

**JIHOČESKÁ UNIVERZITA V ČESKÝCH BUDĚJOVICÍCH**  
**ZEMĚDĚLSKÁ FAKALUTA**

Studijní program: Zemědělská specializace

Studijní obor: Pozemkové úpravy a převody nemovitostí

Katedra: Katedra krajinného managementu

Vedoucí katedry: prof. Ing. Tomáš Kvítek, CSc.

**BAKALÁŘSKÁ PRÁCE**

**Petr Kašpar Světecký – průkopník zeměměřických  
prací v jižních Čechách**

Vedoucí bakalářské práce: Ing. Magdalena Maršíková

Autor: Denisa Papežová

České Budějovice, duben 2012

JIHOČESKÁ UNIVERZITA V ČESKÝCH BUDĚJOVICÍCH  
Fakulta zemědělská  
Akademický rok: 2010/2011

## ZADÁNÍ BAKALÁŘSKÉ PRÁCE

(PROJEKTU, UMĚLECKÉHO DÍLA, UMĚLECKÉHO VÝKONU)

Jméno a příjmení: **Denisa PAPEŽOVÁ**  
Osobní číslo: **Z09520**  
Studijní program: **B4106 Zemědělská specializace**  
Studijní obor: **Pozemkové úpravy a převody nemovitostí**  
Název tématu: **Petr Kašpar Světecký - průkopník zeměměřických prací  
v jižních Čechách**  
Zadávací katedra: **Katedra krajinného managementu**

### Z á s a d y p r o v y p r a c o v á n í :

Cílem práce je seznámit se a popsat přínos knížecího zeměměřiče Petra Kašpara Světeckého, který působil v 18. století na panství v Třeboni:

- představení Petra Kašpara Světeckého
- vysvětlit problematiku rozdrobené pozemkové držby a její vyměřování v kontextu doby
- popsat čím se J. K. S. konkrétně zabýval, jeho přínos pro řešení pozemkových úprav ve své době
- jeho návrhy na řešení pozemkové reformy z let 1754 a 1777
- seznámení s literární činností

Rozsah grafických prací: dle potřeby  
Rozsah pracovní zprávy: 40 stran  
Forma zpracování bakalářské práce: tištěná/elektronická

Seznam odborné literatury:

Maršík Z., Maršíková M.: Dějiny zeměměřičství a pozemkových úprav Čechách a na Moravě, Praha 2007  
Bumba, J.: České katastry od 11. do 21. století. Grada, Praha 2008  
Černý, V.: Pozemková reforma v 18. století, Praha 1928  
Klabouch, J. a kol.: Předpisy a obyčeje mezního práva v životě českého venkovského lidu v 17. a 18. století, Praha 1956  
Němčenko, N.: Dějiny pozemkových úprav II, III, Praha, 1970  
Semotanová, E.: Mapy Čech, Moravy a Slezska v zrcadle staletí. Libri, Praha, 2001  
Zeměměřičský obzor č. 4, Praha, 1941

Vedoucí bakalářské práce: Ing. Magdalena Maršíková  
Katedra krajinného managementu

Datum zadání bakalářské práce: 14. března 2011

Termín odevzdání bakalářské práce: 15. dubna 2012

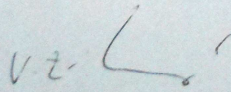
  
prof. Ing. Miloslav Šoch, CSc.  
děkan

JIHOČESKÁ UNIVERZITA  
V ČESKÝCH BUDĚJOVICÍCH  
ZEMĚDĚLSKÁ FAKULTA  
studijní oddělení  
Studentská 13 ④  
370 05 České Budějovice  
L.S.

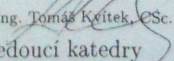
  
prof. Ing. Tomáš Kvítek, CSc.  
vedoucí katedry

V Českých Budějovicích dne 14. března 2011

### **Prohlášení:**

Prohlašuji, že svoji bakalářskou práci jsem vypracovala samostatně pouze s použitím pramenů a literatury uvedených v seznamu citované literatury. Prohlašuji, že v souladu s § 47b zákona č. 111/1998 Sb. v platném znění souhlasím se zveřejněním své bakalářské práce, a to v nezkrácené podobě (v úpravě vzniklé vypuštěním vyznačených částí archivovaných Zemědělskou fakultou JU) elektronickou cestou ve veřejně přístupné části databáze STAG provozované Jihočeskou univerzitou v Českých Budějovicích na jejích internetových stránkách.

V Českých Budějovicích dne 12. 4. 2012

.....  
Denisa Papežová

### **Poděkování:**

Na tomto místě bych ráda poděkovala všem, kteří mi pomáhali s touto prací – mé díky patří Ing. Magdaleně Maršíkové za odborné vedení mé práce a za cenné rady v průběhu tvorby bakalářské práce a pracovníkům Státního oblastního archivu v Třeboni, kteří mi ochotně poskytli některé z uvedených knih. Také bych ráda poděkovala mým rodičům, díky jejichž podpoře a trpělivosti jsem mohla studovat a pracovat na této práci.

Denisa Papežová

## **Abstrakt:**

Tato bakalářská práce je zaměřena na osobu Petra Kašpara Světeckého a jeho přínos pro společnost. Světecký byl knížecí zeměměřič a působil v 18. století na panství v Třeboni. V bakalářské práci je osobnost P. K. Světeckého představena a je popsáno čím se konkrétně zabýval a přiblížen jeho přínos pro pozemkové úpravy. Důležitá je i literární činnost Světeckého, která je do práce také zahrnuta. Dále se v práci zabývám pozemkovými reformami v roce 1754 a 1777. V práci je také podrobně probrána problematika rozdrobené pozemkové držby a reformy Marie Terezie.

## **Klíčová slova:**

Petr Kašpar Světecký, pozemkové reformy, berní rula, rustikál, dominikál, Tereziánsko – Josefský katastr, Josefský katastr, dělení půdy, měřický stůl

**Abstract:**

This bachelor work is focused on the person Petr Kašpar Světecký and his contribution to society. Světecký was a royal surveyor and worked in the 18th century on the estate of Třeboň. In my bachelor work the personality P.K. Světecký is presented and I described more specifically what he dealt with. I introduced his contribution to the landscaping. Světecký's literary activity, which is also included in the work, is important as well. Furthermore, I followed up land reforms in 1754 and in 1777. In the work the issue of fragmented land holdings and reforms of Maria Theresa and Joseph II are also discussed in detail.

**Key words:**

Petr Kašpar Světecký, land reforms, an Inland Revenue Weiss, a rustical, a dominical, a Theresian – Joseph's land register, a Joseph's land register, a division of land, a surveying table.

# Obsah

<b>1. Úvod</b>	<b>7</b>
<b>2. Petr Kašpar Světecký</b>	<b>8</b>
2. 1 Stručný životopis	8
2. 2 Práce P. K. Světeckého	10
2. 3 Kuchařské vědomosti Petra Kašpara Světeckého	12
<b>3. Počátky evidování nemovitostí</b>	<b>14</b>
3. 1 Počátky berních evidencí	16
3. 2 PRVNÍ RUSTIKÁLNÍ KATASTRY V ČECHÁCH	17
3. 2. 1 První berní rula (1654-1684)	17
3. 2. 2 Druhá berní rula (1684-1748)	18
3. 3 TEREZIÁNSKÉ KATASTRY	19
3. 3. 1 Třetí berní rula (první tereziánský katastr rustikální)	19
3. 3. 2 Čtvrtá berní rula (druhý tereziánský katastr)	20
3. 3. 3 Tereziánský katastr dominikální (1757)	21
3. 3. 4 Tereziánský katastr	21
3. 4 JOSEFSKÝ KATASTR	22
3. 5 TEREZIÁNSKO – JOSEFSKÝ KATASTR (1792-1860)	25
<b>4. Pozemkové reformy z let 1754 a 1777</b>	<b>26</b>
4. 1 Hospodářské a právní poměry před 18. stoletím	26
4. 1. 1 Velká kolonizace	26
4. 2 Hospodářské a právní poměry v 18. Století	27
4. 2. 1 Období před rokem 1775	27
4. 2. 2 Návrhy na dělení půdy velkostatků v cizině před rokem 1775	28
4. 2. 3 Návrhy na dělení půdy velkostatků v Rakousku před rokem 1775 - pozemková reforma z roku 1754	29
4. 3 Pozemková reforma z roku 1777 a Světeckého návrh na zaměření státu	33
<b>5. Měřičské metody</b>	<b>35</b>
5. 1 Metoda měřického stolu	35
5. 1. 1 Měřický stůl	36
<b>6. Literární činnost P. K. Světeckého</b>	<b>39</b>
6. 1 Rukopis Arcana	43
6. 2 Masopustní pověst z města Krumlova	46
<b>7. Závěr</b>	<b>47</b>
<b>8. Použitá literatura</b>	<b>48</b>
<b>9. Přílohy</b>	<b>51</b>



# 1. Úvod

Kdo dnes zná jméno Petra Kašpara Světeckého? Významného třeboňského zeměměřiče a archiváře působícího v 18. století na panství v Třeboni, který žil ve stejné době jako Marie Terezie. Světecký po sobě zanechal rozsáhlé rukopisné dílo psané českým jazykem, které nás zaujme silným vlastenectvím a zájmem o třeboňský region. Z jeho zeměměřičké činnosti je důležitý návrh z roku 1777 na zaměření celého českého státu. Dále pak jeho návrhy na způsob osídlení a to buď osídlení dvorcové nebo způsob tzv. řadových vsí, který podal v roce 1754. Kromě vlastní zeměměřičké činnosti na třeboňském panství, mě osobně zaujal svými kuchařskými schopnostmi, některé recepty jsou zajímavé možná i trochu úsměvné. Některé jsem ve své práci uvedla.

Světecký se neustále snažil prosadit své reformy o zaměření českého království, byl si vědom, jak je důležité správné zakreslení, vyměření a zmapování veškerých pozemků a jejich následné zakreslení do mapy. V jeho zájmu také bylo zlepšit tíživou sociální situaci venkovské chudiny a dospívá k názoru, že je v zájmu poddaných i vrchností parcelovat dvory. Je znepokojený populačním růstem a hledá cesty, jak odstranit jeho negativní důsledky. Důležitá je i jeho vlastenecká snaha, nabádá občany k pěstování české řeči a literatury, snaží se povznést český jazyk, o čemž svědčí bratrstvo světské, které Světecký založil.

Mým cílem je seznámit a přiblížit v práci osobnost Petra Kašpara Světeckého, jeho návrhy na zlepšení tehdejší nepříznivé situace v pozemkové držbě a v neposlední řadě také jeho literární činnost. Pro příklad jsou v práci citovány ukázky z jeho rukopisů. Ve své práci se také věnuji problematice rozdrobené pozemkové držby a reformám Marie Terezie a Josefa I., které s tématem úzce souvisí.

## 2. Petr Kašpar Světecký

### 2.1 Stručný životopis

Petr Kašpar Světecký pocházel ze zchudlé rodiny Světeckých z Černic. Světecký se narodil 1. července 1708 v Mšeci u Slaného<sup>1</sup>.

Světecký byl vysoce vzdělaný, ušlechtilý muž, upřímný Čech, v tehdejších dobách vzácný mezi panským úřednictvem, při tom vždy poctivý a nezištný úředník svojí vrchnosti. Vedle jiných spisů dějepisných a hospodářských sbíral pilně zkušenosti hospodářské, po česku a německu sepisoval výsledky svého pozorování lidí a přírodních zjevů, shledával zajímavé novinky v oboru chemických a technických věd. Zejména rád uvažoval o zlepšení výnosu panských statků, dvorů, polí, lesů, luk, ovčínů, pastvišť atd. [21]

Jeho otec se jmenoval Jan Jiří, zemřel v roce 1746 a pracoval jako kamenický mistr. Jeho matka byla Kateřina rozená Jirásková, dcera knížecího myslivce z Pochvalova. Není nám známo, kde se Světecký vzdělával, ale vyučil se zeměměřičským inženýrem. V roce 1725 vstoupil v Českém Krumlově do Schwarzenberské služby, nejprve jako pachole na zámku v Krumlově, pak jako písař na úřadě ve Vimperku. Po roce 1734 začínají jeho kartografické a zeměměřičské práce.

Roku 1734 byl povolán do Třeboně; měřil jitra u Lužnice, Kletce, Kolence a vyhotovil mapy hraničné mezi panstvím Krumlovským a klášterem Zlatokorunským; roku pak 1736 vyměřoval nové vesnice na Vimberce, které tam Švarcenberkové založili [16]. Např. Řasnice (Pumperle), Kořenný (Schlösselbach), Račí (Mitterberg) či Stará a Nová Houžná (Alt und Neu Hüblern). Právě ve Vimperku, kde působil, se seznámil s Marií Müllerovou, dcerou zemřelého vimperského měšťana Johanna Müllera a jeho ženy Elizabeth, rozené Kuglerové, která byla původem z Krumlova. Ještě toho roku si vzal Marii za svou ženu, sňatkem s ní dostal dům ve Vimperku. Svatba Petra Kašpara a Marie se konala 10. dubna roku 1736 ve farním kostele v Brlohu (Berlau). S Marií měl 5 dětí, bohužel jeho manželka po deseti letech manželství v roce 1746 zemřela. Poté se seznámil s dcerou radního Martina Rusta v Třeboni Johanou, se kterou se v roce 1747 oženil a měl s ní 6 dětí.

---

<sup>1</sup> Městys Mšec (dříve též Kornhaus) se nachází v okrese Rakovník, kraj Středočeský, zhruba 14 km západně od Slaného. Dne 31. 12. 2008 ve Mšeci žilo 883 obyvatel.

V té době už byl téměř rok místoarchivářem a úředníkem v bohatém Schwarzenberském archivu v Třeboni, který založil Václav Březan na popud posledního pána z Rožmberka Petra Voka<sup>2</sup>. Jeho úkolem bylo sestavit nový urbář<sup>3</sup> panství. Jeho práce skončila roku 1753.

Datem jeho smrti si historici nejsou zcela jisti, v úvahu přichází datum 9. října 1788 v Třeboni [26]. Naopak v [16] je uvedeno datum 9. srpna 1788 v Třeboni. Ať už se přikloníme ke kterémukoliv datu, je jisté, že zemřel v Třeboni jako jednaosmdesátiletý stařec v úplné chudobě. Zajímavé je, že někteří potomkové rodu Světeckých žili ještě na počátku 20. století. Některým byli za kmotry dokonce i sám Josef Jungmann a jeho manželka Johanna Jungmanová, rozená Světecká z Černic. Erb rodu Světeckých byl potvrzen 10. prosince 1840 královským majestátem.

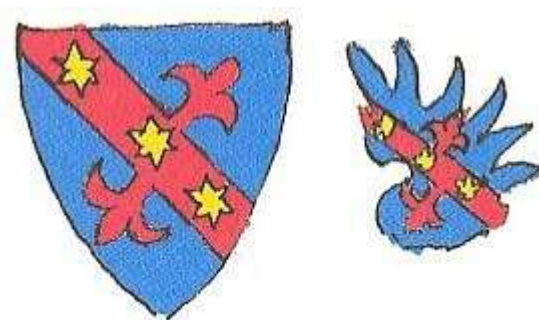

Obr. 1 – erb rodu Světeckých, [35]



Obr. 2 - rodový erb Světeckých, [33]

---

<sup>2</sup> Petr Vok z Rožmberka (1539 - 1611) byl český šlechtic z rodu Rožmberků. Patřil k předním postavám českých dějin 16. a 17. století. Byl posledním narozeným i zemřelým příslušníkem rožmberského rodu.

<sup>3</sup> Urbáře = veřejné knihy kam si vrchnosti před rokem 1650 dávaly zapisovat veškeré své držečnosti. Do urbářů byly mimoto zanášeny i držečnosti poddaných a jejich povinnosti k vrchnosti (např. roboty). Urbáře tedy byly vrchností pořízené seznamy a jejich správnost byla podmíněna jen její spravedlivostí. Pozemky připsané v urbářích poddaným a svobodníkům byly nazývány pozemky urbárními nebo rustikálními, později též kontribuentními.

## 2. 2 Práce P. K. Světeckého

Velmi významná je vlastenecká snaha Světeckého, kde vybízí český národ k pěstování české řeči a literatury. Kruté poddanství, pod jehož tíhou se nacházely vesnice, prohlubovalo propast mezi obyčejným lidem a pány. Vládnoucí vrstva většinou lidový jazyk neznala, a ani neměla zájem na jeho povznesení. Světecký je svým zájmem o nápravu vzácnou výjimkou. Svým úsilím připomíná snahy různých společností v sousedním Německu, jež se snažily povznést jazyk, který byl pokleslý po třicetileté válce, a staraly se o vlastivědnou práci. Světecký založil bratrstvo světské pod jménem sv. Martina biskupa a sv. Alžběty královny, které zamýšlel rozšířit po celých Čechách.

Bratrstvo mělo své stanovy, v jejichž úvodu Světecký píše: „Pozorujíce, kterak mnozí rodové v království českém slavní bývali a bohatí a teď potomci z nich mnozí dosti nuzně živi jsou, a kterak mezi prostým lidem málo míst se nachází, kde by upřímná péče byla o dítky a sirotky, kteří majíce málo, dokonce a to přijdou, mravům žádným se nenaučí a jinšímu, odkud by mohli časem svým chléb míti, kterak mnoho dětí, majících dosti vtupu a rozumu k tomu a onomu se hoditi, rod svůj zvelebiti, celé vlasti dobré služby prokazovati by mohlo, ale chudobou neb nedbalostí rodičů žádného vzdělání nedostává, sestoupili prý se podepsání ke cti a chvále boží a k obživení bližního v podotknuté bratrstvo.“ [16]

Podle osnovy stanov, které sepsal zakladatel Světecký se mělo bratrstvo rozšířiti po celých Čechách a mělo pečovati vedle zřizování škol a vzdělávání mládeže také o pěstování české řeči, o sbírání pověstí, historických památek. Základní článek stanov předpisoval významnými v této době slovy: „Jest zavázáno bratrstvo, českou řeč starou tradicovati a knihy v ní psáti, a jeden každý má uměti dobře česky, a to podle starobylé dobré češtiny, která by se měla tradicovati podle starodávných knih. Kdo umí dobře psáti, ten aby se přičinil z experiencí vlastní neb jiných knihy spisovati a bratrstvu dodávati. Kdo by nechtěl zdarma, tomu se bude za arch regální kompres psaný 30 kr. a za arch rejstříku 2 zl. z kasy platiti. Každého čtvrt léta při hlavním shromáždění může každý svou práci rektorovi odevzdati.“ [20]

Světeckého návrh jazykového bratrstva nebyl nikdy realizován.

9. ledna roku 1746, rozhodnutím knížete Josefa Adama Schwarzenberského nastoupil Světecký do Třeboňského archivu. Náplní jeho práce mělo být spolu

s archivářem Vávrou srovnání archivu a založení spolehlivého urbáře. Třeboňský archiv se v té době nacházel ve velmi špatném stavu, jeho spisy byly roztroušeny a přeházeny. Světecký se ponořil do své práce velice horlivě, naplnil čtyři objemné folianty (každý přes 700 stran). Tvořily je výpisy a opisy listin, archivní záznamy, to vše pod názvem *Historické zprávy nejvíce co oprava a doplněk ku Paprockému sebrané* (viz. Historische Nachrichten, kap. 6). Svou práci zakončil 5. prosince 1753, kdy se nepohodl s vrchním Burkardem. Později, když se vlivem špatného hospodářství dostal na mizinu sice prosil, aby se mohl vrátit, ale vše bylo marné. Světecký byl v tíživé finanční situaci a jak uvádí Mareš F. [16] příjmy získával pouze z tvoření za revisi účtů kontribučenských kraje Táborského, za zhotovování rozličných urbářů a map, za dohlídku na statku Tučapském a.j., příjmy sotva stačily, aby četné své rodině nejpotřebnější věci k živobytí mohl poskytnouti.

Světecký teoreticky i prakticky dokazoval, jak by vrchnosti i zájmu selského lidu prospělo, kdyby se panský majetek (pozemky a stavby) za určitých podmínek a přesných výhrad nebo po vzájemné dohodě rozděloval mezi lid. Dospívá k názoru, že je v zájmu poddaných i vrchností parcelovat dvory a nahradit robotu relucí<sup>4</sup>. Světecký sestavil několik podobných návrhů i s výpočty a číselnou rozvahou. Radí, aby vrchnost rušila panské dvory. Domníval se, že majitelé velkostatků hospodařením nedosahují velkých zisků.

Světecký odůvodňuje nutnost rozdělení panské půdy mezi lid zkušenostmi knížecího úředníka, který se přesvědčil, že ani úřední záznamy a počty z r. 1748 se neshodují se skutečností. Rozepsal se o tom několikrát. Ve stati *O polích a lukách podacích dle role od leta 1748* přiznává poctivě: „Mám toho zkušenost, že poddaní a jinší lidi o mnoho více polí mají, nežli jest v role de anno 1748 vysazeno.“ [21]

Chtěl také zakládat městečka, tak aby vždy mezi dvěma domy byla zahrada, tak aby každý měl svou zahradu u domu (obr. 3).

---

<sup>4</sup> Reluice = převod feudální naturální renty v rentu peněžní.

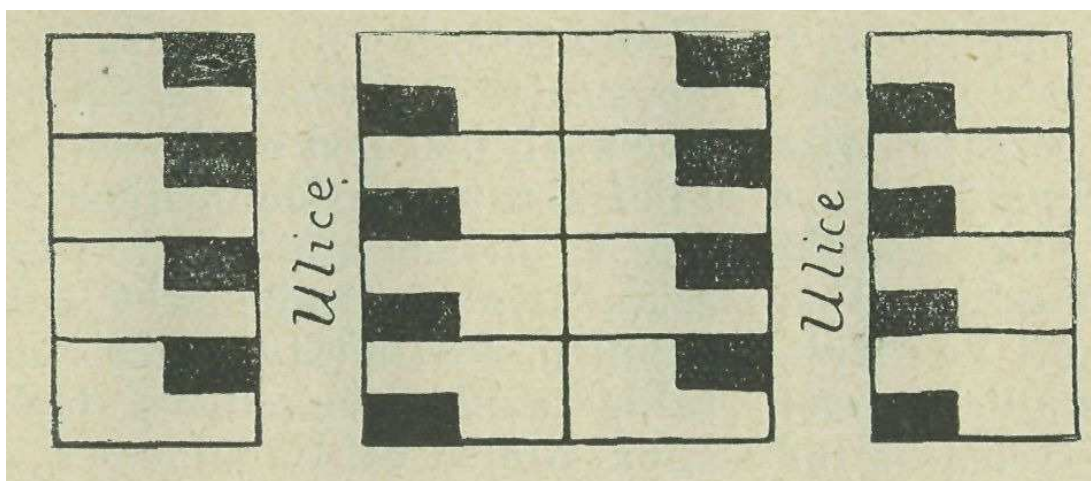

Obr. 3 – černej flek jest dům, ostatek zahrada, [21]

### **2. 3 Kuchařské vědomosti Petra Kašpara Světeckého**

Jen pro přiblížení velké šíře zájmů P. K. Světeckého, zde připomínám také jeho kuchařské vědomosti. Se zálibou a někde až labužnický popisuje tehdejší kuchyni českou, lidovou i panskou. Jeho záznamy jsou důležité i pro dějiny řeči české a poskytují bohatou zásobu pro tehdejší slovník hlavně lidové mluvy české. Pilně si totiž všímá a dotazuje se, jak lid nazývá jednotlivé krmě. [20]

Dnešní známá jídla, která považujeme za všeobecně známé, Světecký popisuje jako zvláštnost. Jako o novince mluví například o uzeném úhoři, kterého zatím neochutnal, jen slyšel, jak správně úhoře udit [19]: „Má prý to býti obzvláštní jídlo. Takto se s ním zachází. Stáhne se z kůže, nasolí se, nechá se asi dva dni v soli neb tři dni. Potom se vecpá zase do kůže po kusech neb celý, zaváže se kůže a tak se nechá v udírně asi deset dní.“

Všude doporučuje zeleninu. Počítá její užitek a stará se o to, aby měl nasušenou zeleninu na zimu. Uvádí také jak zachovat artyčoky. Želví polévka, která je v dnešní době lahůdkou mnohých labužníků v 18. století Světecký doporučoval pro ušetření peněz za jiná drahá jídla. Světecký nabádal český lid, aby pěstovali želvy na zahradách svých domů, což by bylo malým nákladem. Sám Světecký měl želvy velmi rád. Podával návody, jak želvy (šildkrůty) k dobrému jídlu připravit. Některé z nich zde uvedu, převzato z [19]:

„Želvy se zeleným hráškem. Vezmi želvy, uřež jim hlavu, pazoury, ocas, čistě je umyj a přistav je ve vodě i s těmi pazourami a hrstí suchého prachu k ohni. Kdy se svařily, tedy je vyloupej ze skořepin, rozděl každou na čtyři díly, pěkně očist,

odděl žluč od jater, aby nebyla hořká. Potom udělej na rendlík zažloutlou zápražku, rozsekej zelenou petržel, nech ji zvlášť na rendlík v másle naběhnouti, dej také podle libosti zeleného hrášku k tomu. Do zápražky nalij teplé vody, dušený hrášek do toho, želvy, osol je a nech dobře vařiti.“

Nebo jiný recept: „Želvy v citronové omáčce. Vezmi vyčištěné maso ze želv, vajíčka i játra, na rendlík vezmi trochu omáčky, ve které se všecko vařilo, trochu to zapraž, dej něco šafránu, koření a citronové šťávy k tomu a nech vařiti. Když se to dobře uvaří, dávej je s omáčkou na mísu, kousek másla k nim; pak nakrájej též podlouhlých citronových kůrek na ně.“

Ještě uvedu jeden recept na želví paštiku: „Paštika se šilkrůtou (želvou). Položí se šilkrůtě rozpálený pohrabáč na hřeb a ona vystrčí hlavu, pazoury a ocas, což se jí hned pryč odseká; pak se omyje, s vodou postaví, zasolí a uvaří do měkka. Zatím se udělají knedlíčky ze štiky, maso se drobně skrájí a v hmoždíři stluče, dá se k němu houska ve smetaně zavařená, utře se k němu kousek másla, dá se do něho pár syrových žloutků, trošku květu, osolí se, a dobře se vším smíchá, pak se z něho nadělají knedlíčky a vysmaží se. Když jest šilkrůta měká, vyndá se, v studené vodě omyje a rozebere, oloupne se jí spodní skořápka, po kousku se vykrajuje, černá kůže se s ní pryč sejme, vajíčka se zvlášť vyberou, pak se srovná do kastrolku, a pěkně bíle, jako kuřata, se zadělá a povaří; potom se k ní dají ty knedlíčky, zelená petržel, a jestli-že máme, karfiol nebo také špargl. Udělá a upeče se paštika z máslového těsta, a když se má na stůl vésti, složí se do ní ta šilkrůta a knedlíčky.“

### 3. Počátky evidování nemovitostí

Slovo katastr pochází z latiny a znamená totéž jako „soupis“. Obecně si pod tímto slovem můžeme představit přehledný soustavný popis vlastností, osob, věcí nebo práv, zejména soupis pozemků. Katastry byly vždy konstituovány zákonem, v dřívějších dobách císařským patentem. Katastry nemovitostí sloužily jako podklad pro daňové účely a pro evidenci práv k nemovitostem. Oddělovala se evidence technická, která sloužila pro berní<sup>5</sup> katastry a evidence právní, která evidovala práva k nemovitostem. V dnešní době zahrnuje katastr nemovitostí tyto evidence současně.

Pro informaci si na začátek uveďme historickou posloupnost vývoje evidování nemovitostí jako podkladu pro daňový systém v období do konce druhé světové války:

- počátky berních evidencí,
- první rustikální<sup>6</sup> katastry v Čechách (1. a 2. Berní rula),
- lánové rejstříky na Moravě,
- tereziánské katastry (3. a 4. berní rula, dominikální<sup>7</sup> katastr, tereziánská rektifikace katastru),
- Josefský katastr,
- tereziánsko-josefský katastr,
- stabilní katastr,
- reambulovaný stabilní katastr,
- katastr daně pozemkové,
- pozemkový katastr.

Na obr. 4 jsem uvedla časovou osu historie českých katastrů v chronologickém sledu i s uvedením důležitých roků. Pro úplnost je na časové ose uveden stabilní i pozemkový katastr, o nichž se v práci nezmiňuji.

---

<sup>5</sup> berní = daňový

<sup>6</sup> rustikální = poddanský

<sup>7</sup> dominikální = panský



1652-54	<b>Vyhotovení První berní ruly</b>
1655-56	První vizitace První berní ruly
1670-82	Druhá vizitace První berní ruly
1683-84	Reformy hraběte Kinského
1684	<b>Vznik Druhé berní ruly</b>
1704	Snaha Leopolda I. o nový katastr
1711	První přiznání dominikální půdy
1713	Stanovení komise pro nové sepsání půdy
1715-29	Vizitace přiznání půdy
1748	<b>První Tereziánský katastr</b>
1751-55	Revizitace Tereziánského katastru
1756	<b>Druhý Tereziánský katastr a panské vyrovnání</b>
1785-89	Vyměřování půdy pro nový katastr
1789	<b>Josefský katastr</b>
1791	Zrušení Josefského katastru
1792	<b>Tereziánsko-josefský katastr</b>
1810	Práce na novém katastrálním systému
1817	<b>Schválení Stablního katastru</b>
1826-30, 1837-43	Vyměřování Čech
1830-40	Vceňování pozemků
1869	<b>Nařízení reambulace katastru</b>
1883	Nařízení evidence katastru
1894-96	Revize katastru
1918	Vznik samostatného Československa
1927	<b>Pozemkový katastr</b>

Obr. 4 - Časová osa historie českých katastrů

### **3. 1 Počátky berních evidencí**

Za úplně první snahu o jednotnou daňovou politiku můžeme považovat návrh českého knížete Oldřicha z rodu Přemyslovců, který v roce 1022 zavedl vybírání daně z lánu<sup>8</sup>. Vytvořil tak první pozemkovou evidenci, která však byla pro svoji příliš velkou měrnou jednotku nedokonalá.

Později, např. za císaře Karla IV. (r. 1378) se vybírala berně 16 grošů z lánu (72 strychů). Ve starších dobách se berní povinnost plnila v platech, nebo v odvádění naturální dávky (což bylo obvyklejší). V roce 1517 povoluje český panský sněm králi Ludvíkovi Jagellonci na zaplacení dluhů daň podle odhadu statků panských i poddanských, zhodnocených v listinách takto: „Zač by spravedlivě stál ten statek.“ [12]

Připomeňme si, že až do roku 1848 se rozeznávala půda poddanská a půda panská. Jak uvádí N. Němčenko [10] rozeznávala se půda poddanská čili rustikální a půda panská čili dominikální. Podle toho byli také rozlišováni poddaní na rustikalisty a dominikalisty. Rustikalisté se nazývali zemědělstí obyvatelé osedlí na poddanských pozemcích, které byly zapsány v berních katastrech jako pozemky rustikální podléhající řádné dani – berni. Dominikalisté – emfyteuti, pastýři, držitelé původně půdy panské. Tato půda byla původně osvobozena od řádné daně a platila se z ní jen mimořádná kontribuce, kterou obyčejně hradila vrchnost sama.

První pokus o pořízení mapy pro katastrální účely je z roku 1571. Návrh na zaměření podal český panovník Maxmilián I. a český sněm, který následně v roce 1573 rozhodl o zaměření českých zemí. Tyto dva návrhy byly pro svou velkou nákladnost zamítnuty vídeňskou dvorskou komorou. Dvorská komora se také obávala toho, že se budou vybírat daně i z dominikální půdy. Kdyby byl návrh přijat, tak by mohl zajistit dobrý základ pro berní jednotku a předejít dalším nezdarům. V roce 1638 padl poprvé na českém sněmu návrh, aby byly zaměřeny všechny pozemky českých zemí. S návrhem přišel císař Ferdinand II., stavové však toto odmítli, a tak ani jeho záměr nebyl prosazen.

---

<sup>8</sup> lán ~ 18 ha

Další pokusy o pořízení katastru známe pod názvem berní ruly.

1. berní rula = 1. katastr rustikální (1654 - 1684)
2. berní rula = 2. rustikální katastr - Kinského reformy (1684-1748)
3. berní rula = 1. tereziánský katastr rustikální (1748 - 1757)
4. berní rula = 2. tereziánský katastr rustikální (1757 - 1785)

### **3. 2 PRVNÍ RUSTIKÁLNÍ KATASTRY V ČECHÁCH**

#### **3. 2. 1 První berní rula (1654-1684)**

Vydaná roku 1654 za vlády Ferdinanda III. Habsburského, který vládl v letech 1637-1657, tedy nedlouho po skončení třicetileté války. Důvodem k vytvoření bylo přesnější a spravedlivější vedení evidence držby. Byla vytvořena v poměrně krátkém období 1652-1655, což způsobilo, že se do ní dostala celá řada chyb a nepřesností. Daňový výnos se vyměřoval podle nespolehlivého odhadu, nikoli podle skutečné držby. První berní rula nezohledňovala také rozdílnou bonitu<sup>9</sup> půdy. Výměra se udávala ve strychách<sup>10</sup>. Tento katastr platil pouze na území Čech v letech 1656 – 1684, kdy v té době žilo v Čechách cca 1 milion obyvatel. Proti zápisům v první berní rule se velmi brzy vyskytlo mnoho stížností a nejasností. Bylo zapotřebí tuto rulu revitalizovat.

V roce 1680 proběhlo selské povstání, poté usnesením z roku 1682 byly pozemkové daně odvozeny z plošné výměry pozemků. Postupovala se dle zásad uvedených v [12]:

- pozemky s vysokým lesem a křovím se osvobozují od daně
- pole, která zpustla vinou vrchnosti nebudou osvobozována od daně
- lada, která slouží pastvě dobytka a chovu ovcí, budou zdaněna

Berní rula obsahovala pouze neúplný soupis půdy rustikální, z nichž se platila berně (kontribuce) a soupis poddaných na našem území, který vycházel z vrchnostenských přiznání z roku 1654. Dominikální pozemky nebyly zdaněny a tak byly vyjmuty. Pro výměru berně byla zavedena základní jednotka – tzv. 1 osedlý<sup>11</sup>.

---

<sup>9</sup> bonita = úrodnost půdy

<sup>10</sup> strych = asi 0,3 ha

<sup>11</sup> 1 osedlý = sedlák

Tehdy ještě půda dominikální nepodléhala poplatkům, tudíž nebyla do soupisu zahrnuta.

Berní rula v originále zaznamenává tyto údaje: panství (statek, stateček, dvůr), majitele, obec, příjímí, jméno, výměru rolí, dobu osevu (osívá na jaro, na zimu), vlastnictví potahu (koně nebo voli), zda chová krávy, jalovice, ovce, svině (kozy). Jsou tu i údaje o kvalitě půdy, lesích, majetku mlýna, povoznictví a podobně, ale ty do našeho přehledu už nebylo možno zahrnout (jen někdy je odkaz v poznámce). Dále jsou doplněny údaje o tom, zda a kdy hospodářství vyhořele (tyto údaje jsou až do období tereziánského katastru), do jaké berní skupiny hospodář (sedlák, chalupník, zahradník) patří a jaké řemeslo provozuje. Zvláště byli zaznamenáváni nově osedlí, kteří měli speciální režim berně. [3]

### **3. 2. 2 Druhá berní rula (1684-1748)**

V letech 1674-1683 proběhlo přezkoumání a 1. října roku 1684 byla vydána druhá berní rula – 2. rustikální katastr, který platil až do roku 1748. Zlepšení přinesly dvě reformy Kinského z roku 1683 a 1684. Kinský vycházel z toho, že pro stanovení daně je důležitá výměra půdy.

V první reformě upravil základní berní jednotku „osedlost“ s přihlédnutím k výnosnosti půdy. Aby zabránil nepřesnostem v určování osedlosti, stanovil omezení pro minimální a maximální hodnoty osedlého. Jedna usedlost<sup>12</sup> nesměla nikde obsahovat více než 90 korců<sup>13</sup> polí. První reforma hraběte Kinského tak odstranila podhodnocení i nadhodnocení v ocenění osedlostí.

Druhá reforma rulu ještě zlepšovala, pustá pole se započítávala jen poloviční výměrou. Nově se půda rozdělila do tří bonitních tříd: 1. dobrá, 2. prostřední a 3. neúrodná, což bylo velmi důležité. Rozdělení půdy na obdělávanou a pustou či zalesněnou se stalo základem tohoto nového katastru.

Nové vizitace sám hrabě Kinský zakazoval, jedině že by majitel panství sám požádal o přesné zaměření zeměměřičem jeho území. Reformy hraběte Kinského odstranily nespravedlnosti v rozvržení daně, ale absolutně spravedlivý systém však nepřinesly. V roce 1704 přišel s návrhem na zlepšení systému císař Leopold. Jeho návrh se považuje za počátek plánování nového katastru. Leopold ale chvíli poté

---

<sup>12</sup> usedlost = selské hospodářství s budovami a pozemky

<sup>13</sup> korec = stará česká míra plošného obsahu a objemová míra užívaná jak v Čechách, tak i v jiných evropských zemích. 1 korec = cca 2850m<sup>2</sup>

umírá a na jeho místo nastupuje mladý Josef I. Na jeho žádost začal sněm jednat o panské dani, stavové se ale odvodu panských daní podle usedlostí usilovně bránili. Byla připravena vizitace, která si měla všimnout také panské půdy, nakonec byla králem odvolána, tudíž k její uskutečnění nedošlo.

Za první moravský katastr evidující zdaněnou půdu je možné považovat tzv. lánové rejstříky. Vytvořeny pomocí lánových vizitací v letech 1656-79. Jednalo se o první a nejstarší moravský katastr poddanských usedlostí a pozemků, z nichž se platila berně. Lánové rejstříky byly rozděleny na jednotlivé svazky podle statků a panství. Moravské lánové rejstříky jsou obdobou 1. Berní ruly platné na území Čech. Rejstříky byly v roce 1748 nahrazeny 1. tereziánským katastrem rustikálním (3. berní rulou). [3]

### **3. 3 TEREZIÁNSKÉ KATASTRY**

#### **3. 3. 1 Třetí berní rula (první tereziánský katastr rustikální)**

Dne 1. 5. 1749 vstoupil v platnost tzv. první tereziánský katastr rustikální (třetí berní rula z roku 1748), který nahradil předchozí berní rulu i moravské lánové rejstříky. Zde byla evidována jak půda rustikální, tak i půda dominikální, z ní se však daň nevybírala, její soupis byl pouze pro potřebu vymezení hranic pozemků. Předešlé berní ruly popisovaly pouze ornou půdu, zde byla popsána veškerá poddanská půda.

Začaly se zakládat knihy fasí<sup>14</sup>, jež byly podkladem pro vyhlášení třetí berní ruly. Fasí byly vedeny na základě vlastních přiznání výnosů z pozemků. Dominikální půda byla zdaňována na základě počtu usedlostí jednoho panství – způsob oceňování půdy nebyl objektivní a stal se terčem mnoha připomínek a protestů. Přiznání u rustikálu bylo velice podrobné, aby se odhalila vrchností nepřiznaná půda v první berní rule. Duchovenské fassé do konečného katastru zahrnuté nebyly. Po odevzdání fassí proběhlo jejich prostudování rektifikační komisí, kterou v roce 1711 nařídil král. Skládala se z jedenácti členů. Po přezkoumání přišla na řadu vizitace. Krajští hejtmané sami na žádost krále sestavili vizitační komise pro jednotlivé kraje. V letech 1715 až 1729 proběhla velmi nákladná vizitace zanesených údajů. Důraz

---

<sup>14</sup> fasí = přiznání. Knihy byly vyhotovovány pro každou obec. Zapisovaly do nich všechny plodné pozemky podle topografických čísel s uvedením kultury, výměry, výnosu, jména držitele a označení statku nebo gruntu.

byl kladen na přezkoumání změn mezi dominikálem a rustikálem od doby první berní ruly.

V některých lokalitách se již komise nedokázala obejít bez zmapování terénu, a měla proto své zeměměřiče. Ti měřili metodou měřického stolu, která v té době byla už na vysoké úrovni. Byla to nejpřesnější a nejspolehlivější měřická metoda té doby. Při popisu vesnic a jejich pozemků jsou uvedeny názvy polních tratí rozčleněných do nejmenších podrobností, z důvodu správného topografického určení každého polního a lučního pozemku. Katastr obsahoval jména nových hospodářů a celkový počet polí, pastvin, luk, lesů, rybníků, které vlastnili. Výměra polí se udávala v pražských korcích a výměra lesů v provazcích<sup>15</sup>. Tereziánský katastr je svým obsahem dokonce nejbohatším katastrem ze všech následujících. Jak píše J. Pekař [11]: „Žádný katastr pozdější nezachoval jména polohová v té úplnosti a bohatosti jako tento; pro případné studium je to materiál veliké ceny.“

### 3. 3. 2 Čtvrtá berní rula (druhý tereziánský katastr)

Tato rula byla vydána v roce 1757 pod úředním názvem "*Revisitationsandescatastrum de Anno 1757*". Zvlášť byl vyhotoven operát pro zdanění dominikální půdy, který obsahoval vše, co vrchnost držela. Marie Terezie chtěla prosadit tvrdší reformu, tak aby zasáhla půdu dominikální stejným břemenem jako půdu rustikální.

Patentem z 22. května 1749 bylo nařízeno pro české země podat příznání panské půdy a patentem ze dne 21. ledna 1750 bylo rozhodnuto o revizích panských statků. To se však šlechtě příliš nelíbilo, a jelikož měla stále velkou moc, tak si vynutila, aby nedošlo k zavedení jednotného katastru dominikálního a rustikálního.

Tento revidovaný katastr se v podstatě od prvního tereziánského katastru z roku 1748 nelišil. Vycházel z výměry prvního tereziánského katastru, vnitřní dělení zůstalo také stejné a zachoval i jména držitelů. Katastr byl zapsán v 72 knihách podle krajů. Bonita půdy byla nově rozdělena do osmi kategorií podle úrodnosti půdy a podle průměrného dosažitelného násobku výsevku: 1. bonitní třída vyjadřovala schopnost půdy dosáhnout výnosu šestinásobku výsevu, poslední 8. třída pouze dvaapůl násobku výsevu.

---

<sup>15</sup> provazec = stará česká délková míra používaná již ve středověku. 1 provazec = cca 30m; 3 provazce = 1 korec

### **3. 3. 3 Tereziánský katastr dominikální (1757)**

V roce 1749 byly zavedeny nové příznávací listy pro dominikální půdu. Tato půda se zdaňovala na základě velikosti a počtu usedlostí. V příznáních měly být uvedeny zahrady, úhory, chmelnice, vinice a lesy jednotlivých vrchností. Výsledkem tohoto šetření bylo tzv. panské vyrovnání (exaequatorium dominicale), které vstoupilo v platnost v roce 1757. Na základě panského vyrovnání vznikl tereziánský katastr dominikální.

### **3. 3. 4 Tereziánský katastr**

Katastr se skládal z tereziánského katastru dominikálního a katastru rustikálního. Spolu tvořily úplný a velký katastr všech pozemků a statků jak rustikálních, tak dominikálních. Souhrnně se nazýval tereziánský katastr. Marie Terezie zde prosadila úplné zdanění veškerých pozemků. Z rustikálního katastru se platila daň 33% a z katastru dominikálního daň činila 25%.

Velmi důležitou součástí tereziánských reforem je první číslování domů, které bylo provedené v letech 1770-1771. To přineslo vynikající orientační přehled o vývoji zástavby. Zejména pro vesnice bylo toto číslování závazné, protože ve většině z nich nebylo číslování v budoucnu měněno (na rozdíl od měst). Číslovány byly všechny majetkově samostatné obytné stavby v plynulém a logickém pořadí.

Jak uvádí Škabrada [13], tak v tereziánském katastru jsou uvedeny i další zajímavé údaje, které mohou nepřímo informovat o životě vesnice včetně vlivu na zástavbu: bonita půdy, počet domů bez pozemků a zejména tzv. adminikula, charakterizující specifické místní poměry v zemědělské výrobě (chmel, len, dobytčářství) i případné další možnosti obživy (odbyt a prodej výrobků, vorařství, předení, obchodní možnosti). Vesnice na panství jsou seřazeny a očíslovány, přičemž pod příslušným číslem jsou dole pod soupisem poznámky s řadou dalších zajímavých údajů, týkajících se především řemeslníků, kteří byli v obci (včetně stavebních řemesel - tesaři, zedníci, vápeníci), i dalších profesí, spjatých často se specifickými stavbami (mlýny, olejny, sklárny apod.).

### 3. 4 JOSEFSKÝ KATASTR

Josef II. nebyl spokojen s výběrem daní, požádal tedy o vypracování nového návrhu výběru daně z pozemku. Josef II. vyhlásil patent obsahující následující charakteristiky budoucího katastru (obr. 6). Patentem o reformě daně pozemkové a vyměření půdy ze dne 20. 4. 1785 nařídil Josef II., že všechny úrodné pozemky, jak rustikální tak i dominikální se uvnitř obce zaměří, určí se jejich vlastníci, zobrazí a určí se jejich výměra a hrubý výnos podle úrodnosti (druhu obdělávání). V roce 1786 vyšla česky psaná 1. měřická instrukce (obr. 5), která obsahovala vyobrazení a návody na provádění katastrálních prací. Před samotným měřením byly stanoveny hranice okrsku obce, které byly stejné s hranicemi poslední berní správní jednotky. Majitelé nebo držitelé půdy měli povinnost před mapováním nechat všechny pozemky zapsat do knih (fasí). Půda, která nebyla přiznána, byla zabavena. Patent také stanovil povinnost každé zemi, obci i jednotlivému držiteli půdy přispívat podle výnosu na krytí státních výdajů. Všechny pozemky byly označeny tzv. topografickým číslem (*Numerus topographicus*).

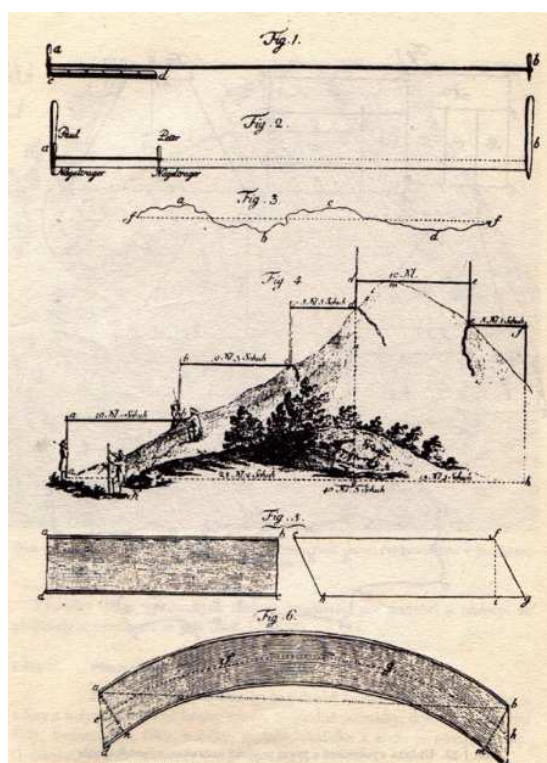

Obr. 5 - ukázka vyobrazení z první měřické instrukce, pokyny pro měření, [38]



Před samotným měřením si každá země stanovila vrchní komisi, která řídila jednotlivé krajské výkonné komise. Do čela krajské komise byl jmenován krajský komisař a inženýr. Menší pozemky si měřili sami sedláci za pomoci a pokynů inženýra krajské komise a to buď provazem, nebo řetězcem, který byl udržován ve vodorovné poloze a kontrolován dřevěným sáhem. Tyto pozemky se do mapy nezakreslovaly, zapisovaly se pouze do fassí. Inženýr zaměřoval pouze velké pozemky a to za použití stolové metody, výsledky měření pak zanesl do mapy a vyhotovoval o měření náčrty. Při průběhu měření působili 3 důvěrníci, kteří dokonale znali místní poměry, jejichž počet se při oceňování zdvojnásobil. Výměry pozemků se u jednoduchých geometrických obrazců počítaly vynásobením měřených prvků a uváděly se v jitrech a sázích. Nepravidelné pozemky se rozkládaly na jednoduché obrazce, při čemž se mírně zakřivené hranice vyrovnávaly.

Nezaměřovaly se domy, ty se pouze očíslovaly a sepsaly. Cesty, neúrodné pozemky, řeky apod. se také nezaměřovaly. Pozemky již dříve správně geometricky zaměřené se pouze převzaly. Náklady na měření si obce financovaly samy. Pokud si toto nemohly dovolit, musely zaplatit státu náhradu za měření inženýrem. [3]

Josefský katastr začal platit 19. 9. 1789 (podle jiných pramenů až 1. 11. 1789) a zavedl dvě významné novinky –

- dosavadní soustava usedlostí (osedlostí) byla nahrazena jiným, menším a četnějším daňovým prvkem – pozemkem<sup>16</sup>
- daně nebyly vybírány podle odhadu, ale v závislosti na výměře pozemku

Výsledný elaborát je znám jako Josefský katastr. Jednalo se o první čistě pozemkový katastr na našem území, založený na podkladě přímého měření skutečného stavu v terénu. Nakonec se ukázalo, že výměra plodné půdy se oproti tereziánskému katastru zvýšila o 60%. Dílo josefského katastru bylo velice pokrokovým a dokonalejším než všechny dřívější katastry, bohužel nenalezl porozumění u šlechty a ta si vymohla jeho zrušení již po jeho roční platnosti (1789-1790) a opětné zavedení tereziánského katastru.

---

<sup>16</sup> Pozemek = část zemského povrchu oddělená od sousedních částí některou ze stanovených hranic.

**K**ráľ Jozef druhý z Milosti Boží  
 wyvolený Cýsar Rímský..... na Prostředky  
 gme myslí, gaľožto Otec, a Správce Nám od Opatnosti Božské  
 zwěřených Zemý..... E Dgissněj Potřebnostech Státu ....by každá  
 Kragina, každá Obec, a každý poruční vlastního Kruntu Držitel  
 sle Mjry Kruntu, který on vžjwá, s geho  
 Podjlem dokonale zarowno přispěl,.....

(Patent z 20.IV.1785).

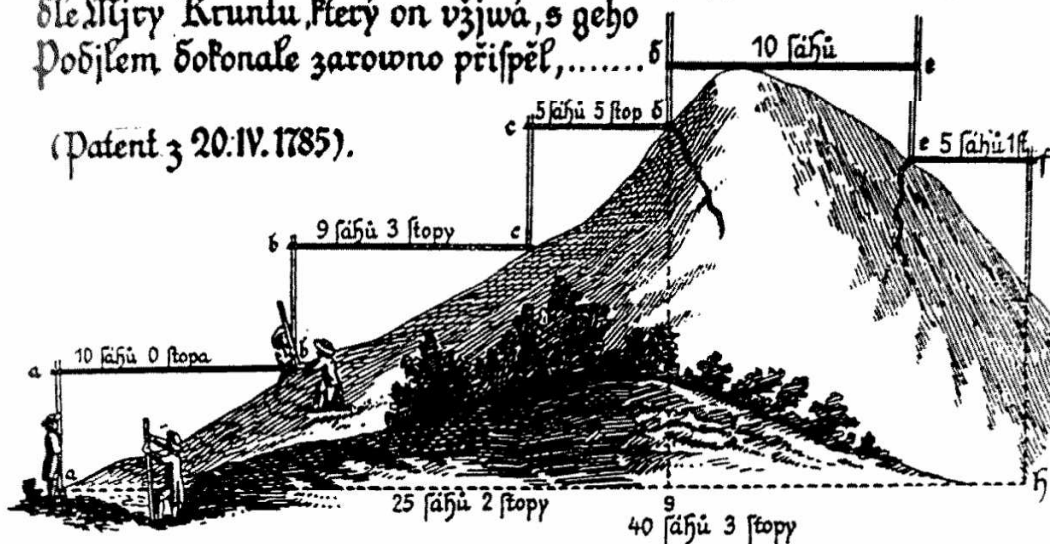

Navčenj, kteráž Wyměřowánj Kruntu od Obec w Skutečnosti konáno byti má

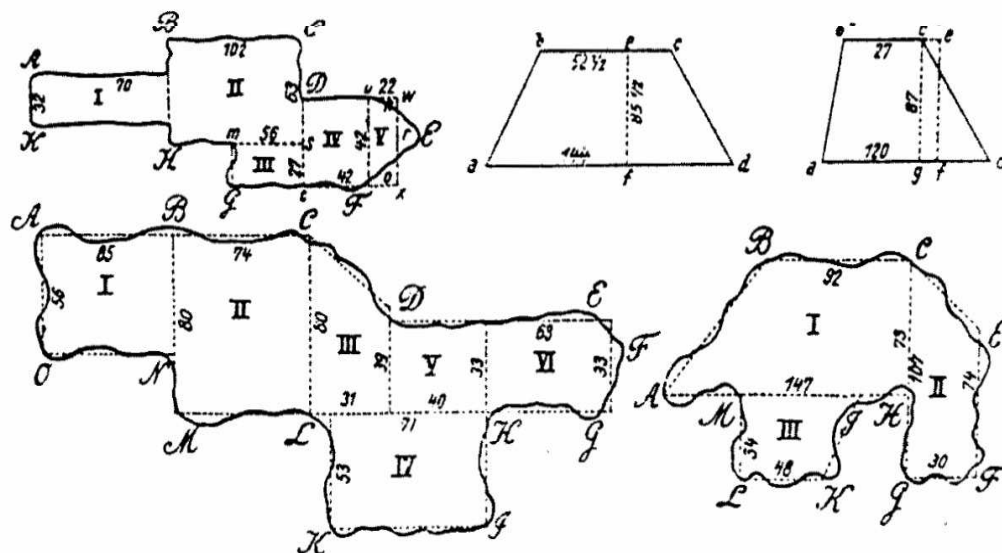

Sprosté sedlské Wyměřenj kusů Kruntů a Spočtenj sle Jiter a Řáhů.

Obr. 6 – Josefský katastr – měřická instrukce, [38]

### **3. 5 TEREZIÁNSKO – JOSEFSKÝ KATASTR (1792-1860)**

Po smrti Josefa II., čeští stavové bojovaly za to, aby byl josefský katastr zrušen. Místo Josefa II. nastoupil na český trůn císař Leopold II., ten hned 1. dubna 1791 katastr zrušil a zavedl opět tereziánský katastr. Tento návrat byl ale velmi nevyhovující, proto Leopold II. 30. června 1792 vydal nový patent, kterým vyhlásil nový katastr, kde se v podstatě vrátil k josefskému katastru. Nový katastr se nazýval Tereziánsko-josefský katastr. Byl podkladem pro opětovné založení zemských desek<sup>17</sup>, které byly většinou zničeny při požáru archívu Pražského hradu v roce 1541 a pro daňové předpisy až do roku 1860.

V tomto katastru se převzaly správné výměry z josefského katastru a dominikální půda byla oceňována podle zásad panského vyrovnání. Rovnost ve zdanění rustikální a dominikální půdy byla zachována, ale jelikož v tereziánském katastru byla dominikální půda značně podhodnocena, rozdíl zdanění byl zřetelný. Navíc rozpis daně dostali na starost opět majitelé dominií.

Tereziánsko-josefský katastr platil až do zavedení stabilního<sup>18</sup> katastru v roce 1860, tedy skoro 70 let.

---

<sup>17</sup> Soukromá práva na majetek si začala šlechta počátkem 14. století zajišťovat zápisem v Zemských deskách. Původně tyto zemským soudem vedené knihy sloužily k zápisům o soudních sporech. Zemské desky se vyvinuly ze záznamů soudního písaře nedlouho po vzniku zemského soudu. První písemný doklad o zápisech je ve formuláři zemského písaře z r. 1278. V Zemských deskách můžeme hledat pouze majetek šlechty, církevních řádů a bývalých královských měst

<sup>18</sup> označení „stabilní“ katastr mělo vystihovat základní vlastnost – neměnnost katastru

## **4. Pozemkové reformy z let 1754 a 1777**

### **4. 1 Hospodářské a právní poměry před 18. stoletím**

Veškerou půdu vlastnili světští a duchovní feudálové, kteří byli jejími majiteli. Poddaní neboli selské obyvatelstvo měli půdu pouze v nájmu, nájemné odváděli v jakékoliv formě. Po celou dobu platilo pro selské obyvatelstvo právo české pro území Čech, na území Moravy právo moravské. Podle těchto práv byla pozemková držba nájmem nesvobodným a nedědičným a také kdykoliv vypověditelným. Nájemné a ostatní povinnosti nebyly pevně stanoveny, výše nájmu se tak mohla zvýšit v neprospěch poddaného. Mezi majitelem a nájemcem se uzavírala ústní smlouva.

#### **4. 1. 1 Velká kolonizace**

V 18. století dochází od západu k příchodu kolonistů, zejména z Holandska a Německa. Vzniklo nové právo emfyteutické, česky nazývané zákupní právo. Na rozdíl od práva českého ev. moravského, právo emfyteutické bylo ve smyslu pozemkové držby nájmem svobodným, dědičným, časově neomezeným a prakticky nevypověditelným (pouze v případě zločinu, špatného hospodaření či zadlužení) s výší nájemného a jinými povinnostmi pevně stanovenými. Nájemní smlouva byla uzavírána již písemně. [10]

Majitel půdy i podle práva emfyteutického zůstával feudál. Osídlenci, kolonisté byli jen nájemci, kteří měli právo prodat svůj majetek někomu jinému nebo z usedlosti odejít. Nový nájemce přebíral po svém předchůdci veškerá práva a povinnosti.

Selské obyvatelstvo nebyla jednotná společenská vrstva. Docházelo zde k určité sociální diferenciaci na odlišné skupiny – rolníci čili sedláci, podsedkové nebo podsedníci, zahradníci a chalupníci nebo domkáři a podruzi. [5]

Krofta K. [5] definuje jednotlivé skupiny takto:

1. Rolníci nebo sedláci – držitelé statků, vzniklých hned při zakládání osady, jež bychom mohli nazvat statky kmenovými. Mezi sebou navzájem liší se toliko nestejnou výměrou půdy k statku příslušné – mluvívá se o celolánících a čtvrtlánících, jinak čtvrtnicích.

2. Podsedky, podsedníky a zahradníky se nazývali držitelé usedlostí menších než normální selské statky téže vesnice, vzniklých zpravidla pozdějším osazením půdy původně na lány nerozměřené, nejčastěji panské nebo obecní, ale někdy též k některému většímu (zvl. Rychtářskému = rychtářský statek míval výměru 1 až 5 lánů, tj. asi 18 až 90 ha) statku patřivší. Taková později utvořená usedlost nazývala se buď podsedkem nebo zahradou (snad že pozemek přidělený takovému pozdějším osadníkům býval ohrazen plotem).

Druhá skupina se od první lišila nejen plošnou výměrou pozemků, ale i povinnostmi vůči vrchnosti.

3. Chalupníci nebo domkáři – seděli v chalupách nebo domcích bez pozemků obyčejně na půdě panské a sloužili nejčastěji vrchnosti jako nádeníci.

Třeba říci, že význam uvedených názvů se někdy měnil s místem a dobou.

Později ke skupinám 1 až 3 přibyla ještě další, a to podruzi.

4. Podruzi neměli ani vlastních domků a bydleli v cizím, v nájmu. Živili se nádeničením převážně na panství.

## ***4. 2 Hospodářské a právní poměry v 18. Století***

### **4. 2. 1 Období před rokem 1775**

Zásahem vrchnosti docházelo z důvodu klesajícího finančního efektu poplatků z pronajímaných pozemků ke změnám v pozemkové držbě. Vrchnost ztrácela nad těmito pozemky zájem a chtěla na nich sama hospodařit.

Počínání vrchnosti spočívalo v zabírání pozemků v rozporu s nařízeními a předpisy, přesazování rustikalistů a jejich pozemků na pozemky horší půdní kvality nebo donucování k odstoupení z jejich statků [10]. Důsledkem tohoto počínání se dominikální půda zvětšovala na úkor půdy rustikální. Současně rostla potřeba vyššího množství pracovních sil pro obdělávání zabavené půdy, tím se výrazně zvětšovala robota. V druhé polovině 18. století dochází k úpadku hospodářství poddaných. Probíhaly různé nepokoje a selská povstání, která byla potlačena vojskem. Předpokládalo se, že by mohlo dojít k hospodářskému krachu. Jediný kdo si uvědomoval nepříznivou situaci, byla císařovna Marie Terezie, věděla, že použití vojska žádné zlepšení nepřinese, že je důležité odstranit příčiny.

Pro uklidnění poddaných a částečnou nápravu bylo vydáno několik nařízení a patentů, např. [10]:

- nařízení o zákazu směn nebo zabírání rustikálních pozemků vrchnostmi bez úředního povolení (1751)
- nařízení komorním panstvím, aby pozemky odňaté nebo odkoupené poddaným na těchto panstvích, začínaje roku 1738, byly poddaným co nejrychleji vráceny (1769)
- instrukce krajským úřadům, aby nejen netrpěly zabírání půdy poddaným, ale aby dohlédly na vrácení rustikálních pozemků (1769)
- nařízení o vrácení všech rustikálních pozemků vrchnosti poddaným třeba i s úředním povolením od r. 1751 zabraných (1770)
- patent o tom, že každý poddaný může od vrchnosti zakoupit svůj grunt (1770)

Dosud vydaná nařízení a patenty neřešily však otázku robot poddaných.

Nepokoje neustávaly a v roce 1775 propuklo hromadné selské povstání, které bylo opět potlačeno vojskem. Marie Terezie 13. srpna 1775 vydala robotní patent. Robotní patent omezoval výši robot a jejich navýšení bylo zakázáno.

#### **4. 2. 2 Návrhy na dělení půdy velkostatků v cizině před rokem 1775**

Pro příklad uvedu několik příkladů z Evropy na rozdělení velkostatků. Některé návrhy se staly podkladem pro návrhy dělení půdy v Čechách, jimiž se inspiroval i P. K. Světecký.

Jako první navrhl v roce 1705 Mahrenholz z Hannoveru rozdělení dominikální půdy na selské hospodářské usedlosti o malé rozloze. Roku 1740 hrabě Rantzau rozděluje půdu poddaným na svém velkostatku v Holštýnsku. Vznikají tak menší hospodářství. V pozdější době se ukázalo, že toto rozdělení přináší velmi dobré podmínky a Rantzau byl spokojen. Jeho návrhu později využili v Dánsku. V Prusku začalo dělení půdy v roce 1763, cílem bylo založení nových selských usedlostí. Dvory se dělily v místech, kde bylo řídké osídlení. Způsob, kterým se provádělo osídlení byl dvojitý, buď celý dvůr byl dán jednomu nájemci, který ho měl osadit kolonisty a nebo komora prováděla osídlování sama. [10]

Podle [2] měly jednotlivé přídělky výměru 60-90 jiter půdy. Výsledkem tohoto osídlení bylo rozdělení půdy na 400 dvorů, vznik 900 nových vsí a usazení 300 000 kolonistů.

V Dánsku v roce 1769 přišel Oeder s návrhem, že si majitel panství ponechá pouze tolik půdy, kolik potřebuje pro svou vlastní potřebu. Zbytek půdy měl majitel rozdělit a tím by vznikly nové selské usedlosti.

V následující kapitole se přesuneme na území tehdejšího Rakouska, kde také padaly různé návrhy.

#### **4. 2. 3 Návrhy na dělení půdy velkostatků v Rakousku před rokem 1775 - pozemková reforma z roku 1754**

V 18. století na území českého království, které spadalo pod území Rakouska, vznikaly návrhy na pozemkové reformy. Zde popisují hlavní a důležité návrhy Petra Kašpara Světeckého, který již v roce 1754 podal návrh na pozemkové reformy. V jeho návrzích je zajímavé, že se nevztahují na královské statky (komorní), ale na soukromá panství.

Pozoruhodné v jeho návrzích je doporučení na způsob osídlení, a to buď dvorcové, nebo řadových vsí, tj. osídlení se scelenou pozemkovou držbou přidělu a s usedlostí postavenou na půdě propachtované poddanému. Poukazuje při tom na hospodářské výhody scelenosti držby. V třeboňském archivu byl nalezen zápis z té doby zdůvodňující tyto návrhy: „Každej hospodář, jitra svého mající rád by k starosti sobě chalupu a stránku na jitra stavěl, aby tu při menší starosti živ bejti, a hospodářství své pod kontribucí stojící, mladším odevzdati mohl." [8]

Rozeznáváme tyto typy vesnických sídel:

A) Řízené (tj. založené a postavené podle určitého plánu) -

- pravidelné formy soustředěné:
  - návesní ves
  - silniční nebo ulicová ves (silnicovka, ulicovka)
  - návesní silnicovka, návesní ulicovka
  - řádková ves
- pravidelné formy uvolněné:
  - řadová ves
  - lesní lánová ves

B) Neřízené (alespoň zdánlivě vystavěné živelně, bez plánu) –

- formy přírodní:
  - hromadná ves
  - dvorcová ves

### **Řadová ves**

Vznik toho druhu osídlení pochází z Holandska. První řadové vsi u nás vznikaly již na konci 12. století. Řadová ves se skládá se ze dvou, vyjímečně z jedné řady usedlostí seřazených volně podél cesty nebo potoka. Stavení stojí v určitých vzdálenostech od sebe. Pozemky mají pravidelný a rovnoběžný tvar. V rovinném terénu jsou stavěny téměř lineárně, v horách a kopcovitém terénu se přizpůsobují tvaru pozemku. Dlouhé strany pozemku jsou ohraničeny polními cestami a jsou přístupné přímo ze statku nebo z cesty. [6]

Vyskytují se v severních Čechách, na severní a východní Moravě i ve Slezsku. Jako příklad uvedu Jindřichov ve Slezsku, Kujavy, Jeseník na Odrou, Kunín nebo Burkvíz (město Albrechtice).

Řadové vsi mají několik variant:

1. Lesní lánová ves - osada o řadovém půdorysu s mnoha rolnickými dvory, jejíž zástavba probíhá celým katastrem nebo jeho největší částí. Typická středověká sídelní forma pro severní Čechy a Moravu, Opavu, Slezsko.
2. Krátká řadová ves - menší řadová ves, která se vyskytuje např. na Dražanské vrchovině.
3. Valašská řadová ves - usedlosti se řadí v nepravidelných vzdálenostech od sebe podél cesty nebo potoka bez zřetelného plánu, nebo tvoří malé sídelní shluky. Jsou typické pro region Valašska.





Obr. 7 - lesní lánová ves – Jindřichov, [34]

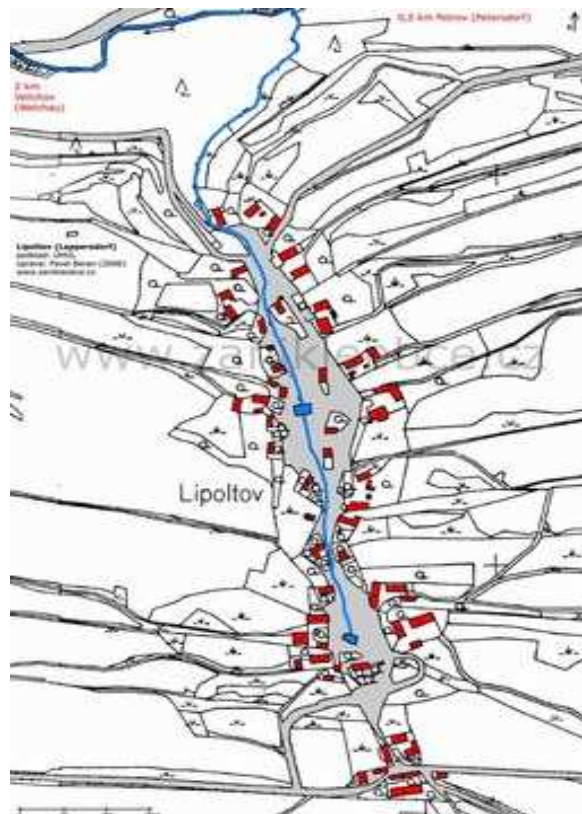

Obr. 8 - řadová ves – Lipoltov, [34]

### Dvorcové osídlení

Ke vzniku dvorcových vsí docházelo v období od 15. do 18. století. Dvorcové osídlení se vyznačuje nepravidelnými roztroušenými usedlostmi a samotami (skupina 3 – 10 domů, bez neobývaných staveb). Usedlosti se nacházejí v krajině se zbytky lesů a jsou obklopeny poli a loukami. Dvorcové usedlosti byly postupně budovány i na odlehlých horských pastvinách a lučinách sloužících k letní pastvě skotu. Vyskytují se [6] na Šumavě, v Krušných horách, Krkonoších, Orlických horách, na východě Moravě a severozápad Slovenska. Například vsi Hrčava, Dolní Lomná, Horní Lomná, Písečná, Trojanovice, Staré Hamry.

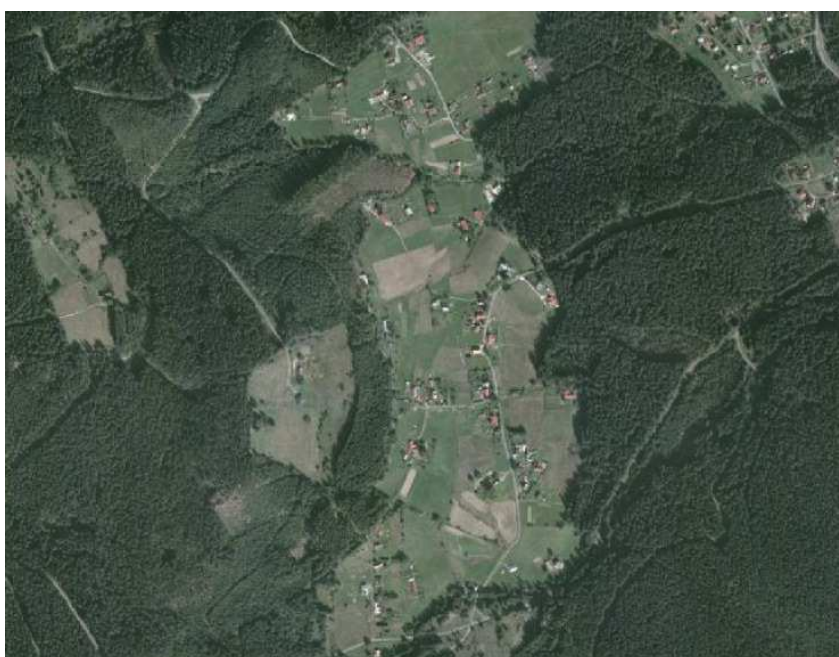

Obr. 9 - dvorcová ves - Staré Hamry, [34]

Jak uvádí Němčenko, N. [10], další z jeho návrhů na dělení půdy a přidělování pozemků. Poddaným má být přihlíženo ke kvalitě půdy tak, aby ji všichni uchazeči dostávali v přibližně stejné jakosti. Z toho, mimochodem řečeno, vyplývá, že prakticky – ve většině případů – by přiděly ležely pro každého držitele v různých pozemkových tratích. Při této příležitosti navrhuje, aby v případě přidělu jednotlivých pozemků majících zvláště špatnou jakost půdy byla prováděna rekultivace, a to svépomocí za účasti všech členů obce.

### **4. 3 Pozemková reforma z roku 1777 a Světeckého návrh na zaměření státu**

Tereziánské katastry umožňovaly možnost veřejného nahlížení do zápisů. To ale vyvolalo mnoho stížností a nejasností. Stížnosti byly projednávány rektifikační komisí, v některých případech je projednával i sněm a dvůr. Jen zřídka docházelo k nápravám, a to především z důvodu, že nebylo možno spor posoudit, z důvodu nedostatku měřických podkladů. Proto v roce 1777 přišel Petr Kašpar Světecký s návrhem přesného zaměření Čech. Sám za pomoci 96 - ti zeměměřičů se tohoto úkolu chtěl ujmout a přepokládal, že jeho měření bude sloužit jako katastrální podklad. Světecký navrhoval pomocí metody měřičského stolu zaměřit pozemky celých obcí, ne zaměření jednotlivých pozemků. Pozemky celých obcí od sebe byly dobře rozeznatelné díky zaměřeným cestám.

Jeho myšlenky nebyly nereálné, ovšem v dnešní době není zřejmé, jak by se jednotlivé pozemky uvnitř obce rozměřovaly. Naopak sám Světecký, jak uvádí J. Bumba [1], téměř jednozřívě počítal s provedením určitých hospodářsko-technických úprav pozemků i s případným přesunem pozemků z jedné obce do druhé. Počítal i s jejich zúrodněním, odvodněním a zavodněním. Všechny problémy chtěl řešit hned a na místě samém. Současně se měl řešit výnos půdy stejně pro dominikál i pro rustikál. Světecký projevil i neobvyklý sociální rozměr svých myšlenek: pro výměnkáře měly být postaveny chalupy u každého jejich původního gruntu. Při zdanění navrhoval Světecký pro dominikál o 2/3 nižší sazby než pro rustikál, ale z výnosu rustikálu hodlal odpočítávat dávky vrchnosti a hodnoty robot.

Světecký tento návrh předložil dvoru, královna jej dala posoudit dvorské kanceláři. Kancelář se k návrhu příliš kladně nepostavila, odvolávala se na nákladnost a dlouhodobost díla. Marie Terezie však věděla, že jediné zlepšení a nápravu může přinést pouze správné zaměření země, nelze se ohlížet na vysoké náklady a dlouhodobost prací. Prohlásila, že s prací se nemusí spěchat, že je důležité dílo dobře připravit. Po Dvorské komisi požadovala, aby si zvolila menší zemi, ve které by měření probíhalo pouze pokusně, tak aby se zjistily náklady na celé měření. Katastr, který v té době platil, Marie Terezie nedovolila ani opravit. Držela se svého názoru, že jakékoli opravy by katastru nepomohly. [1]

I když nakonec Světeckého návrh neuspěl, můžeme z jeho návrhů usoudit, že to byl velmi kvalitní a znamenitý zeměměřič. O budoucím mapování země bylo tímto zamítnutím rozhodnuto.

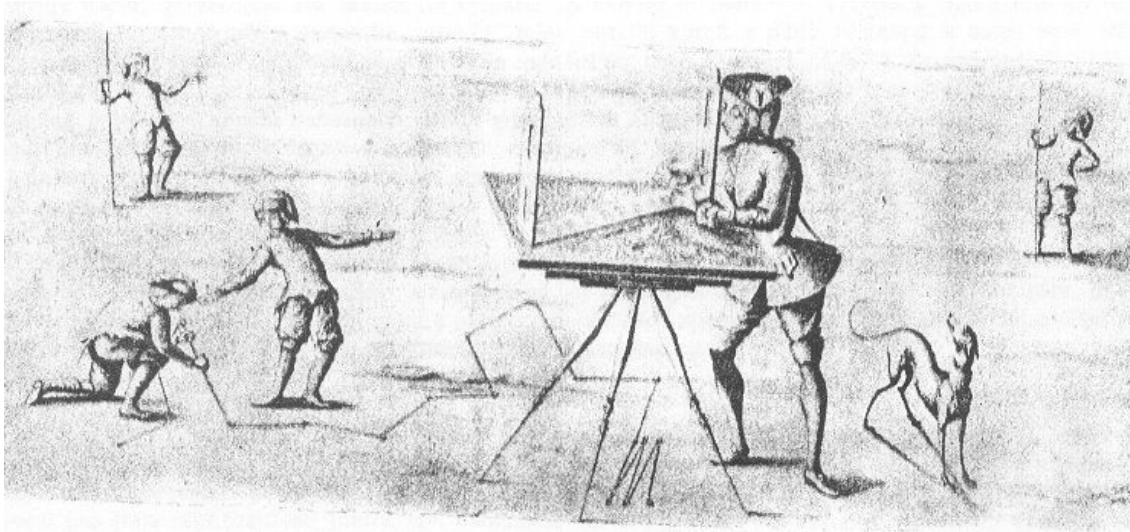

Obr. 10 - měřická skupina při práci v poli (kolem 1720), [36]



Obr. 11 - zeměměřič cílí z pravého pevného bodu, [37]

## 5. Měřičské metody

### 5.1 Metoda měřického stolu

Měřický stůl byl vynalezen a představen pod názvem *Mensula Praetoriana* roku 1590 profesorem Janem Praetoriem<sup>19</sup> v Altdorfu u Norimberka, který jej od roku 1576 vyvíjel a rozšiřoval. Podrobně byl popsán v knize Daniela Schmentnera, vydané v Norimberku 1718. Nejstarší návrh měřického stolu však podal již nizozemský astronom Gemma Frisius<sup>20</sup>, který byl i konstruktér přístrojů a glóbulů. [4]

V roce 1798 zlepšil měřicí přístroj pro metodu měřického stolu Ludwig August von Fallon<sup>21</sup>, což umožnilo přesnější a rychlejší mapování. Na svůj měřicí přístroj kladl Fallon tyto požadavky: snadná manipulace a obsluha a také dobrá přeprava v terénu. Během časů prodělal mnoho změn.

Existovalo několik typů, nazvaných podle autorů – např. Fricův, Geyerův, Hildebrantův, Neuhöferův, Zeissův (proslulá optika z Jeny v Německu) nebo i SrbůvŠtysův, což byla známá továrna na optiku v Kutné Hoře. Zvláštní význam má měřický stůl Kraftův, protože ho bylo používáno v rakouském měření katastrálních plánů, které byly v platnosti ještě dlouho po vzniku ČSR r. 1918.

Jedná se o metodu podrobného měření, při které se pomocí eklimetru přímo na stanovisku v terénu vyznačují směry a vzdálenosti z tohoto stanoviska na určovaný bod na papír, který je připevněn na měřickém stole. Měřický stůl se centroval olovnicovou vidlicí tak, aby se obraz stanoviska na stole dostal nad pevný bod, který se určoval polohově. Horizontoval se ve dvou směrech vzájemně k sobě kolmých stolovou libelou a orientoval se zacílením alespoň na 2 jiné pevné body.

Z dnešního pohledu bylo toto měření prováděno velmi jednoduše a za pomoci primitivních pomůcek. Výsledná mapa měla různé deformace a také se na ní projevovala nepravidelná srážka papírové podložky.

---

<sup>19</sup> Johann Praetorius (1537-1616) – matematický profesor na univerzitě v Altdorfu u Norimberku.

<sup>20</sup> Gemma Frisius (1507 – 1555) - nizozemský matematik a astronom, profesor medicíny.

<sup>21</sup> Ludwig August svobodný pán von Fallon (1776 – 1828) - rakouský generál, významný zeměměřič a kartograf.

### 5. 1. 1 Měřický stůl

Nejprve si uvedme přesnou definice měřického stolu, jak je uvedena v Technickém slovníku naučném [14] - měřický stůl je geodetický přístroj, který slouží ke grafickému řešení všech úloh nutných pro sestavení situačních plánů. Je to tedy přístroj, jímž lze určovat graficky délky a úhly - a z těch sestřít hned v poli situační plán. V podstatě se skládá z rýsovacího prkna, které je spojeno s třínohým stojanem. Další hlavní součástí je záměrné ústrojí, tzv. záměrné pravítko, buď s průzory, nebo s dalekohledem. Pro geodetické práce však padá v úvahu jen záměrné pravítko universální, složené z mosazného pravítka, na němž je uložen na sloupku dálkoměrný dalekohled s nivelační libelou a s vertikálním kruhem všestranně vyzbrojeným.

Měřický stůl byla rovinná deska vyrobena ze dřeva o rozměrech cca 60 x 60 cm. Deska byla připevněná na trojnohý stativ. Stůl obsahoval libelu, podle které se rovnal do vodorovné polohy. Mapový podklad<sup>22</sup> byl připevněn na měřickém stole. K samotnému měření se používal přístroj zvaný eklimetr<sup>23</sup>. Později, když se dalekohled eklimetru začal vybavovat dálkoměrnými nitěmi a výškovým kruhem, bylo umožněno měřit výškové úhly a vzdálenosti. Díky této novince se měření zrychlilo a jeho kvalita stoupla. Při jednom měřickém úkonu lze změřit jak vzdálenost, tak převýšení bodů a lze takto zaměřovat polohopis a výškopis přímo v terénu. Stolová metoda přešla v metodu, která byla ve svém čase nejefektivnější mapovací metodou, tzv. stolová tachymetrie<sup>24</sup>.

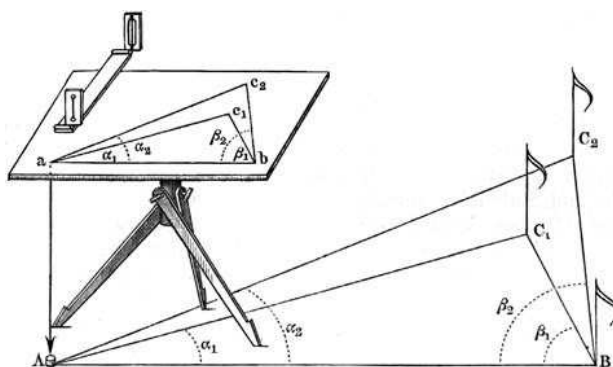

Obr. 12 – měřický stůl, [4]

<sup>22</sup>mapový podklad = list papíru se zakreslenými danými body, např. trigonometrickými a s vykresleným rámem mapy v určitém (mapovém) měřítku

<sup>23</sup> eklimetr = záměrné pravítko se sklopným dalekohledem

<sup>24</sup> stolová tachymetrie = tachymetrie, při níž se pomocí eklimetru zjišťuje vodorovný směr graficky na měřickém stole

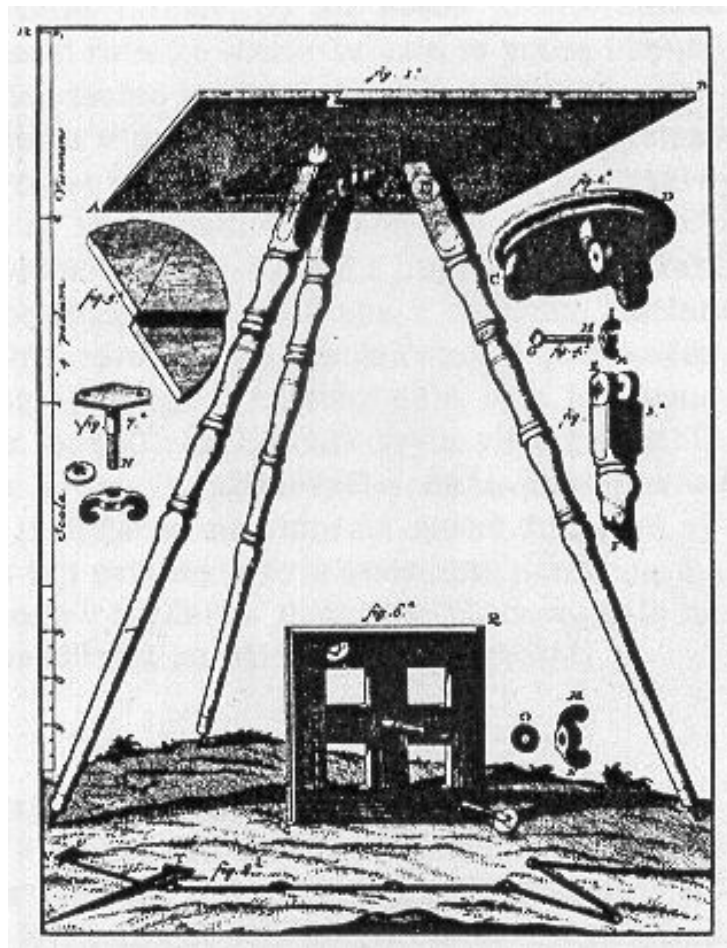

Obr. 13 - měřický stůl starého typu (konec 18. století), [37]

Samotný princip měření byl velmi obtížný, ale když se správně nastavil měřický stůl, nešlo o těžkou práci. Měření bylo založeno na principu, že grafickým měřením úhlů lze získat zmenšený vodorovný průmět zaměřovaného obrazce. Toto správné zaměření vedlo k vytvoření situačního plánu v libovolném měřítku přímo v terénu. Z důvodu vysoké nepřesnosti byla metoda měřického stolu později nahrazena modernějšími způsoby, jako např. tachymetrie<sup>25</sup> nebo fotogrammetrie<sup>26</sup>. Stolová metoda byla ještě jednou využita po II. světové válce pro vojenské mapování nebo pokud bylo potřeba zaměřit obtížně přístupná místa, např. močály nebo hornaté oblasti.

<sup>25</sup> tachymetrie = způsob, kterým se získávají jedním zaměřením z tachymetrického stanoviště prvky pro určení pravoúhlých prostorových souřadnic podrobného bodu, a to délka, vodorovný směr a výškový úhel

<sup>26</sup> fotogrammetrie = obor, zabývající se zjišťováním geometrických vlastností a polohy objektů a jejich změn z fotografických měřických snímků a obrazových záznamů



Při zaměřování rozlehlějších území se v terénu nejdříve zřídila síť bodů, které byly stabilizovány, tzv. stolových stanovisek. Základem těchto bodů byla trigonometrická síť (trojúhelníková síť), jejíž pevné body se nacházejí v terénu ve velké hustotě i v současné době a slouží k mapovacím účelům.

Jako příklad použití stolové metody uvedme rozsáhlé práce katastrálního mapování rakouského císařství v první polovině 19. století. Výsledkem měření byla původně katastrální mapa s neobvyklým měřítkem 1:2880 (mapy stabilního katastru).

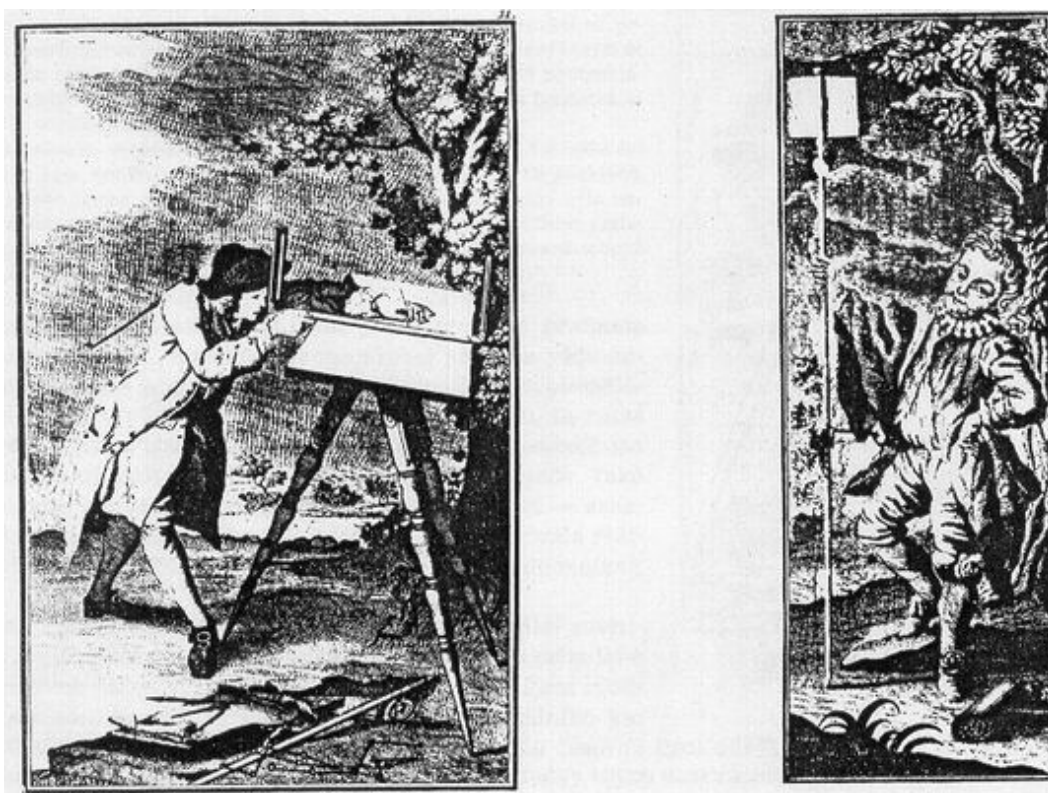

Obr. 14 - zeměměřič cílí z levého pevného bodu na pomocníka se signálem, [37]



## 6. Literární činnost P. K. Světeckého

V roce 1738 vydal v Jindřichově Hradci svůj první spis, který měl 220 stran, jmenoval se *Bohmische Arithmetica nach der allgemeinen als kürzeren und walschen Manier*. Jednalo se o německou knihu o mírách a váhách psanou německým jazykem. Světecký v tomto spisu probírá římské a arabské číslice, popisuje sčítání a zkoušku správnosti, dále pak probírá problematiku odečítání, násobení a dělení. Vše je doprovázeno číselnými příklady.

Jeho druhý spis o měření po česku s názvem *Pro hrubě vážený, nyní ale zavržený* nebo také pod názvem *Falešné zeměměření* vyšel v roce 1738, již v jazyce českém. Spis obsahoval 54 stran a byl ve formátu 96x152 mm. Kniha byla psána špatným pravopisem a bez všech mluvnických pravidel. Kniha byla vytisknuta v Jidřichově Hradci Petrem Hilgartnerem. Světecký knihu věnoval Jiřímu Šovlovi. Právě od Jiřího Šovla dostal Světecký příručku *Hrubě Vážený Spůsob Mězení bez Potřebování Mnohé Artitmetiky* od neznámého autora. Šovl dal knížku prohlédnout Světeckému, aby ji posoudil a opravil. Protože příručka byla plná chyb, sepsal Světecký novou knihu, kterou opatřil správnými výpočty a názornými obrázky.

V předmluvě Světecký uvádí, že ve své knize jen opravuje chyby, které jsou v uvedené příručce, podle níž se v minulých letech stala při měření mnohým hrubě velká křivda. Chce tu falešnou knížku vykořenit. Ve své knize (s řadou odchylek od tehdejšího pravopisu) uvádí Světecký nejprve znění poučky v kritizované knize, pak její kritiku a správný výpočet. První výtky se týkají nesprávných měnitelů a přepočtů délkových, plošných a objemových měr. Další výtky se týkají i matematických problémů. V přídatku poukazuje autor na jiné chyby měření. Byl prý svědkem toho, jak se kdosi, jehož nechce jmenovat, při měření pole spoléhal jen na jeho obvod. Světecký na příkladech ukazuje, že při téže obvodu může být obsah pole méně než poloviční (obr. 15). Na řadě dalších příkladů, kdy obrazce jsou složeny ze čtverců, ukazuje, že při stejném obvodu může být obsah naprosto rozdílný. [9]

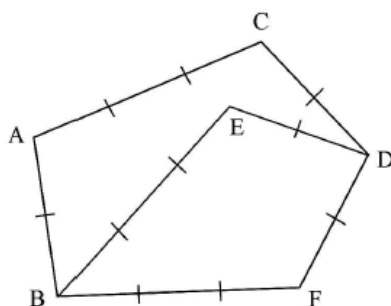

Obr. 15 – Figura tato A, B, C, D, E obsahuje kolem okolo 13 provazců. Kdyby pak souseď znamení rohové od E přesadil do F a ačkoliv víc než polovici ujmul hořejších 13 provazců předce zůstane. [9]

Jako další uvedu historické dílo *Historische Nachrichten*. Jedná se o rozsáhlou literární pozůstalost Petra Kašpara Světeckého. Nezastupitelné místo mají čtyři kvarteny tohoto vlastivědného díla. Autor do něj na sklonku padesátých a počátku šedesátých let 18. století pojal obrovské množství historických údajů, opírajících se jednak o dnes již namnoze neexistující archivní a jiné prameny, jednak o poznatky, vycházející z autopsie, které Světecký cílevědomě shromažďoval zejména během svých četných cest po království. [25]

Bohužel se toto dílo nedočkal uceleného vydání tiskem.

Světecký se zajímal i o rodopisné zkoumání. V Českém časopise historickém je uveden příklad o rodě Netolickém, zejména o Václavu Kazimírovi, současníkovi Světeckého. Netolický byl oblíbenec Marie Terezie. Zastával nejvyšší zemské úřady a podílel se na důležitých správních i ústavních reformách. Stal se také zemským vojenským komisařem, což mu přineslo mnoho peněz a slávy. Ze Světeckého zápisků se prozírám jakási závist. Jak sám Světecký píše: „Mnohému štěstí slepě jde. Léta Páně 1741 byvše (sic) vojna s králem Pruským v Slezku, byl pan Václav Kazimír Netolický z Eysenberku General-Landes-Commissarius, jenž spravoval magaziny; všechnu chválu měl, jaký dobrý řízení ve všem vede. V Dobrušce byl hlavní magazin, jeden v kraji Kralohradeským. Sám jsem tam odváděl magazin Třeboňského panství měsíce Aprile a Mají, viděl jsem správu jeho. Toho času jsou všechny stodoly prázdný, on však kázal z vázaného do otýpek tam z celý země svezeného sena venku v poli stohy dělati, a jakož měsíce Aprile deště a přehánky jsou, téměř každého dne po vrtsvách, jak se stohy dělaly, seno zamokalo. A jaká to škoda byla, může sobě každéj povážiti.“ [17]

Jiný zápis je například při obležení Prahy v roce 1742.

Říká se, že Světecký na rod Netolických zanevřel, prý se neshodl s Janem Netolickým, krajským hejtmanem. Snad i to bylo příčinou, že Světecký položil svou funkci knížecího vícearchiváře a zbytek života prožil ve skromných poměrech v Třeboni.

Velkou a zvláštní cenu mají pro historiky jeho zápisy o událostech, které se staly v Třeboni. Mnohé z nich sám Světecký viděl nebo zažil. Některé dnes působí spíše komicky, ale podávají pravý a nefalšovaný obraz způsobu života a myšlení jeho doby.

Jako příklad uveďme alespoň 3 z nich, citováno z Jihočeské Pravdy [23]:

### **Mocnost soli svčené na den tří králův**

Podle mínění Světeckého uhranuly mu 22. Zář 1740 zlé mocnosti kozla. Kozel odmítal potravu a jeho pán sáhl v zoufalství k poslednímu prostředku. Násilím vpravil kozlovi do huby kousek chleba se solí, na den svatých tří králů posvěcenou a kozel „ve dvou hodinách byl zdrav a žral“. Zdá se, že tento úspěch by mu mohla závidět i moderní veterinární věda.

### **Chlumčanský, tlustý muž nad míru et cetera**

15. prosince 1740 se setkal Petr Světecký s poddaným Tomášem Podležákem z netolické obory, který mu vyprávěl, že statek Bělč u Prachatic držival kdysi (1676 - 1688) pan Jan František Chlumčanský z Přestavlk, který byl tak tlustý, že se „do jedny jeho punčochy věrtel obilí (asi 23 l) vešlo“. Později pan Chlumčanský prodal statek a odstěhoval se do Bechyně, kde zemřel. „Ještě když pan Chlumčanský na Bělči byl a pro svou statnost též žádný kůň jej snést nemohl“, dozvěděl se, že jeden jeho poddaný rychtář má silného koně. „Kázal jej sobě přivésti a jak se na něj sednul, hned jej zlámal a od toho času se odřekl, že víc na žádného koně sedati nechce a taky do smrti nesedal“. Jeho přítel pán stádleckého „pro tak velkou statnost sobě jej dal vymalovati“. Tato příhoda je zase důkazem toho, že do dějin je možno vstoupit nejen slavnými činy, ale někdy k tomu stačí i enormní tělesné proporce.

## **Alchymicus Kohlstein**

V dalším zápisu zaznamenal Světecký, že se v roce 1746 zdržoval v jižních Čechách nějaký Němec, jménem Kohlstein, který o sobě tvrdil, že umí udělat tinkturu ze zlata, léčící všechny neduhy a že též zná tajemství výroby zlata a mědi. Kohlstein se zdržoval převážně v Krumlově, kde pracoval na poloviční část výdělků se schwarzenberským knížecím komorníkem Ganzem. „Dlouhý čas svou tinkturu prodával, která nápodobna byla hnojnicí“. Světecký jej povolal na radu třeboňského vrchního ke své nemocné manželce do Vimperka. Jak sám píše, vypleskal na ni Kohlstein několik žejdlíků tinktury, ale nic platno nebylo. Dal mu za cestu a tinkturu 10 kremnických dukátů, „chtíc na zdraví manželky všechno vynaložiti“. Kohlsteinovi se po nějakém čase přestalo dařit a odešel z jižních Čech do Vídně, kde byl „s vejdukem svým prozrazen“ a uvržen do vězení, kde zemřel. Světecký pak dále pídil po jeho osudech a zjistil, že se „dosti dlouho v Čechách potloukal a lidi šidil“. Nejvíce se mu snad dařilo v Slánském kraji. Kohlstein měl „prsty a ruce všechny zchromeny a pomačkány“ a náš kronikář k tomu dodává, že neví „pakli od mučení katovského anebo od alchymie“.

Světecký se zabýval i založením města Soběslavi na řece Lužnice.

První kdo se zmiňuje o svákovském hradišti, je v roce 1769 bývalý třeboňský archivář Petr Kašpar Světecký. Více než z vědeckých poznatků vychází z vyprávění lidí a z pověstí, které získal při svém pobytu v Soběslavi. Podle nich zde býval hrad chránící obchodní cestu podél řeky. Nebo zde mohl být avarský hrink (opevněný přechodný tábor), ve kterém jsou uschovány poklady, otevírající se jen o pašijích na Zelený čtvrtek. Také tu mohla stát původní osada, která se až později posunula směrem k Lužnici a ústí Černovického potoka. Světecký soudil, že důvodem přesídlení původních obyvatel dolů k řece byl nedostatek vody a že kámen ze zaniklého hradiště na Svákově byl bezpochyby odvezen na stavbu Soběslavi. [7]

## 6. 1 *Rukopis Arcana*

Rukopis *Arcana*<sup>27</sup> je dokladem neúnavné píle a neobyčejných vědomostí Světeckého. Rukopis daroval bibliotéce Musea království Českého příznivec bibliotéky Josef Schürer, rakouský vojenský účetní rada, jenž jej koupil ve Vídni u antikváře Kubasty. [20]

V rukopise nám Světecký popisuje stav tehdejších kulturních poměrů u nás. V jeho díle překvapuje svými názory, nad nimiž se dnešní čtenář pousměje. Řeší například otázky jak pomoci poddaným z dluhů, o stavení domků se zahrádkami a o významu a užitku střídavého hospodaření. Jedná se o skupinu pověr, které mají výchovný charakter, formou nevinných pohrůzek mají odstrašovat děti i dospělé od nešvarů a lži. Foliový rukopis obsahuje 502 stran a důkladný rejstřík. Je psán českou řečí se slohem jadrným.

Na konci stojí toto [24]: „Dej pán bůh, aby celá tato kniha, kterou jsem v pronásledování mém pro kratochvíli sepsal, však k užitku bližního, ke cti a chvále Pána Boha byla. S tím ji zavírám.“

Pro poznání tehdejší doby uvedu několik charakteristických ukázek. Převzato ze Světozoru 1876 [24]:

Jest řeč při sprostém lidu, že se v tom domě rádi handrkujou, vadí a perou, kde se mejou na místě, kudy se musí choditi, pravíc kdo přes ty pomeje jde, že jest k vádě náchylný. Nevím, sice, odkud by to pocházelo, ale za to mám, že naši předkové, kteří milovníci čistoty byli, to chtěly způsobiti, aby se jeden každý po straně a to, kde se patří, myl a nečistoty v světnici a jinde, kde nemá býti, nedělal. Protož se to za poveru nemůže vykládati a držeti. Mám toho zkušenost, že když se člověk se studenou vodou umyje, mnohem čerstvější a téměř zdravější jest, a tak může snadno ten pot, který se z rukou smeje na zem, člověku přes něj jdoucímu protivný býti a něco podobného, svrchu psaného, u člověka nevrlého působiti.

---

<sup>27</sup> Německý název – Zur Ehre Gottes und Nutz des Nechtens Allerhand ausgeprobirte und auf die Prob aussgestellte Arcana, Geheimnussen, Hand- und Kunstgriffe. Auch andere Vortheile in allem and Dingen. Zusammengesucht und geschrieben den 15. Martii 1754. Anzufangen von mir Peter Swieteczky. Přípisek: Dieser unermiedte Mann (1707) starb 1788 den 9. Octobris an Wittingau im 81. Jahre seines Alters. Konrad Swieteczsky.

Syrovátka, to jest ona voda, která po děláni sýra zůstane, jmenuje se okolo Třeboně č a b a l k a. – Tvaroh s čerstvým máslem, koprem nebo ošlejchem smíšený jmenujem tady r o z h u d a. – Huba, uši, nohy od zvěře, neb svinského dobytka, neb od dobytka hovězího z rosola nebo do rosola vařeny, jmenujeme h u s p e j č i n a; drůbek od husy, kachny atd. jmenuje se v kraji kralohradském a chrudimském k o l t o u n. Šťáva, neb máselná kaše, co se po vyvaření másla na dně usadí, jmenuje se r a n t o š nebo r a n t ů š k a.

Malíř Prokeš v městě Slaném, maje od malování též děláni a spravování hodiněk a jiných útlých věcí zrak velmi zemdlený, a potřebuje bez velkého prospěchu brejli, užíval bylinku, která se v české řeči a m b r o ž k a, v německé řeči pak Augentrost (euphrasia) jmenuje (zde v tomto kraji ji jmenujou b ř e z ), na prášek ztlučenou mezi tabákem folio di Levante; dal dva díly tabáku a třetí díl prášku z ambrožky. Tudy v starém věku svém brejli nepotřeboval a až do smrti při dobrém zraku byl zachován Tak mně pověděl syn jeho František, malíř, muž hodnověrný, dne 15. martii 1754 v Třeboni.

Slyšel jsem, když se nějaký oheň neb světlo vidí a se neví, zdali tu poklad jest, má se vzítí živý rak a na skořáčku se mu má svíčka vosková, penízová přilepiti a rozžnouti a v ta místa, kde světlo bylo viděti a nebo kde se o pokladech myslí, vypustiti. Pokud tu poklad jest, rak se po spátku, ale proti přirozenosti své zrovna na to místo poleze, tam státi zůstane a scípne. Až tím způsobem poklad najdu a vyzvednu, neopominu zde připsati, že probatum est.

Roste na lukách velmi ráda ona tráva škodlivá, která se jmenuje babky, zívačky anebo babí hněv, která se má hned časně, jak se ukáže i s kořenem vytrhnouti. Jestli se nechá, vyroste velmi velký keř, který pod sebou i okolo sebe všechnu trávu vymoří a podusí, pak semenem svým ploskatým velmi ten neřád rozmnoží. Jest tráva ta každému dobrému hospodáři a sedláku povědoma. Když tráva počne růsti, dají se ty babky také hned viděti, a tu jest nejlepší je vyškubat, prvé nežli přes trávu vzniku dostanou, poněvadž dobytek ty babky ani mezi travou ani mezi senem a otavou nežere.

Když nevíš, zdali semeno dobré a k zrůstu ještě se hodící jest nebo ne, tedy raději je hustě hod'. A poněvadž proso husté nechce býti, přísazujíc sobě, nýbrž tak řídké, aby jedno zrnko od druhého na 4 coule vzešlo, tedy při pletí a okopávání co zbytečného jest, se vytrhati a přesaditi může, což se také brzo ujme a roste. Pročež některý záhon k přesazování má být zanechán prázdný a připravený v čas ten, když se proso ponejprv pleje a okopává, aneb lépe říci, rukama obhrnuje. Okopávati anebo rukama zemí obhrnouti se proso musí, větším dílem proto, aby od větrů vyvráceno býti nemohlo, i také dílem aby se ze země hnulo, odkudž proso lepší svůj vznik bere, jak zeli, když se dobře okopává.

Škytavka jest věc každému člověku velmi dobře povědomá, i to povědomo jest, že mnozí smrt z ní měli. Proti té jest věc zkušená, když se nemocnému buďto ustrnutí, leknutí anebo mrzutost způsobí, že přestane. Dám toho příklad. Léta páně 1752 byla u mne moje paní teta Antonína Křížková, která r. 1753 za pána z Krěmerius, císařského agenta při českém dvoře, se vdala, majíc s sebou a k svému posloužení přítele svého Františka Weingrille, rodice z Litoměřic, jemuž svěřila všechnen svůj statek. I zahodilo se, že týž Weingrill skrze celého půl dne škytal a škytavka přestati nechtěla. I pustila se do něho tímto způsobem, řvouc: „Milý strýčku, tak dlouho jsem jej za nebožtíka mého pána při sobě měla, a jej co vlastní dítě chovala a milovala a jej živila, majíc za to, že k nám nejvěrnější jest, ale nyní spatřuju, že tomu tak není, jak jsem myslila. Mnedle kde jsou moje peníze? Včera jsem měla v měšci 5 sedmnáctníku, dnes mám jen 2, a žádný nepřišel do mého pokoje a truhly, nežli on, a žádný mi ty 3 sedmnáctníky neukradl nežli on; fi hanba ete“. I jsa on nevinen, nad tou řečí velmi se ulekl a zastyděl, omlouvaje se na všečen způsob, že na to ani nikdy nepomyslí, a hned mu škytavka přestala. I také na ten způsob sem to sám na jinších (učiniv jim alternací), zkusil.

## **6. 2 Masopustní pověst z města Krumlova**

Masopustní pověst z Krumlova vyšla v časopise Český lid [22].

Dne 12. února 1741, tedy o masopustním dnu, vzpomněla si moje manželka Marie Anna, rozená Müllerová (v originále "Müllerin"), na jednu událost, která se prý v Krumlově přihodila před dávnými časy a kterou slyšela od své ctihodné paní matky Alžběty Kuglerové (v originále "Elisabeth Kugerin", má být ovšem zřejmě "Kuglerin"), rodilé Krumlovanky ("Krummauerin") a kterou tato znala z tradice. Jednou prý přišel o posledních masopustních dnech do Krumlova nějaký neznámý masopustní blázen ("Faschingsnarr") a na náměstí a v ulicích způsobil bubnem a všelikými bezbožnými žerty takový pokřik a zábavu, že za ním ochotně šly všechny lehkomyšlné děti, neposlušné svých rodičů a nakonec s ním i provozovaly obhroublé žerty a rouhání a to po všechny poslední masopustní dny (po celý konec masopustu), až konečně prý tento zlý host za zvuků bubnu vyšel z města a všechny bezbožné děti šly za ním až na jednu louku blízko u města, kde se otevřela země a pohltila jej i se všemi dětmi, takže z této roty zbyl jen jediný hluchý prostřáček, který také šel s nimi ve své prostoduchosti. Ten pak vyprávěl, co se stalo.

Rodiče se sice obvykle snaží zastrážit své neposlušné a rozpustilé děti drsnými a vybájenými příběhy, takže bych to pokládal za právě takový příběh, který mé ženě nejspíš vstúpili do paměti její rodiče, ale poněvadž ona ujišťovala, že její paní máti vyprávěla takový příběh i poté, kdy její dcera dosáhla zralého rozumu a dobrého vychování, a to nejen jí, nýbrž i mnoha jiným moudrým starým lidem, rozhodl jsem se zaznamenat jej zde. Snad se o tom ve zdejším archivu dochovají nějaké bližší zprávy, poněvadž Krumlov byl po několik staletí v majetku pánů z Rožmberka, kteří jej také dali postavit.



## 7. Závěr

Ze získaných informací o Petra Kašparu Světeckém je patrné, že to byl na svou dobu velice inteligentní a vzdělaný člověk v mnoha oblastech. Svou prací a dílem byl pro společnost jistě velikým přínosem. I když jeho návrhy neuspěly, je důležité brát situaci tak, že právě on byl průkopníkem v zeměměřičtví a jemu vděčíme za to, že se následná situace vyvíjela tak pozitivně. Vždyť mnozí Světeckého následníci se opíraly o jeho zeměměřičké zkušenosti a poznatky a někteří se opírají dodnes. Bohužel i přes mé usilovné hledání se mi nikde nepodařilo sehnat podobiznu Světeckého, jeho tvář nám tedy i nadále zůstane utajena.

Cílem mé bakalářské práce bylo přiblížit osobnost P. K. Světeckého, jelikož mnozí lidé o něm nebo o jeho práci nikdy neslyšely. Dále jsem se zabývala počátkem evidence nemovitostí od roku 1022, kdy bylo zavedeno první vybírání daně z lánu. Následovalo vyhotovení První berní ruly, vznik Druhé berní ruly a nakonec Tereziánsko - Josefský katastr. Důležité byly pozemkové reformy, kde Světecký navrhoval způsob osídlení a poté v roce 1777 podal návrh na zaměření celého českého království. Část práce je věnována metodě měřického stolu, které se v té době velmi hojně užívala.

V poslední části se zabývám literární činností P. K. Světeckého. K nejdůležitějším z jeho spisů patří rukopis *Arcana* nebo *Historische Nachrichten*. Zajímavé a pro historiky cenné jsou jeho zápisky o událostech, které viděl nebo zažil v Třeboni. Za použití uvedených zdrojů, jsem některé části z jeho prací citovala.

Podle mého názoru podstata bakalářské práce byla splněna.

## 8. Použitá literatura

1. BUMBA, J.: *České katastry od 11. do 21. století*. Grada Publishing, Praha, 2008.
2. ČERNÝ, V.: *Pozemková reforma v 18. století*. Praha, 1928, str. 6-9.
3. ČERVENÝ V., ČERVENÁ J.: *Berní rula, generální rejstřík ke všem svazkům doplněný o soupis poddaných z roku 1651*. Libri, Praha, 2003.
4. HÁNEK, P.: *Data z dějin zeměměřičství 25 tisíc let oboru*. Klaudian, Praha, 2011.
5. KROFTA, K.: *Přehled dějin selského stavu v Čechách a na Moravě*. Praha, 1919.
6. LÁZNIČKA, Z.: *Typy venkovského osídlení na Moravě*. Spisy odboru Čes. společnosti zeměpisné v Brně, řada 8, spis 10. Brno, 1946.
7. LINTHNER, P.: *Pohledy soběslavské I*. Soběslav, 2008, str. 57.
8. MARŠÍKOVÁ M., MARŠÍK Z.: *Dějiny zeměměřičství a pozemkových úprav v Čechách a na Moravě v kontextu světového vývoje*. Praha, 2007
9. MIKULČÁK J.: *Nástin dějin vyučování v matematice (a také školy) v českých zemích do roku 1918*. Matfyzpress, Praha, 2010, str. 66-78.
10. NĚMČENKO, N.: *Dějiny pozemkových úprav III*. Praha, 1972.
11. PEKAŘ, J.: *České katastry 1654-1789. Se zvláštním zřetelem k dějinám hospodářským a ústavním*. Historický klub, Praha, 1932, str. 363.
12. PODZIMKOVÁ, J.: *Obnova venkova – historické mapy obcí a pozemkové úpravy v českých zemích*. Praha, 1994, str. 14.
13. ŠKRABADA, J.: *Lidové stavby. Architektura českého venkova*. AGRO, Praha, 1999.
14. Technický slovník naučný Teyschler-Kotyška, 1921-1930.

### Státní oblastní archiv v Třeboni

15. LOM F., SKALA L.: *Významné osobnosti v zemědělství 3 – historie a současnost léčivých rostlin*. Praha, 1985, str. 10.
16. MAREŠ, F.: *Petr Kašpar Světecký*. Časopis Muzea Království českého 53, Praha, 1879, str. 424-429.

17. NEDOMA, J.: *Petr Světecký a Jan Kazimír hrabě Netolický*. Český časopis historický 2, Praha, 1896, str. 378-381.
18. ZIBRT, Č.: *Petra Kašpara Světeckého z Černic Arcana z r. 1754*. Časopis Osvěta, Ročník 48., číslo 4, 1918.
19. ZIBRT, Č.: *Staročeské umění kuchařské 1-2, Kuchařské vědomosti Petra Světeckého, knížecího archiváře v Třeboni, v polovici 18. století*. Praha, 1927, str. 605-607.

### Časopisy

20. Český lid, XVII., str. 63.
21. Český lid XIV., str. 32.
22. Český lid, 1975, str. 168.
23. Jihočeská Pravda, O. Šeda, 16. října 1966.
24. Světozor 1876, str. 555, Josef Jireček.
25. Výběr, Časopis pro historii a vlastivědu jižních Čech 2003/40, č. 4.
26. Výběru Jihočeského muzea. 1976, č. 1, str. 35.

### Zdroje obrázků

27. Repro SOA v Třeboni - digitální archív.
28. Repro BŮŽEK, V.: *Světy posledních Rožmberků*. Lidové noviny, Praha, 2011, str. 601.
29. Repro KOVÁŘ, D.: *Tvrze, hrady a zámky Českobudějovicka*. Historicko - vlastivědný spolek v Českých Budějovicích, 2012.

Dostupné na: <http://www.kohoutikriz.org/priloha/svete.php> (staženo dne 15. 3. 2012)

30. ČERNÝ, E.: *Zaniklé středověké osady a jejich plužiny*. Metodika historicko-geografického výzkumu v oblasti Dražanské vrchoviny. Academia, Praha, 1979.
31. JUNGSMANN, J.: *Život obrozence*. Vyšehrad, Praha, 2007, str. 39.
32. FROLEC, V., VAŘEKA J.: *Lidová architektura (encyklopedie)*. SNTL, Praha, 1983.
33. SEDLÁČEK, A.: *Atlasy erbů a pečeti české a moravské středověké šlechty*. Svazek 3 Academia, 2002, str. 85.

34. MYSLIVEČEK, M.: *Erbovník 2*. Fraus, 1997, str. 46.
35. SAKROTOVÁ D., *Typy venkovského osídlení na území moravskoslezského kraje*. Moravskoslezský kraj, 2009.
36. [http://krovak.webpark.cz/obr/mer\\_skupina.htm](http://krovak.webpark.cz/obr/mer_skupina.htm); (staženo dne 3. 3. 2012)
37. [http://krovak.webpark.cz/katastr/hiskat\\_ruly.htm](http://krovak.webpark.cz/katastr/hiskat_ruly.htm); (staženo dne 3. 3. 2012)
38. [http://hismap.wz.cz/pricina\\_podminky\\_mapovani.php](http://hismap.wz.cz/pricina_podminky_mapovani.php); (staženo dne 3.3.2012)
39. <http://www.infoslany.cz/cs/modul/web/turisticke-cile/?&pg=13>; (staženo dne 15. 3. 2012)
40. [www.itrebon.cz](http://www.itrebon.cz); (staženo dne 15. 3. 2012)
41. [www.mapy.cz](http://www.mapy.cz); (staženo dne 15. 3. 2012)

## 9. Přílohy

Seznam příloh:

Příloha 1- Záznam o Světeckého svatbě v Brloze

Příloha 2 - Latinský zápis o jeho druhé svatbě v Třeboni s Johannou

Příloha 3 - Ukázka z rukopisů Třeboňských pamětí i s jeho autogramem

Příloha 4 - Zámek v Borovanech na kresbě Petra Kašpara Světeckého z roku 1780

Příloha 5 - Johanna Jungmannová, rozená Světecká z Černic, žena Josefa Jungmanna

Příloha 6 - Opis oddacího listu manželů Jungmannových z roku 1848

Příloha 7 - obec Jindřichov, příklad řadové vsi

Příloha 8 - obec Staré hamry, příklad dvorcového osídlení

Příloha 9 - typologie vesnických sídel podle Frolce - Vařeky (1983)

Příloha 10 - typologie vesnických sídel podle E. Černého (1979)

Příloha 11 - Třeboňský zámek – sídlo Státního oblastního archivu

Příloha 12 - Třeboňský zámek

Příloha 13 - orientační mapa rodné obce P. K. Světeckého

Příloha 14 - městys Mšec









Příloha 4 - Zámek v Borovanech na kresbě Petra Kašpara Světeckého z roku 1780. [29]



Příloha 5 - Johanna Jungmannová, rozená Světecká z Černic, žena Josefa Jungmanna. [32]





# Frauungsschein.

Das Hochwürdigste Königl. Großh. Landrathamt  
des Königl. Landrathes Leitmeritz v. J. 1796 pag. 88  
H. Joseph Jacob Jungmann.

Professors am k. k. Gymnasium zu Leitmeritz, k. k.  
k. k. Hofrath, 28 Jahre alt, Ludwig Bandak, und  
k. k. Hofrath Johann Nepomuk Maria, k. k. Hofrath  
von Berneritz, k. k. Hofrath Ludwig 19 Jahre alt,  
Ludwig Bandak, k. k. Hofrath von H. Franz  
Svietetzky, Sohn von Berneritz, ununterstützt  
in der k. k. Hofrathamt, am  
18. November ein tausend acht hundert (1800)  
nach k. k. Hofrathamt k. k. Hofrathamt  
k. k. Hofrathamt: H. Dominik Kostecny k. k.  
Hofrathamt und H. Franz Kájsek, Hofrathamt.

Leitmeritz einen einzigartigen Mannschaften  
Leitmeritz und der k. k. Hofrathamt k. k. Hofrathamt.

Leitmeritz am 2. Januar 1848.



Dr. Johann Kájsek  
Landrathamt

Příloha 6 - Opis oddacího listu manželů Jungmannových z roku 1848 (svatbu měli v roce 1800). [32]

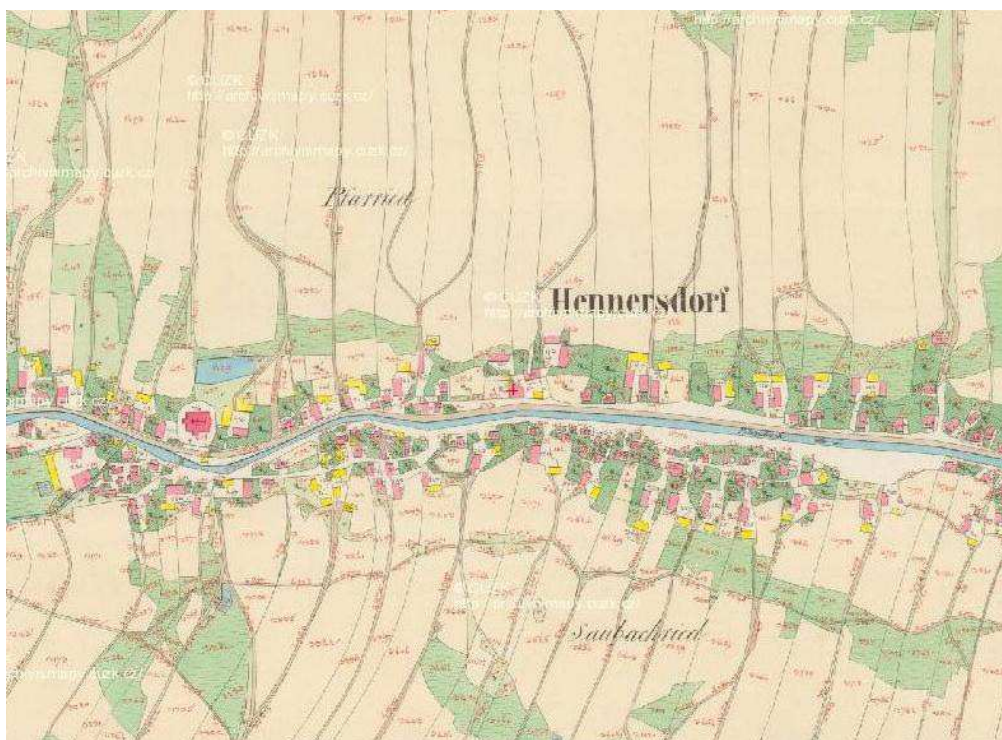

Příloha 7 – obec Jindřichov, příklad řadové vsi, [34]



Příloha 8 – obec Staré hamry, příklad dvorcového osídlení, [34]



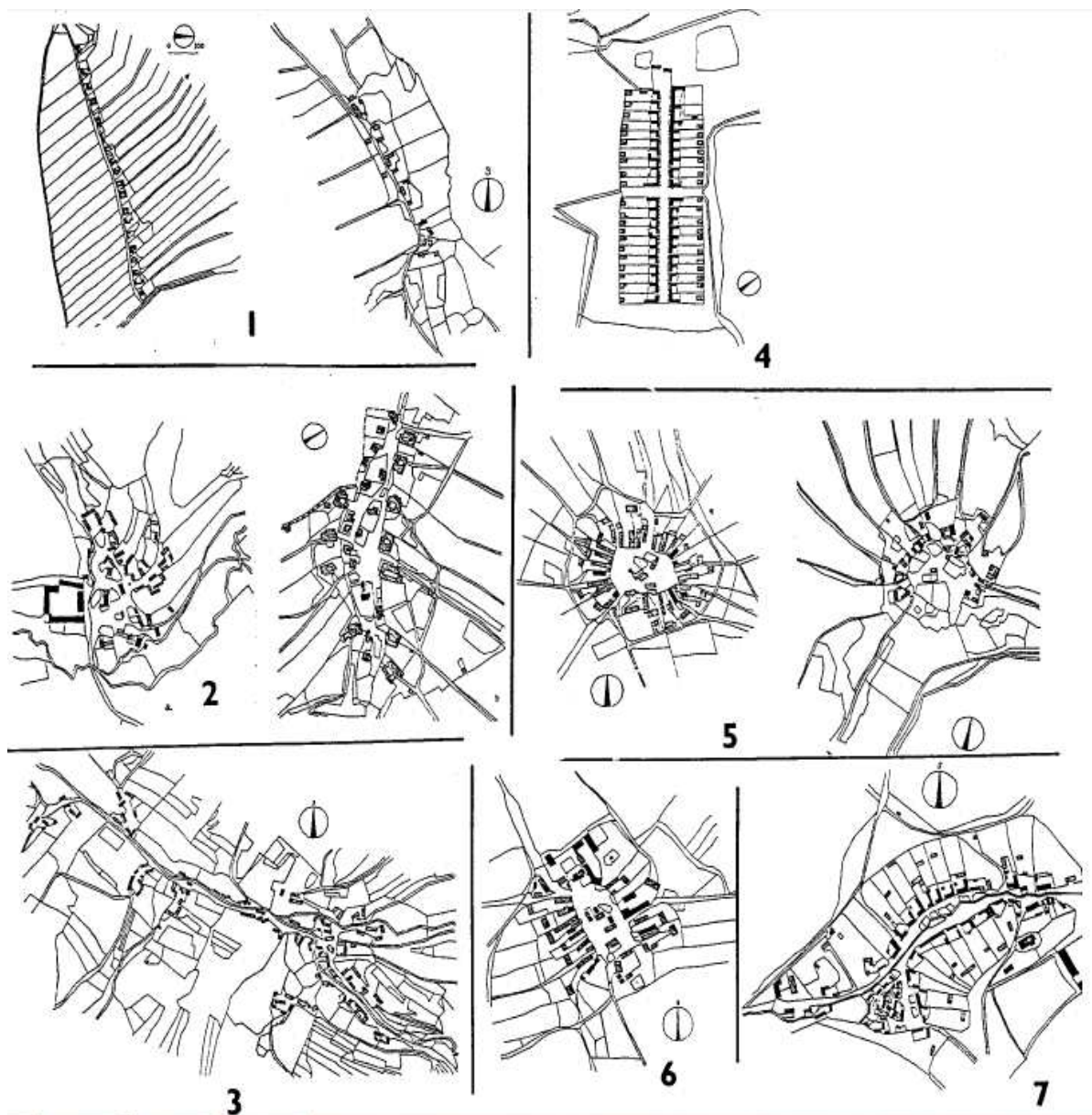

Příloha 9 - typologie vesnických sídel podle Frolce - Vařeky [31]  
 1 - řadová ves; 2 - hromadná ves; 3 - valašská řadová ves; 4 - ulicová vesnice;  
 5 - lesní návesní ves; 6 - návesní vesnice; 7 - návesní silnicovka.

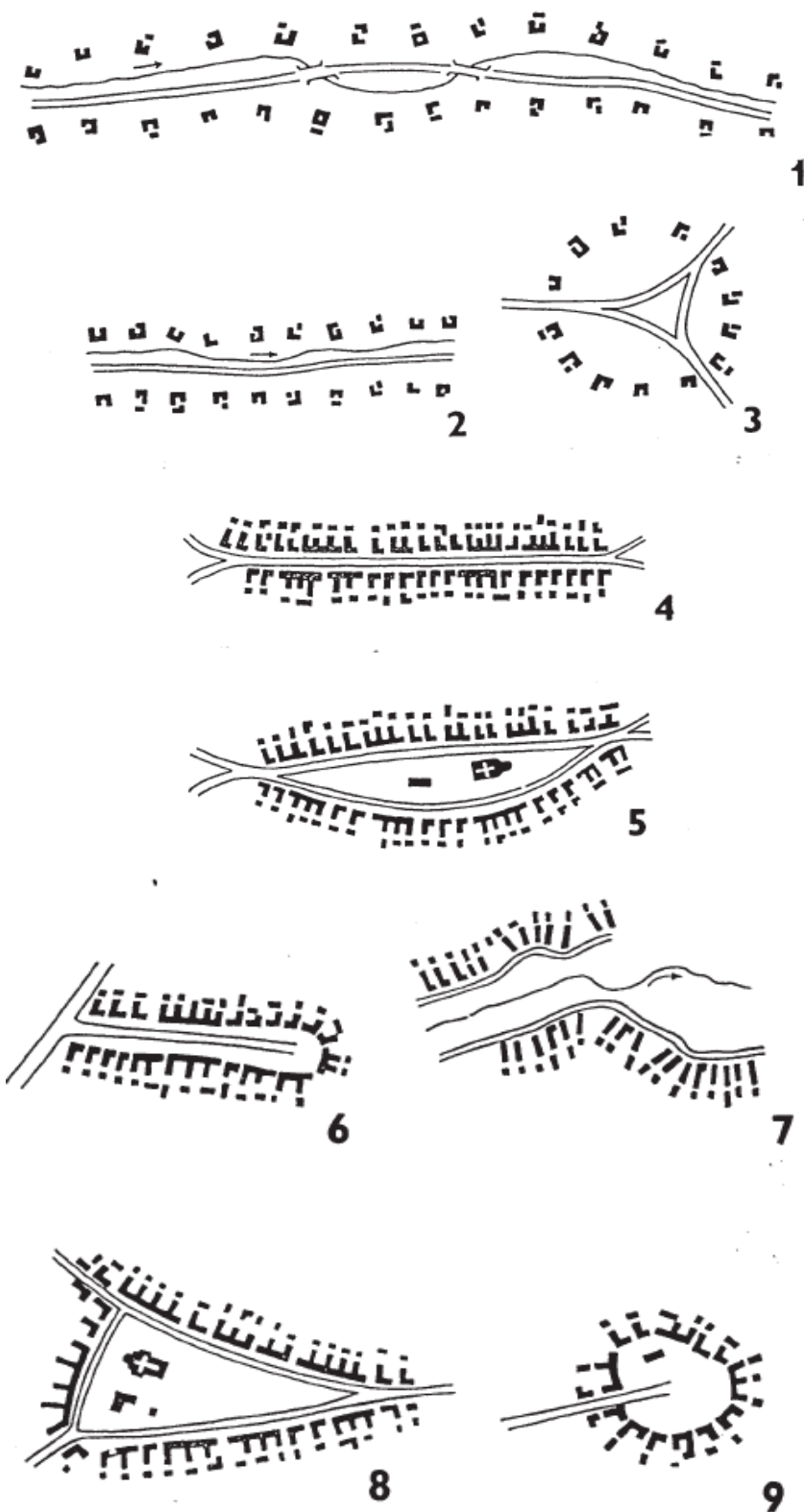

Příloha 10 - typologie vesnických sídel podle E. Černého [30]  
 1 - lesní lánová ves (část); 2 - krátká lesní lánová ves; 3 - lesní lánová návesní ves;  
 4 - silniční ves; 5 - silniční návesovka; 6 - ulicovka; 7 - vesnice s řádkovým  
 půdorysem; 8 - návesovka; 9 - okrouhlice.



Příloha 11 - Třeboňský zámek – sídlo Státního oblastního archivu, [40]



Příloha 12 – Třeboňský zámek  
Foto: Denisa Papežová, 7.2.2012





Příloha 13 – orientační mapa rodné obce P. K. Světeckého, [41]



Příloha 14 - Městys Mšec (okres Rakovník, kraj Středočeský), [39]