

Jihočeská univerzita v Českých Budějovicích

Teologická fakulta

Katedra praktické teologie

Bakalářská práce

**Propuštění z výkonu trestu odnětí svobody jako spouštěcí mechanismus
bezdomovství**

Vedoucí práce : Mgr. Lucie Zapletalová

Autor práce : Ondřej Bílý

Studijní obor : Sociální a charitativní práce

Ročník : III.

2006

Prohlašuji, že jsem bakalářskou práci vypracoval samostatně s využitím uvedených pramenů a literatury.

.....
Jan Růž

Děkuji vedoucí bakalářské práce Mgr. Lucii Zapletalové za cenné rady, připomínky a metodické vedení práce. Také děkuji RSDr. Jánu Mišovičovi, CSc. za pomoc při zpracování praktické části práce.

Obsah:

Úvod	str. 6
Teoretická část	str. 8
1. Definice bezdomovství	str.8
1.1 Shrnutí okolností bezdomovství.....	str. 9
1.2 Charakteristika „bezdomovce“ dle Vágnerové.....	str. 10
2. Formy bezdomovství.....	str. 10
2.1 Zjevné (viditelné) bezdomovství.....	str. 10
2.1.1 Život na nádraží.....	str. 11
2.2 Skryté (latentní) bezdomovství.....	str. 12
2.2.1 Mladí skrytí bezdomovci.....	str. 13
2.3 Potenciální bezdomovství.....	str. 13
3. Historie bezdomovství.....	str. 13
4. Odhad počtu bezdomovců v ČR.....	str. 15
5. Příčiny bezdomovství.....	str. 16
5.1 Objektivní příčiny bezdomovství.....	str. 16
5.2 Subjektivní příčiny bezdomovství.....	str. 16
5.2.1 Charakteristiky.....	str. 17
5.2.1.1 Věk.....	str. 17
5.2.1.2 Pohlaví.....	str. 17
5.2.1.3 Místo pobytu.....	str. 18
5.2.2 Rizikové faktory.....	str. 18
5.2.3 Spouštěcí mechanismy.....	str. 19
6. Opuštění vězení – spouštěcí mechanismus bezdomovství.....	str. 20
7. Trest.....	str. 20
7.1 Účel trestu.....	str. 21
7.2 Historie trestu.....	str. 21
7.3 Tresty v ČR.....	str. 22
8. Trest odnětí svobody.....	str. 22
8.1 Vyrovnávací funkce trestu odnětí svobody.....	str. 23
8.2 Regulativní funkce trestu odnětí svobody.....	str. 23
8.3 Místo výkonu trestu odnětí svobody.....	str. 24
8.3.1 Věznice – totální instituce.....	str. 24

9. Psychologické a sociální důsledky trestu odnětí svobody.....	str. 25
9.1 Ztráta zaměstnání.....	str. 25
9.1.1 Zaměstnávání odsouzených.....	str. 26
9.2 Ztráta rodiny a sociálních vazeb.....	str. 26
9.3 Ztráta vědomostí, dovedností a návyků.....	str. 27
9.3.1 Prizonizace.....	str. 28
9.4 Ztráta bydlení.....	str. 29
9.5 Sociální stigma.....	str. 29
9.6 Deprivace potřeb odsouzených.....	str. 29
9.7 Poznámka.....	str. 30
10. Práce s odsouzenými.....	str. 30
10.1 Program zacházení.....	str. 31
10.2 Kontinuální sociální práce ve vězeňství.....	str. 32
10.2.1 Sociální pracovník ve věznici.....	str. 32
10.2.2 Sociální curator.....	str. 34
10.2.3 Nestátní spolupracující subjekty.....	str. 35
11. Předpropouštěcí fáze výkonu trestu odnětí svobody.....	str.35
12. Propuštění z výkonu trestu odnětí svobody.....	str. 36
Praktická část	str. 38
13. Cíl praktické části.....	str. 38
13.1 Stanovení hypotéz.....	str 38
13.2 Metodika výzkumu.....	str. 38
13.3 Charakteristika výzkumného vzorku.....	str. 39
13.4 Vyhodnocení získaných informací.....	str. 39
13.5 Ověření hypotéz – posouzení z hlediska získaných poznatků.....	str. 43
13.6 Shrnutí.....	str. 44
Závěr	str. 46
Seznam literatury	str. 48
Přílohová část	str. 51
Abstrakt	str. 62
Abstract	str. 63

Úvod

Jako téma své bakalářské práce jsem si vybral problematiku bezdomovství, neboť se domnívám, že tomuto problému se v současné době nevěnuje tolik pozornosti, kolik by zasloužil. Životní podmínky lidí bez domova jsou nedůstojné, vážně ohrožují samotné přežití těchto osob a ve svých důsledcích působí negativně i na společnost. Přitom se realita bezdomovství nijak výrazně nemění a počet bezdomovců dlouhodobě neklesá. Nabízí se několik důvodů, proč je tomuto problému věnována nedostatečná pozornost. U „oficiálních míst“ může být důvodem přesvědčení, že míra bezdomovství, jakožto i důsledky tohoto způsobu života pro společnost i pro jedince takto žijící, nejsou natolik závažné, aby vyžadovali větší úsilí a zapojení více zdrojů k jeho řešení. U nestátních neziskových a charitativních organizací se potom převládajícím důvodem zdá být nedostatek zdrojů – financí, personálu, vhodných prostor, a proto je jejich činnost omezena jen na určitý počet projektů. K malému zájmu nebo nechuti ze strany veřejnosti podílet se na řešení problému jménem bezdomovství, ale může výrazně přispívat i nedostatečná informovanost a mylné předpoklady o bezdomovcích. Tuto domněnku podporuje i anketa občanského sdružení Naděje, která se zaměřila na problém bezdomovství a byla realizována v roce 1996 v Praze (viz příloha č. 1). Z vlastní zkušenosti potom mohu říci, že se názory lidí na bezdomovství a bezdomovce za posledních deset let příliš nezměnily. Ke změně současné situace pak může napomoci pouze informovanost veřejnosti a její konfrontace s každodenní realitou bezdomovství.

Protože bezdomovství je natolik rozsáhlým, spleťtým a proměnlivým jevem, že ho není možné obsáhnout a do detailů rozpracovat v rozsahu bakalářské práce, musel jsem si vymezit jen určitou část vybrané problematiky. Cílem mé práce je tedy informovat a upozornit na problém bezdomovství v České republice se zaměřením na faktory, které tento fenomén způsobují a ovlivňují, a to konkrétně se zřetelem na problematiku lidí propuštěných z výkonu trestu odnětí svobody, jako jeden ze spouštěcích mechanismů bezdomovství.

Teoretická část této práce tak poskytuje jen stručné informace o bezdomovství komplexně a dále se zaměřuje na podrobnější zmapování jednoho z možných spouštěcích mechanismů bezdomovství, čímž je propuštění z výkonu trestu odnětí svobody. Zabývá se tím, jak uvěznění, pobyt ve výkonu trestu odnětí svobody a propuštění z věznice přispívá k růstu tohoto fenoménu. V praktické části této práce jsem zjišťoval, jak se výkon trestu odnětí

svobody promítá do života odsouzených z hlediska jejich bydlení. Informace jsem získal pomocí ankety, kterou jsem realizoval ve věznici Oráčov s odsouzenými, kteří zde vykonávali trest odnětí svobody ke dni 12.12.2005 a jejichž nevykonaný trest nepřesahoval tři měsíce. Získané informace jsem v praktické části vyhodnotil a pro větší přehlednost zobrazil v tabulkách a grafu.

Teoretická část

1. Definice bezdomovství

Pokud se chceme nějakým sociálním jevem smysluplně zabývat, je nutné ho nejdříve dobře vymezit – definovat. A to platí i pro fenomén bezdomovství. Jasná, objektivně měřitelná a odbornou veřejností všeobecně přijímaná definice je velmi důležitá. Důležitá pro tvorbu a realizaci veřejných a sociálních politik, které mají problém bezdomovství řešit a dále pro vzájemnou spolupráci organizací, které jsou v této oblasti činné. Jedná se například o orgány veřejné správy a samosprávy, nestátní neziskové organizace, církevní a charitativní organizace, výzkumné organizace, zájmové spolky, ale i média a jednotlivé občany.

Pro popis bezdomovství nacházíme v literatuře širokou paletu definic. Ale je možno konstatovat, že obecně přijatelná definice bezdomovství, která by umožnila zjišťovat rozsah, identifikovala jeho příčiny a možné důsledky, stejně jako jeho souvislost s vývojem současných společností doposud chybí. Otázkou zůstává, zda je vůbec možné dlouhodobě využitelnou definici bezdomovství vytvořit. Jakákoliv definice bude popisovat pouze část sociální reality a bude vlastně ve svém obsahu vágní a posunovatelná.¹

Sociologický slovník obsahuje pod heslem bezdomovectví dva možné výklady, zde uvedu pouze jeden : „*Bezdomovectví – homelessness – Právní situace lidí, kteří nemají občanství (státní příslušnost) žádného státu, anebo situace lidí, kteří nemají místo trvalého pobytu.*“²

V souvislosti s výše uvedeným je třeba poznamenat, že „*lidé, pro něž se u nás vžilo označení bezdomovci, v České republice de iure neexistují.*“³ I lidé, které vidáme spící na pražském Hlavním nádraží nebo na některém veřejném prostranství (zjevní bezdomovci – viz níže) z úředního hlediska státní občanství i místo trvalého pobytu mají. Vůbec nic na tom nemění fakt, že se na těchto adresách dlouhodobě nezdržují a často ani nemohou, protože se jedná o adresy fiktivní, označující domy dávno srovnané se zemí nebo odkazující na sídlo obecního úřadu. „*Pro člověka, postrádajícího domov, má odborná mluva termín „občan bez přístřeší“, který patří do skupiny „občanů společensky nepřizpůsobených“, což ovšem, znovu*

¹ Srov. *Zdravotní stav populace bezdomovců v ČR a jeho determinanty I.* Kostelec nad Černými lesy: Institut zdravotní politiky a ekonomiky, 2004., str. 13.

² Jandourek, J. *Sociologický slovník.* Praha: Portál, 2001., str. 39.

³ Hezckovi, E. a S. *Bezdomovství v České republice. Nový prostor*, 2001. roč. 3, č. 76, s. 13.

*opakujeme, není právní vymezení.*⁴ Už tento fakt vyžaduje určité hlubší zamyšlení nad těžkou situací bezdomovců, protože dobře ilustruje jejich postavení ve společnosti.

Často se můžeme setkat i s nejužším vymezením bezdomovství *„jako životní situací lidí, kteří žijí bez střechy nad hlavou.*⁵ Tato definice samozřejmě redukuje skupinu bezdomovců na velmi omezenou skupinu lidí. Zachycuje pouze ty, kteří postrádají jakékoli přístřeší, tedy lidi žijící a spící na ulici nebo veřejném prostranství.

Další definici bezdomovství, jež je hojně využívána, formulovala Evropská federace národních organizací pracujících s bezdomovci (FEANTSA): *„Bezdomovství znamená nedostatek vlastního trvalého a přiměřeného obydlí. Bezdomovci jsou lidé, kteří nejsou schopni získat vlastní trvalé a přiměřené obydlí nebo si nejsou schopni takové obydlí udržet kvůli nedostatku finančních prostředků nebo kvůli jiným sociálním bariérám.*⁶

Z této definice lze soudit, že za bezdomovce považujeme nejen lidi bez přístřeší, ale také ty, kteří žijí v nevyhovujících podmínkách, v přeplněných bytech, bytech hygienicky závadných nebo na ubytovnách či v azylových domech. Z toho můžeme dále vyvodit, že bezdomovství je vyvoláno ztrátou, nepřiměřeností či nejistotou přístřeší a zároveň je charakteristické i ztrátou domova. Ztrátou domova, který není jen bytem nebo domem, ale může být i skupinou bližních a blízkých, se kterými člověk strávil na jednom místě delší a důležité období svého života, přičemž má k těmto lidem i místu hluboký citový vztah. Pojem domov se často překrývá s pojmy rodina, domácnost, obec, krajina, vlast.⁷

1.1 Shrnutí okolností bezdomovství

Fenomén bezdomovství zahrnuje různé skupiny osob, které se dostaly do situace, kdy jim buď úplně chybí střecha nad hlavou a spí na ulici, či jiných veřejných místech; nebo jsou to osoby, kterým chybí domov a žijí tedy v nějaké instituci, podnájmu nebo ubytovnách. Patří

⁴ Hezckovi, E. a S. Bezdomovství v České republice. *Nový prostor*, 2001. roč. 3, č. 76, str. 13.

⁵ Fitzpatrick, S., Kemp, P., Klinker, S. *Bezdomovství přehled výsledků výzkumů z Velké Británie*. Kostelec na Černými lesy: Institut zdravotní politiky a ekonomiky, 2004., str. 15.

⁶ Obadalová, M. Problémy bezdomovství. *Sociální politika*, 2003. r. 19, č. 1, str. 3.

⁷ Srov. Jandourek, J. *Sociologický slovník*. Praha: Portál, 2001., str. 65.

sem také osoby, jejichž bydlení je nepřiměřené nebo nejisté, tedy ti, kteří obývají například sklepy, squaty nebo bydlí bez smlouvy.⁸

1.2 Charakteristika „ bezdomovce“ dle Vágnerové

„Bezdomovec může být osobou bez trvalého bydliště nebo je tzv. osobou bez přístřeší, která sice oficiální bydliště má, ale z nějakého důvodu ho nechce nebo nemůže užívat. Takový člověk obvykle nemá ani zaměstnání a rodinu, resp. jeho vztahy s příbuznými jsou natolik narušené, že zcela ztratily svou funkci. Nemá téměř žádné vazby ke společnosti, zůstává izolován na jejím okraji. Jedinci u nichž je zvýšené riziko, že se stanou bezdomovci, bývají komplexně, somaticky, psychicky i sociálně handicapovaní. Původní orientační rodina bezdomovců bývá dysfunkční nebo vůbec neexistuje. Jako děti byli vystaveni nezájmu, podceňování, nebo dokonce násilí a zneužívání; byli z rodiny vyhnáni nebo sami utíkali a toulali se. Rodina měla špatné bytové a materiální podmínky, chybí jim jakékoli sociální zázemí. Kombinace různých zátěží nakonec vede ke generalizovanému sociálnímu selhání.“⁹

2. Formy bezdomovství

V zásadě lze bezdomovskou populaci rozdělit do tří skupin:

- A) Skupina fenoménu zjevného bezdomovství
- B) Skupina fenoménu skrytého bezdomovství
- C) Skupina fenoménu potenciálního bezdomovství¹⁰

2.1 Zjevné (viditelné) bezdomovství

Do skupiny zjevných bezdomovců patří lidé využívající dle možností sociálních služeb, například denních center, nocleháren a azylových domů. Dávají různým způsobem otevřeně najevo, že patří k lidem žijícím na ulici. Jedině tuto formu bezdomovství lze seriózně monitorovat.

⁸ Srov. Hradecká, V., Hradecký I. *Bezdomovství – Extrémní vyloučení*. Praha: Naděje, 1996., str. 36.

⁹ Vágnerová, M. *Psychopatologie pro pomáhající profese*. 2. rozšíř. vyd. Praha: Portál, 2000., str. 411.

¹⁰ Srov. Hradecká, V., Hradecký I. *Bezdomovství – Extrémní vyloučení*. Praha: Naděje, 1996., str. 36.

Skupina zjevných bezdomovců, je veřejnosti nejznámější, přestože tvoří jen menší část bezdomovské populace. Setkáváme se s nimi hlavně na nádražích, ulicích, v parcích, zastávkách i vozech městské hromadné dopravy a v blízkosti nákupních nebo zábavních center. Taková a další místa jim podobná, jsou jejich životním prostorem a „domovem“.

Tito lidé se nacházejí v extrémní situaci vyloučení z ostatní společnosti nedostatkem peněz a prostředků, nedostatkem příležitostí k normálnímu životu. Taková intenzita vyloučení, kterou pocítují bezdomovci může nakonec vést až k nevratné sociální marginalizaci. Jsou vyloučeni ze společnosti, která je obklopuje, ztrácejí vazbu i jakýkoli kontakt se svou rodinou, pokud ji ještě mají. Mizí i z jakýchkoli vazeb administrativních, což začíná ztrátou občanského průkazu.¹¹ Život těchto lidí je nedůstojný, velmi tvrdý a nebezpečný. Žijí v naprosté materiální nouzi, která ohrožuje samotné přežití člověka, bez dostatečné lékařské péče a ve společenské izolaci. Jsou oslabení, vystaveni pohrdání a ve větší míře i kriminalitě. Stávají se terčem verbálních i fyzických útoků jednotlivců a skupin, často příslušníků extrémistických pravicových hnutí. Dochází ke znásilněním, pohlavnímu zneužívání a krádežím. Výjimkou není ani vydírání a vybírání poplatků „za ochranu“. Situace bezdomovců je o to horší, že jejich vztah s policií bývá často oboustranně problematický. Také mají strach z vyřizování svých záležitostí na úřadech. Mají ztížené postavení při zajišťování vlastního bezpečí a vymáhání svých práv.

2.1.1 Život na nádraží

Nádraží jsou již tradičně místem, kde se setkávali tuláci a vagabundi. I dnes slouží jako vítané přístřeší některým bezdomovcům, a to z několika zjevných důvodů: nádraží se velmi brzy otvírají a velmi pozdě v noci zavírají, proto je tam možné strávit téměř celý den minimálně v suchu, teple a relativním bezpečí. Nermalou roli hraje také fakt, že nádraží bývá umístěno v centru města a blízko ekonomických center, denně tu proudí tisíce lidí a úměrně tomu se zvyšuje šance na almužnu. Kromě možnosti žebrání, nabízí nádraží i další zdroje, stánky s jídlem, hygienická zařízení, odpadky. Otvírá se zde prostor pro podnikání a další aktivity, které jsou na hranici zákona, často i za ní.¹² Nádraží slouží jako místo, kde se bezdomovci setkávají, tady potkávají své kolegy, získávají pro život důležité informace, jako

¹¹ Srov. Hradecká, V., Hradecký I. *Bezdomovství – Extrémní vyloučení*. Praha: Naděje, 1996., str. 36 – 37.

¹² Srov. tamtéž, str. 37.

například, kde se dá přenocovat nebo najíst a navazují tolik potřebné kontakty, komunikují spolu.¹³ Nádraží tedy bezdomovcům slouží jako místo k uspokojení základních lidských potřeb, jejichž zabezpečení nemohou docílit jiným způsobem.

V okolí velkých nádraží potom vznikají nejrůznější azylová centra a stanice pomoci, které tak mají šanci obsáhnout mnohem větší počet klientů.

2.2 Skryté (latentní) bezdomovství

Do této skupiny patří ti lidé, kteří de facto nemají možnost opatřit si nebo udržet vlastní trvalé bydlení, ale jsou schopni využívat různé možnosti bydlení dočasného. Variant tohoto bydlení je mnoho. Počínaje střídavým bydlením u známých, pokračuje přes nepravidelné přespávání po ubytovnách až k osobám, které žijí ve squatech, sklepích, starých automobilech, vysloužilých maringotkách, kontejnerech nebo zemljankách. Tito lidé se za bezdomovce zpravidla nepovažují.

Podmínky ve kterých žijí jsou špatné a přináší s sebou celou řadu rizik, především zdravotních a bezpečnostních. Přesto se z nějakého, jen jim známého důvodu (možná stud, strach ze stigmatizace nebo prostě nedůvěra), neobrací na veřejné nebo charitativní služby, aby našli nocleh a pomoc. Výjimkou bývá zimní období, kdy jsou někteří z nich, kvůli velmi nízkým teplotám, nuceni opustit svá útočiště a vyhledat ubytovací zařízení města nebo nějaké jiné organizace.¹⁴ Je třeba podotknout, že ne vždy při tomto hledání uspějí a potom vyhledávají s neuvěřitelnou vynalézavostí místa, kde se mohou alespoň trochu zahřát, třeba kanalizace a vývody horké páry. Taková místa se jim někdy stávají osudným.

Bezdomovství skryté je velmi těžko mapovatelné, protože představuje tu část populace bez stálého přístřeší, která je v pohybu, neustále mění místa pobytu. Rovněž se na tom podílí skutečnost, že skupina skrytých bezdomovců využívá veřejných a sociálních služeb jen sporadicky. Proto je velmi těžké odhadnout, jaký počet lidí je touto formou bezdomovství postižen, ale je jisté, že mnohonásobně převyšuje počet zjevných bezdomovců.

¹³ Srov. Girtler, R. *Okrajové kultury*. Brno: Masarykova univerzita, 2001., str. 40.

¹⁴ Srov. Hradecká, V., Hradecký I. *Bezdomovství – Extrémní vyloučení*. Praha: Naděje, 1996., str. 40.

2.2.1 Mladí skrytí bezdomovci

Problémem skrytého bezdomovství, který zasluhuje zvláštní pozornost, je situace nezletilých a adolescentů, kteří opouští svou původní rodinu nebo instituci, která má rodinu suplovat. Jedná se o velmi pestrou skupinu, patří sem klienti dětských domovů, diagnostických a výchovných ústavů, kteří jsou nuceni tato zařízení opustit nebo jsou naopak na útěku; mladí lidé vyhození rodiči na ulici; lidé ve vlastní rodině zneužívání a vystavení násilí; lidé hledající svou identitu nebo protestující proti způsobu života svých rodičů. Mají však jedno společné, přerušili vztahy se svými rodinami nebo vyšli z dětského domova. Nejsou připraveni na samostatný život, chybí jim zázemí, dovednosti i prostředky. Často hledají útočiště ve squatech a skupinách „nezávislých“ lidí.¹⁵

2.3 Potenciální bezdomovství

Do této skupiny patří lidé, jejichž potřeby jsou úřadům buď zcela neznámé nebo známé jen zčásti. Tito lidé žijí v různých více či méně těžkých podmínkách a čelí různým problémům, ať už rodinného nebo osobního charakteru. Žijí v neustálém strachu, zda zaplatí a udrží svůj byt. Riziko ztráty trvalého bydlení se přitom zvyšuje i rozdílem mezi růstem cen a příjmů.¹⁶

Lidé, které můžeme zařadit do této skupiny, často žijí v nevyhovujících podmínkách, v domech zchátralých či určených k demolici, v provizorních přeplněných bytech, v bytech sociálních, holobytech a podnájmech. Patří sem kromě jednotlivců i celé rodiny. Do této skupiny řadíme také ty, kteří čekají na propuštění z ústavů nebo vězení a také ty, kteří opouští dětský domov¹⁷

3. Historie

Bezdomovství v České republice není novým jevem a nejedná se o problém několika posledních let, jak by se na první pohled mohlo zdát. Historie kultury vagabundů, žebráků, tuláků a městských bezdomovců totiž sahá hluboko do středověku.¹⁸

¹⁵ Srov. Hradecká, V., Hradecký I. *Bezdomovství – Extrémní vyloučení*. Praha: Naděje, 1996., str. 40–41.

¹⁶ Srov. tamtéž, str. 41.

¹⁷ Srov. tamtéž, str. 41.

¹⁸ Srov. Girtler, R. *Okrajové kultury*. Brno: Masarykova univerzita, 2001., str. 41.

V průběhu času se tento jev pouze vyvíjel, měnily se postoje společnosti k bezdomovcům a vytvářely se různé mechanismy, které měly bezdomovství řešit.

V této práci bych se chtěl zmínit o situaci týkající se bezdomovství, v době od začátku druhé poloviny dvacátého století, kdy se k moci dostala komunistická strana, do začátku devadesátých let, protože tato historická etapa výrazně zasáhla do života bezdomovců a plody tehdejší politiky sklízíme dodnes.

S nástupem totalitního režimu v roce 1948 začala v Československu éra popírání veškerých zjevných sociálně-patologických jevů. Nástrojem sociální politiky státu se stal soubor represivních opatření, „nepracovat a nebydlet na hlášené adrese (příživnictví) bylo trestné.¹⁹

Všichni lidé žijící odlišným, pro vládnoucí režim nepřijatelným, způsobem života, tedy i bezdomovci, byli zavíráni do ústavů nebo přímo do vězení. Byli bráni jako individua, která nechtějí pracovat a páchají trestnou činnost, popřípadě nejsou schopni rozhodovat o svém životě. Výsledkem této násilné strategie byla minimalizace výskytu zjevného bezdomovství. Bezdomovství se přesto nepodařilo vymýtit, existovalo dále v nejrůznějších skrytých podobách,²⁰ nehledě na mnohé negativní důsledky, které s sebou takový způsob řešení přinesl. Kromě nesmyslného trestání bezdomovců se státní paternalismus této historické etapy, který oslaboval aktivitu a paralyzoval odpovědnost za vlastní osud, podepsal na naší společnosti i jiným způsobem. U některých jedinců totiž vyústil až v neschopnost postarat se sám o sebe.²¹

Změna režimu a jeho principů od totalitního k demokratickému, po roce 1989, potom přinesla celou řadu transformačních procesů. Jedním z průvodních jevů těchto procesů, bylo i přirozené zviditelnění dříve skrytých jevů. S otevřením hranic se objevili migranti legální i ilegální a s uvolněním represí se postupně začali objevovat první lidé veřejně marginální – bezdomovci.²²

¹⁹ Srov. Horáková, M. *Současné podoby bezdomovství v České republice*. Praha: Výzkumný ústav práce a sociálních věcí, 1997., str. 19.

²⁰ Srov. Girtler, R. *Okrajové kultury*. Brno: Masarykova univerzita, 2001., str. 39.

²¹ Srov. Horáková, M. *K problematice bezdomovství*. *Sociální politika*, 1995. roč. 21, č.10, str. 6–9.

²² Srov. Matoušek, O., Kolářková, J., Kodymová, P., eds. *Sociální práce v praxi*. Praha: Portál, 2005., str. 318.

Důvodů tohoto zviditelnění bylo hned několik. Například : rozsáhlá amnestie prezidenta republiky v r. 1990; zrušení trestní postižitelnosti za příživnictví a respekt státní moci k svobodné volbě životního stylu, za předpokladu dodržování platných zákonů; rozpad velkých státních podniků a s tím spojený růst nezaměstnanosti, především u osob s nízkou kvalifikací a osob málo výkonných; transformace poměrně levných podnikových ubytoven na hotely či pensiony hotelového typu spojená s růstem cen bydlení v těchto zařízeních; orientace společnosti na výkonnost, zisk a samostatnost; jistou roli mohl sehrát i turistický rozkvět Prahy, kdy se určitému typu lidí více vyplatilo žebrať než pracovat.²³

Po čtyřiceti letech útlumu, se tak v České republice hledají nové způsoby, jak bezdomovství čelit a snižovat jeho negativní důsledky. Správnou cestou je spolupráce státních orgánů, nestátních organizací a církví, které vytváří záchranou síť institucí, jež poskytuje pomoc a podporu lidem bez domova i lidem, kterým tato situace hrozí, a jejíž služby jsou zaměřeny na aktivizaci klientů a převzetí odpovědnosti za vlastní život. Bohužel se snaha těchto subjektů nemůže všude opřít o podporu veřejnosti, protože minulý režim zanechal v podvědomí lidí představu o bezdomovství jako o kriminálním jevu, a bezdomovcích jako o lidech kteří nechtějí pracovat. Z toho pak dále vyplývají představy veřejnosti o způsobu řešení bezdomovství, ze strany státu a jeho orgánů, především policie (viz příloha č. 1).²⁴

4. Odhad počtu bezdomovců v ČR

Určit přesný počet bezdomovců, je v této době na našem území nemožné. I přibližný odhad je velmi problematický, protože seriózně lze monitorovat pouze skupinu zjevných bezdomovců, kteří jsou viditelní a využívají nabídky sociálních služeb. Skupinu skrytých bezdomovců lze monitorovat jen velmi těžko, protože sociálních služeb zpravidla nevyužívají, sami sebe za bezdomovce nepovažují a často mění místo pobytu.

Odhady počtu bezdomovců v České republice však existují. Na základě dílčích výzkumů neziskových organizací pracujících s bezdomovci se odhaduje, že lidé bez domova tvoří 0,34 % české populace²⁵

²³ Srov. Horáková, M. *Současné podoby bezdomovství v České republice*. Praha: Výzkumný ústav práce a sociálních věcí, 1997., str. 19.

²⁴ Srov. Hradecká, V., Hradecký I. *Bezdomovství – Extrémní vyloučení*. Praha: Naděje, 1996., str. 12-13.

²⁵ Srov. Matoušek, O., Kolářková, J., Kodymová, P., eds. *Sociální práce v praxi*. Praha: Portál, 2005., str. 317.

5. Příčiny bezdomovství

„Bezdomovectví je více než nedostatkem přístřeší a více než chudobou. Je součástí širšího procesu marginalizace založeného na neschopnosti bezdomovců participovat na způsobu života, který je standardní pro většinu populace. Ke vzniku tohoto sociálního jevu do značné míry přispívají ekonomické faktory, nezaměstnanost a růst chudoby.“²⁶

Bezdomovství je jev multidimenzionální. Příčin, které ho vyvolávají je mnoho a není vždy snadné je jednoznačně odlišit od důsledků. Příčiny můžeme rozdělit do dvou hlavních skupin, a to na příčiny objektivní (v zahraniční literatuře označované jako strukturální) a příčiny subjektivní (v zahraniční literatuře – individuální).²⁷

5.1 Objektivní příčiny bezdomovství

Faktory objektivního charakteru jsou součástí sociální reality na určitém území a ovlivňují tak život jedinců, kteří zde žijí. Mohou působit např. na dodržování lidských práv, na zachování integrity práva a respektování zásady rovných příležitostí pro všechny občany, na vzdělanost a kvalifikaci občanů. Objektivní faktory působí na boj s nezaměstnaností, s vyloučením, na sociální ochranu a sociální zabezpečení občanů. Význam objektivních faktorů spočívá také v jejich vlivu na legislativu, na rovnost žen a mužů a kriminalitu.²⁸

5.2 Subjektivní příčiny bezdomovství

Subjektivní příčiny bezdomovství souvisejí s osobnostní charakteristikou jedince, modely jeho chování a životními situacemi, do kterých se dostává. Subjektivní příčiny můžeme zhruba rozdělit na – Charakteristiky

Rizikové faktory

Spouštěcí mechanismy²⁹

²⁶ Vágnerová, M. *Psychopatologie pro pomáhající profese*. 2. rozšíř. vyd. Praha: Portál, 2000., str. 411.

²⁷ Srov. Hradecká, V., Hradecký I. *Bezdomovství – Extrémní vyloučení*. Praha: Naděje, 1996., str. 43.

²⁸ Srov. tamtéž, str. 43.

²⁹ Srov. *Zdravotní stav populace bezdomovců v ČR a jeho determinanty I*. Kostelec nad Černými lesy: Institut zdravotní politiky a ekonomiky, 2004., str. 26.

5.2.1 Charakteristiky

Demografický profil v nejširším slova smyslu. Zahrnuje věk, pohlaví, společenský status, typ domácnosti, etnickou příslušnost, místo bydliště/pobytu.³⁰

5.2.1.1 Věk

Některé věkové skupiny obyvatelstva, jsou vystaveny většímu riziku bezdomovství. Ztráta domova tak spíše hrozí starším lidem a lidem středního věku, nejčastěji kolem čtyřicítky.³¹

„Pražské sčítání bezdomovců z Prahy 2004, zaměřené na zjevné a skryté bezdomovce nám přináší tyto údaje – z celkového počtu 3096 bezdomovců, bylo 72,8% (2253 osob) ve věku 25 až 60 let; následují je mladí dospělí v počtu 439 osob, což činí 14,20%. Nejméně zastoupená byla věková kategorie osob nad 60 let, která v počtu 263 osob, tvoří 8,5%. U 140 osob nebylo možné určit věk.“³²

5.2.1.2 Pohlaví

Ztrátou domova jsou více ohroženi muži než ženy. Muži jsou méně orientováni na vztahy, častěji se ocitají osamoceni a propadnou svou záchrannou sociální sítí. Ženy, které jsou více orientovány na mezilidské vztahy, mají bohatší sociální síť, většinou jsou schopny vytěžit její zdroje a v krizi se obrátit na někoho, kdo se o ně postará.³³

„Ze sčítání bezdomovců z Prahy 2004 vyplynulo, že mezi zjevnými a skrytými bezdomovci v tomto městě je výrazně vyšší procento mužů než žen. Celkový počet pražských bezdomovců činil 3096 lidí. Z toho bylo 2662 mužů – 86% a 434 žen – 14%.“³⁴

JIHOČESKÁ UNIVERZITA
V ČESKÝCH BUDĚJOVICÍCH
TEOLOGICKÁ FAKULTA
knihovna
Kněžská 8
370 01 Česká Budějovice

³⁰ Srov. Zdravotní stav populace bezdomovců v ČR a jeho determinanty I. Kostelec nad Černými lesy: Institut zdravotní politiky a ekonomiky, 2004., str. 26.

³¹ Srov. Matoušek, O., Kolářková, J., Kodymová, P., eds. *Sociální práce v praxi*. Praha: Portál, 2005., str. 316.

³² Myšáková, M. *Sčítání bezdomovců Praha 2004*. Praha: Výzkumný ústav práce a sociálních věcí, 2004. str. 22.

³³ Srov. Matoušek, O., Kolářková, J., Kodymová, P., eds. *Sociální práce v praxi*. Praha: Portál, 2005., str. 316.

³⁴ Myšáková, M. *Sčítání bezdomovců Praha 2004*. Praha: Výzkumný ústav práce a sociálních věcí, 2004., str. 22

Obecně lze konstatovat, že bezdomovců je více než žen bez domova. Zahraniční zkušenosti ale naznačují, že bezdomovství žen je rostoucím problémem, je zaznamenáván zvýšený počet žen bez domova³⁵

5.2.1.3 Místo pobytu

Místo bydliště ovlivňuje šanci stát se bezdomovcem. Lidé žijící v městských oblastech mají častější zkušenost s bezdomovstvím, než lidé žijící na venkově.³⁶

Největší počet bezdomovců se koncentruje ve velkých městech. „*Města umožňují sociální a ekonomický vzestup, dávají lepší podmínky ke vzdělání, pracovní příležitosti pro ženy, jsou důležitými centry sociálního rozvoje, centry obchodu a výroby.*“³⁷ Velkoměsto dále zajišťuje vysokou míru anonymity, sociální svobodu a ochranu před sociální kontrolou. Zde se člověk může snadněji setkat s lidmi s podobným osudem a zapojit se do takové skupiny, kterou bude alespoň částečně přijímán.³⁸ Bezdomovství v České republice je většinou spojováno s hlavním městem Prahou, většina bezdomovců však z Prahy nepochází. Jsou to lidé, kteří z různých důvodů do Prahy přišli a neuspěli.³⁹

5.2.2 Rizikové faktory

Faktory, které mohou výrazně přispět k tomu, že se člověk stane bezdomovcem. Obzvláště v těch případech, kdy dochází ke kumulaci více faktorů. Mezi rizikové faktory patří - ztráta bydlení; chudoba; nezaměstnanost; zdravotní problémy (duševní, psychické i tělesné); zadluženost; zneužívání drog a alkoholu; delikventní chování a zkušenost s vězením...⁴⁰

³⁵ Srov. Zdravotní stav populace bezdomovců v ČR a jeho determinanty I. Kostelec nad Černými lesy: Institut zdravotní politiky a ekonomiky, 2004., str. 37.

³⁶ Srov. Fitzpatrick, S., Kemp, P., Klinker, S. *Bezdomovství přehled výsledků výzkumů z Velké Británie*. Kostelec nad Černými lesy: Institut zdravotní politiky a ekonomiky, 2004., str. 15.

³⁷ Hradecká, V., Hradecký I. *Bezdomovství – Extrémní vyloučení*. Praha: Naděje, 1996., str. 30.

³⁸ Srov. Girtler, R. *Okrajové kultury*. Brno: Masarykova univerzita, 2001., str. 41 – 42.

³⁹ Srov. Zdravotní stav populace bezdomovců v ČR a jeho determinanty I. Kostelec nad Černými lesy: Institut zdravotní politiky a ekonomiky, 2004., str. 38.

⁴⁰ Srov. tamtéž, str. 26.

5.2.3 Spouštěcí mechanismy

Spouštěcími mechanismy bezdomovství jsou specifické události, které mohou odstartovat bezdomovství a konkrétně i ztrátu přístřeší. Mezi tyto události můžeme zahrnout – manželský nebo partnerský kolaps, odchod z domu rodičů po hádce, opuštění vězení, opuštění institucionální péče, ovdovění, ostré zhoršení duševního zdraví, zvýšení zneužívání alkoholu a drog, finanční krize spojená s růstem dluhů, vyklizení z nájemného nebo vlastněného bytu, odchod z armádních složek...⁴¹

Spouštěcích mechanismů bezdomovství je mnoho a jejich celkové rozpracování není tématem této práce, proto se zde jen v krátkosti zmíním o jednom z nejdůležitějších, tím je manželský nebo partnerský kolaps, a v další části se již budu podrobně věnovat opuštění vězení a vězeňství, jako spouštěcímu mechanismu bezdomovství.

Manželský nebo partnerský kolaps – bývá častým spouštěcím mechanismem bezdomovství a nejpodstatnějším spouštěcím mechanismem bezdomovství žen vůbec. Nefungující a rozpadající se vztahy, bývají často provázány násilím psychickým, fyzickým, sexuálním i sociální a ekonomickou izolací. Přitom právě izolace a osamělost, představují důležité faktory počátku vyloučení. Nefungující partnerské a rodinné vztahy se silně podepíší na osobnosti každého člověka, postupem času ztrácí sebevědomí, iniciativu a rozhodování o své osobě nechává na druhých.⁴²

Pokud člověk musí partnera opustit nebo od něj sám utíká, ztrácí tím sociální zázemí, střechu nad hlavou a další materiální zajištění. Nastalou situaci pak často řeší bydlením u přátel, známých, rodičů, v azylových domech nebo na ulici. Součástí partnerského nebo manželského vztahu bývají děti a po rozpadu takového vztahu, odcházejí s jedním z rodičů. Často se tak stává, že ženy potenciálního, skrytého, ale i zjevného bezdomovství s sebou mají děti.⁴³

⁴¹ Srov. *Zdravotní stav populace bezdomovců v ČR a jeho determinanty I*. Kostelec nad Černými lesy: Institut zdravotní politiky a ekonomiky, 2004., str. 26.

⁴² Srov. Hradecká, V., Hradecký I. *Bezdomovství – Extrémní vyloučení*. Praha: Naděje, 1996., str. 44-45.

⁴³ Srov. tamtéž, str. 44-45.

6. Opuštění vězení – spouštěcí mechanismus bezdomovství

Řady bezdomovců často rozšiřují lidé propuštění z výkonu trestu. Výkon trestu podlomí sebevědomí každého člověka a znejistí jeho jednání na svobodě. Pokud bývalého vězně venku nikdo nečeká, nemá rodinné zázemí s blízkými, ocitá se před branou věznice osamocen. Trpí nedostatkem finančních prostředků, nemusí mít zajištěné ubytování a zaměstnání, neumí se v novém prostředí zorientovat a nemá nikoho, o koho by se mohl opřít. Budoucnost člověka v takové situaci s sebou přináší velká rizika. Rizika, že se ocitne bez prostředků na ulici, kde bude bojovat o holé přežití, nebo se vrátí k trestné činnosti, která představuje šanci na slušnější živobytí.⁴⁴

Uvádí se, že trest odnětí svobody je hlavní příčinou bezdomovství nejméně u pěti procent z celkového počtu bezdomovců v České republice.⁴⁵ Tento procentuální poměr v podstatě potvrzuje i anketa MCSSP (Městské centrum sociálních služeb Praha), provedená mezi pražskými bezdomovci. Z celkového počtu sta dotázaných osob, uvedlo šest jako příčinu svého bezdomovství výkon trestu odnětí svobody. (viz příloha číslo 2)

Spouštěcí mechanismus bezdomovství je definován jako událost, která může přímo odstartovat bezdomovství a konkrétně i ztrátu přístřeší. A tou výkon trestu odnětí svobody a následné propuštění bezesporu je, protože způsob jeho výkonu s sebou přináší celou řadu negativních aspektů, které mohou mimo jiné vyvolat i bezdomovství (budou zmíněny v dalších kapitolách). Musíme se tedy ptát, co všechno je opravdu nutné k tomu, aby bylo dosaženo žádoucího cíle trestu a jak postupovat při jeho výkonu, aby byly jeho negativní důsledky co nejvíce minimalizovány.

7. Trest

„Trestání - trest (punishment) může být definován, jako negativní nebo nepříjemné důsledky pro aktéra určitého chování nebo jednání. Trest bývá vynášen legitimní autoritou nebo momentálním držitelem moci“⁴⁶

⁴⁴ Srov. Hradecká, V., Hradecký I. *Bezdomovství – Extrémní vyloučení*. Praha: Naděje, 1996., str. 60-61.

⁴⁵ Srov. Hezckovi, E. a S. *Bezdomovství v České republice. Nový prostor*, 2001. roč. 3, č. 76, s. 13.

⁴⁶ Jandourek, J. *Sociologický slovník*. Praha: Portál, 2001., str. 261.

7.1 Účel trestu

Podle trestního zákona č.140/1961 Sb. §23, je účelem trestu chránit společnost před pachateli trestných činů, zabránit odsouzenému v dalším páchání trestné činnosti a vychovat jej k tomu, aby vedl řádný život, a tím působit výchovně i na ostatní členy společnosti.

Výkonem trestu nesmí být ponížena lidská důstojnost.⁴⁷

7.2 Historie trestu

Podle Émila Durkheima se pojetí spravedlnosti v průběhu času mění. Vývoj se ubírá od represivní spravedlnosti ke spravedlnosti restituvní, nebo-li od represivní formy trestu, který má za cíl viníka stigmatizovat a posílit zákaz přestoupení zákonů ve společnosti, k trestu, jehož cílem není pouze sankce, ale především napravení škod - uvedení do původního stavu. Jeho smyslem je nastolení harmonie, s použitím nezbytného minima represí a postihu vůči pachateli.⁴⁸ Vývoj tak postupuje od trestů smrti (v mnoha zemích ale užívaných i dnes), fyzických a zneuct'ujících trestů (bičování, osleповání, vyříznutí jazyka, odsekávání končetin, cejchování žhavým železem, vsazení do klády), přes totální izolování provinilců od jakýchkoli kontaktů s lidmi, až k trestu odnětí svobody, který klade důraz na odbornou a vysoce specializovanou práci s odsouzenými (realizovanou v k tomuto účelu kvalitně vybavených věznicích), na základě jejich komplexní diagnostiky a analýzy příčin jejich chování. Tímto samozřejmě vývoj trestání nekončí. Hledají se stále nové cesty, jak lépe dosáhnout vytčeného cíle. Jednou z nich je například užívání alternativních trestů, tedy trestů, které nejsou spojeny s uvězněním. U některých trestných činů, v kombinaci s příznivou osobností pachatele, má tento způsob trestání, mnohem lepší výsledky a má i menší množství nechtěných negativních důsledků.⁴⁹

⁴⁷ *Úplné znění: trestní zákon a trestní řád*, právní stav ke dni 1.11. 2005., Praha : C.H. Beck, 2005.

⁴⁸ Srov. Munková, G. *Sociální deviace*, Praha: Karolinum, 2001., str. 33.

⁴⁹ Srov. Černíková, V., Makariusová, V. *Úvod do penologie*. Praha: Sociálně – Právní institut s.r.o. Most, 1997., str. 12-17.

7.3 Tresty v ČR

Podle trestního zákona č. 140/1961 Sb. § 27, může soud v České republice uložit pouze následující tresty.

- A) Odnětí svobody
- B) Obecně prospěšné práce
- C) Ztrátu čestných titulů a vyznamenání
- D) Ztrátu vojenské hodnosti
- E) Zákaz činnosti
- F) Propadnutí majetku
- G) Peněžitý trest
- H) Propadnutí věci
- I) Vyhoštění
- J) Zákaz pobytu⁵⁰

8. Trest odnětí svobody

Ze zákona č. 169/1999 Sb. § 27, vyplývá, že trest odnětí svobody je specifickým trestem, který kromě svobody pobytu a pohybu omezuje i další práva a svobody odsouzených, jejichž výkon by byl v rozporu s účelem výkonu trestu a nebo vzhledem k výkonu trestu nemohou být uplatněna. Jedná se například o právo na nedotknutelnost osoby a jejího soukromí, zachování listovního tajemství nebo právo podnikat a provozovat jinou hospodářskou činnost.⁵¹

Zákon č. 169/1999 Sb. § 6, nařizuje, že do výkonu trestu lze přijmout odsouzeného jen na základě písemného nařízení k výkonu trestu a pravomocného rozsudku, vyhotovených soudem.⁵²

⁵⁰ Úplné znění: *trestní zákon a trestní řád*, právní stav ke dni 1.11. 2005., Praha : C.H. Beck, 2005.

⁵¹ Srov. tamtéž

⁵² Srov. tamtéž

8.1 Vyrovnávací funkce trestu odnětí svobody

Jedná se o to, aby se oběť trestného činu a posléze i pachatel vyrovnali s realitou trestného činu. Předpokládá se, že negativní emoce (ponížení, zoufalství, hněv...) poškozených či (jde-li o trestný čin vraždy) pozůstalých lze eliminovat nebo alespoň kompenzovat újmou způsobenou pachateli trestného činu (v našem případě uvězněním), případně náhradou škody. Uvězněný pachatel potom dostává příležitost, prostor a čas k upřímnému přijetí viny, které je klíčové pro jeho reintegraci do společnosti, a všech důsledků, které z jeho jednání vyplývají.⁵³

8.2 Regulativní funkce trestu odnětí svobody

Regulativní funkce trestu potom zdůrazňuje cíl chránit společnost před zločinem. Trest totiž pomáhá regulovat kriminalitu, minimalizovat ji. Tato funkce má tři aspekty, které mohou být označeny jako izolace, odstrašení a úsilí o změnu chování odsouzeného.⁵⁴

Izolováním odsouzeného uvnitř budovy věznice se mu bezprostředně zabrání v dalším páchání trestné činnosti mimo její zdi.⁵⁵

Odstrašování je založeno na předpokladu, že riziko trestu odnětí svobody, který představuje velmi nepříjemnou záležitost, odradí potenciální pachatele od realizace trestných činů. Odstrašování však nedokáže zabránit zločinům, kdy je pachatel v afektu a prakticky nemá vliv na osoby se specifickou poruchou osobnosti, především disociálního typu.⁵⁶

Třetí způsob naplňování regulativní funkce trestu představuje úsilí o to, aby nedocházelo k recidivě kriminálního chování. Personál vězeňské služby se v průběhu trestu snaží na vězně působit tak, aby došlo k útlumu nežádoucího chování, rozvinuly se prosociální vzorce chování, aby se jedinec byl schopen začlenit do společnosti a aby v životě obstál.⁵⁷

⁵³ Srov. Hála, J. *Úvod od teorie a praxe vězeňství*. České Budějovice: Vysoká škola evropských a regionálních studií, 2005., str. 40-42.

⁵⁴ Srov. tamtéž, str. 42-43.

⁵⁵ Srov. tamtéž, str. 42-43.

⁵⁶ Srov. tamtéž, str. 40-44.

⁵⁷ Srov. tamtéž, str. 40-44.

8.3 Místo výkonu trestu odnětí svobody

„Pro zajištění účelu výkonu trestu odnětí svobody je třeba zabránit odsouzeným v útěku, snížit pravděpodobnost konfliktů mezi nimi navzájem, zabránit negativnímu ovlivňování méně narušených odsouzených více narušenými odsouzenými a vytvořit prostor pro kvalitní práci s odsouzenými.“⁵⁸

Z tohoto důvodu jsou zřizovány čtyři typy věznic a zvláštní typ věznice pro mladistvé (od 15 do 18 let věku). Podle míry ostrahy, uplatňování bezpečnostních pravidel a resocializačních programů se věznice člení na tyto typy: a) s dohledem, b) s dozorem, c) s ostrahou, d) se zvýšenou ostrahou⁵⁹

Soud rozhoduje o tom, do jakého typu věznice má být odsouzený zařazen a generální ředitelství Vězeňské služby potom rozděluje odsouzené do jednotlivých věznic. Pokud je to možné, snaží se odsouzeného umístit co nejbližší jeho bydliště, aby byla usnadněna možnost kontaktu s jeho rodinou a blízkými.⁶⁰

8.3.1 Věznice - totální instituce

Věznice klasického typu, bude vždy umělým životním prostředím a život v ní bude na osobnost člověka působit negativně. Podle Erwing Goffmana, *„je lidská identita sociální konstrukcí, která může být zničena, rekonstruována, kompletně vymazána v rámci všemožných totálních institucí, které mohou vyvolat mortifikaci – umrtvení, znecitlivění nepohodlných jedinců. Totální instituce se vyznačuje těmito rysy – rozbití bariér oddělujících různé sféry života (spánek, práce, hra); všechny aktivity jsou provozovány s ostatními za zády a společně; všechny fáze denních aktivit jsou pevně rozvrženy; tyto aktivity tvoří jednoduchý racionální plán tak, aby naplňoval oficiální cíle instituce. V rámci této instituce existují dvě strata, na jedné straně stojí klienti, na druhé personál, mezi nimiž je velká sociální distance. Jejich role jsou formálně předepsané, existuje velmi silná sociální kontrola. Klient často nemusí vědět, jaká rozhodnutí byla učiněna o jeho osudu. Je zde všudypřítomná nuda, demoralizace, nedostatek práce. To vše vede k procesu umrtvení, znecitlivění. To je dále*

⁵⁸ Bajcura, L. *Práva vězně*. Praha: GRADA Publishing, 1999., str. 92.

⁵⁹ Srov. tamtéž, str. 92.

⁶⁰ Srov. tamtéž, str. 93.

příčinou neschopnosti jednat, která v civilní společnosti je zdrojem schopnosti ovládat svůj svět, a přispívá k pocitu autonomie a svobody člověka. Personál může vytvářet tenze mezi světem doma a v instituci a využívá této strategické páky v řízení lidí.“⁶¹

9. Psychologické a sociální důsledky trestu odnětí svobody

Odnětí svobody představuje pro prvotrestané osoby výrazný životní zlom. Podle právních norem je trest projevem odmítnutí určitého chování, ale svými psychosociálními následky je vnímán spíše jako odmítnutí osobnosti. Pobyt ve věznici představuje závažné sociální stigma, které výrazně ovlivňuje život člověka i po propuštění. V souvislosti s pobytem ve vězení člověk ztrácí :

- 1) zaměstnání, a tím i svou profesní roli;
- 2) partnerskou roli, roli člena rodiny a sociální vazby;
- 3) své vědomosti, dovednosti a návyky;
- 4) existuje riziko ztráty původního bydlení;⁶²

9.1 Ztráta zaměstnání

V České republice zatím není uplatňován žádný způsob uvěznění, který by odsouzenému dovoľoval udržet si svoje původní zaměstnání a běžně do něj docházet, jak je tomu třeba ve Švýcarsku, kde existuje tret vězení po práci nebo o víkendu.⁶³ Z toho vyplývá, že spolu se ztrátou svobody, ztrácí odsouzený i své zaměstnání. V lepším případě na dobu výkonu trestu, v horším případě však úplně. Ztráta zaměstnání působí na člověka vždy negativně, nezaměstnanost ovlivňuje lidskou psychiku (demotivace, demoralizace...); člověk rychle ztrácí specifické dovednosti nutné k výkonu určité profese a pracovní návyky vůbec; a významná je i ztráta finančních prostředků z výdělečné činnosti. Pokud odsouzený nemá finanční rezervy, tak se během výkonu trestu může snadno zadlužit. Musí totiž uhradit náklady trestního řízení a náklady výkonu trestu. Některým odsouzeným dále narůstá dluh na výživném a nájemném, které nejsou schopni splácet.

⁶¹ Munková, G. *Sociální deviace*, Praha: Karolinum, 2001., str. 76-77.

⁶² Vágnerová, M. *Psychopatologie pro pomáhající profese*. 3. rozšíř. vyd. Praha: Portál, 2004., str. 817.

⁶³ Srov. Hála, J. *Úvod od teorie a praxe vězeňství*. České Budějovice: Vysoká škola evropských a regionálních studií, 2005., str. 33.

Problematické je i shánění zaměstnání po propuštění z výkonu trestu, protože lidé s kriminální minulostí, mají ztížené postavení na trhu práce. Úřady práce mají sice povinnost takovým občanům věnovat zvýšenou pozornost, ale reálná situace tomu ne vždy odpovídá. Často jim bývají nabízena místa, která jsou již obsazená nebo pro ně zcela nevhodná, např. právě z důvodu trestní bezúhonnosti. K tomu se připojuje i neochota zaměstnavatelů přijmout člověka, který byl ve vězení. Lidé propuštění z výkonu trestu odnětí svobody, se tak často stávají neumístitelnými, i když část z nich je ochotna a schopna uživit se vlastní prací.⁶⁴

9.1.1 Zaměstnávání odsouzených

Problém se ztrátou zaměstnání a z toho vyplývajících důsledků, by nemusel být tak výrazný, pokud by bylo během výkonu trestu možné zaměstnat alespoň ty odsouzené, kteří o to projevují zájem. Zatím však není v silách vězeňské služby toto zajistit.

Práce má na člověka nesporně kladný vliv a lidé odsouzení k trestu odnětí svobody mají povinnost pracovat, pokud jsou do práce zařazeni a pokud jsou k ní způsobilí. Důvodem pro pracovní povinnost je i zjištění, že ztráta pracovních návyků vede mimo jiné ke ztrátě pocitu odpovědnosti, nabádá k vyhledávání snadných a rychlých zisků, spoléhání na rodinu či sociální síť, nerealistickým představám o budoucnosti a vyhasínání chování potřebného k životu mimo vězení.⁶⁵ V současných podmínkách českého vězeňství, však nebývá pracovní zařazení povinností, ale spíše privilegiem.

9.2 Ztráta rodiny a sociálních vazeb

Uvězněním jsou radikálně omezeny možnosti osobního kontaktu s partnerem (případně dětmi), původní rodinou i přáteli či známými. Člověk je vytržen ze svého přirozeného prostředí, ztrácí své role ve skupině blízkých a postrádá jejich společnost.

Uvěznění v tomto směru představuje riziko, že se původní rodina k odsouzenému otočí zády. Ztratí k němu důvěru nebo se stydí za to, že jejich syn či dcera jsou ve vězení.

⁶⁴ Srov. *Monitoring vězeňství v České republice v roce 1999*. Praha: Český helsinský výbor, 2000., str. 63.

⁶⁵ Srov. Vrba, B. Výkon trestu odnětí svobody u nezaměstnaných vězňenských osob a jeho rizika. In *Evropské vězeňské systémy : Sborník referátů z mezinárodní konference Kroměříž 2004*. Praha: Vězeňská služba České republiky, 2004., str. 360.

Obzvláště na vesnicích a menších městech, kde není tak vysoká míra anonymity jako ve větších městech, může rodina odsouzeného pocítit i určitou míru hostility okolí.

Během výkonu trestu odnětí svobody často dochází k rozpadu manželství odsouzených. Dlouhodobé odloučení, ztráta jedné výplaty v rodinném rozpočtu a s tím spojený pokles životní úrovně nebo přímo existenční potíže, stigma kriminálního, to všechno staví bariéru mezi partnery a může vést k rozvratu manželství.⁶⁶

Existuje tu tedy riziko, že odsouzený člověk během výkonu trestu ztratí veškeré sociální zázemí. Rodina ho odmítne, rozpadne se mu manželství, výrazně se oslabí vazby s přáteli nebo je ztratí úplně. Takové důsledky uvěznění mohou fatálně ovlivnit celý další život jedince a v některých případech být příčinou dalšího psychosociálního selhávání.⁶⁷

9.3 Ztráta vědomostí, dovedností a návyků

O ztrátě pracovních znalostí, dovedností a návyků již bylo pojednáno samostatně v jedné z předchozích kapitol, protože se jedná o problém velice závažný a je potřeba jej zvlášť zdůraznit. V této části se budeme věnovat ztrátě a vyhasínání dalších vědomostí, dovedností a návyků, které jsou nezbytné pro samostatný život na svobodě.

Vězení v tradičním pojetí je totální institucí, vězeň zde pracuje, jí, tráví veškerý volný čas i spí. Přitom je život za mřížemi formálně velmi silně řízený, detailně naprogramovaný, manipulující a tím také dává vězněnému člověku falešný pocit stability a jistého bezpečí. Takové vězení je charakteristické paternalismem, spojeným s poskytováním hotelových služeb vězňům. Odsouzení dostávají třikrát denně hotové jídlo z vězeňské kuchyně, prádlo se pere v místní prádelně, nemusejí si shánět zaměstnání a nemusejí mít ani starost o střechu nad hlavou. Úřední i jiné záležitosti týkající se jejich osoby za ně v některých případech zbytečně řeší vězeňský personál.⁶⁸

⁶⁶ Srov. Vágnerová, M. *Psychopatologie pro pomáhající profese*. 3. rozšíř. vyd. Praha: Portál, 2004., str. 817.

⁶⁷ Srov. Netík, K., Netíková D. *Vybrané kapitoly z forenzní psychologie pro právníky*. Praha: Univerzita Karlova – Karolinum, 1994., str. 25.

⁶⁸ Srov. Hála, J. *Úvod od teorie a praxe vězeňství*. České Budějovice: Vysoká škola evropských a regionálních studií, 2005., str. 27.

Tím, že je odsouzený ve věznici izolován od vnějšího světa, je rovněž zbaven kontaktu s běžnými situacemi, povinnostmi a nároky, které bude muset na svobodě zvládat. Nemá tedy možnost tyto dovednosti trénovat a upevňovat a dochází k jejich postupnému vyhasínání až ztrátě. Člověk potom není schopen postarat se o sebe v takových situacích, jako je například přeprava městskou hromadnou dopravou, nákup, příprava pokrmů, praní prádla, žehlení, drobné opravy v domácnosti, hospodaření s penězi, orientace ve městě, kvalitní trávení volného času, jednání na městských úřadech a úřadech práce, shánění zaměstnání a bydlení. Může se ale jednat i o bezkonfliktní soužití s druhými lidmi a navazování nových vztahů, protože z bezpečnostních důvodů jsou ve věznici oddělení muži od žen, mladiství od dospělých, lidé zdraví a lidé handicapovaní... a nejsou tedy zvyklí na odlišné životní potřeby.⁶⁹

9.3.1 Prizonizace

Jak už bylo několikrát zmíněno, podmínky výkonu trestu ve věznici, představují umělé specifické prostředí, které se od toho přirozeného velmi liší. A lidé, kteří jsou nuceni v těchto podmínkách žít, se jim samozřejmě musí přizpůsobit. Tato adaptace na život ve vězení se označuje jako prizonizace. Má dvě důležité složky – institucionalizaci a ideologizaci. Institucionalizací se rozumí adaptace na vysoce organizovaný způsob života ve vězení spojený se ztrátou samostatnosti a iniciativy. Důsledkem této adaptace je úpadek většiny kompetencí, jedinec se odnaučí samostatně rozhodovat a i po propuštění z výkonu trestu zůstává závislý na iniciativě jiných lidí. Ideologizace je název pro přijetí norem a pravidel vězeňské subkultury. Přijetí těchto norem a vědomí příslušnosti k této skupině, je pro uvězněného člověka oporou, kterou uvítá zejména v tom případě, pokud nemá jiné fungující zázemí. Přijetí norem a začlenění se do vězeňské minority často vede k rozvoji kriminálních znalostí a plánování další trestné činnosti.⁷⁰

⁶⁹ Srov. Hála, J. *Úvod od teorie a praxe vězeňství*. České Budějovice: Vysoká škola evropských a regionálních studií, 2005., str. 26-28.

⁷⁰ Srov. Vágnerová, M. *Psychopatologie pro pomáhající profese*. 3. rozšíř. vyd. Praha: Portál, 2004., str. 820-821.

9.4 Ztráta bydlení

Pokud člověk bydlí sám v pronajatém bytě či domě, je velice pravděpodobné, že si bydlení během výkonu trestu neudrží. Zpravidla totiž nemá možnost vydělat si takovou částku, aby byl schopen hradit náklady trestu, popřípadě další pohledávky a nájemné a služby. Jestliže mu nevypomůže rodina či přátelé a pronajímatel není ochoten přistoupit na splátkový kalendář po propuštění z trestu odnětí svobody, odsouzený o byt přichází.

Ani bydlení u rodičů, u manžela/manželky, druha/družky nebo u přátel nemusí zaručovat jistotu bydlením i po propuštění na svobodu. Z různých důvodů (odloučení, ekonomická situace, stigmatizace uvězněného...) dochází k rozpadu těchto vztahů, uvězněný člověk tím přichází o veškeré sociální zázemí a do budoucna i o střechu nad hlavou. Stává se z něj potenciální bezdomovec. Musí se spolehnout sám na sebe a své zdroje nebo na možnost bydlení v různých institucích.

9.5 Sociální stigma

Pobyt ve vězení představuje výrazné sociální stigma, kterého se není snadné zbavit. Laická veřejnost většinou zastává názor, že trestaní lidé si svou situaci zavinili sami svým špatným jednáním a teď oprávněně sklízí jeho důsledky. Nezaslouží si proto žádné ohledy ani pomoc. Navíc nevěří, že by se mohli napravit a žít přijatelným způsobem života, jejich hodnocení i očekávání budoucího chování bývá negativní. Lidé propuštění z výkonu trestu odnětí svobody bývají ze společnosti vylučováni a nálepka trestance jim dlouhodobě ztěžuje život (při shánění ubytování, zaměstnání, lidé jim nedůvěřují).⁷¹

9.6 Deprivace potřeb odsouzených

Trest odnětí svobody je fakticky trestem odnětí svobodného pohybu a příležitostí k uspokojování některých primárních (biologických), více však sekundárních potřeb. Frustrace těchto potřeb souvisí se ztrátou svobody, postavení, zaměstnání, majetku, vlastního

⁷¹ Srov. Vágnerová, M. *Psychopatologie pro pomáhající profese*. 3. rozšíř. vyd. Praha: Portál, 2004., str. 826.

obydlí, důstojnosti, nezávislosti, bezpečnosti, osobních vztahů včetně sexuálních a možnosti smysluplného trávení volného času.⁷²

K tomu život ve stísněných podmínkách, nutnost podrobit se přísnému vězeňskému řádu, absence soukromí, které je ničeno neustálou přítomností spoluvězňů i vězeňského personálu, spíše vráží klín mezi uvězněného jedince a společnost, než aby odsouzeného člověka vychovával a napomáhal k jeho bezporuchovému životu ve společnosti.⁷³

9.7 Poznámka

Všechny uvedené ztráty, změny, deprivace a komplikace mohou zásadním způsobem ovlivnit život trestaného i po propuštění z výkonu trestu. Pobyt ve vězení může být natolik destruktivní, že již nebude schopen začít znovu sám a bez podpory žít normálním, pro okolí přijatelným způsobem. Na druhé straně je třeba uznat, že nezanedbatelná část trestaných žádoucí dovednosti a návyky nikdy neměla a způsob jejich života byl neúnosný jak pro jejich rodinu, tak i pro společnost.⁷⁴

10. Práce s odsouzenými

V předchozí kapitole byly zdůrazněny některé negativní důsledky trestu odnětí svobody. V této kapitole bych se chtěl zmínit o práci s odsouzenými během výkonu tohoto trestu, která má za úkol negativní důsledky co nejvíce eliminovat a směřuje k dosažení cíle trestu odnětí svobody.

V současné době bohužel neexistuje alternativa, která by dokázala trest odnětí svobody plně nahradit. V určitých situacích (hledisko závažnosti trestného činu a osobnosti pachatele) je možné využít i jiných trestů (domácí vězení, vězení po práci, obecně prospěšné práce, pokuta ...) a této varianty by v oprávněných případech mělo být využito vždy, ale existuje i taková trestná činnost, kdy to možné není (např. vražda). Tehdy je nutné pachatele uvěznit

⁷² Srov. Netík, K., Netíková D. *Vybrané kapitoly z forenzní psychologie pro právníky*. Praha: Univerzita Karlova – Karolinum, 1994., str. 25-27.

⁷³ Srov. Giddens, A. *Sociologie*. Praha: Argo, 1999., str. 204.

⁷⁴ Srov. Vágnerová, M. *Psychopatologie pro pomáhající profese*. 3. rozšíř. vyd. Praha: Portál, 2004., str. 817.

(a tím mu zabránit v páchání další trestné činnosti) a skrze vězeňský personál i další subjekty na něj působit.

Vězeňský personál tak není ve věznicích pouze kvůli střežení odsouzených, ale také proto, aby s klienty pracoval a pomáhal jim. Uvěznění je tedy specifickou sociální službou. Pracuje se na změnách v chování odsouzených, eventuálně změně osobnosti. Dále na udržení osobních znalostí a dovedností klientů a jejich rozvoji, pěstování zdravého životního stylu i hodnotných koníčků. Součástí práce s odsouzenými je i pomoc při udržování kontaktů odsouzených mimo věznici (převážně s rodinou), které jsou uvězněním omezené a narušené. Klientům je poskytována pomoc při zajišťování jejich materiální situace po propuštění. Na těchto úkolech spolupracují specialisté z různých oborů – speciální pedagogové, pedagogové volného času, terapeuti, lékaři, psychologové, sociální pracovníci, sociální kurátoři, duchovní, dozorcí i dobrovolníci.⁷⁵

Aby byla rizika recidivy kriminálního chování, bezdomovství a dalších deviantních způsobů života po výkonu trestu odnětí svobody minimalizována, orientuje se práce s odsouzenými na jejich propuštění hned od samého začátku uvěznění.⁷⁶

10.1 Program zacházení

„Zacházením se rozumí soubor aktivit vězeňských pracovníků aplikovaných s cílem motivovat vězně k práci na sobě samém a tím pomáhat zvyšovat jeho šance na život v zákonnosti po propuštění z vězení a na reintegraci do demokratické společnosti“⁷⁷

Na jeho vytvoření spolupracuje lékař, psycholog, sociální pracovníce, speciální pedagog, popřípadě i duchovní. Program zacházení je individualizovaný pro každého odsouzeného, zaměřuje se na podstatná rizika, problémy, obtíže a překážky, které brání jeho budoucí dobré reintegraci do společnosti – právě na jejich odstranění, překonání nebo alespoň zmírnění se bude pracovat. Zacházení by mělo být realizováno minimálně v následujících oblastech –

⁷⁵ Srov. Hála, J. Úvod od teorie a praxe vězeňství. České Budějovice: Vysoká škola evropských a regionálních studií, 2005., str. 44.

⁷⁶ Srov. tamtéž, str. 122.

⁷⁷ Tamtéž, str. 44-45.

práce; vzdělávání (profesní i všeobecné); aktivity ve volném čase; poradenství (doprovod); terapie.⁷⁸

10.2 Kontinuální sociální práce ve vězeňství

Kontinuální sociální práce je výsledkem rozsáhlé transformace systému sociální politiky, která nahradila speciální (zvláštní) péči o osoby, které se vrátily z výkonu trestu odnětí svobody, tzv. postpenitenciární péči. (Postpenitenciární péče byla v samém začátku poskytována osobám až po propuštění z vězení, z ochranného léčení nebo ochranné výchovy.) Tento způsob práce s klientem začíná již v první fázi trestního řízení na svobodě, pokračuje v době výkonu vazby, výkonu trestu odnětí svobody a také následně po výstupu z věznice. Cílem kontinuální sociální práce je řešení sociálních problémů klientů s dostatečným předstihem před jejich propuštěním na svobodu a následná podpora při jejich začleňování do společnosti.⁷⁹ „*Subjekty kontinuální soc. práce jsou – sociální pracovníci ve věznici, sociální kurátoři a další státní a nestátní subjekty.*“⁸⁰

10.2.1 Sociální pracovník ve věznici

Sociální pracovník je odborný zaměstnanec vězeňské služby ČR, který pomáhá odsouzenému komplexně řešit jeho sociální situaci.

Vypracovává sociální anamnézy odsouzených a k tomuto účelu získává a ověřuje relevantní informace o klientech. Např. informace týkající se rodinné situace klienta, dosaženého vzdělání, profesní přípravy, pohledávek, které musí uhradit, kde klient naposledy pracoval, kde bydlel, jestli má zajištěné ubytování a zaměstnání po propuštění z výkonu trestu odnětí svobody, dosaženou úroveň sociální vyzrálosti, zneužívání alkoholu a jiných návykových látek... Na základě tohoto šetření spolupracuje při vytvoření specializovaného programu zacházení.

⁷⁸ Srov. Hála, J. *Úvod od teorie a praxe vězeňství*. České Budějovice: Vysoká škola evropských a regionálních studií, 2005., str. 122-123.

⁷⁹ Srov. *Monitoring vězeňství v České republice v roce 1999*. Praha: Český helsinský výbor, 2000., str. 58.

⁸⁰ Černíková, V., Makariusová, V. *Úvod do penologie*. Praha: Sociálně – Právní institut s.r.o. Most, 1997., str.106.

Poskytuje klientům individuální i skupinové sociálně právní poradenství. Podílí se na realizaci extramurálních programů, které mají za cíl rozvíjet dovednosti klientů a vytvářet nebo upevňovat sociální vazby mimo věznici.

Pomáhá klientům udržet nebo navázat kontakt s blízkými osobami, pokud je problematický. Zprostředkovává kontakt odsouzených se sociálním kurátorem. Poskytuje kontakty na instituce, jež mohou klientům pomoci v jejich specifické situaci.

Poskytuje rady a pomoc při vyřizování korespondence s úřady. Asistuje při ověřování listin, plných mocí a podpisů i při vyřizování nových občanských průkazů. Rovněž klientům pomáhá s žádostmi o udělení občanství ČR.

Důležitou náplní jeho práce je pomoc klientům při zajišťování materiálních podmínek k životu na svobodě. Napomáhá při shánění ubytování a zaměstnání, v případě potřeby zajistí klientům vhodné oblečení, ve kterém budou propuštěni. Navrhuje výši příspěvku na dopravu do místa trvalého bydliště (u cizích státních příslušníků na ambasádu příslušné země, pokud ovšem nebude vyhoštěn) a stravování do doby otevření kanceláře sociálního kurátora, příslušného podle místa trvalého bydliště, pokud na to nemá odsouzený vlastní finance. Výše příspěvku může podle vyhlášky 10/2000 § 7, dosahovat až výše 2000 Kč. Při rozhodování o výši příspěvku se přihlíží k tomu, zda odsouzený nemá dostatek financí na účtu ve věznici, bance nebo zda nemůže tyto prostředky získat jiným způsobem.⁸¹

Sociální pracovník předem zasílá informaci o propuštění odsouzeného kurátorovi podle místa trvalého bydliště, policii a případně dalším orgánům.

Při výkonu své profese spolupracuje s Českou správou sociálního zabezpečení, soudy, matrikami, personálem vězeňské služby, sociálními kurátory, rodinami a blízkými odsouzených a poskytovateli sociálních služeb.

⁸¹ Úplné znění: *trestní zákon a trestní řád*, právní stav ke dni 1.11. 2005., Praha : C.H. Beck, 2005.

10.2.2 Sociální kurátor

Sociální kurátor je specializovaný pracovník sociálního odboru, který poskytuje pomoc občanům společensky nepřizpůsobeným. Zejména občanům propuštěným z výkonu trestu odnětí svobody; občanům proti nimž je vedeno trestní řízení, popř. jim byl výkon trestu odnětí svobody podmíněně odložen nebo přerušen a kteří tuto pomoc potřebují k překonání nepříznivých sociálních dopadů; občanům žijícím nedůstojným způsobem života.⁸²

Práce kurátora je zaměřena na sociální prevenci. Poskytuje a zajišťuje sociálně právní poradenství a sociální pomoc. Spolupracuje s klientem při řešení pro něj náročných životních situací (např. vyhledávání ubytování, zaměstnání). Spolupůsobí na zlepšení podmínek v rodině klienta, pokud to vyžaduje řešení sociální situace nebo řešení problémů, které by jinak navodily stav psychické či sociální nouze.⁸³

U svého klienta vyhotovuje sociální záznam, který obsahuje anamnézu, diagnózu, použitou terapii a prognózu⁸⁴.

Navrhuje poskytování peněžité a věcné dávky podle vyhlášky č.. 182/1991 Sb. § 54, kdy může společensky nepřizpůsobeným občanům být poskytnuta peněžitá nebo věcná dávka až do výše 1000 Kč.⁸⁵ Tato služba bývá osobami propuštěnými z výkonu trestu využívána, ale tím také jejich spolupráce s kurátorem často končí.

Při výkonu své činnosti spolupracuje s rodinou klienta, orgány činnými v trestním řízení, zařízeními pro výkon vazby a trestu (za klienty těchto zařízení osobně dochází), s orgány obcí, zdravotnickými zařízeními, občanskými sdruženími, církvemi, charitativními a jinými organizacemi.⁸⁶

⁸² Srov. Černíková, V., Makariusová, V. *Úvod do penologie*. Praha: Sociálně – Právní institut s.r.o. Most, 1997., str. 106-108.

⁸³ Srov. tamtéž, str. 108.

⁸⁴ Srov. tamtéž, str. 108.

⁸⁵ Srov. *Úplné znění: sociální zabezpečení*, podle stavu k 14.11.2005, Ostrava : Sagit, 2005.

⁸⁶ Srov. tamtéž

10.2.3 Nestátní spolupracující subjekty

„Jedná se především o občanské, církevní a charitativní sdružení a organizace, pomáhají jedincům, kteří se dostali do konfliktu se zákonem. Vězeňská služba ČR spolupracuje například s Vězeňskou duchovenskou péčí, Domovem sv. Karla Boromejského, Diakonií Českobratrské církve evangelické; Linkou důvěry Diakonie; SOS centrem Diakonie; Diakonií Církve bratrské; Slezskou diakonií; HESTIA; Českým sdružením Církve adventistů sedmého dne (Diakonie); Diakonií Apoštolské církve; Diakonií Evangelické církve metodistické; HESTIA – adresář sociálních služeb; Ekumenickou radou církví; OS Diakonie Úpice; Nadací Diakonie a Misie; SAD Sdružení Zástupců azylových Domů; OS Naděje; Českou katolickou charitou; Sdružením pro prevenci kriminality PRAK.“⁸⁷

Tyto subjekty poskytují různorodé služby a spektrum jejich nabídek je široké, od materiální pomoci, přes poradenství a doprovod až k programům zaměřeným na aktivizaci klienta a jeho zapojení do společnosti. Pro ilustraci práce těchto subjektů poslouží projekt Sdružení České katolické charity. Česká katolická charita provozuje v České republice, mimo jiné, síť azylových domů a nocleháren pro bezdomovce, kde bezdomovcům a lidem vracejícím se z výkonu trestu poskytuje dočasné ubytování, výdej stravy popřípadě možnost její přípravy, hygienu, poradenství a výchovné, vzdělávací a aktivační služby a pomoc v prosazování práv a zájmů.⁸⁸

11. Předpropouštěcí fáze výkonu trestu odnětí svobody

Je poslední fází pobytu odsouzeného ve věznici. Touto fází se rozumí doba posledního půlroku (minimálně tři měsíců) před propuštěním. V této době by se měl odsouzený přeradit na specializované výstupní oddělení (ve věznicích, která ho nemají probíhá tato fáze v podmínkách stávajícího zařazení), kde podstoupí intenzivnější komplexní přípravu na propuštění. Tato příprava zahrnuje poskytnutí informací o změnách, které nastaly v mimovězeňském světě, za dobu jeho uvěznění a především praktický nácvik relevantních dovedností pro samostatný život. Příkladem je osobní návštěva odsouzeného na úřadu práce,

⁸⁷ *Vězeňská služba ČR* [online], Spolupracující organizace. [cit. 2006-04-04].

Dostupné na WWW: <http://ad.vscr.cz/news_files/060111_Spolupracujici_organizace.doc>.

⁸⁸ Srov. *Sdružení Česká katolická charita* [online], Azylové domy. [cit. 2006-04-04].

Dostupné na WWW: <<http://charita.cz/article.asp?nArticleID=304&nDepartmentID=177&nLanguageID=1>>.

kde si vyzkouší jednání s touto institucí, které bude po propuštění na tomto úřadě potřebovat.⁸⁹

Režim v této fázi uvěznění by měl být volnější a měl by se podle možností co nejvíce blížit podmínkám života na svobodě. Odsouzení by si měli vyzkoušet přípravu pokrmů, praní, žehlení a další nezbytné úkony sebeobsluhy.

Sociální pracovník opět zjišťuje, jestli má klient zajištěné ubytování a zaměstnání po propuštění z výkonu trestu. V případě potřeby nabízí pomoc při jejich zajišťování.

12. Propuštění z výkonu trestu odnětí svobody

Nejen průběh trestu odnětí svobody, ale i propuštění z věznice představuje pro odsouzené mezní zátěžovou situaci. Tato zátěž je tím vyšší, čím déle byl člověk uvězněn. Život v totální instituci a její následné opuštění člověka poznamená. Návrat do běžného života pak může být prožíván až jako šok ze svobody. Tedy určitá traumatická událost, která je vyvolána náhlými a zásadními změnami v životních podmínkách (propastným rozdílem mezi životem ve věznici a na svobodě) i důsledky (rozbití sociálních vazeb, nezaměstnanost, ztráta bydlení), které s sebou výkon trestu přinesl. Ze dne na den přestanou platit pravidla, od kterých se odvíjel celý život odsouzeného a na které byl zvyklý. S rozbitím těchto pravidel se zároveň hroučí i jistoty, které vyplývaly z jejich dodržování. Navíc se vrací do světa, který je odlišný od toho, jaký opouštěl. Rodina, bydlení, zaměstnání, přátelé, to všechno a mnohem víc, může být nenávratně ztraceno.⁹⁰

Nastalá životní situace před propuštěného člověka staví nové požadavky a překážky, které vyžadují jiný přístup a jiný způsob řešení, než ty, které se během výkonu trestu naučil zvládat. Záleží na osobnosti takového člověka (jeho schopnostech, zkušenostech, motivaci, kompetencích, odolnosti k zátěži apod.), jakožto i na dalších faktorech (jestli má zajištěné bydlení a pracovní uplatnění, jestli byly zachovány sociální vztahy nebo jestli jsou k dispozici nějaké finanční prostředky), jak se s danou situací vypořádá. Kritické bývají první dva roky

⁸⁹ Srov. Hála, J. *Úvod od teorie a praxe vězeňství*. České Budějovice: Vysoká škola evropských a regionálních studií, 2005., str. 164-165.

⁹⁰ Srov. Vágnerová, M. *Psychopatologie pro pomáhající profese*. 3. rozšíř. vyd. Praha: Portál, 2004., str. 824.

po propuštění, kdy je vyšší pravděpodobnost, že člověk selže a dojde k recidivě kriminálního chování nebo se rozvinou jiné formy deviantního chování, například bezdomovství.⁹¹

⁹¹ Srov. Vágnerová, M. *Psychopatologie pro pomáhající profese*. 3. rozšíř. vyd. Praha: Portál, 2004., str. 824.

Praktická část

13. Cíl praktické části

V předchozí teoretické části práce jsem se zabýval jedním ze spouštěcích mechanismů bezdomovství, jímž je propuštění z výkonu trestu odnětí svobody. Cílem následující části práce je zjištění, kam odcházejí propuštění z výkonu trestu odnětí svobody, konkrétně z věznice Oráčov. K naplnění cíle jsem realizoval anketu.

13.1 Stanovení hypotéz

Stanovené hypotézy vycházejí z informací, které jsem získal při psaní teoretické části práce. Odkazují se především na kapitolu o psychologických a sociálních důsledcích trestu odnětí svobody a o kontinuální sociální práci ve věznici.

Hypotéza č. 1. Odsouzení během výkonu trestu odnětí svobody často ztrácejí ubytování, které před nástupem výkonu trestu měli.

Hypotéza č. 2. Odsouzení při shánění ubytování po propuštění z výkonu trestu většinou nevyužívají možnost spolupráce se sociálním kurátorem.

13.2 Metodika výzkumu

Při získávání informací byla použita metoda skupinového vyplňování dotazníku. Dotazník byl sestaven za účelem zjištění předpokládané cesty odsouzených po propuštění z výkonu trestu odnětí svobody. V dotazníku byly použity otázky uzavřené, polouzavřené a otevřené, přičemž otázky číslo 3, 8, 9 a 10 byly pouze informativní a posloužily k charakteristice výzkumného vzorku. Odpovědi na otázky číslo 1 a 4 měly posloužit k ověření souvislosti mezi kvalitou rodinných vztahů odsouzených a ztrátou bydliště během výkonu trestu. Otázky však nebyly dostatečně dobře formulovány a ze získaných odpovědí jsem výše uvedené

nemohl ověřit. Odpovědi na tyto otázky jsem tedy dále nezpracovával. Dotazník je anonymní a jeho celé znění je uvedeno v příloze č. 3.

Dotazování proběhlo dne 12.10.2005, kdy jsem dotazníky za doprovodu sociální pracovnice věznice Oráčov, pí. Aleny Nachtigalové, osobně předal odsouzeným a byl jsem přítomen po celou dobu jejich vyplňování.

13.3 Charakteristika výzkumného vzorku

Výzkumný vzorek tvoří odsouzení muži z věznice Oráčov, kteří zde vykonávali trest odnětí svobody ke dni 12.12.2005 a jejichž nevykonaný trest nepřesahoval tři měsíce. (Tři měsíční kritérium jsem zvolil proto, aby bylo zaručeno, že se odsouzený člověk na propuštění připravuje a získané údaje se již nebudou výrazněji měnit.)

Z celkového počtu 54 mužů, kteří mému požadavku vyhovovali, se mi podařilo předat dotazník 25 odsouzeným. Ostatní klienty jsem z různých důvodů nezastihl (pracovní zařazení, programy zacházení, eskorty, hospitalizace...). Z počtu 25 předaných dotazníků se mi jich vrátilo vyplněných 20, jelikož pět odsouzených odmítlo dotazník vyplnit.

Respondenty této ankety tvořili muži ve věku 22 až 57 let, většinou svobodní (dvanáct svobodných, šest rozvedených, jeden ženatý a jeden v rozvodovém řízení). Z hlediska dosaženého vzdělání mělo pět ukončené vzdělání základní, vyučeno bylo dvanáct odsouzených a středoškolské vzdělání měli tři respondenti. Před nástupem trestu jich bylo jedenáct nezaměstnaných.

13.4 Vyhodnocení získaných informací

Při vyhodnocování dotazníků jsem získal následující informace. Pro větší přehlednost jsem je zapracoval i do tabulek.

Bydliště před nástupem do výkonu trestu odnětí svobody

Nejvíce dotázaných bydlelo před nástupem do výkonu trestu u rodičů nebo rodinných příslušníků, celkem šest. Pět respondentů bydlelo v domě nebo bytě ve vlastnictví jiné osoby (nájem). V domě/bytě v osobním vlastnictví bydleli tři dotázaní, stejně jako v obecním/státním/družstevním domě nebo bytě (nájem). Další dva dotázaní byli ubytováni u svých přátel a známých. Poslední respondent přišel do výkonu trestu odnětí svobody z azylového domu.

Bydliště	Počet respondentů
dům/byt v osobním vlastnictví	3
obecní/státní/družstevní dům nebo byt	3
dům/byt ve vlastnictví jiné osoby	5
u rodičů, rodinných příslušníků	6
u známých/přátel	2
ubytovna/azylový dům/noclehárna	1
Jiné	0

Propuštění z výkonu trestu odnětí svobody se budou vracet

Jedenáct z dvaceti dotázaných se po výkonu trestu odnětí svobody vrátí do stejného bydliště, ze kterého tento trest nastupovali. Zbylých devět odchází do bydliště jiného.

Bydliště	Počet respondentů
do stejného bydliště	11
do jiného bydliště	9

Specifikace typu bydlení těch, kteří se vrací do stejného bydliště

Do stejného bydliště se vrací všichni tři odsouzení, kteří před nástupem VTOS bydleli v domě nebo bytě v osobním vlastnictví. Relativně stabilní je i bydlení u rodičů a rodinných příslušníků, k nim se vrací bydlet pět dotázaných. Do domu/bytu ve vlastnictví jiné osoby

(nájem) se vrací bydlet dva dotázaní a jeden respondent bude bydlet v obecním/státním/družstevním domě nebo bytě (nájem).

Bydliště	Počet respondentů
dům/byt v osobním vlastnictví	3
obecní/státní/družstevní dům nebo byt	1
dům/byt ve vlastnictví jiné osoby	2
U rodičů, rodinných příslušníků	5

Specifikace typu bydlení těch, kteří se vracejí do jiného bydliště

Dvěma dotázaným se podařilo zajistit bydlení u rodičů a rodinných příslušníků. Tři budou po propuštění z věznice bydlet u známých nebo přátel. Další dva dotázaní půjdou do ubytovny/azylového domu či noclehárny. Dva dotázaní neví, kde budou po propuštění z výkonu trestu odnětí svobody bydlet.

Bydliště	Počet respondentů
u rodičů, rodinných příslušníků	2
u známých/přátel	3
ubytovna/azylový dům/noclehárna	2
neví	2

Grafické srovnání typu bydlení odsouzených před nástupem do výkonu trestu a bydlení po propuštění z výkonu trestu odnětí svobody

▨ Bydliště před nástupem výkonu trestu ▩ Bydliště po propuštění z výkonu trestu

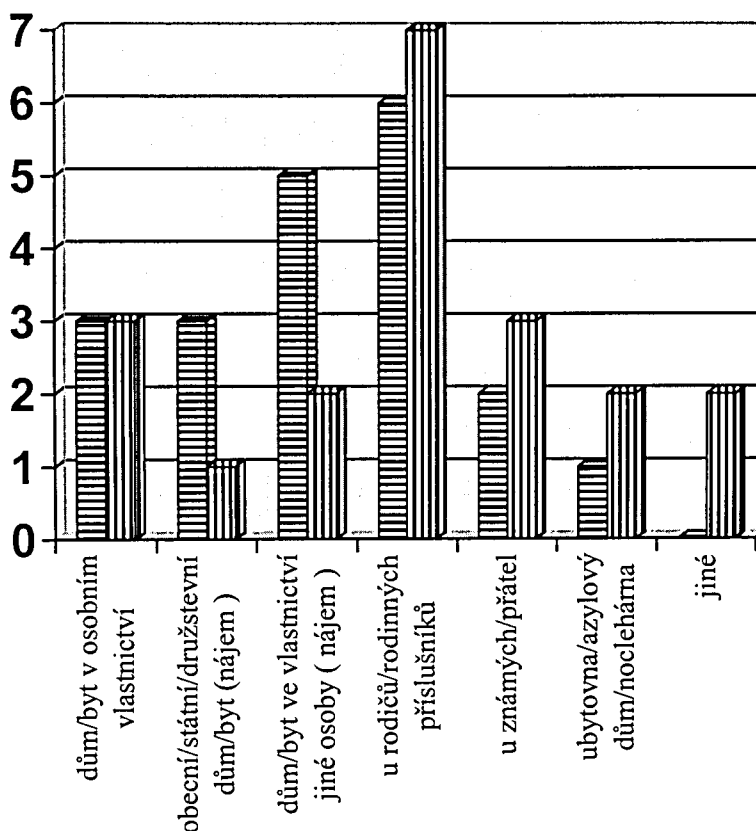

V tomto grafu jsem srovnal typy bydlení dotázaných před a po VTOS. Z grafu je patrné, že výkon trestu odnětí svobody způsobil výrazný pokles počtu lidí bydlících v domě nebo bytě ve vlastnictví jiné osoby (nájem) a obecním/státním/družstevním domě nebo bytě (nájem). Oproti tomu se zvýšil počet lidí bydlících u rodičů, známých/přátel a v azylovém domě. Navíc se během VTOS vyprofilovala nová skupina dotázaných (v grafu pod označením jiné), kteří neví, kde po propuštění budou bydlet.

Pocit potřeby odsouzených, kontaktovat sociálního kurátora ohledně budoucího bydlení

Ohledně budoucího bydlení by sociálního kurátora potřebovalo kontaktovat devět dotázaných, ale jen dva tento krok skutečně udělali. Jedenáct respondentů nepotřebuje se

sháněním ubytování po propuštění z výkonu trestu odnětí svobody pomoci (osm z nich se vrací do původního bydliště a zbylí tři budou bydlet u rodičů nebo rodinných příslušníků a přátel).

Odpovědi odsouzených na otázku, zda potřebovaly kontaktovat soc. kurátora ohledně budoucího bydlení	Počet respondentů
ano, potřeboval jsem a uvedeného pracovníka jsem kontaktoval	2
ano, potřeboval bych, ale sociálního kurátora jsem ještě nekontaktoval	0
potřeboval bych, ale o této možnosti jsem zatím neuvažoval	7
Nepotřeboval	11

Možnosti sociálního kurátora pomoci odsouzeným při návratu do běžného života

Polovina respondentů si myslí, že jim sociální kurátor při návratu do běžného života nemůže pomoci. Jeden z nich dále uvedl, že je to proto, že sociální kurátor nezná jeho skutečnou životní situaci. Čtyři dotázaní uvedli, že jim sociální kurátor může pomoci při vyřizování sociálních záležitostí, hlavně při shánění ubytování a zaměstnání. Další čtyři dotázaní se domnívají, že návštěva sociálního kurátora po propuštění z výkonu trestu má význam pouze z hlediska získání finanční pomoci. Zbylí dva respondenti byli nerozhodní, jeden z nich si myslí, že mu sociální kurátor asi nemůže pomoci a druhý neví.

13.5 Ověření hypotéz – posouzení z hlediska získaných poznatků

Hypotéza č. 1: Odsouzení během výkonu trestu odnětí svobody často ztrácejí ubytování, které před nástupem trestu měli.

K ověření této hypotézy vycházím z otázek č. 2, 5 a 6, kde jsem zjišťoval, kde odsouzení muži bydleli před nástupem výkonu trestu, kam se budou po propuštění vracet a jestli potřebovali kvůli budoucímu ubytování kontaktovat sociálního kurátora. Ze

získaných odpovědí jsem zjistil, že devět z dvaceti (45%) dotázaných se nevrací do původního bydliště a stejný počet dotázaných, by potřeboval pomoci se sháněním ubytování po propuštění z VTOS. Původní ubytování ztratili převážně lidé, kteří bydleli v domě nebo bytě ve vlastnictví jiné osoby (nájem) - celkem tři respondenti, dále ti, kteří bydleli v obecním/státním/družstevním domě nebo bytě (nájem) - dva respondenti. Bydlení u rodičů ztratil jeden dotázaný. Původní bydlení ztratili všichni tři dotázaní, kteří bydleli u známých nebo přátel nebo v ubytovně/azylovém domě/noclehárně.

Ze získaných odpovědí vyplynulo, že devět z dvaceti respondentů se nevrací do původního bydliště a stejný počet dotázaných by potřeboval pomoci se sháněním bydlení po propuštění, proto se domnívám, že se tato hypotéza potvrdila.

Hypotéza č. 2: Odsouzení při shánění ubytování po propuštění z výkonu trestu většinou nevyužívají možnost spolupráce se sociálním kurátorem.

Pro ověření této hypotézy jsem použil otázky č. 5 a 7. Těmito otázkami jsem zjišťoval, jestli odsouzení potřebují ohledně bydlení po propuštění z VTOS kontaktovat sociálního kurátora a jestli si myslí, že by jim sociální kurátor mohl pomoci při návratu do běžného života. Z celkového počtu dvaceti dotázaných, by devět potřebovalo pomoci se sháněním bydlení, ale pouze dva sociálního kurátora skutečně kontaktovali. Z odpovědí dále vyplynulo, že respondenti sociálního kurátora nekontaktují, protože nevěří, že by jim mohl při zapojení do běžného života výrazněji pomoci. Deset respondentů si myslí, že jim sociální kurátor nemůže pomoci vůbec, čtyři dotázaní vidí pomoc ze strany sociálního kurátora pouze v obstarání finančních prostředků a jen čtyři dotázaní si myslí, že jim může pomoci při shánění bydlení nebo zaměstnání. Zbylí dva jsou nerozhodní.

I tato hypotéza se potvrdila, její znění by však potřebovalo lepší formulaci. Protože mezi těmi, kteří nevyužívají možnost spolupráce se sociálním kurátorem, je velké množství těch, kteří jeho pomoc vůbec nepotřebují.

13.6 Shrnutí

Z výše uvedené ankety vyplynulo, že lidé kteří před nástupem výkonu trestu odnětí svobody bydlí v domě/bytě ve vlastnictví jiné osoby (nájem) a lidé bydlící v obecním/státním/družstevním domě nebo bytě (nájem) mají předpoklad stát se po

propuštění z věznice bezdomovcem. Zhoršení bytových podmínek a problémy se sháněním střechy nad hlavou se po propuštění z výkonu trestu odnětí svobody projeví u všech odsouzených, kteří do něj nastupovali od svých známých/přátel nebo z azylového domu. Dále se ukázalo, že se odsouzení kvůli zajištění bydlení po VTOS zpravidla neobracejí na sociálního kurátora. U lidí majících bydlení zajištěno je to pochopitelné, ale ani lidé, kteří by pomoci potřebovali, sociálního kurátora většinou nekontaktují. Důvodem bývá přesvědčení odsouzených, že jim sociální kurátor při návratu do běžného života nemůže pomoci.

Závěr

Záměrem této bakalářské práce bylo informovat a upozornit na realitu bezdomovství. Tento fenomén jsem ve své práci přiblížil z hlediska jednoho z jeho možných spouštěcích mechanismů a to propuštění z výkonu trestu odnětí svobody, které může kariéru bezdomovství odstartovat. Toto téma je velmi obsáhlé, proto jsem vybral pouze nejpodstatnější informace a uspořádal je tak, aby čtenáři přehledně zprostředkovaly základní orientaci v této problematice.

Bezdomovství může být v určitých případech dobrovolně zvoleným životním stylem, ale v mnohem větší míře, jsou lidé do této situace vrženi životem a nedokáží jí sami čelit. Život na ulici je tvrdý a nebezpečný, doprovázený chudobou, často chudobou absolutní. Bezdomovci jsou extrémním způsobem vyloučeni ze společnosti, mají omezené kontakty s druhými lidmi, nemají přístup k bydlení, práci, zdravotní péči, je pro ně obtížné domoci se svých práv a nedokáží si zajistit uspokojování lidských potřeb na takové úrovni, jak je v dané společnosti běžné. Život v takových podmínkách po čase způsobuje nevratnou sociální marginalizaci, člověk již není schopen znovu se zapojit do společnosti a žít normálním způsobem, je odsouzen k tomu, aby živořil někde na jejím okraji.

Příčin, rizikových faktorů a spouštěcích mechanismů, které působí na vznik bezdomovství a brání jeho odstranění, je hodně. Těmto faktorům je potřeba věnovat pozornost, hledat cesty k jejich eliminaci, zmírňovat jejich negativní důsledky a poskytovat účinnou pomoc lidem, kteří jsou bezdomovstvím postiženi nebo kterým hrozí.

Na růstu bezdomovství se podílí výkon trestu odnětí svobody a následné propuštění z vězení. V praktické části práce jsem se zabýval problematikou bydlení osob opouštějících věznici. Realizace ankety ve věznici Oráčov, která zjišťovala kam odcházejí lidé po propuštění z výkonu trestu, potvrdila, že se velké množství odsouzených nevrací do původního bydliště a musí si shánět nové bydlení. Zjistil jsem, že během výkonu trestu odnětí svobody ztratila původní bydlení téměř polovina dotázaných a nové bydlení se již nepodařilo všem zajistit. Přítom mít zajištěné bydlení a zaměstnání je základním předpokladem pro dobrou reintegraci propuštěných lidí do společnosti. Výsledky této ankety sice není možno kvůli malé šíři a pestrosti výzkumného vzorku zobecnit na výkon trestu odnětí svobody celkově, ale přesto si myslím, že dobře ilustrují šíři tohoto problému.

Životní situace propuštěného člověka je velmi nejistá. Opuštění vězení a opětovné zapojování se do společnosti je náročnou životní situací, kterou nedokáže každý zvládnout sám. Proto byl vytvořen systém kontinuální sociální práce, který má snižovat rizika životních selhání a pomáhá řešit sociální problémy lidem, kteří se dostali do konfliktu se zákonem. Práce s takovým klientem začíná již ve fázi trestního řízení, probíhá po celou dobu uvěznění a pokračuje i po propuštění z vězení. Zajišťují ji především sociální pracovníci ve věznicích, sociální kurátoři, nestátní a církevní organizace.

Seznam použité literatury

Bajcura, L. *Práva vězně*. Praha: GRADA Publishing, 1999. ISBN 80-7169-555-6

Černíková, V., Makariusová, V. *Úvod do penologie*. Praha: Sociálně – Právní institut s.r.o. Most, 1997.

Evropské vězeňské systémy : Sborník referátů z mezinárodní konference Kroměříž 2004. Praha: Vězeňská služba České republiky, 2004. ISBN 80-239-3645-X

Fitzpatrick, S., Kemp, P., Klinker, S. *Bezdomovství přehled výsledků výzkumů z Velké Británie*. Kostelec na Černými lesy: Institut zdravotní politiky a ekonomiky, 2004. ISBN 80-86625-15-X

Giddens, A. *Sociologie*. Praha: Argo, 1999. ISBN 80-7203-124-4

Girtler, R. *Okrajové kultury*. Brno: Masarykova univerzita, 2001. ISBN 80-210-2728-2

Hála, J. *Úvod od teorie a praxe vězeňství*. České Budějovice: Vysoká škola evropských a regionálních studií, 2005. ISBN 80-86708-05-5

Horáková, M. *Současné podoby bezdomovství v České republice*. Praha: Výzkumný ústav práce a sociálních věcí, 1997.

Hradecká, V., a Hradecký I. *Bezdomovství – Extrémní vyloučení*. Praha: Naděje, 1996. ISBN 80-902292-0-4

Jandourek, J. *Sociologický slovník*. Praha: Portál, 2001. ISBN 80-7178-535-0

Matoušek, O., Kolářková, J., Kodymová, P., eds. *Sociální práce v praxi*. Praha: Portál, 2005. ISBN 80-7367-002-X

Monitoring vězeňství v České republice v roce 1999. Praha: Český helsinský výbor, 2000. ISBN 80-86436-00-4

Munková, G. *Sociální deviace*. Praha: Karolinum, 2001. ISBN 80-246-0279-2

Myšáková, M. *Sčítání bezdomovců Praha 2004*. Praha: Výzkumný ústav práce a sociálních věcí, 2004.

Netík, K., Netíková D. *Vybrané kapitoly z forenzní psychologie pro právníky*. Praha: Univerzita Karlova – Karolinum, 1994. ISBN 80-7066-518-1

Úplné znění: sociální zabezpečení, podle stavu k 14.11.2005, Ostrava : Sagit, 2005.

Úplné znění: trestní zákon a trestní řád, právní stav ke dni 1.11. 2005, Praha : C.H. Beck, 2005.

Vágnerová, M. *Psychopatologie pro pomáhající profese*. 2. rozšíř. vyd. Praha: Portál, 2000. ISBN 80-7178-496-6

Vágnerová, M. *Psychopatologie pro pomáhající profese*. 3. rozšíř. vyd. Praha: Portál, 2004. ISBN 80-7178-802-3

Zdravotní stav populace bezdomovců v ČR a jeho determinanty I. Kostelec nad Černými lesy: Institut zdravotní politiky a ekonomiky, 2004. ISSN 1213-8096

Časopisecké statě

Hezckovi, E. a S. Bezdomovství v České republice. *Nový prostor*, 2001. roč. 3, č. 76, s. 12 - 14

Horáková, M. K problematice bezdomovství. *Sociální politika*, 1995. roč. 21, č.10, s. 6 – 9

Obadalová, M. Problémy bezdomovství. *Sociální politika*, 2003. r. 19, č. 1, s. 3-4

Elektronický zdroj

Vězeňská služba ČR [online]. Spolupracující organizace. Posl. úpravy 18.12.2003, [cit. 2006-04-04].

Dostupné na WWW: <[http:// ad.vscr.cz/news_files/060111_Spolupracujici_organizace.doc](http://ad.vscr.cz/news_files/060111_Spolupracujici_organizace.doc)>.

Sdružení Česká katolická charita [online]. Azylové domy. [cit. 2006 -04-04].

Dostupné na WWW:

<<http://charita.cz/article.asp?nArticleID=304&nDepartmentID=177&nLanguageID=1>>.

Přílohová část

Příloha č. 1 – Anketa o.s. Naděje 1996

Příloha č. 2 – Výzkum MCSSP

Příloha č. 3 – Dotazník k anketě ve věznici Oráčov

Příloha č. 1

Anketa o.s. Naděje 1996

Na podzim 1996, po třech letech byla zopakována anketa týkající se bezdomovců. První dvě otázky byly shodné, třetí pozměněná. Zatímco v r. 1993 byla dána volnost k vyjádření odpovědí, tentokrát byly odpovědi předem formulovány a respondentům předloženo několik možností.

Osloveno bylo kolem 400 osob, z nich bylo ochotno odpovědět 107 občanů. Opět byly sdílnější ženy než muži (přibližně 3:2). Z hlediska věku byla větší ochota u lidí středního věku než u mladých (do 30 let) nebo u starých (nad 60 let), ve dvou případech byli tazatelé zasypáni nadávkami.

Na první otázku *Kdo jsou to podle vašeho mínění bezdomovci*, byly zaznamenány tyto odpovědi:

- a) propuštění vězni - 13%
- b) kriminální delikventi – 31%
- c) uprchlíci, cizinci – 6%
- d) zdravotně postižení, ubožáci – 8%
- e) tuláci – 7%
- f) nedovedu posoudit – 35%

Druhá otázka *Jak se podle vašeho mínění může člověk stát bezdomovcem*, byla doplněna v nabídce odpovědí o *byl propuštěn z dětského domova* (tato odpověď nebyla před třemi lety zaznamenána). Odpovědi byly následující:

- a) nechce pracovat - 34 %

- b) nemá se kam vrátit z vězení – 10%
- c) rozvedl se, opustil rodinu – 20%
- d) ztratil práci a byt – 7%
- e) opustil svou vlast – 5%
- f) byl propuštěn z dětského domova – 2%
- g) nevím – 22%

Třetí otázka byla modifikována, aby nezbuzovala agresivní emoce: *Kdo a jak by měl podle vašeho názoru řešit problém bezdomovství.* Zde jsou odpovědi:

- a) policie represivně – 32%
- b) lékař – umístěním do ústavu – 6%
- c) stát – 11%
- d) obec – 14%
- e) charitativní organizace – 10%
- f) nevím – 27%

V této anketě stejně jako před třemi lety, byli osloveni náhodní chodci (nikoliv turisté) v okolí pražského hlavního nádraží, u nichž lze předpokládat, že se s bezdomovci setkali nebo setkávají. Překvapivé bylo zjištění, že se struktura odpovědí za tři roky příliš nezměnila, jen přibýlo procento nerozhodných odpovědí, a to u lidí, kteří byli ochotní odpovídat.

Názor široké veřejnosti na problém bezdomovství je v naprosté většině negativní. Převládají tendence posuzovat bezdomovce jako představitele protispolečenských proudů, přisuzovat jim asociálnost a antisociálnost. Zdá se, že tradiční paradigmatata veřejnosti zcela postačují a většinou je lze klasifikovat jako nepřátelská. Při výzkumech názorů občanů převládá vysoká stereotypie, nepřipravenost odpovídat a komunikovat, často zkreslená interpretace, známky distancovanosti a neangažovanosti.

Příloha č. 2

Výzkum MCSSP

Představujeme Vám průzkum, který byl proveden v Poradně pro osoby bez přístřeší MCSSP. Byl zaměřen na zjištění podstatných informací o jevu „bezdomovectví“, z pohledu lidí, kterých se tato problematika bezprostředně týká.

Základní informace o průzkumu :

- ⇒ průzkum probíhal od 1/00 do 6/00
- ⇒ dotazovaní odpovídali na 12 otázek
- ⇒ průzkumu se zúčastnilo 100 dotázaných osob
- ⇒ vypracoval: Pavel P ě n k a v a , soc. kurátor pro dospělé
- ⇒

Co Vás nejvíce stresuje?

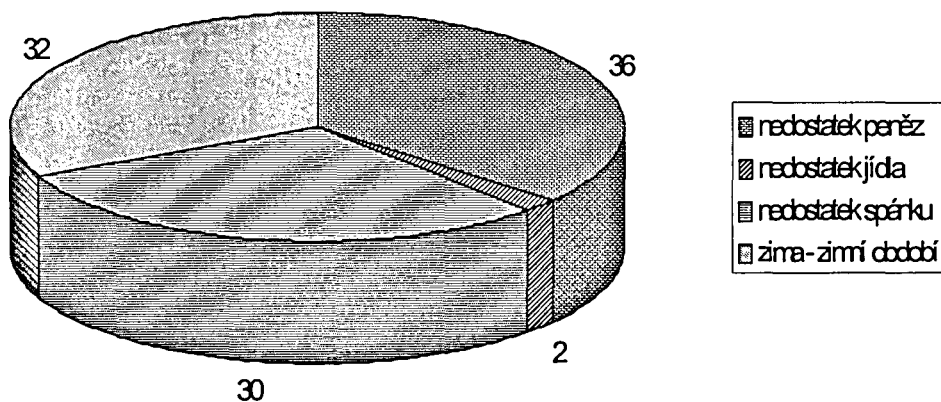

Jak jste se stal bezdomovcem?

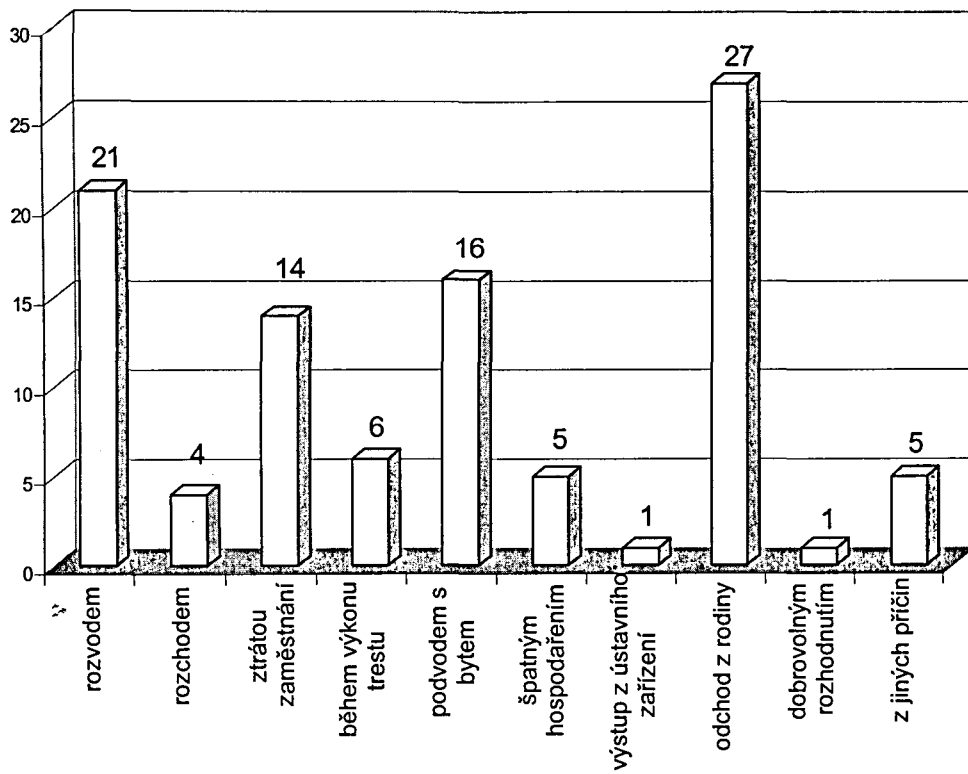

Co Vám schází od lidí?

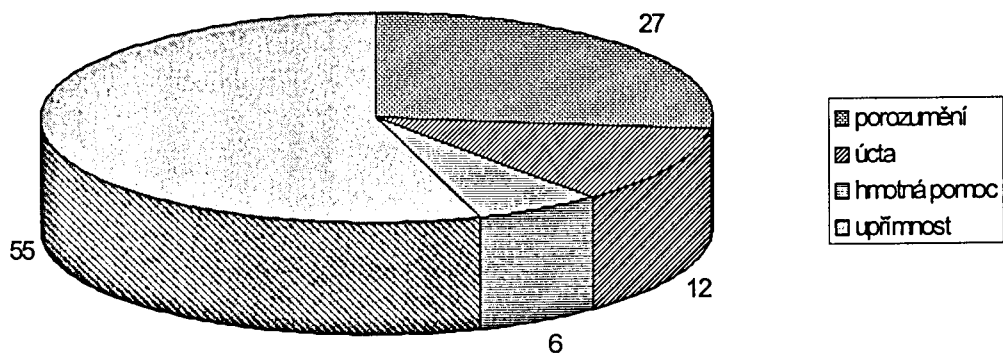

Kolik Vám je let?

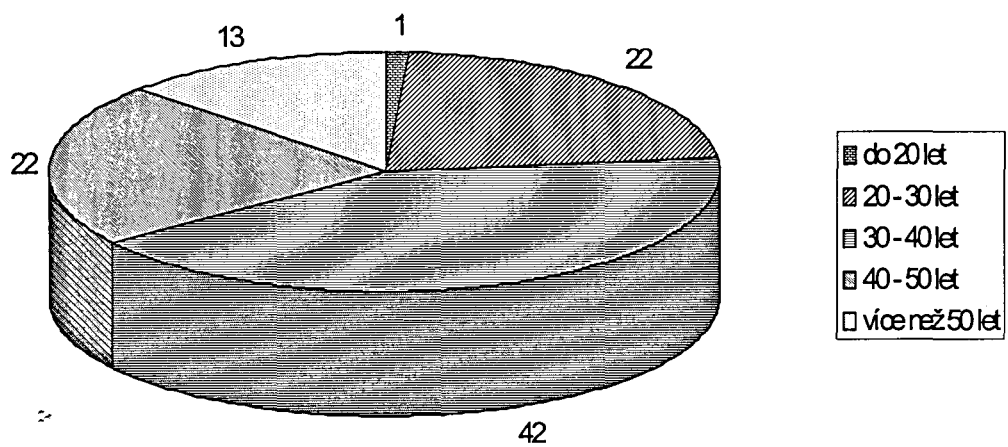

Jakého jste pohlaví?

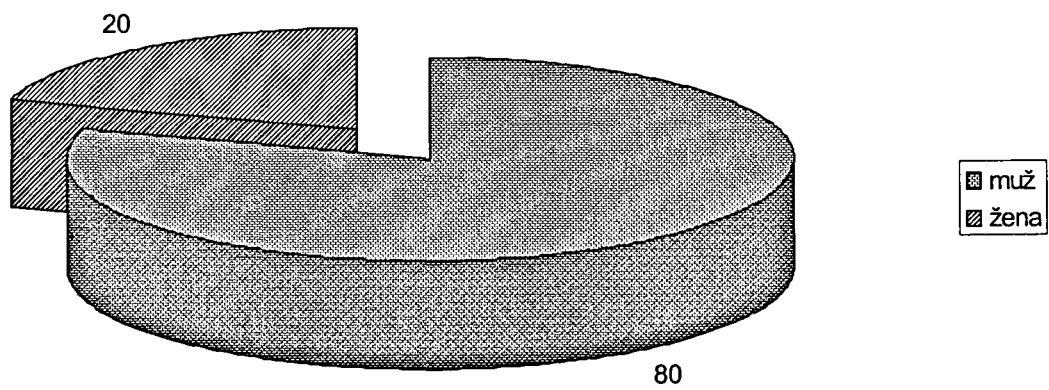

Jak vidíte svou budoucnost?

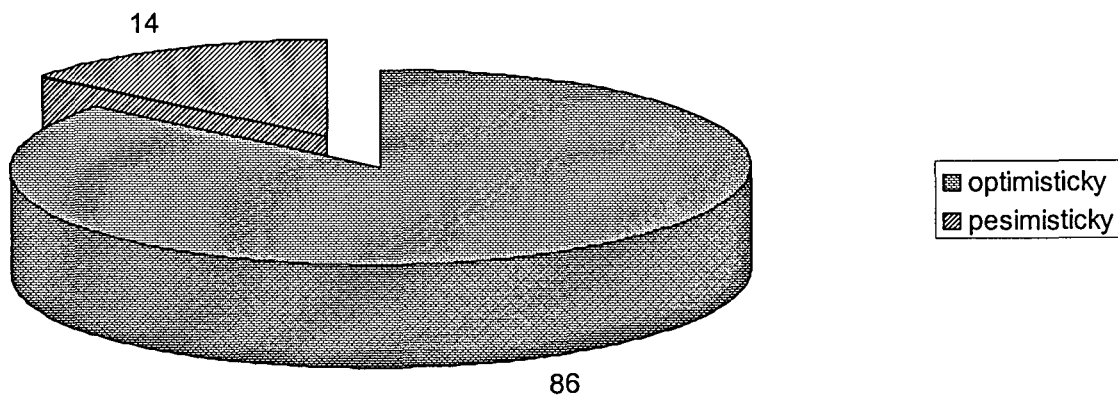

Byl jste soudně trestán?

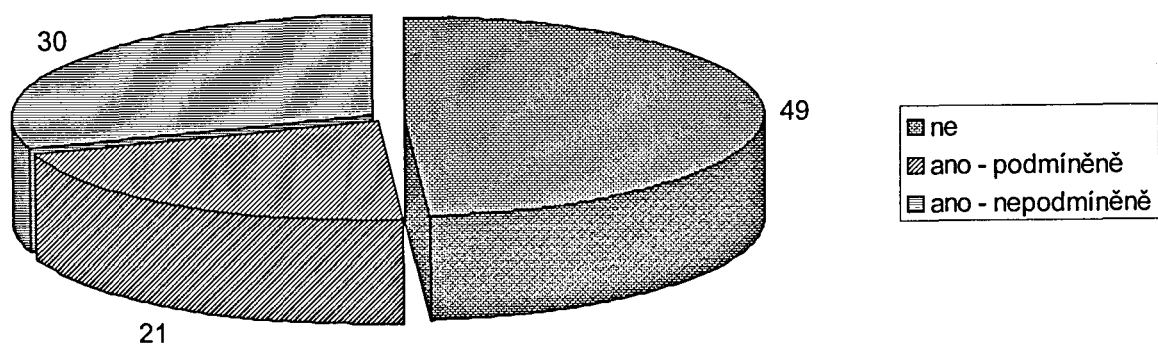

Co Vám schází u sebe?

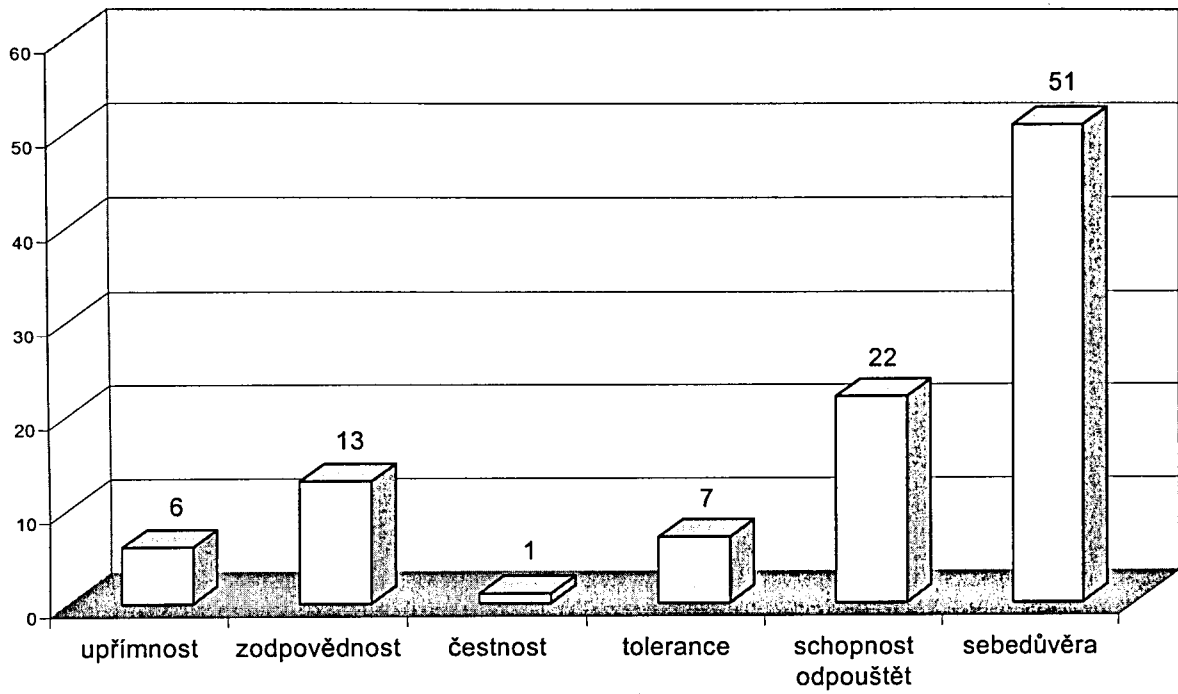

Jaký je Váš stav?

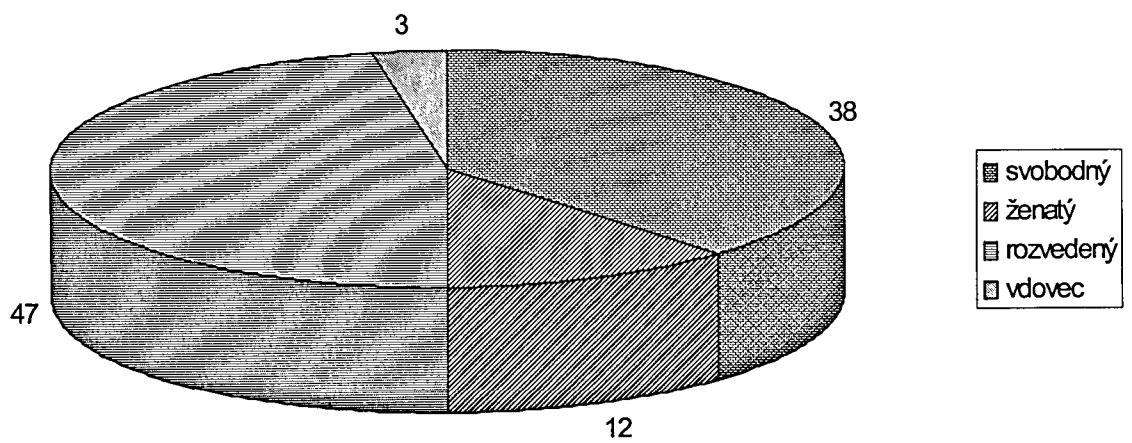

Jaké máte vzdělání?

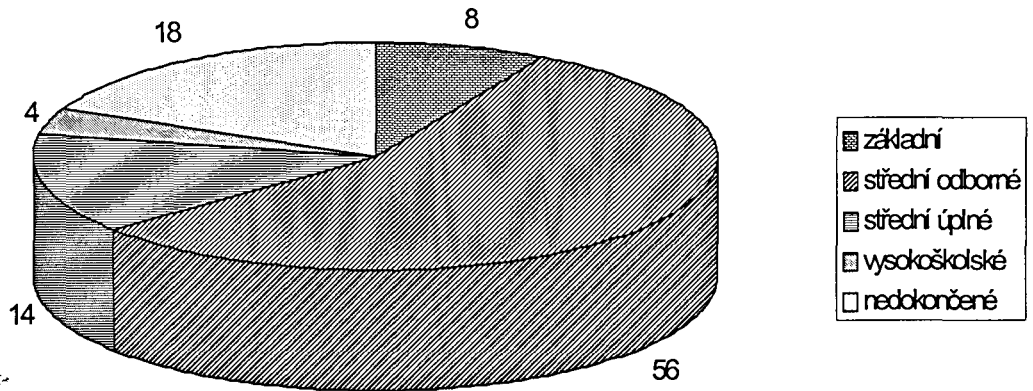

Jak dlouho jste bezdomovec?

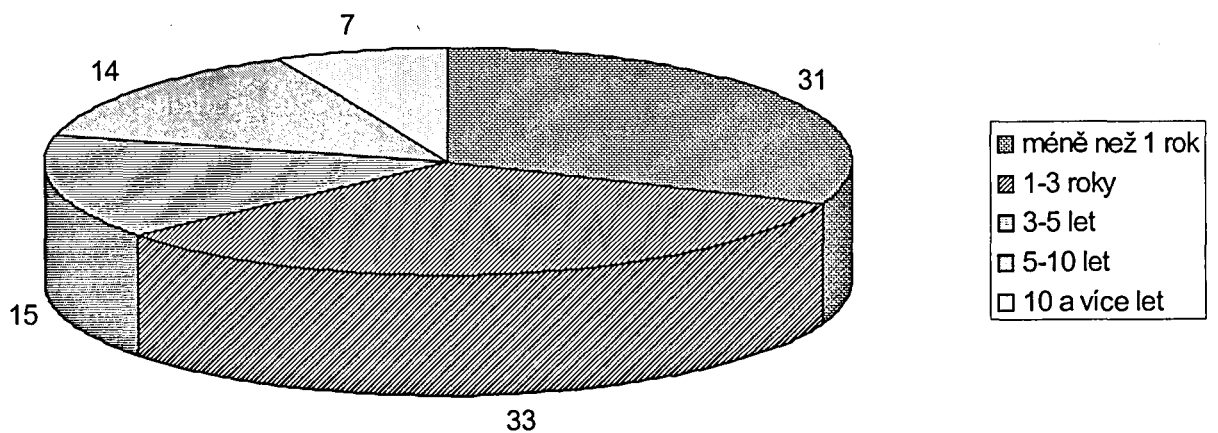

Příloha č. 3

Dotazník k anketě ve věznici Oráčov

Dobrý den, do ruky se vám dostal dotazník, který bude sloužit výzkumným účelům. Stane se součástí závěrečné bakalářské práce na Jihočeské univerzitě v Českých Budějovicích. Prosím Vás o pravdivé vyplnění údajů.

1) Jak můžete popsat svojí rodinu, pokud jí máte?

.....

2) Kde jste se zdržoval/bydlel před nástupem do výkonu trestu odnětí svobody ?

- 1) dům/byt v osobním vlastnictví
- 2) nájem v obecním/státním/družstevním domě nebo bytě
- 3) nájem v domě/bytě ve vlastnictví jiné osoby
- 4) u rodičů, rodinných příslušníků
- 5) u známých/přátel
- 6) ubytovna/azylový dům/noclehárna
- 7) jiné

3) Napište prosím, kde jste byl zaměstnán před nástupem do výkonu trestu odnětí svobody. Byl jste

- I) zaměstnán ve stálém pracovním poměru
- II) nezaměstnán – a) krátkodobě, evidován na úřadě práce
 b) dlouhodobě
- III) jiné

4) Udržujete kontakt s někým mimo věznici?

Ano - Ne

1 2

5) Potřeboval jste ohledně budoucího bydlení kontaktovat sociálního kurátora?

- 1) ano, potreboval jsem a uvedeného pracovníka jsem kontaktoval
- 2) ano, potreboval bych, ale sociálního kurátora jsem ještě nekontaktoval
- 3) Potreboval bych, ale o této možnosti jsem zatím neuvažoval
- 4) Nepotreboval

6) Uveďte prosím, kam se budete vracet po propuštění z VTOS?

I) Do stejného bydliště jako před nástupem trestu

II) Do jiného bydliště – 1) dům/byt v osobním vlastnictví

2) nájem v obecním/státním/družstevním domě/bytě

3) nájem v domě/bytě ve vlastnictví jiné osoby

4) u rodičů, rodinných příslušníků

5) u známých/přátel

6) ubytovna/azylový dům/noclehárna

7) jiné

7) Myslíte si, že by Vám sociální kurátor mohl pomoci při návratu do běžného života? Pokud ano, uveďte jak.

.....

8) Kolik je Vám let?

9) Jaký je Váš rodinný stav? Jste

- 1) svobodný
- 2) ženatý
- 3) v rozvodovém řízení
- 4) rozvedený
- 5) vdovec

10) Jaké je Vaše nejvyšší dosažené vzdělání?

- 1) nedokončené základní
- 2) základní
- 3) vyučen
- 4) středoškolské s maturitou
- 5) vysokoškolské

Toto byla poslední otázka, děkuji Vám za ochotu a čas, který jste věnovali vyplňování dotazníku.

Abstrakt

Bílý, O. *Propuštění z výkonu trestu odnětí svobody jako jeden ze spouštěcích mechanismů bezdomovství*. České Budějovice, 2006. Bakalářská práce. Jihočeská univerzita v Českých Budějovicích. Teologická fakulta. Vedoucí práce Mgr. Lucie Zapletalová.

Klíčová slova:

Bezdomovství, kontinuální sociální práce ve vězeňství, psychologické a sociální důsledky trestu odnětí svobody, spouštěcí mechanismus bezdomovství, trest odnětí svobody, věznice.

V bakalářské práci jsem se věnoval tématu bezdomovství. V teoretické části jsem stručně popsal tento fenomén a podrobněji jsem se věnoval jednomu ze spouštěcích mechanismů bezdomovství – propuštění z výkonu trestu odnětí svobody. Poukázal jsem především na funkci tohoto trestu a na negativní psychosociální důsledky, které s výkonem trestu odnětí svobody souvisí. Dále jsem uvedl, jak se s odsouzenými během výkonu trestu pracuje, aby byly tyto nechtěné důsledky minimalizovány.

V praktické části jsem vyhodnotil informace získané z ankety ve věznici Oráčov, kde jsem zjišťoval, jaké jsou cesty odsouzených po propuštění z věznice. Důraz byl kladen na bydlení po výkonu trestu odnětí svobody a roli, kterou odsouzení při svém návratu do běžného života přisuzují sociálnímu kurátorovi.

Abstract

Generated from the execution of an imprisonment punishment as a one starting mechanism of homelessness

Key words

Homelessness, continual social work in penology, psychological and social effects of the imprisonment punishment, a starting mechanism of homelessness, imprisonment punishment, prisons

In dedicated my bachelor work to the subject of homelessness. In the theoretical part I briefly described this phenomena and I dwelled on one starting mechanism of homelessness – generated from the execution of an imprisonment punishment. Above all I referred to the function of this punishment and to its negative psychological and social effects, which are connected with it.

Thereafter I introduced a method of working with offenders throughout the execution of the punishment in order to diminish these undesirable effects.

In the practical part I analyzed the information questionnaires from the prison Oráčov, where I had discovered which are the general paths offenders often take off on after their release from prison. There are two central problems that are to be dealt with: the first one is where are these people going to live and start a new life and the second one, how can a social worker help the rehabilitation of former offenders.