

JIHOČESKÁ UNIVERZITA V ČESKÝCH BUDĚJOVICÍCH

PEDAGOGICKÁ FAKULTA

KATEDRA TĚLESNÉ VÝCHOVY A SPORTU



**Zjišťování stavu začlenění vzdělávacího oboru
tělesná výchova do školního vzdělávacího programu na
středních školách v okrese České Budějovice
(diplomová práce)**

Autor práce: Tereza Tichá, učitelství pro SŠ Bi-Tv

Vedoucí práce: Doc. PaedDr. Zdeněk Šebrle, CSc.

Oponent: Doc. PaedDr. Emil Řepka, CSc.

České Budějovice, 2012

UNIVERSITY OF SOUTH BOHEMIA

PEDAGOGICAL FACULTY

DEPARTMENT OF SPORTS STUDIES



**Determination of the level of integration of physical
education in the educational program of high schools
in the area of České Budějovice
(graduation theses)**

Author: Tereza Tichá

Supervisor: Doc. PaedDr. Zdeněk Šebrle, CSc.

Opponent: Doc. PaedDr. Emil Řepka, CSc.

České Budějovice, 2012

Bibliografická identifikace

Název diplomové práce: Zjišťování stavu začlenění vzdělávacího oboru tělesná výchova do školního vzdělávacího programu na středních školách v okrese České Budějovice.

Jméno a příjmení autora: Tereza Tichá

Studijní obor: Bi – Tv/SŠ

Pracoviště: KTVS PF JU

Vedoucí diplomové práce: Doc. PaedDr. Zdeněk Šebrle, CSc.

Rok obhajoby diplomové práce: 2012

Abstrakt:

Práce pojednává o jedné z nejvýznamnějších událostí v českém školství posledních let a to je školská reforma. V současné době střední školy začaly pracovat podle vlastních školních vzdělávacích programů (ŠVP), které zpracovávaly podle rámcových vzdělávacích programů (RVP) a vlastních podmínek, které mají školy pro provozování tělesné výchovy. Do obsahu výuky se jistě promítlo i zaměření učitelů tělesné výchovy a zájem studentů o atraktivnější pohybové aktivity. Jak se s těmito všemi okolnostmi jednotlivé střední školy vyrovnaly, zjišťuje tato práce. Z počátku se věnujeme historii českého školství, obecně pojednáváme o tom, co je to RVP a následně ŠVP. V další kapitole provádíme analýzu ŠVP, dále syntézu učebních dokumentů z které nám vyplynul závěr.

Klíčová slova: reforma školství, rámcový vzdělávací program, školní vzdělávací program, kompetence, kurikulum

Bibliographical identification

Title of the graduation thesis: Determination of the level of integration of physical education in the educational program of high schools in the area of České Budějovice.

Author's first name and surname: Tereza Tichá

Field of study: Bi-Tv/SŠ

Department: Department of Sports studies

Supervisor: Doc. PaedDr. Zdeněk Šebrle, CSc.

The year of presentation: 2012

Abstract:

This work addresses one of the greatest events in the Czech school system in the past few years, the school reform. As a part of this reform, high schools have started working with in their own „school educational programs“. They are based on a „framework educational programs“ and their own conditions for teaching physical education. Another impact on these educational programs are physical education teacher's expertise and student's interests in more interesting physical activity. The subject of this work is to show how particular schools have dealt with all these circumstances. We begin outlining a history of Czech education, continuing with „framework educational programs“ and „school educational programs“. Next, we analyze „school educational programs“ and finally, make a synthesis of the learning documents leading to a conclusion of this work.

Keywords: school reform, framework educational program, school educational program, competence, curriculum

Prohlašuji, že svoji diplomovou práci jsem vypracovala samostatně pouze s použitím pramenů a literatury uvedených v seznamu citované literatury.

Prohlašuji, že v souladu s § 47b zákona č. 111/1998 Sb. v platném znění souhlasím se zveřejněním své diplomové práce, a to v nezkrácené podobě archivované Pedagogickou fakultou elektronickou cestou ve veřejně přístupné části databáze STAG provozované Jihočeskou univerzitou v Českých Budějovicích na jejích internetových stránkách, a to se zachováním mého autorského práva k odevzdanému textu této kvalifikační práce. Souhlasím dále s tím, aby toutéž elektronickou cestou byly v souladu s uvedeným ustanovením zákona č. 111/1998 Sb. zveřejněny posudky školitele a oponentů práce i záznam o průběhu a výsledku obhajoby kvalifikační práce. Rovněž souhlasím s porovnáním textu mé kvalifikační práce s databází kvalifikačních prací Theses.cz provozovanou Národním registrem vysokoškolských kvalifikačních prací a systémem na odhalování plagiátů.

Podpis studenta

Datum.....

Poděkování

Děkuji panu doc. PaedDr. Zdeňku Šebrlemu, CSc. za vedení mé diplomové práce, za zapůjčení materiálů, literatury a poskytnutí informací. Dále děkuji ředitelům a učitelům středních škol, kteří poskytli materiály pro naši práci.

Obsah:

1 Úvod	11
2 Metodologie	12
2.1 Cíl a úkoly práce	12
2.1.1 Cíl práce	12
2.1.2 Úkoly práce	12
2.2 Použité metody	13
2.2.1. Obsahová analýza	13
2.2.2 Syntéza	13
2.2.3 Komparativní metoda	13
2.2.4 Rozhovor	13
2.3 Podrobný přehled poznatků	14
2.3.1 Historický přehled středoškolského vzdělávání	14
2.3.1.1 Vývoj do roku 1945	14
2.3.1.2 Vývoj po roce 1945	14
2.3.1.3 Vývoj po roce 1989	15
2.3.2 Současnost	16
2.3.2.1 Vzdělávání v současné civilizaci	16
2.3.2.2 Škola a informace	16
2.3.2.3 Současné reformy a další vývoj	17
2.3.3 Lisabonský summit	19
2.3.4 Vymezení rámcového vzdělávacího programu	20
2.3.4.1 Rámcové vzdělávací programy	21
2.3.4.2 Charakteristika vzdělávání	22
2.3.4.3 Koncepce a cíle vzdělávání	23
2.3.4.4 Kompetence	24
2.3.4.5 Vzdělávací oblasti	29
2.3.4.6 Průřezová témata	35
2.3.4.7 Rámcový vzdělávací plán	36

2.3.5 Školní vzdělávací program.....	37
2.3.5.1 Co tento program umožňuje:	37
2.3.5.2 Tvorba ŠVP	39
3 Analýza školních vzdělávacích programů:	45
3.1. Oslovení středních škol	45
3.2 Rozdělení škol	45
3.3 ŠVP gymnázií	46
3.3.1 Gymnázium „A“	47
3.3.1.1 Identifikační údaje.....	47
3.3.1.2 Charakteristika školy.....	47
3.3.1.3 Charakteristika ŠVP	47
3.3.1.4 Učební plán.....	47
3.3.1.5 Učební osnovy	47
3.3.1.6 Hodnocení žáků	49
3.3.2 Gymnázium „B“	50
3.3.2.1 Identifikační údaje.....	50
3.3.2.2 Charakteristika školy.....	50
3.3.2.3 Charakteristika ŠVP	50
3.3.2.4. Učební plán	50
3.3.2.5 Učební osnovy	50
3.3.2.6 Hodnocení žáků	52
3.3.3 Gymnázium „C“	53
3.3.3.1 Identifikační údaje.....	53
3.3.3.2 Charakteristika školy.....	53
3.3.3.3 Charakteristika ŠVP	53
3.3.3.4 Učební plán.....	53
3.3.3.5 Učební osnovy	53
3.3.3.6 Hodnocení žáka.....	56
3.4 ŠVP středních odborných škol.....	57

3.4.1 Střední odborná škola „a“	58
3.4.1.1 Identifikační údaje.....	58
3.4.1.2 Charakteristika školy.....	58
3.4.1.3 Charakteristika ŠVP	58
3.4.1.4 Učební plán.....	58
3.4.1.5 Učební osnovy	58
3.4.1.6 Hodnocení žáků	60
3.4.2 Střední odborná škola „b“	61
3.4.2.1 Identifikační údaje.....	61
3.4.2.2 Charakter školy.....	61
3.4.2.3 Charakteristika ŠVP	61
3.4.2.4 Učební plán.....	61
3.4.2.5 Učební osnovy	61
3.4.2.6 Hodnocení žáků	63
3.4.3 Střední odborná škola „c“	64
3.4.3.1 Identifikační údaje.....	64
3.4.3.2 Charakteristika školy.....	64
3.4.3.3 Charakteristika ŠVP	64
3.4.3.4 Učební plán.....	64
3.4.3.5 Učební osnovy	64
3.4.3.6 Hodnocení žáků	65
4 Syntéza poznatků.....	66
4.1 Syntéza gymnázií	67
4.1.1 Gymnastika	67
4.1.2 Atletika.....	68
4.1.3 Úpoly	68
4.1.4 Sportovní hry.....	68
4.1.5 Turistika a pobyt v přírodě.....	69
4.1.6 Plavání.....	69

4.1.7 Lyžování.....	69
4.2 Syntéza středních odborných škol	70
4.2.1 Gymnastika	70
4.2.2 Atletika.....	71
4.2.3 Úpoly	71
4.2.4 Sportovní hry.....	71
4.2.5 Turistika a pobyt v přírodě.....	72
4.2.6 Plavání.....	72
4.2.7 Lyžování.....	72
4.3 Syntéza gymnázií a středních odborných škol.....	73
4.4 Výsledek syntézy	74
5 Závěr	75
Referenční seznam literatury	77
Seznam příloh	80

1 Úvod

V roce 2004 byl přijat školský zákon, který mimo jiné nastolil reformy vzdělávání. Ve školním roce 2009/2010 byla většina jednotlivých reforem aspoň z části uskutečněna. Mezi nejvýznamnější a pro nás nejpodstatnější patří reforma obsahu vzdělávání. Tato reforma zasahuje především do oblasti vzdělávacích programů. Školský zákon umožňuje středním školám vypracovat vlastní školní vzdělávací program. Tento program je učební dokument, který si každá škola v České republice vytváří sama podle požadavků rámcového vzdělávacího programu, schváleného Ministerstvem školství, mládeže a tělovýchovy. Školám se tak naskytla obrovská možnost vytvořit si svůj individuální učební dokument. Díky této možnosti se školy mohou odlišovat od ostatních středních škol. Po prostudování školních vzdělávacích programů si žáci a jejich rodiče mohou zvolit školu podle svých představ.

Při volbě tématu diplomové práce jsem tudíž byla zcela jistě právem ovlivněna touto novinkou v českém školství, a sice právě zaváděné nové školské reformy. Je to téma, které má na jedné straně své obdivovatele a na straně druhé neústupné odpůrce. Vzhledem k tomu, že tato reforma v českém školství funguje teprve chvíli, je jasné, že o této problematice není dostatečně informovaná laická veřejnost a bohužel v některých případech ani veřejnost učitelská. Zajímalo mě, jak se k této reformě školy postaví. Zda se dokážou odpoutat od předešlých starých školních osnov, které jim jasně nastolili, co a v jakém ročníku mají učit.

Výše zmíněné skutečnosti a konzultace s vedoucím diplomové práce nás přivedli k tomuto tématu – Zjišťování stavu začlenění vzdělávacího oboru tělesná výchova do školního vzdělávacího programu na středních školách v okrese České Budějovice. Tato práce je teoretické povahy. V první kapitole nabízím stručný pohled na vývoj českého školství. V další kapitole se věnuji rámcovému vzdělávacímu programu středních škol. Neboť se jedná o nový pojem, uvádím jeho přesné vymezení vyplývající jednak ze zákona, a jednak z vlastních dokumentů RVP G a RVP OV. Vzhledem k tématu se zde zaměřuji na předmět tělesná výchova. V další kapitole se zabývám školním vzdělávacím programem a tím co má obsahovat. Předposlední kapitolu tvoří analýza ŠVP 6 středních škol a následuje jejich syntéza. V závěru se zamyslím nad školskou reformou.

2 Metodologie

2.1 Cíl a úkoly práce

2.1.1 Cíl práce

V současné době začaly školy pracovat podle ŠVP, které zpracovávaly podle RVP. Cílem práce je tedy zjistit jak se střední školy v okrese České Budějovice vyrovnaly s přechodem na vzdělávací programy. Zda se do obsahu výuky promítlo zaměření školy, orientace učitelů a především zájem žáků o atraktivní sporty.

2.1.2 Úkoly práce

Z cíle práce vyplývají tyto úkoly:

- studium odborné literatury a pramenů týkající se daného tématu
- vyhledání všech středních škol v okrese České Budějovice, zhotovení jejich seznamu a rozdělení podle jejich zaměření
- oslovení jednotlivých škol dopisem v elektronické podobě (viz. příloha1.), popřípadě návštěva doplněná metodou rozhovoru
- podrobná analýza všech získaných ŠVP
- následná syntéza a komparativní metoda ŠVP středních škol
- vyhodnocení a závěr vyplývající ze vzdělávacích dokumentů

2.2 Použité metody

V diplomové práci jsme použili především teoretické metody pedagogického výzkumu. Mezi použité metody patří obsahová analýza, syntéza, komparativní metoda a rozhovor. Všechny metody byly pro nás vzhledem k teoretické povaze naší práce metodami klíčovými. A to hlavně z toho důvodu, že nám dávaly okamžitou možnost srovnání a následné zpětné vazby mezi vybranými středními školami navzájem.

2.2.1. Obsahová analýza

Obsahová analýza se v zásadě používá k prozkoumání obsahu. Z toho následně vyplývají na povrch skryté významy. Tudiž analýza umožňuje oddělit podstatné od nepodstatného, trvalé vztahy od vztahů nahodilých. (Surynek, Komárková, Kašparová, 2001)

2.2.2 Syntéza

Po určitém analytickém postupu následuje etapa syntézy jako druhý protikladný proces poznání. U syntézy dochází k myšlenkovému spojování částí vyčleněných prostřednictvím analýzy. Utváří se nová myšlenková integrita, ve které se upevňuje to, co je podstatné a typické pro analytický jev. Analyzované jevy jsou upřesňovány a prohloubeny znalostí o předmětu jako celku. (Skalková, 1983)

2.2.3 Komparativní metoda

Komparace se rovná srovnávání. Tudiž komparativní metoda je metodou srovnávací. Tuto metodu lze charakterizovat jako souhrn shod, podobností a rozdílů mezi několika jevy. (Štumbauer, 1989)

2.2.4 Rozhovor

Tato metoda shromažďování dat spočívá v přímé verbální komunikaci. Velkou výhodou této metody oproti ostatním je navázání osobního kontaktu, který umožňuje lépe pochopit postoj respondenta. (Chráška, 2007)

2.3 Podrobný přehled poznatků

2.3.1 Historický přehled středoškolského vzdělávání

2.3.1.1 Vývoj do roku 1945

Vzdělání na středních školách je spojeno s katolickou církví. Nástin organizace gymnázií a reálků v Rakousku, který byl vydán roku 1849, zřizoval osmitřídní gymnázia a vedle toho sedmitřídní reálky jako typ prakticky zaměřené střední školy připravující studenty pro praxi nebo pro další studium technického charakteru. Takto postavené školství nutí děti k rozhodování o své budoucnosti již v deseti letech. Na přelomu 19. a 20. stol. dochází k dalšímu rozdělení středních škol, vznikly vyšší dívčí školy, šestiletá dívčí lycea a reálná gymnázia. Reálná gymnázia měla usilovat o moderní obsah výuky a přiblížení běžnému životu tehdejší společnosti. Stala se nejoblíbenějším typem střední školy.

Střední odborné školy, jako jsou školy průmyslové, zemědělské, zdravotnické nebo obchodní akademie, mají v České republice dlouhou tradici a patří ke stabilním článkům školství. Ze začátku jejich funkci plnily výše uvedená reálná gymnázia. Ale od poloviny 19. století se začal utvářet systém odborného vzdělávání, který vedle učňovského vzdělávání zahrnoval i státní nižší a vyšší odborné školy s denním studiem.

Školní vzdělávání učňů bylo v Čechách a na Moravě zavedeno jako povinné v roce 1774. Vyskytovaly se jako nedělní opakovací školy, kde si žáci upevňovali své vědomosti a dovednosti získané v rámci povinné školní docházky. (Eurydice, 2010)

2.3.1.2 Vývoj po roce 1945

Zákon o základní úpravě jednotného školství z r. 1948 poznamenal vývoj středního školství zásadním způsobem. Nižší střední školy a obecné školy spojil do jednoho celku – základní škola. Tudiž celek - střední škola zahrnuje jak gymnázia, tak i střední odborné školy. Zákon tedy významně oslabil význam gymnázií. Žáci na něm mohli studovat stejně, jako na kterékoli střední škole až po ukončení základní školy. A ještě navíc, střední školy poskytovaly studentům jak odborné, tak i všeobecné vzdělání.

Maturitní zkouška se stala povinnou závěrečnou zkouškou na všech středních školách, což jejich absolventům umožňuje ucházet se o studium na vysoké škole. Tuto svou pozici v oblasti sekulárního vzdělání si střední odborné školy udržely dodnes.

Reforma z r. 1976 (zakotvena ve školském zákoně z r. 1984) byla vedena snahou o to, aby účast na středním vzdělání byla všeobecná. Všeobecné vzdělávání bylo redukováno ve prospěch odborného. (Eurydice, 2010)

2.3.1.3 Vývoj po roce 1989

Novela školského zákona z r. 1990 přinesla návrat k devítileté povinné školní docházce a postupně i k devítileté základní škole. Dále se znovu obnovila víceletá gymnázia jako výběrové vzdělání již na základní škole. Dosažené vzdělání zákon rozděloval na:

- Úplné střední vzdělání (na gymnáziích)
- Úplné střední odborné vzdělání (na středních odborných školách a učilištích)
- Střední odborné vzdělání (bez maturitní zkoušky)

Novela školského zákona z r. 1995 pomaturitní studium na středních školách zrušila a rozšířila školskou soustavu o nový vzdělávací stupeň – vyšší odborné vzdělávání. (Eurydice, 2010)

2.3.2 Současnost

2.3.2.1 Vzdělávání v současné civilizaci

Dnešní vzdělávání prochází mohutným rozvojem. Hovoří se o takzvané „učící se společnosti“, kde je nejen povinná školní docházka, ale i veškerá další formální a neformální výuka, která je důležitou součástí života lidí. Všechny vyspělé i méně rozvinuté země se snaží vybudovat co nejdůmyslnější a nejdokonalejší vzdělávací systém podle svých ekonomických možností jakožto podmínku pro svůj další rozmach. Neobvyklé ale je, že se při tom objevují (v mezinárodním pohledu) dvě zcela odlišné tendence.

1. Vzdělávání ve světě je globální, dochází k mezinárodnímu propojování a sblížování. Konkrétně se to projevuje tím, že různé země mají shodný způsob uvažování ve vzdělávacích systémech, ale i v praxi. Vlády většiny zemí se snaží řídit rozvoj vlastního školství na základě toho, že se poučí z chyb ve vývoji vzdělání v jiných zemích.
2. Vzdělávací systémy ve světě jsou zcela speciální, jedinečné a vzájemně odlišné. Tím myslíme, že i země, které si jsou jinak velmi podobné, mají své specifické rysy a zvláštnosti ve vzdělávacích systémech. Vzdělání určitého národa je totiž tak silně závislé na historii, kultuře, náboženství a jiných aspektech, že změnit to je velmi obtížné.

Obě tyto tendence jsou charakteristické pro vývoj národních vzdělávacích systémů v současné době. (Průcha, 1999)

2.3.2.2 Škola a informace

Škola už dávno není klíčovou zásobárnou informací, jejím konkurentem jsou mnohem zajímavější média a internet. Proto je důležité změnit zaměření škol z tradičního předávání informací na školy, které studenty naučí informace zpracovat a dále je používat v praxi. Tomu také odpovídá nové pojetí kurikula, které klade důraz na samostatné myšlení, správný výběr informací, schopnost aplikace a využití poznatků pro řešení problémů. Kurikulum se rozšířilo o nová témata zahrnující evropské rozměry,

multikulturní výchovu, výchovu k demokracii. Škola žáka musí zaujmout, musí se sama pro něj stát smysluplná. Toto jsou jen předpoklady k vnitřní reorganizaci školství, zda k ní opravdu dojde, je jen na změně práce každého učitele a školy. (Čerych, Hausenblas, Jallade, 1999)

2.3.2.3 Současné reformy a další vývoj

Nový školský zákon z roku 2004 poskytl legislativní oporu k rozsáhlé reformě vzdělávání, jejíž počátky však sahají až do druhé poloviny 90. let minulého století. Ve školním roce 2009/10 byla většina jednotlivých reforem alespoň zčásti uskutečněna.

Mezi nejvýznamnější patří reforma obsahu vzdělávání, která zasahuje především do oblasti vzdělávacích programů. Školy vytvářejí vlastní školní vzdělávací programy (ŠVP) na základě závazných rámcových vzdělávacích programů (RVP). Odpovědnost za realizaci ŠVP je stále věcí školy a jednotlivých vyučujících. Znamená to posílení autonomie každé školy a zdůraznění profesní kompetence učitelů.

Na nižším stupni víceletých gymnázií vytvářejí školy ŠVP podle Rámcového vzdělávacího programu pro základní vzdělávání (RVP ZV) z roku 2004. Povinná výuka podle něj začala v prvních ročnících osmiletých gymnázií ve školním roce 2007/08, od školního roku 2010/11 se podle něj vyučuje již ve všech ročnících nižšího stupně osmi- i šestiletých gymnázií.

Rámcový vzdělávací program pro gymnázia (RVP G) a Rámcový vzdělávací program pro gymnázia se sportovní přípravou (RVP GSP), stanovené pro čtyřletá gymnázia a vyšší stupně víceletých gymnázií, schválilo Ministerstvo školství, mládeže a tělovýchovy v červenci 2007. Podle školních vzdělávacích programů postupují školy v prvním ročníku čtyřletých gymnázií (resp. v prvním ročníku vyššího stupně víceletých gymnázií) nejpozději od školního roku 2009/10. Od roku 2007 se připravuje RVP pro gymnázia s bilingvní výukou, který by měl být ratifikován v roce 2015.

Rámcové vzdělávací programy pro střední odborné školy byly schvalovány pro jednotlivé obory ve čtyřech vlnách. V 61 oborech začala výuka podle ŠVP nejpozději ve školním roce 2009/10, v dalších 82 začala výuka ve školním roce 2010/11, v dalších 82 od školního roku 2011/12 a ve zbývajících 49 oborech ve školním roce 2012/13. V poslední vlně budou schváleny RVP i pro nástavbové studium a konzervatoře.

V rámci projektu bylo v říjnu 2009 při vybraných středních školách a dalších vzdělávacích institucích založeno 11 konzultačních středisek v krajích ČR, která zajišťují školám odbornou pomoc při tvorbě, realizaci a inovaci ŠVP, dále umožňují školám výměnu zkušeností mezi sebou a organizují tematické workshopy.

Tvorba rámcových vzdělávacích programů je spjata i s reformou soustavy oborů odborného vzdělávání. Dochází k významnému snížení počtu oborů vzdělání na 274 (včetně nástavbového studia a vzdělávání na konzervatoři; např. původních 90 oborů zaměřených na jednotlivé aspekty podnikatelství a managementu či různé ekonomické sektory byly nahrazeny jediným oborem Ekonomika a podnikání). Pro každý obor je připraven jeden RVP, školy se budou moci profilovat ve svých ŠVP. Při této redukci oborů se klade důraz na trh práce. Příslušné nařízení vlády je postupně přeměňováno tak, jak jsou vytvářeny RVP pro jednotlivé obory vzdělání.

Reforma vzdělávání se dotýká i ukončování studia ve středních školách. Je připravena nová podoba maturitní zkoušky. Příprava probíhala od roku 1999, nová podoba byla uzákoněna v roce 2004 školským zákonem. Avšak její zavedení bylo dvakrát odloženo a teprve loni proběhla poprvé. (Eurydice, 2010, s. 111 - 114)

2.3.3 Lisabonský summit

Lisabonský summit jasně formuloval požadavek, aby se evropské systémy vzdělávání a odborné přípravy přizpůsobily jak požadavkům společnosti znalostí, tak potřebě vyšší úrovně a kvality zaměstnanosti. Členské státy mají nabízet takové příležitosti vzdělávání a odborné přípravy, jaké odpovídají cílovým skupinám v různých fázích jejich života - mládeži, dospělým a nezaměstnaným.

Lisabonský summit definoval pět konkrétních cílů:

1. zvýšit investice do vzdělávání
2. na polovinu snížit počet mladých lidí (18 - 24 let), kteří nemají ukončené střední vzdělání maturitní zkouškou
3. zajistit všem Evropanům (bez ohledu na věk) přístup k celoživotnímu učení s využitím internetu a škol jako místních vzdělávacích center
4. zajistit kompatibilitu a prostupnost vzdělávacích systémů v Evropě, aby občané měli možnost využívat výhod jejich rozmanitosti
5. umožnit občanům Unie uznávání jejich kvalifikací, znalostí a dovedností bez ohledu na to, ve které zemi Evropské Unie je získali

(<http://www.nuov.cz/lisabonsky-summit>)

2.3.4 Vymezení rámcového vzdělávacího programu

Graf č.1 Systém kurikulárních dokumentů

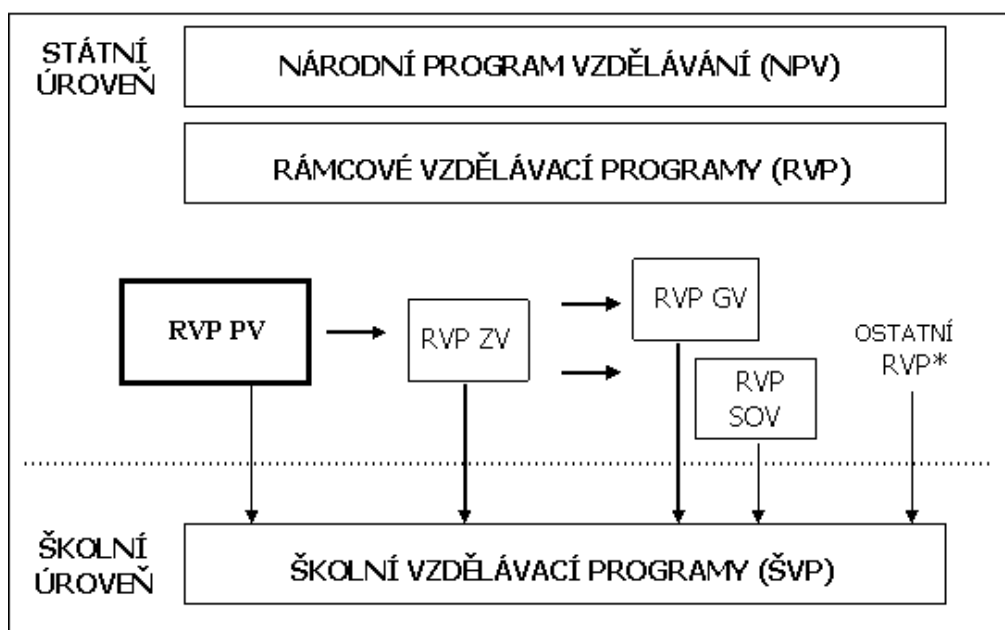

Legenda: RVP PV – Rámcový vzdělávací program pro předškolní vzdělávání; RVP ZV – Rámcový vzdělávací program pro základní vzdělávání; RVP G – Rámcový vzdělávací program pro gymnázia; RVP GSP – Rámcový vzdělávací program pro gymnázia se sportovní přípravou; RVP SOV – Rámcový vzdělávací program (programy) pro střední odborné vzdělávání

„V souladu s novými principy kurikulární politiky, zformulovanými v Národním programu rozvoje vzdělávání v ČR (tzv. Bílé knize) a zakotvenými v zákoně č. 561/2004 Sb., zákon o předškolním, základním, středním, vyšším odborném a jiném vzdělávání (dále jen „školský zákon“), se do vzdělávací soustavy zavádí nový systém kurikulárních dokumentů pro vzdělávání žáků od 3 do 19 let. Kurikulární dokumenty jsou vytvářeny na dvou úrovních – státní a školní.

1. Státní úroveň v systému kurikulárních dokumentů představují Národní program vzdělávání (NPV) a rámcové vzdělávací programy (RVP). Zatímco NPV formuluje požadavky na vzdělávání, které jsou platné v počátečním vzdělávání jako celku, RVP vymezují závazné rámce vzdělávání pro jeho jednotlivé etapy (pro předškolní, základní a střední vzdělávání).

2. Školní úroveň představují školní vzdělávací programy (ŠVP), podle nichž se uskutečňuje vzdělávání na jednotlivých školách. Školní vzdělávací program si vytváří každá škola podle zásad stanovených v příslušném RVP.

Rámcové i školní vzdělávací programy jsou veřejné dokumenty přístupné pro pedagogickou i nepedagogickou veřejnost.“

(http://www.vuppraha.cz/wp-content/uploads/2009/12/RVPG-2007-07_final.pdf)

2.3.4.1 Rámcové vzdělávací programy

„Rámcové vzdělávací programy vyzdvihují klíčové kompetence, jejich provázanost se vzdělávacím obsahem a uplatnění získaných vědomostí a dovedností v praxi. Dále definují předpokládanou úroveň vzdělání stanovenou pro všechny absolventy jednotlivých stupňů vzdělávání. Napomáhají funkční samostatnosti škol a profesní odpovědnosti učitelů za výsledky vzdělávání.

Základní podstatou rámcového vzdělávacího programu je:

- je stanoven pro tvorbu ŠVP
- určuje základní vzdělávací úroveň pro všechny absolventy, kterou musí škola respektovat ve svém školním vzdělávacím programu
- upřesňuje úroveň klíčových kompetencí, kterých by měli žáci na konci vzdělávání dosáhnout
- determinuje důležitý vzdělávací obsah – očekávané výstupy a učivo;
- zařazuje jako součást vzdělávání průřezová témata
- schvaluje souhrnný přístup k realizaci vzdělávacího obsahu, včetně možnosti jeho vhodného propojování
- umožňuje volbu různých vzdělávacích postupů, různých metod a forem výuky v souladu s individuálními potřebami žáků a učitelů
- očekává obměnu vzdělávacího obsahu pro vzdělávání žáků se speciálními vzdělávacími potřebami a žáků neobyčejně nadaných

Rámcový vzdělávací program je otevřený dokument, který bude v určitých časových fázích zaváděn podle měnících se potřeb společnosti, zkušeností učitelů se ŠVP i podle měnících se potřeb a zájmů žáků.“

(http://www.vuppraha.cz/wp-content/uploads/2009/12/RVPG-2007-07_final.pdf)

2.3.4.2 Charakteristika vzdělávání

Vzdělávání na čtyřletých gymnáziích, vyšším stupni víceletých gymnázií a na středních odborných školách, kterým se dosahuje středního vzdělání s maturitní zkouškou, se uskutečňuje v oborech gymnázium, gymnázium se sportovní přípravou a odborné vzdělávání. Ve shodě se školským zákonem je pro uskutečnění vzdělávání vydán pro každý obor rámcový vzdělávací program, tzn. rámcový vzdělávací program pro gymnázia (RVP G), rámcový vzdělávací program pro gymnázia se sportovní přípravou (RVP GSP) a rámcový vzdělávací program pro střední odborné vzdělávání (RVP SOV).

Kvůli tomu, že se na nižším stupni víceletých gymnázií uskutečňuje základní vzdělávání a žáci zde vzděláváním tak plní povinnou školní docházku, přizpůsobují se vzdělávání na nižším stupni víceletých gymnázií rámcovým vzdělávacím programem pro základní vzdělávání. Rámcový vzdělávací program pro gymnázia se vztahuje pouze na vzdělávání ve čtyřletých gymnáziích a na vzdělávání na vyšším stupni víceletých gymnázií. U rámcových vzdělávacích programů pro odborné vzdělání se dále tyto programy dělí podle oboru vzdělání (např. Strojírenství, Elektrotechnika atd.).

(http://www.vuppraha.cz/wp-content/uploads/2009/12/RVPG-2007-07_final.pdf,

<http://www.nuov.cz/ramcove-vzdelavaci-programy>)

2.3.4.3 Koncepce a cíle vzdělávání

➤ Koncepce vzdělávání

Vzdělávání na středních školách, mezi které patří jak gymnázia, tak i odborné školy, má žáky vybavit všeobecným přehledem na úrovni středoškolsky vzdělaného člověka, dále klíčovými kompetencemi. Proto je potřeba připravit je především pro vysokoškolské studium a další typy terciárního vzdělávání nebo profesní specializaci i pro civilní život.

Žáci musí mít dostatek možností zvládnout stanovenou úroveň klíčových kompetencí, tzn. osvojit si některé podstatné vědomosti, dovednosti, postoje a hodnoty, a umět je vhodně využívat v celém svém osobním, občanském i profesním životě.

Absolvent střední školy by měl v průběhu vzdělávání získat široký rozhled a docílit takové úrovně klíčových kompetencí, kterou RVP očekává a která mu dovolí se dále rozvíjet v procesu celoživotního vzdělávání.

Tento profil absolventa dává reálnou šanci pro další studium na vyšší a vysoké škole, dále využití v různých oborech lidské činnosti. Lépe se přizpůsobuje požadavkům na trhu práce a je prospěšný i pro práci v zahraničí.

RVP ustanovuje jen obecný rámec vzdělávání. Ve svých školních vzdělávacích programech mohou školy tento obecný rámec obměňovat podle:

1. vlastních potřeb
2. vybavení školy
3. zájmů žáků
4. zájmů učitelů
5. podle regionálních podmínek.

Podle svého charakteru a zaměření si školy dotvářejí profil absolventa ve shodě se svým ŠVP.

(http://www.vuppraha.cz/wp-content/uploads/2009/12/RVPG-2007-07_final.pdf,

<http://www.nuov.cz/ramcove-vzdelavaci-programy>)

➤ Cíle vzdělávání uvedené v RVP

Vzdělávání na středních školách napomáhá k plnění společenských požadavků na celkovou vzdělanost a osobní rozvoj žáka. Dále seznamuje žáky s klíčovými kompetencemi na úrovni, kterou předpokládá RVP. A hlavně připravit žáky k celoživotnímu učení a uplatnění v životě. Míra jejich naplnění bude různá jak podle stupně vzdělání, tak podle schopností a dovedností žáků.

(http://www.vuppraha.cz/wp-content/uploads/2009/12/RVPG-2007-07_final.pdf,
<http://www.nuov.cz/ramcove-vzdelavaci-programy>)

2.3.4.4 Kompetence

Pojem kompetence, který se nyní hojně používá v české pedagogice a v kurikulárních dokumentech, se snaží o to, aby cílem vzdělání nebyl jen sled faktů, ale i vytváření dovedností, které jsou potřebné pro život nebo pro výkon v budoucím povolání.

Kompetence dělíme podle typů středních škol na:

- kompetence klíčové
- kompetence oborové

Klíčové kompetence má každá střední škola – jak gymnázium, tak odborná škola, liší se pouze v počtu. Kdežto ty oborové, jak už název napovídá, mají jen odborné školy.

- **Klíčové kompetence**

Klíčové kompetence ztělesňují souhrn vědomostí, dovedností, schopností, hodnot a postojů, které rozvíjí osobnost jedince, aktivně ho začleňují do společnosti. Umožňují jedinci prosazení se v občanském životě. Jsou univerzálně použitelné v různých situacích.

(http://www.vuppraha.cz/wp-content/uploads/2009/12/RVPG-2007-07_final.pdf)

Ve výuce se nepoutají na konkrétní předmět, ale lze je rozvíjet pomocí všeobecného i odborného vzdělávání, dále je můžeme využít jak v praktickém, tak teoretickém vyučování, ale i prostřednictvím dalších různých aktivit, které doplňují výuku a kterých se žáci samostatně účastní.

(<http://www.nuov.cz/ramcove-vzdelavaci-programy>)

Jejich výběr a koncepce vychází z kompetencí, které jsou považovány za základ pro vzdělávání na středních školách. Pro lepší porozumění klíčových kompetencí a lepší práci s nimi v ŠVP jsou klíčové kompetence v RVP zpracovány jedna po druhé, ale v praxi se navzájem doplňují a překrývají. Ve vzdělávání na středních školách se snaží o další rozvoj klíčových kompetencí, které žáci nabyli na základních školách.

Vzhledem k tomu, že každý žák je jiný, a tudíž i jejich schopnosti a dovednosti jsou jiné, by učitelé měli měřit dosaženou úroveň kompetencí individuálně u každého žáka zvlášť. Další rozvoj klíčových kompetencí by měl být pro jedince celoživotním procesem.

Škola by měla ve svých ŠVP stanovit a popsat vlastní postup, který by měl každý učitel používat a dodržovat k dosažení klíčových kompetencí žáků. Tyto postupy se označují jako výchovné a vzdělávací strategie v ŠVP a mají využití jak při vyučování, tak i v mimo výukových aktivitách.

(http://www.vuppraha.cz/wp-content/uploads/2009/12/RVPG-2007-07_final.pdf)

Klíčové kompetence se dělí podle typu středních škol:

1. Klíčové kompetence pro gymnázia
2. Klíčové kompetence pro odborné školy

Většina klíčových kompetencí se vyskytuje jak u gymnázií, tak i v odborných školách. Proto nejprve uvedeme společné kompetence, a pak odlišné.

Tab. č. 1 Klíčové kompetence středních škol

Gymnázium	Odborná škola
Kompetence k učení	Kompetence k učení
Kompetence k řešení problémů	Kompetence k řešení problémů
Komunikační kompetence	Komunikační kompetence
Personální a sociální kompetence	Personální a sociální kompetence
Kompetence občanská	Kompetence občanská
Kompetence k podnikavosti	Kompetence k podnikavosti
	Matematické kompetence
	Kompetence informačních a komunikačních technologií

1. Kompetence k učení

Vzdělávání směřuje k tomu, aby si žák své učení plánoval, organizoval a řídil. Uměl efektivně vyhledávat a zpracovávat informace, třídit je a na základě jejich pochopení je vhodně využít v procesu učení, ale i v běžném životě. Má pozitivní vztah k učení. Učení je jeden z nástrojů pro seberealizaci a rozvoj jedince.

(http://www.vuppraha.cz/wp-content/uploads/2009/12/RVPG-2007-07_final.pdf,

<http://www.nuov.cz/ramcove-vzdelavaci-programy>)

2. Kompetence k řešení problémů

Žák rozpoznává problém, objasňuje jeho podstatu, člení ho na části. Tvoří hypotézy, navrhuje způsob řešení a uvažuje o využití různých prostředků a způsobů (pomůcky, studijní literatura, metody) k vyřešení dané aktivity s využitím předchozích vědomostí a zkušeností.

Uplatňuje při řešení problémů různé metody myšlení (logické, matematické, empirické) a myšlenkové operace. Mimo analytického a kritického myšlení využívá i myšlení tvořivé s uplatněním představivosti a intuice. Přiklání se k využití různých postupů při řešení problémů, pohlíží na problém ze všech stran.

(http://www.vuppraha.cz/wp-content/uploads/2009/12/RVPG-2007-07_final.pdf,

<http://www.nuov.cz/ramcove-vzdelavaci-programy>).

3. Kompetence komunikativní

Žák vyjadřuje své myšlenky a představy logicky, výstižně, souvisle, kultivovaně v písemném projevu přehledně a jazykově správně. Naslouchá druhým lidem, rozumí jim, vhodně reaguje na problém, zapojí se do diskuze a nebojí se argumentovat, řící svůj názor. Rozumí různým typům textů, obrázkovému materiálu, obvykle používaným gestům, zvukům, odborné terminologii, pracovním pokynům v písemné i ústní formě a jiným komunikačním prostředkům, přemýšlí o nich a reaguje na ně.

(http://www.vuppraha.cz/wp-content/uploads/2009/12/RVPG-2007-07_final.pdf,

<http://www.nuov.cz/ramcove-vzdelavaci-programy>)

4. Kompetence sociální a personální

Žák je schopen vnitřní komunikace se sebou samým. Stanovuje si cíle s ohledem na své dovednosti a schopnosti. Aktivně spolupracuje ve skupině, je schopen přijmout nové role v pracovní činnosti. Chápe potřebu efektivně spolupracovat s druhými, oceňuje rady druhých při řešení problému. Starat se o své zdraví, uvědomovat si dopad nezdravého životního stylu a závislostí. Být připraven v nepříznivých životních podmínkách řešit ekonomické a sociální problémy a být finančně gramotný.

(http://www.vuppraha.cz/wp-content/uploads/2009/12/RVPG-2007-07_final.pdf,

<http://www.nuov.cz/ramcove-vzdelavaci-programy>)

5. Kompetence občanská

Žák respektuje přesvědčení druhých, váží si jejich vnitřních hodnot a je schopen vcítit se do situace druhých. Odmítá hrubé zacházení, násilí, xenofobii a diskriminaci. Chápe základní morální principy, na nichž jsou postaveny zákony a společenské normy v demokratickém světě. V rámci plurality a multikulturního soužití chápe vlastní kulturní, národní a osobnostní identitu. Uvědomuje si svá práva a povinnosti ve škole, ale i mimo školu. Rozhoduje se racionálně dle dané situace, je schopen zodpovědně pomoci v krizových situacích.

(http://www.vuppraha.cz/wp-content/uploads/2009/12/RVPG-2007-07_final.pdf,
<http://www.nuov.cz/ramcove-vzdelavaci-programy>)

6. Kompetence k podnikavosti

Žák se cílevědomě a zodpovědně rozhoduje o svém budoucím vzdělání. Aktivně získává a vyhodnocuje informace o vzdělání a pracovních příležitostech. Chápe podstatu a princip podnikání, zvažuje možná rizika. Má pojem o pracovních, platových a dalších podmínkách v oboru. Měl by umět vhodně komunikovat s případným zaměstnavatelem, znát obecná práva a povinnosti zaměstnavatelů a pracovníků.

(http://www.vuppraha.cz/wp-content/uploads/2009/12/RVPG-2007-07_final.pdf,
<http://www.nuov.cz/ramcove-vzdelavaci-programy>)

7. Matematická kompetence

Žák umí používat matematické postupy pro řešení praktických úkolů, převádět běžné jednotky. Zjistit vztahy mezi jevy a předměty při řešení praktických úkolů. Aktivně ztvárnit různé grafy, tabulky, diagramy apod. Používat znalosti o základních tvarech předmětů a jejich vzájemné poloze v rovině i prostoru.

(<http://www.nuov.cz/ramcove-vzdelavaci-programy>)

8. Kompetence informačních a komunikačních technologií

Žák zvládá práci s informačními a komunikačními prostředky, především s osobním počítačem. Zdokonaluje se v používání nových aplikací. Využívá veškeré

internetové komunikace (např. elektronická pošta). Dokáže pracovat s informacemi z různých zdrojů, je mediálně gramotný.

(<http://www.nuov.cz/ramcove-vzdelavaci-programy>)

- **Kompetence odborné**

Odborné kompetence se vztahují k profesnímu profilu absolventa na daném typu školy. Jsou vytvořené podle požadavků na konkrétní povolání. Skládají se především z odborných vědomostí, dovedností, postojů a hodnot, které jsou důležité pro dané povolání a život vůbec. Každá škola podle svého zaměření má jiné odborné kompetence, proto již dále neuvádím.

(<http://www.nuov.cz/ramcove-vzdelavaci-programy>)

2.3.4.5 Vzdělávací oblasti

Kurikulární rámec vymezuje závazný obsah všeobecného a i odborného vzdělávání, včetně požadavků na výsledek ve vzdělávání. Obsah vzdělávání se dělí na vzdělávací oblasti. Jednotlivé vzdělávací oblasti jsou tvořeny jedním nebo více obsahově blízkými vzdělávacími obory.

Vzdělávací oblasti se opět odlišují podle typu středních škol:

- **Vzdělávací oblasti pro gymnázia**

1. Jazyk a jazyková komunikace (Český jazyk a literatura, Cizí jazyk, Další cizí jazyky)
2. Matematika a její aplikace (Matematika a její aplikace)
3. Člověk a příroda (Fyzika, Chemie, Biologie, Geografie, Geologie)
4. Člověk a společnost (Občanský a společenskovední základ, Dějepis, Geografie)
5. Člověk a svět práce (Člověk a svět práce)
6. Umění a kultura (Hudební obor, Výtvarný obor)
7. Člověk a zdraví (Výchova ke zdraví, Tělesná výchova)
8. Informatika a informační a komunikační technologie (Informatika, informační a komunikační technologie)

- Vzdělávací oblasti pro odborné školy
 1. Jazykové vzdělávání a komunikace (Český jazyk, Cizí jazyk)
 2. Společenskovědní vzdělávání (Dějepis, Psychologie, Základy společenských věd)
 3. Přírodovědné vzdělávání (Fyzika, Chemie, Biologie a Ekologie)
 4. Matematické vzdělávání (Matematika)
 5. Estetické vzdělávání (Literární výchova, Kultura)
 6. Vzdělávání pro zdraví (Tělesná výchova)
 7. Vzdělávání v informačních a komunikačních technologiích (Informatika)
 8. Odborné vzdělávání (Odborné předměty- Ekonomika, Účetnictví, Cestovní ruch atd.)

Každá tato oblast obsahuje charakteristiku, cíle a obsah té své dané vzdělávací oblasti. V ŠVP bude vzdělávací obsah dále rozpracován do učebních osnov daných předmětů, které společně zajišťují směřování k rozvoji klíčových kompetencí.

Nadále se budeme věnovat tělesné výchově, vzhledem k tématu naší diplomové práce.

○ Tělesná výchova

Tělesná výchova by měla žáky učit k odpovědnosti za své zdraví, prevenci úrazu a ke správnému životnímu stylu. Nadále by měla seznamovat a mít možnost vyzkoušet si jednotlivá odvětví sportu a vést žáky k aktivnímu pohybu. Na základě získaných vědomostí a pohybových dovedností z vyučovacích hodin umožní jedincům vybrat si určitý druh sportu, kterému se mohou aktivně věnovat ve svém volném čase (Vilímová, 2009).

„Tělesná výchova podporuje rozvoj jak pohybově nadaných, tak zdravotně oslabených žáků. Vše se realizuje pomocí vyučovacího předmětu, sportovních kurzů a jiných forem výuky podle možností a dostupnosti škol.

Do vzdělávacího obsahu tohoto předmětu patří:

- *činnost ovlivňující zdraví*
- *činnost ovlivňující úroveň pohybových dovedností*
- *činnost podporující pohybové učení*

1. ČINNOSTI OVLIVŇUJÍCÍ ZDRAVÍ

Očekávané výstupy:

- *žák organizuje svůj pohybový režim a využívá v souladu s pohybovými předpoklady, zájmy a zdravotními potřebami vhodné a dostupné pohybové aktivity*
- *žák ověří jednoduchými testy úroveň zdravotně orientované zdatnosti a svalové nerovnováhy*
- *žák usiluje o optimální rozvoj své zdatnosti; vybere z nabídky vhodné kondiční programy nebo soubory cviků pro udržení či rozvoj úrovně zdravotně orientované zdatnosti a samostatně je upraví pro vlastní použití*
- *žák vybere z nabídky vhodné soubory vyrovnávacích cvičení zaměřených na kompenzaci jednostranného zatížení, na prevenci a korekci svalové nerovnováhy a samostatně je upraví pro vlastní použití*
- *žák využívá vhodné soubory cvičení pro tělesnou a duševní relaxaci připraví organismus na pohybovou činnost s ohledem na následné převažující pohybové zatížení*
- *žák uplatňuje účelné a bezpečné chování při pohybových aktivitách i v neznámém prostředí*
- *žák poskytne první pomoc při sportovních či jiných úrazech i v nestandardních podmínkách*

Učivo:

- **zdravotně orientovaná zdatnost** – složky ZOZ; kondiční testy
- **svalová nerovnováha** – příčiny svalové nerovnováhy; testy svalové nerovnováhy
- **zdravotně zaměřená cvičení**
- **organismus a pohybová zátěž** – způsoby zatěžování; kompenzace jednostranné zátěže
- **individuální pohybový režim**
- **hygienu pohybových činností a cvičebního prostředí**
- **rizikové faktory ovlivňující bezpečnost pohybových činností** – zásady jednání a chování v různém prostředí; úprava pohybových činností podle aktuálních podmínek (možných rizik)
- **první pomoc při sportovních úrazech** – závažná poranění a život ohrožující stavy; improvizovaná první pomoc v podmínkách sportovních činností

2. ČINNOSTI OVLIVŇUJÍCÍ ÚROVEŇ POHYBOVÝCH DOVEDNOSTÍ

Očekávané výstupy:

- **žák provádí osvojované pohybové dovednosti na úrovni individuálních předpokladů**
- **zvládá základní postupy rozvoje osvojovaných pohybových dovedností a usiluje o své pohybové sebezdokonalení**
- **posoudí kvalitu stěžejních částí pohybu, označí zjevné příčiny nedostatků a uplatní konkrétní osvojované postupy vedoucí k potřebné změně**
- **respektuje věkové, pohlavní, výkonnostní a jiné pohybové rozdíly a přizpůsobí svou pohybovou činnost dané skladbě sportujících**

Učivo:

- **gymnastika** – akrobacie; přeskoky a cvičení na nářadí; cvičení s náčiním
- **kondiční a estetické formy cvičení s hudbou a rytmickým doprovodem** (určeno především děvčatům – alespoň dvě formy cvičení podle podmínek a zájmu žákyň, případně žáků)
- **úpoly** – sebeobrana; základy džudo; aikido; karatedo (základem je sebeobrana, rozsah ostatních činností je stanoven v návaznosti na připravenost vyučujícího a zájem žáků)
- **atletika** – běh na dráze a v terénu (sprinty, vytrvalý běh, štafetový běh); skok do výšky nebo do dálky (podle materiálního vybavení školy); hody, vrh koulí
- **sportovní hry** – herní systémy, herní kombinace a herní činnosti jednotlivce v podmínkách utkání (alespoň ve dvou vybraných sportovních hrách podle podmínek školy a zájmu žáků)
- **turistika a pobyt v přírodě** – příprava turistické akce a pobytu v přírodě; orientace v méně přehledné krajině, orientační běh, příprava a likvidace tábořiště
- **plavání** – zdokonalování osvojených plaveckých technik (další plavecká technika); skoky do vody; branné plavání, pomoc unavenému plavci, záchrana tonoucího (plavání je zařazováno podle materiálních podmínek školy)
- **lyžování** – běžecké, sjezdové; snowboarding (jednotlivé formy lyžování jsou zařazovány podle aktuálních sněhových podmínek, materiálních podmínek a zájmu žáků)
- **další moderní a netradiční pohybové činnosti** (činnosti jsou zařazovány podle podmínek školy a zájmu žáků)

3. ČINNOSTI PODPORUJÍCÍ POHYBOVÉ UČENÍ

Očekávané výstupy:

- *žák užívá s porozuměním tělocvičné názvosloví (gesta, signály, značky) na úrovni cvičence, vedoucího pohybových činností, organizátora soutěží*
- *žák volí a používá pro osvojované pohybové činnosti vhodnou výstroj a výzbroj a správně ji ošetřuje*
- *žák připraví (ve spolupráci s ostatními žáky) třídní či školní turnaj, soutěž, turistickou akci a podílí se na její realizaci*
- *žák respektuje pravidla osvojovaných sportů; rozhoduje (spolurozhoduje) třídní nebo školní utkání, závody, soutěže v osvojovaných sportech*
- *žák respektuje práva a povinnosti vyplývající z různých sportovních rolí – jedná na úrovni dané role; spolupracuje ve prospěch družstva*
- *žák sleduje podle pokynů (i dlouhodobě) pohybové výkony, sportovní výsledky, činnosti související s pohybem a zdravím – zpracuje naměřená data, vyhodnotí je a výsledky různou formou prezentuje*
- *žák aktivně naplňuje olympijské myšlenky jako projev obecné kulturnosti*

Učivo:

- ***vzájemná komunikace a spolupráce při pohybových činnostech***
- ***sportovní výzbroj a výstroj – účelnost, funkčnost, bezpečnost, finanční dostupnost a kvalita***
- ***pohybové činnosti, sportovní a turistické akce – organizace, propagace, vyhodnocení, dokumentace***
- ***pravidla osvojovaných pohybových činností***
- ***sportovní role***
- ***měřitelné a hodnotitelné údaje související s tělesnou výchovou a sportem olympismus v současném světě: jednání fair play – spolupráce ve sportu a pomoc soupeři, pomoc pohybově znevýhodněným, sport pro každého, sport a ochrana přírody, odmítání podpurných látek neslučitelných s etikou sportu“***

(http://www.vuppraha.cz/wp-content/uploads/2009/12/RVPG-2007_07_final.pdf)

2.3.4.6 Průřezová témata

Průřezová témata jsou v současné době velice aktuální. Především mají vliv na hodnoty a postoje jednotlivých žáků. Průřezová témata na středních školách navazují na průřezová témata ze základních škol, kde se s nimi žáci setkají poprvé.

Průřezová témata jsou povinnou součástí vzdělávání. Jsou důležitá nejen svým výchovným zaměřením a obsahem, ale pomáhají propojit a doplnit informace, které si žák během studia osvojil. Koncepce a navržení průřezových témat může mít velmi pozitivní dopad na utváření klíčových kompetencí.

Všechna tato témata mají společné zpracování. Obsah průřezových témat je rozdělen do tematických okruhů, které obsahují témata (činnosti, náměty). Tematické okruhy jsou povinné – škola je musí zahrnout do svého ŠVP. Ale hloubka, rozsah a formy jsou zcela v režii školy a jejich ŠVP.

Průřezová téma lze provést jako součást vzdělávacího obsahu vyučovacích předmětů v podobě různých seminárních prací, besed, projektů apod., nebo je lze uvést jako samostatný vyučovací předmět.

Výchovné působení průřezových témat může být ovlivněno příznivým klimatem třídy i celé školy a kromě toho má možnost využívat například divadelní a filmová představení, přednášky, televizní a rozhlasové pořady, besedy apod..

(http://www.vuppraha.cz/wp-content/uploads/2009/12/RVPG-2007-07_final.pdf,
<http://www.nuov.cz/ramcove-vzdelavaci-programy>)

A opět se i průřezová témata dělí podle typů středních škol:

1. Průřezová témata na gymnáziích

- **Osobnostní a sociální výchova**
- **Výchova k myšlení v evropských a globálních souvislostech**
- **Multikulturní výchova**
- **Environmentální výchova**
- **Mediální výchova**

2. Průřezová témata na odborných školách

- **Občan v demokratické společnosti**
- **Člověk a životní prostředí**
- **Člověk a svět práce**
- **Informační a komunikační technologie**

2.3.4.7 Rámcový vzdělávací plán

- Rámcový vzdělávací plán pouze předepisuje parametry organizace vzdělávání a tím umožňuje volnost škol v utváření učebních plánů v ŠVP.
- Dovoluje školám přizpůsobovat se potřebám a zájmům jak žáků, tak i učitelů.
- Určuje celkovou minimální časovou dotaci jednotlivých vzdělávacích oblastí na střední škole.
- Vzdělávací obor TV musí být vzhledem ke zdravotním a hygienickým potřebám žáků zařazena do všech ročníků.

(http://www.vuppraha.cz/wp-content/uploads/2009/12/RVPG-2007-07_final.pdf,

<http://www.nuov.cz/ramcove-vzdelavaci-programy>)

2.3.5 Školní vzdělávací program

2.3.5.1 Co tento program umožňuje:

Pro pedagogické pracovníky:

- Učitelé mohou díky ŠVP tvarovat svoji školu a odlišit ji od škol se stejným zaměřením.
- ŠVP jim umožní přijatelný výběr vzdělávacího obsahu a jeho samotné rozvržení tak, aby žáci měli větší prostor pro rozvíjení vlastních schopností a dovedností, které využijí ve svém vzdělávání po celý život.
- Vhodný výběr pomůže k odstranění málo efektivního a nesmyslného zdvojování učiva.
- Přípravou ŠVP dojde k pozitivní podpoře mezipředmětových vztahů, k lepší komunikaci a spolupráci pracovníků školy.
- Dojde k předání zkušeností mezi pedagogy a k odstranění stereotypu většiny škol.

Pro rodiče a žáky:

- Ve ŠVP se dozvědí, co jim daná škola poskytuje a co danou školu odlišuje od ostatních.
- Dále je program informuje, na co se škola zaměřuje, jaké používá metody a formy výuky, jaké jsou povinné, volitelné a zájmové výukové předměty a jaký systém hodnocení žáků škola používá.
- Dozvědí se, zda daná škola zajišťuje vzdělávání žáků se speciálními vzdělávacími potřebami i mimořádně talentovanými žáky.
- ŠVP udává i profil absolventa, tudíž se žák dozví, jaké znalosti a dovednosti by měl mít po ukončení studia a jaké by měl uplatnění na pracovním trhu.

(Doležalová, Hrkalová, Hučíková a kol., 2007)

Co všechno ovlivňuje tvorbu Školního vzdělávacího programu:

1. RVP ZV
2. RVP G
3. RVP SOV
4. trh práce
5. požadavky zřizovatele
6. vize učitelů
7. podmínky školy
8. oprávněné požadavky rodičů
9. výstup ze ZŠ, informace o budoucí naplněnosti škol
10. vzdělávací potřeby a možnosti žáků, oprávněné požadavky žáků

2.3.5.2 Tvorba ŠVP

Při vlastní tvorbě ŠVP se škola musí řídit příslušným RVP. Za konečnou verzi odpovídá ředitel. Ve ŠVP by měl být jasně formulován cíl, obsah a formy vzdělávání na škole, aby nejen učitelé, ale i rodiče a žáci věděli, co daná škola nabízí.

Podle RVP má mít školní vzdělávací program tyto závazné části:

- Identifikační údaje
- Charakteristika školy
- Charakteristika ŠVP
- Učební plán
- Učební osnovy
- Hodnocení žáků a sebehodnocení školy

1. Identifikační údaje:

- Název ŠVP

Jednotná podoba názvu není předepsána. K oficiálnímu názvu může škola přiřadit i takzvané „motto“ ŠVP, které je dobrovolné a může velice dobře vyjádřit zaměření školy (včetně vzdělávacího oboru) a její ojedinělý přístup ke vzdělání. U odborných škol se dále ještě uvádí kód a název oboru vzdělání.

Příklad:

Název ŠVP	Obor vzdělání
HOST- hotelnictví s turismem	65-42-M/01 Hotelnictví

- Vzdělávací program

Škola zde informuje, pro který vzdělávací program je ŠVP určen – čtyřletý, šestiletý nebo osmiletý vzdělávací program.

- Forma vzdělávání

Škola do svých ŠVP uvede, do jaké formy vzdělávání patří – denní, noční, dálková, distanční nebo kombinovaná forma vzdělávání.

- Překladatel a zřizovatel

U překladatele je nutné uvést:

- Celý oficiální název školy
- Úplnou adresu včetně poštovního směrovacího čísla
- Celé jméno ředitele (popř. i s tituly)
- Kontakt (e-mailová adresa, telefonní číslo apod.)

U zřizovatele je nutné uvést:

- Úplný název zřizovatele
- Úplnou adresu
- Kontakt (e- mailová adresa, telefonní číslo apod.)

- Platnost dokumentu

Je zde datum, kdy ŠVP vstupuje v platnost, podpis ředitele a oficiální (kulaté) razítko. (Doležalová, Hrkalová, Hučíková a kol., 2007, Kašparová a kol., 2008)

2. Charakteristika školy

Jsou zde základní údaje o škole, ze které vychází i charakteristika ŠVP.

- Úplnost a velikost školy, vybavení školy

Škola informuje o kapacitě žáků, kolik tříd je v každém ročníku apod. Vybavení školy by mělo předurčit, jaké má škola možnosti - co může žákům a učitelům poskytnout, pokud mají nějaká omezení, tak jaká opatření plánují do budoucna (technické zázemí škol, sportoviště, hygienická zařízení apod.).

- Charakteristika pedagogického sboru

Počet pedagogů, jejich kvalifikační přednosti, odborná znalost, popřípadě jejich další vlastnosti přispívající k lepší vzdělanosti žáků.

- Projekty a mezinárodní spolupráce

Zde škola informuje, o dlouhodobých projektech, jakými jsou například spolupráce se školami v zahraničí, protidrogové programy, ekologické programy atd.. Ale i projekty, které se každý rok opakují, například sportovní akce, setkání s významnou osobností v daném kraji apod.. (Doležalová, Hrkalová, Hučíková a kol., 2007, Kašparová a kol., 2008)

3. Charakteristika školního vzdělávacího programu

- Zaměření školy

Udává základní informace o profilu školy a o její odlišnosti od školy stejného typu (zaměření na výuku cizích jazyků, přírodovědné zaměření nebo jen všeobecné zaměření apod.)

Příklad:

Zaměření školy – Gymnázia olympijských nadějí, České Budějovice (GON)

GON je střední škola zaměřená na skloubení sportovní přípravy a středoškolského vzdělávání žáků, kteří prokazují vysokou sportovní výkonnost a mají předpoklady jejího dalšího růstu. V posledním období dáváme prostor ke vzdělávání také žákům, kteří jsou sportovně všestranní a pro které je sport životní filozofií. Výuce všeobecně vzdělávacích předmětů je věnována stejná pozornost jako tělesné výchově a sportu. Ve výuce všeobecně vzdělávacích předmětů jsou žáci připravováni na vysokoškolské studium a další uplatnění v běžném životě, stejně jako na nutnost celoživotního vzdělávání. V tělesné výchově je kladen důraz na rozvoj sportovního talentu žáků, zdravý životní styl a smysl pro fair play.

(http://www.vuppraha.cz/wp-content/uploads/2010/02/Manual_SVP-G.pdf)

- Profil absolventa

V této fázi ŠVP škola informuje o tom, jaké schopnosti a dovednosti bude mít žák po ukončení studia na dané škole. Pokud má škola více zaměření, musí být ke každému zaměření souhlasný profil absolventa.

Profil absolventa je velice důležitý jak na vstupu (pro žáka a jeho rodiče při vybírání si vzdělávacího oboru), tak na výstupu (pro zaměstnavatele nebo pro navazující vzdělání). Proto by měl být psán srozumitelně a jasně.

- Organizace přijímacího řízení
- Výchovné a vzdělávací strategie

Jde o výukové metody a formy, které přispívají k rozvoji klíčových kompetencí.

- Zajištění výuky žákům se speciálními vzdělávacími potřebami

Ve ŠVP je nutné informovat veřejnost o tom, jakým způsobem je schopna zajistit výuku žákům se speciálními potřebami.

- Začlenění talentovaných žáků

(Doležalová, Hrkalová, Hučíková a kol., 2007, Kašparová a kol., 2008)

4. Učební plán

Uspořádání kvalitního učebního plánu je jeden z nejtěžších úkolů, neboť jde o provázanost s ostatními kapitolami. Učební plán je chápán jako základní informace o uspořádání vzdělání na dané škole, přehled vyučovacích předmětů s časovou dotací a náplní jednotlivých předmětů.

Učební plán musí obsahovat:

- Formou tabulky výčet všech vyučovacích předmětů
- Názvy povinných vyučovacích předmětů s časovou dotací
- Celkový počet hodin v jednotlivých ročnících
- Volitelné předměty s časovou dotací
- A jiné aktivity školy, které jsou závaznou součástí vzdělávání (např. sportovně výchovné kurzy, projektové vyučování, odborná praxe)

(Doležalová, Hrkalová, Hučíková a kol., 2007, Kašparová a kol., 2008)

5. Učební osnovy

Vytváření osnov by mělo být společnou prací celého učitelského sboru. Učitelé by se měli domluvit, co se bude učit v jednotlivých ročnících a s jakou časovou dotací a kam zařadí jednotlivá průřezová témata.

Učební osnovy se vypracovávají pro každý předmět zvlášť, včetně těch volitelných, a musí obsahovat:

- název vyučovacního předmětu a počet hodin výuky
- charakteristiku vyučovacního předmětu
- vzdělávací obsah (učivo) v daném vyučovacím předmětu, včetně jeho rozvržení do ročníku

(Doležalová, Hrkalová, Hučíková a kol., 2007, Kašparová a kol., 2008)

6. Hodnocení žáků a sebehodnocení školy

Hodnocení žáků je sice běžné ve všech vyučovacích předmětech a ve většině škol, ale s nástupem školní reformy a RVP je důležité se nad samotným hodnocením zamyslet.

Škola sama shromažďuje a vyhodnocuje informace o své činnosti, jako jsou kurikulum, klima, zdroje, vzdělávací výsledky atd.. Sebehodnocení je dobré hlavně v tom, že škola vidí, co je dobré, co se povedlo, v čem pokračovat a naopak čeho se do budoucna vyvarovat.

Samotné hodnocení žáků by mělo poskytnout:

- zpětnou vazbu
- motivaci
- návod na odstranění špatného učebního stylu
- autoregulaci žáka

Škola ve svém ŠVP uvede, zda žáci budou klasifikováni, zda budou hodnoceni slovně nebo zda se budou kombinovat oba dva typy hodnocení.

(Doležalová, Hrkalová, Hučíková a kol., 2007, Kašparová a kol., 2008)

3 Analýza školních vzdělávacích programů:

3.1. Oslovení středních škol

V okrese České Budějovice se nachází 26 středních škol, z toho je 10 gymnázií a 16 středních odborných škol. Z celkového počtu je 22 státních (veřejných) a 4 soukromé střední školy.

Sběr dat jsme začali v prosinci 2010. Nejdříve jsme oslovili ředitele jednotlivých středních škol prostřednictvím emailu (příloha 1), ve kterém je žádáme o spolupráci na naší diplomové práci. Jak uvádí Skalková (1983), získávání dat při rozesílání dopisů a neosobním kontaktu bývá zhruba 50 %, proto jsme se rozhodli navštívit jednotlivé školy a seznámit je s problematikou daného tématu.

Do škol, které nám na email neodpověděli, jsme zašli osobně a požádali ředitele popř. učitele tělesné výchovy o školní dokumentaci a rozhovor. V mnohých případech jsme se museli zaručit anonymitou dané školy a jeho školního vzdělávacího programu. Proto jsme se rozhodli, že školy budou anonymně uváděny pod písmeny. Pod velkými písmeny uvádíme gymnázia a pod malými střední odborné školy.

U většiny škol nám byl odepřen i náhled do těchto dokumentů. Tudíž se můžeme domnívat, že ŠVP těchto škol jsou v nepořádku, a proto nám dokumentaci neukázaly. A to i přesto, že podle zákona jsou ŠVP veřejným dokumentem a škola je povinna tento dokument poskytnout k nahlédnutí jakékoli osobě (rodiče, učitelé, široké veřejnosti).

3.2 Rozdělení škol

Pro naši práci se nám podařilo shromáždit 17 školních vzdělávacích programů, z celkových 26 středních škol. Poté, co jsme si pečlivě prostudovali všechny získané ŠVP, jsme se rozhodli, že zvolíme náhodným výběrem 3 ŠVP gymnázií a 3 ŠVP středních odborných škol. K tomuto kroku jsme se rozhodli z důvodů obsáhlosti ŠVP všech získaných škol a abychom také dodrželi doporučený počet stran v naší práci. Tudíž si školní vzdělávací programy rozdělíme na:

- 1) ŠVP pro gymnázia
- 2) ŠVP pro střední odborné školy

3.3 ŠVP gymnázií

Ze všech gymnázií v okrese České Budějovice jsme shromáždili 7 ŠVP. Nyní si pomocí obsahové analýzy rozebereme 3 náhodně vybraná gymnázia. Místo názvu školy uvedeme velké písmeno, neboť, jak už bylo řečeno, většina škol si přeje zůstat anonymní.

Graf č. 2 Míra získaných ŠVP gymnázií

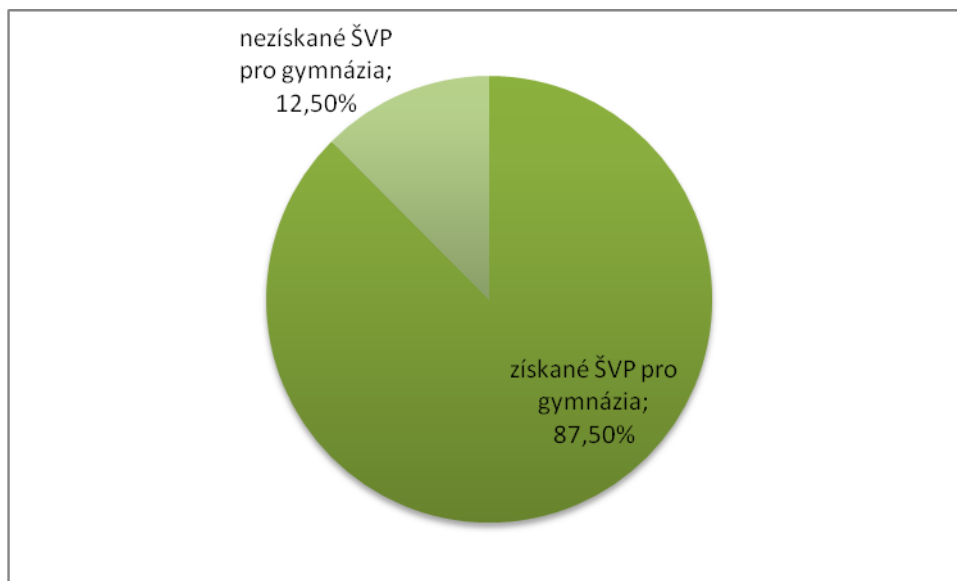

3.3.1 Gymnázium „A“

3.3.1.1 Identifikační údaje

Jsou v pořádku, poskytují veškeré informace, které nařizuje rámcový vzdělávací program.

3.3.1.2 Charakteristika školy

Zde se škola zabývá svojí historií, jejím umístěním a charakteristikou žáků. Dále nás informuje o vybavení školy, charakteristice pedagogického sboru a dlouhodobých projektech. A oproti jiným školám zde informuje, že součástí výuky jsou tělovýchovné kurzy (turistika, sjezdové lyžování atd.). Ale neinformuje nás, kdy se kurzy pořádají a zda jsou povinné.

3.3.1.3 Charakteristika ŠVP

Škola je zaměřena na středoškolské vzdělávání žáků, které prokazují vysokou sportovní výkonnost. Snaží se spojit vzdělávání se sportovním tréninkem. V profilu absolventa se dočteme o vysoké úspěšnosti při přijímacím řízení na vysoké školy. Dočteme se zde o tom, jak probíhá přijímací řízení, organizace maturitní zkoušky, i o zabezpečení výuky pro žáky se speciálními potřebami, včetně nadaných dětí. Velice přehledná je zde tabulka, která nám ukazuje, jak se průřezová témata začleňují do jednotlivých předmětů v ročnících.

3.3.1.4 Učební plán

Předmět tělesná výchova je v průměrném rozsahu 4 hodin týdně, tudíž navýšení hodinové dotace o 2 disponibilní hodiny.

3.3.1.5 Učební osnovy

Obsahují charakteristiku vyučovacího předmětu, kde se zabývají všestranným rozvojem sportovců. Učební osnovy jsme zpracovaly do 4 tabulek podle ročníků, které nám umožní snazší orientaci. Zabýváme se zde pouze činnostmi ovlivňující úroveň pohybových dovedností.

Tab. č. 2 Učební osnovy Gymnázia „A“ 1. ročník

Učivo	Školní výstupy
Gymnastika	Akrobatické prvky, přeskok, základní cviky na hrazdě a kruzích
Atletika	Běhy na dráze (sprinty, štafetové běhy), skok do dálky
Sportovní hry	Házená (herní systémy, kombinace a herní činnosti jednotlivce v podmínkách utkání), moderní a netradiční pohybové činnosti (frisbee, ringo)

Tab. č. 3 Učební osnovy Gymnázia „A“ 2. ročník

Učivo	Školní výstupy
Gymnastika	Zacvičení sestavy složené z daných prvků, zacvičení sestavy na hrazdě, přeskok přes bednu
Atletika	Běhy na dráze a v terénu (sprinty, vytrvalý běh, štafetové běhy), skok do dálky nebo do výšky, hody, vrh koulí
Sportovní hry	Volejbal (herní systémy, kombinace a herní činnosti jednotlivce v podmínkách utkání), základní pravidla moderní a netradiční pohybové činnosti (frisbee, florbal)

Tab. č. 4 Učební osnovy Gymnázia „A“ 3. ročník

Učivo	Školní výstupy
Organismus a pohybová zátěž	Příprava organismu na pohybovou činnost (švihadla, lavičky, míče, tyče...)
Gymnastika	Akrobacie – povinná sestava, přeskok přes bednu, cvičení na nářadí (hrazda) a cvičení s náčiním
Atletika	Běhy na dráze a v terénu (sprinty, vytrvalostní běh, štafetové běhy), skok do dálky nebo do výšky, hody, vrh koulí
Sportovní hry	Basketbal (herní systémy, kombinace a herní činnosti jednotlivce v podmínkách utkání), pravidla basketbalu moderní a netradiční pohybové činnosti (frisbee, florbal, softbal, in-line bruslení)

Tab.č.5 Učební osnovy Gymnázia „A“ 4. ročník

Učivo	Školní výstupy
Gymnastika	Akrobacie – povinná sestava, přeskok přes švédskou bednu, cvičení na nářadí (hrazda)
Atletika	Běhy na dráze (sprinty, vytrvalostní běh, štafetové běhy), skok do dálky a do výšky
Sportovní hry	Fotbal (herní systémy, kombinace a herní činnosti jednotlivce v podmínkách utkání), pravidla fotbalu
Turistika a pohyb v přírodě – příprava turistické akce, orientační běh, příprava tábořiště	Naplánuje a uskuteční cyklistický výlet

3.3.1.6 Hodnocení žáků

Hodnocení žáka dané školy má dva způsoby:

- 1) Všeobecné, které hodnotí známkou 1-5 podle Klasifikačního řádu školy, toto hodnocení je spojeno se slovním zdůvodněním a vysvětlením
- 2) Specifické, které hodnotí praktické předvedení a splnění limitů

3.3.2 Gymnázium „B“

3.3.2.1 Identifikační údaje

Jsou v pořádku, poskytují veškeré informace, které nařizuje rámcový vzdělávací program.

3.3.2.2 Charakteristika školy

Zde nás škola informuje o velikosti a vybavení (vlastní moderní atletický areál, v zimě využívá sportovní halu a tělocvičnu sousední ZŠ) školy. Dále nás seznamuje s pedagogickým sborem, projekty a zahraničními aktivitami, kterých se škola účastní. Nedílnou součástí je i spolupráce s rodiči a jinými subjekty.

3.3.2.3 Charakteristika ŠVP

Gymnázium zajišťuje všeobecné vzdělávání s důrazem na jazykovou přípravu. Dále nás dokument seznamuje s profilem absolventa, s organizací přijímacího řízení a maturitní zkoušky. Řeší zde i výuku pro žáky se speciálními potřebami a pro žáky mimořádně nadané. Rozebírá zde jednotlivé kompetence a začlenění průřezových témat do jednotlivých ročníků. Oproti ostatním středním školám se zabývá primární prevencí rizikového chování, gymnázium má zpracován „Preventivní program“. Ten klade důraz především na předcházení těchto jevů ve škole a v celé společnosti.

3.3.2.4. Učební plán

Zde se dočteme, že předmět tělesná výchova má časovou dotaci 2 hodiny týdně.

3.3.2.5 Učební osnovy

Učební osnovy jsme zpracovali do 4 tabulek, podle jednotlivých ročníků pro lepší orientaci. Zabýváme se zde pouze činnostmi ovlivňující úroveň pohybových dovedností.

Tab. č. 6 Učební osnovy Gymnázia „B“ 1. ročník

Učivo	Školní výstupy
Atletika	Běžecské starty, vytrvalostní běh na dráze, skok do dálky, zdokonalení pohyb. dovedností, hod kriketovým míčkem
Pohybové hry	Pohybové hry v přírodě, účastní se atletických závodů (soutěživá forma)
Gymnastika	Dopomoc a záchrana, základní akrobatické prvky, šplh na tyči (s přírazem), skoky na trampolínce, přeskok přes kozu, kruhy, vyrovnávací a zdravotně zaměřená cvičení
Sportovní hry	Aktivní účast v kopané, basketbalu, vybíjené, přehazované, HČJ těchto sportů a základní pravidla, utkání

Tab. č. 7 Učební osnovy Gymnázia „B“ 2. ročník

Učivo	Školní výstupy
Atletika	Běžecské starty, sprinty, hod granátem, vytrvalostní běh, skok do dálky. Účast atletických soutěží (v rámci třídy), běh v terénu s překonáváním překážek
Pohybové hry	Pohybové hry v přírodě, účast atletických závodů (soutěživá forma)
Gymnastika	Strečink, cviky na kloubní pohyblivost, záchrana a dopomoc, základní akrobatické cviky, základní cviky na kruzích a na hrazdě, přeskok přes kozu, skoky na trampolínce
Sportovní hry	Aktivní účast v kopané, basketbalu, vybíjené, odbíjené, Herní činnosti jednotlivce, herní kombinace, herní systémy, těchto sportů a základní pravidla, utkání
Základy úpolových sportů	Základy úpolových sportů, význam těchto sportů, sebeobrana

Tab. č. 8 Učební osnovy Gymnázia „B“ 3. ročník

Učivo	Školní výstupy
Atletika	Běžecské starty, sprinty, vytrvalostní běh (12min.), skok do dálky, zdokonalení pohybových dovedností, vrh koulí, hod granátem, běh v terénu
Pohybové hry	Pohybové hry v přírodě, účastní se atletických závodů (soutěživá forma)
Gymnastika	Dopomoc a záchrana, základní akrobatické prvky a provádí volné sestavy, skoky na místě a z místa, skoky na trampolínce, přeskok přes kozu, základní cvičení na hrazdě, šplh na laně a na tyči
Sportovní hry	Aktivní účast v kopané, basketbalu, vybíjené, přehazované, odbíjené HČJ těchto sportů a základní pravidla, utkání
Zimní výcvikový kurz	Základní techniky sjezdového lyžování

Tab. č. 9 Učební osnovy Gymnázia „B“ 4. ročník

Učivo	Školní výstupy
Atletika	Běžecské starty, sprinty, vytrvalostní běh, skok do dálky, zdokonalení pohybových dovedností, vrh koulí, hod granátem, běh v terénu
Pohybové hry	Pohybové hry v přírodě, účastní se atletických závodů (soutěživá forma)
Rytmická gymnastika	Základy rytmičké gymnastiky, aerobic, body-styling, step-aerobic
Gymnastika	Složité akrobatické prvky a provádí volné sestavy, přeskok přes kozu, základní cvičení na hrazdě, kruzích, šplh na laně a na tyči
Sportovní hry	Aktivní účast v házené, basketbalu, vybíjené, přehazované, odbíjené, sálová kopaná, herní činnost jednotlivce, herní kombinace a herní systémy těchto sportů a základní pravidla, účast v utkání

3.3.2.6 Hodnocení žáků

Hodnocení žáků probíhá dle předpisů školského zákona. V jednotlivých předmětech se hodnotí těmito klasifikačními stupni:

1 – výborný, 2- chvalitebný, 3 – dobrý, 4 – dostatečný, 5 – nedostatečný

3.3.3 Gymnázium „C“

3.3.3.1 Identifikační údaje

Jsou v pořádku, poskytují veškeré informace, které nařizuje rámcový vzdělávací program.

3.3.3.2 Charakteristika školy

Zde nás škola informuje o velikosti, umístění a vybavení (víceúčelové školní hřiště včetně běžecké dráhy, doskočiště a stolů na stolní tenis) školy. Dále udává informace o pedagogickém sboru, dlouhodobých projektech a mezinárodní spolupráci. Důležitou součástí je i spolupráce s rodiči a dalšími subjekty. Oproti ostatním středním školám mají vypracovanou svoji SWOT analýzu.

3.3.3.3 Charakteristika ŠVP

Specifikem školy je všeobecné vzdělání s rozšířenou výukou přírodovědných předmětů a matematiky. Dále nás dokument informuje o profilu absolventa, o přijímacím řízení a průběhu maturitní zkoušky. Je zde velmi přehledná tabulka k utváření klíčových kompetencí a průřezových témat. ŠVP nás informuje o zabezpečení výuky pro žáky se speciálními potřebami i pro žáky mimořádně nadané.

3.3.3.4 Učební plán

Z přehledné tabulky se dovíme, že předmět tělesná výchova se vyučuje s dvouhodinovou dotací týdně ve všech čtyřech ročnících.

3.3.3.5 Učební osnovy

Zde se dozvíme, že výuka probíhá ve školní tělocvičně, na venkovním hřišti a plaveckém bazénu. Součástí výuky je lyžařský výcvikový zájezd realizovaný v průběhu 5-7 dnů a třídenní sportovně turistický kurz. Ještě navíc škola pořádá atletické dny tříd a sportovní den školy.

Pro lepší přehled jsme zpracovali údaje do 4 tabulek pro každý ročník zvlášť. Zabýváme se zde pouze činnostmi ovlivňující úroveň pohybových dovedností.

Tab. č. 10 Učební osnovy Gymnázia „C“ 1. ročník

Učivo	Školní výstupy
Atletika	Průpravná atletická cvičení, sprinty, vytrvalostní běh, štafetový běh, skok daleký a vysoký, hod a vrh, atletické názvosloví, kompenzační cvičení na jednostrannou zátěž, základní pravidla atletických disciplín, historie atletiky
Gymnastika	Základní gymnastické disciplíny (akrobacie, přeskok, cvičení na hrazdě, šplh), jednoduché povinné sestavy, dopomoc, vhodná kompenzační cvičení proti svalovým dysbalancím
Basketbal	Průpravná cvičení s míčem, herní činnost jednotlivce, základní pravidla hry, předvídání nebezpečí úrazu
Volejbal	Průpravná cvičení s míčem, herní činnost jednotlivce, nácvik bloku a útočného úderu, základní pravidla hry, předvídání nebezpečí úrazu, dodržení zásady fair-play

Tab. č. 11 Učební osnovy Gymnázia „C“ 2. ročník

Učivo	Školní výstupy
Plavání	Nacvičení a zdokonalení jednotlivých plaveckých způsobů (kraul, znak, prsa), startovních skoků a plavecké obrátky, plavání pod vodou a potápění, nacvičení záchrany tonoucího, znalost pravidel plaveckých disciplín, předvídání nebezpečí úrazu
Atletika	Průpravná atletická cvičení, sprinty, vytrvalostní běh, štafetový běh, skok daleký a vysoký, hod a vrh, atletické názvosloví, kompenzační cvičení na jednostrannou zátěž, základní pravidla atletických disciplín, historie atletiky, snaha o zlepšení techniky
Kopaná, frisbee	Průpravná cvičení s náčiním, herní činnost jednotlivce, herní systémy, základní pravidla her, předvídání nebezpečí úrazu
Volejbal	Průpravná cvičení s míčem, herní činnost jednotlivce, nácvik bloku a útočného úderu, základní pravidla hry, předvídání nebezpečí úrazu, dodržení zásady fair-play, komunikace a spolupráce se spolužáky

Tab. č. 12 Učební osnovy Gymnázia „C“ 3. ročník

Učivo	Školní výstupy
Florbal	Průpravná cvičení s náčiním, herní činnost jednotlivce, herní systémy, základní pravidla hry, předvídá nebezpečí úrazu
Atletika	Průpravná atletická cvičení, sprinty, vytrvalostní běh, štafetový běh, skok daleký a vysoký, hod a vrh, atletické názvosloví, kompenzační cvičení na jednostrannou zátěž, prohlubuje znalost pravidel atletických disciplín, historie atletiky, snaha o zlepšení techniky
Gymnastika	Základní gymnastické disciplíny (akrobacie, přeskok, cvičení na hrazdě, šplh), jednoduché povinné sestavy, dopomoc, vhodná kompenzační cvičení proti svalovým dysbalancím, zlepšení svého výkonu
Basketbal	Průpravná cvičení s míčem, herní činnost jednotlivce, provádění dvojtaktu po přihrávce, základní pravidla her, předvídání nebezpečí úrazu
Volejbal	Průpravná cvičení s míčem, herní činnost jednotlivce, nácvik bloku a útočného úderu, základní pravidla hry, rozhodování hry, předvídání nebezpečí úrazu, dodržení zásady fair-play, komunikace a spolupráce se spolužáky

Tab. č. 13 Učební osnovy Gymnázia „C“ 4. ročník

Učivo	Školní výstupy
Ringo, kopaná, frisbee, florbal	Průpravná cvičení s náčiním, herní činnost jednotlivce, herní systémy, základní pravidla her, předvídání nebezpečí úrazu, komunikace a spolupráce se spolužáky, dodržení zásady fair-play
Atletika	Průpravná atletická cvičení, sprinty, vytrvalostní běh, štafetový běh, skok daleký a vysoký, hod a vrh, atletické názvosloví, kompenzační cvičení na jednostrannou zátěž, základní pravidla atletických disciplín, historie atletiky, snaha o zlepšení techniky
Basketbal	Průpravná cvičení s míčem, herní činnost jednotlivce, útočné a obrané kombinace, dvojtakt s driblinku, základní pravidla her, předvídání nebezpečí úrazu
Volejbal	Průpravná cvičení s míčem, herní činnost jednotlivce, nácvik bloku a útočného úderu, herní kombinace, základní pravidla hry, předvídání nebezpečí úrazu, dodržení zásady fair-play, komunikace a spolupráce se spolužáky, rozhodování hry

3.3.3.6 Hodnocení žáka

Hodnocení žáka vychází z míry očekávaných výstupů, které jsou pro jednotlivé předměty rozepsány v ŠVP. Při klasifikaci se používá známek od 1 do 5.

3.4 ŠVP středních odborných škol

Ze všech středních odborných škol v okrese České Budějovice jsme shromáždili 10 ŠVP. Nyní si pomocí obsahové analýzy rozebereme 3 náhodně vybrané střední odborné školy. Místo názvu školy uvedeme malé písmeno, neboť jak už bylo řečeno, většina škol si přeje zůstat anonymní.

Graf č. 3 Míra získaných ŠVP středních odborných škol

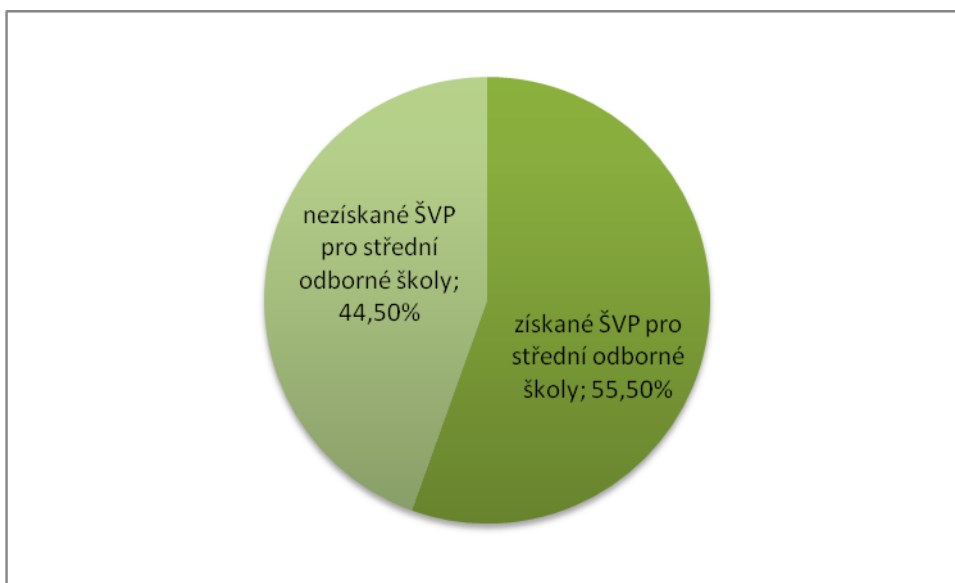

3.4.1 Střední odborná škola „a“

3.4.1.1 Identifikační údaje

Všechny identifikační údaje jsou v pořádku.

3.4.1.2 Charakteristika školy

Zde nás škola informuje především o profilu absolventa, jak to mají odborné školy předepsané v jejich rámcových vzdělávacích programech. Tato škola má první a druhý ročník zpracován jako společný plán, žákům jsou zde sjednocovány znalosti ze základních škol a současně se věnují znalostem v daném oboru. V třetím a čtvrtém ročníku si studenti sami zvolí nabízenou odbornost. Dále se zde věnují uplatnění absolventa a očekávaným výsledkům vzdělávání na této škole, včetně klíčových a odborných kompetencí. Dozvíme se zde i o způsobu ukončení vzdělání.

3.4.1.3 Charakteristika ŠVP

Strategií vzdělávání dané školy je, aby absolventi měli jak všeobecné, tak i odborné znalosti a dovednosti. Proto je součástí vzdělávání i praktické vyučování (včetně praxe). Další prioritou školy je jazyková vybavenost svých studentů a počítačová gramotnost. Dokument nás informuje o organizaci výuky, o vzdělávání žáků se speciálními vzdělávacími potřebami a žáků mimořádně nadaných. Dále se zde dočteme o zajištění bezpečnosti a ochrany zdraví při práci. A samozřejmě o přijímacích podmínkách a o ukončení studia na této odborné škole.

3.4.1.4 Učební plán

Zde se nachází tabulka, ve které se dozvíme, že předmět tělesná výchova se vyučuje s dvouhodinovou dotací týdně v každém ročníku. Mimo jiné si žáci mohou zvolit ještě 2 hodiny týdně navíc v nepovinném předmětu sportovní hry. Další tabulka nás informuje o týdenním lyžařském kurzu, který se koná v prvním ročníku a o týdenním sportovně turistickém kurzu, který se uskuteční v třetím ročníku.

3.4.1.5 Učební osnovy

Škola má k dispozici 1 tělocvičnu. Žáci se účastní téměř všech sportovních akcí konaných AŠSK.

Jednotlivé ročníky jsme rozpracovali do 4 tabulek pro lepší orientaci. Zabýváme se zde pouze činnostmi ovlivňující úroveň pohybových dovedností.

Tab. č. 14 Učební osnovy střední školy „a“ 1. ročník

Učivo	Školní výstupy
Pořadová cvičení	Základní nástupové tvary, používání nástupů a povelů
Atletika	Seznámení s pravidly, běžecká abeceda, zvládnutí základních způsobů běhu, obecná vytrvalost (fartlek), hod granátem
Sportovní hry	Základní pravidla a nejjednodušší HČJ, herní systém a kombinace, zvládnutí her fotbal, streetbal, basketbal a volejbal
Gymnastika	Gymnastické názvosloví, kondiční gymnastika, akrobacie, přeskok přes kozu
Úpoly	Seznámení s úpolovými sporty, úpolové cvičení, úpolové hry

Tab. č. 15 Učební osnovy střední školy „a“ 2. ročník

Učivo	Školní výstupy
Pořadová cvičení	Ovládnutí povelů a nástupové tvary
Atletika	Zdokonalení běžecké abecedy, zvládnutí základních způsobů běhu, obecná vytrvalost (fartlek), hod granátem
Sportovní hry	Ovládnutí pravidla her, řízení utkání, základní herní systémy a kombinace
Gymnastika	Základy akrobacie, přeskok přes kozu, cvičení na náčiní- hrazda
Úpoly	Úpolové hry, základy sebeobrany

Tab. č. 16 Učební osnovy střední školy „a“ 3. ročník

Učivo	Školní výstupy
Atletika	Zvládnutí základních způsobů běhu, vytrvalostní běhy, přespolní běh, hod granátem, vrh koulí
Sportovní hry	Ovládá pravidla her, řídí utkání, zdokonalení herní činnosti, zvládá složitějších herní systémy a kombinace
Gymnastika	Složitější akrobacie, přeskok přes koně, cvičení na náčiní- hrazda
Úpoly	Úpolové hry, pádová technika, základy sebeobran
Testy fyzické zdatnosti	Výčet testů

Tab. č. 17 Učební osnovy střední školy „a“ 4. ročník

Učivo	Školní výstupy žáků
Atletika	Zdokonalování se v rychlosti a vytrvalosti, vrh koulí
Sportovní hry	Ovládání pravidla her, rozhodování a řízení utkání, zvládání herních systémů a kombinací
Gymnastika	Složitější gymnastické sestavy, přeskok přes koně, cvičení na náčiní- hrazda
Úpoly	Úpolové hry, pádová technika, základy sebeobran
Testy fyzické zdatnosti	Výčet testů

3.4.1.6 Hodnocení žáků

Formy a metody zkoušení žáků určuje charakter vyučovacího předmětu. V tělesné výchově se hodnotí nejen výkon, ale i individuální pokroky a aktivní přístup jedince v hodinách. Výborného hodnocení tak může dosáhnout každý žák.

3.4.2 Střední odborná škola „b“

3.4.2.1 Identifikační údaje

Tyto údaje jsou v pořádku, podle předpisu rámcového vzdělávacího programu.

3.4.2.2 Charakter školy

V této části se většina středních odborných škol zabývá profilem absolventa, ani tato škola není výjimkou. Dále zde nalezneme očekávané kompetence absolventa a způsob ukončení vzdělání.

3.4.2.3 Charakteristika ŠVP

V celém průběhu studia je propojena teoretická výuka s praxí a to i v zahraničí. Odborné teoretické znalosti a praktické dovednosti mohou žáci rozšířit na kurzech (např. barmanský kurz), kdy po jejich úspěšném zakončení získají příslušný certifikát. Vedle praktického odborného vzdělávání je škola zaměřena na jazykové schopnosti. Dále nás dokument informuje o klíčových kompetencích a průřezových tématech a jejich propojení s výukou. Tradičně se zde dozvíme o vzdělávání žáků se speciálními potřebami a žáků mimořádně nadaných. Nechybí ani pokyny k přijímacímu řízení a způsob ukončení vzdělání.

3.4.2.4 Učební plán

Předmět tělesná výchova je s dotací 2 hodin týdně ve všech ročnících. Lyžařský výcvikový kurz se pořádá v prvním ročníku a kurz sportovně turistický ve druhém ročníku.

3.4.2.5 Učební osnovy

Pro lepší přehled uvádíme jednotlivé ročníky do tabulek. Zabýváme se zde pouze činnostmi ovlivňující úroveň pohybových dovedností.

Tab. č. 18 Učební osnovy střední školy „b“ 1. ročník

Učivo	Školní výstupy
Atletika	Rychlostní a vytrvalostní běhy, starty, vrh koulí, skoky do dálky a do výšky
Gymnastika	Cvičení s náčiním a na nářadí, akrobacie, šplh (lano, tyče), rytmická gymnastika
Pohybové hry	Zaměření na jednotlivé sporty – volejbal, basketbal, florbal, kopaná, sálová kopaná, netradiční sportovní hry
Úpoly	Základy sebeobrany
Lyžování a snowboarding	Základy sjezdového, běžeckého lyžování, snowboardingu a pravidla pohybu na horách

Tab. č. 19 Učební osnovy střední školy „b“ 2. ročník

Učivo	Školní výstupy
Atletika	Rychlostní a vytrvalostní běhy, starty, vrh koulí, skoky do dálky a do výšky
Gymnastika	Cvičení s náčiním a na nářadí, akrobacie (jednoduchá sestava), šplh (lano, tyče), rytmická gymnastika a tanec
Pohybové hry	Zaměření na jednotlivé sporty – volejbal, basketbal, florbal, kopaná, sálová kopaná, netradiční sportovní hry
Turistika, sporty v přírodě	První pomoc, orientace v přírodě, turnaje ve sportovních a pohybových hrách, cykloturistika, in-line bruslení, aerobik
Plavání	Dva plavecké způsoby

Tab. č. 20 Učební osnovy střední školy „b“ 3. ročník

Učivo	Školní výstupy
Atletika	Rychlostní a vytrvalostní běhy, starty, vrh koulí, skoky do dálky a do výšky
Gymnastika	Cvičení s náčiním a na nářadí, akrobacie (jednoduchá sestava), šplh (lano, tyče), rytmická gymnastika a tanec
Pohybové hry	Zaměření na jednotlivé sporty – volejbal, basketbal, florbal, kopaná, sálová kopaná, netradiční sportovní hry

Tab. č. 21 Učební osnovy střední školy „b“ 4. ročník

Učivo	Školní výstupy
Atletika	Rychlostní a vytrvalostní běhy, starty, vrh koulí, skoky do dálky a do výšky
Gymnastika	Cvičení s náčiním a na nářadí, akrobacie (jednoduchá sestava), šplh (lano, tyče), rytmická gymnastika a tanec
Pohybové hry	Zaměření na jednotlivé sporty – volejbal, basketbal, florbal, kopaná, sálová kopaná, netradiční sportovní hry

3.4.2.6 Hodnocení žáků

Podkladem pro hodnocení a kvalifikaci žáků jsou především všeobecné pohybové schopnosti a dovednosti, osvojení teoretických poznatků a postoj žáka k vyučovacím předmětům tělesná výchova.

3.4.3 Střední odborná škola „c“

3.4.3.1 Identifikační údaje

Jsou v pořádku, poskytují veškeré informace, které nařizuje rámcový vzdělávací program.

3.4.3.2 Charakteristika školy

Zabývá se především profilem absolventa. Jeho uplatněním v praxi a odbornými kompetencemi.

3.4.3.3 Charakteristika ŠVP

Součástí vzdělávacího obsahu je kromě všeobecného základu i odborné vzdělávání. Dále jsou zde klíčové kompetence, průřezová témata, organizace výuky, zabezpečení vzdělávání žákům se speciálními potřebami a žáků mimořádně nadaných. Dozvíme se o podmínkách přijetí na danou školu a o způsobu ukončení vzdělávání.

3.4.3.4 Učební plán

Předmět tělesná výchova je v časové dotaci 2 hodin týdně v každém ročníku. Zimní výcvikový kurz se pořádá v prvním ročníku. Letní výcvikový kurz se koná v druhém ročníku.

3.4.3.5 Učební osnovy

Tato škola nerozebírá učivo po jednotlivých ročnících, ale zjednodušila si to tím, že udělala soupis na všechny 4 ročníky najednou. Učivo si rozdělila na:

1. teoretické poznatky
2. pohybové dovednosti
3. péče o zdraví

My vytvoříme pouze tabulku (pro lepší orientaci) na pohybové dovednosti pro jednodušší syntézu v následující kapitole.

Tab. č. 22 Učební osnovy střední školy „c“ 1. - 4. ročník

Učivo – Pohybové dovednosti	Školní výstupy
Gymnastika a tanec	Cvičení s náčiním, akrobacie, skoky a přeskoky (koza, kůň), skoky na trampolínce, cvičení na nářadí (hrazda, kruhy), šplh, rytmická gymnastika, aerobik, tanec
Atletika	Běhy (rychlý, vytrvalostní, štafetový), starty, skoky, hody a vrhy koulí
Pohybové hry	Alespoň dvě sportovní hry (florbal, kopaná, odbíjená, košíková), technika osvojovaných dovedností, taktika her, HČJ, herní kombinace, herní systémy, hra, utkání
Úpoly	Pády, základní sebeobrana, překážkové dráhy
Lyžování	Základy sjezdového lyžování, běžeckého lyžování, jízdy na snowboardu, chování a pohyb v horském prostředí

3.4.3.6 Hodnocení žáků

Hodnocení výsledku je v souladu se školním klasifikačním řádem a je výsledkem komplexního přístupu osobnosti

4 Syntéza poznatků

Nyní si srovnáme učební osnovy předmětu TV jednotlivých středních škol mezi sebou. Nejprve budeme porovnávat gymnázia, poté střední odborné školy a na konec všechny střední školy mezi sebou. Vzhledem k tomu, že školní vzdělávací programy nebyly úplné, budeme se věnovat pouze činnosti ovlivňující úroveň pohybových dovedností. Pohybové dovednosti si rozdělíme podle učiva. U daného učiva vyzdvihneme, která škola se jím zabývá a která naopak se problematice nevěnuje. Mezi učivo pohybových dovedností jsme podle rámcového vzdělávacího programu zařadili:

- gymnastika
- atletika
- úpoly
- sportovní hry
- turistika a pobyt v přírodě
- plavání
- lyžování

4.1 Syntéza gymnázií

V následující kapitole provedeme syntézu a komparaci každého učiva zvlášť.

4.1.1 Gymnastika

Rámcový vzdělávací program pouze nařizuje, že školy se v gymnastice musí věnovat akrobacii, přeskokům, cvičení na náradí a cvičení s náčiním. Tudíž si každá škola může sama vybrat, na co se v konkrétním případě zaměří. Tuto podmínku splnila všechna vybraná gymnázia. My si nyní rozebereme, v jakých školních výstupech se mezi sebou liší.

Gymnázium „A“ a gymnázium „B“ se věnují gymnastice od prvního až do čtvrtého ročníku, kdežto gymnázium „C“ se jí věnuje pouze v prvním a ve třetím ročníku.

Všechna gymnázia se zabývají základy akrobacie a následnými sestavami z naučených prvků.

Dále všechna sledovaná gymnázia mají ve svých programech přeskok. Ale gymnázium „A“ se zabývá přeskokem přes švédskou bednu. Gymnázium „B“ má přeskok přes kozu, následují skoky na trampolínce a skoky na místě a z místa. Gymnázium „C“ má uveden pouze přeskok, ale nespecifikuje jeho zaměření, tudíž z toho není zřejmé, jakému přeskoku se věnují.

Cvičení na náradí se opět věnují všechny zkoumané školy. Gymnázium „A“ zařadilo do svého programu základní cviky na hrazdě a kruzích. Gymnázium „B“ se věnuje cvičení na hrazdě, kruzích, šplhu na tyči a na laně. Gymnázium „C“ se věnuje cvičení na hrazdě a šplhu, neuvádí na jakém náradí.

U cvičení s náčiním gymnázium „A“ neuvádí bližší podrobnosti. Gymnázium „B“ se dále věnuje strečinku, cvikům na kloubní pohyblivost, vyrovnávacím a zdravotně zaměřeným cvičením. Gymnázium „C“ se věnuje kompenzačním cvičením proti svalovým dysbalancím.

4.1.2 Atletika

Rámcový vzdělávací program nařizuje, že školy se v atletice musejí zabývat běhy (sprinty, vytrvalý běh, štafetový běh), skokem do výšky nebo do dálky podle vybavení školy, dále hody a vrhem koulí.

Všechny námi sledovaná gymnázia toto ustanovení dodržují a atletice se věnují po celé studium, tedy od prvního až do čtvrtého ročníku. V každé škole se žáci věnují všem formám běhů a skoku do dálky, ale jen gymnázia „A“ a „C“ se věnují i skoku do výšky. Gymnázia „A“ a „C“ mají ve svém programu uvedené pouze hody a vrh koulí, ale nemají dále upřesněné. Kdežto gymnázium „B“ má v plánu přesně zapsáno, že se věnuje hodu jak kriketového míčku, tak i granátu a vrhu koulí.

4.1.3 Úpoly

Podle RVP by se zde žáci měli naučit základům sebeobrany, rozsah ostatních činností záleží na připravenosti vyučujícího a zájmu žáků.

Úpolům se věnuje jen jedno z prověřovaných gymnázií. Gymnázium „B“ probírá základy úpolových sportů, význam těchto sportů a základy sebeobrany ve druhém ročníku. U ostatních gymnázií se můžeme domnívat, že s problematikou se zabývají v gymnastice. Nebo mohou mít zvláštní projekt na téma - sebeobrana.

4.1.4 Sportovní hry

Ve sportovních hrách by školy měly seznámit žáky s herní činností jednotlivce, herními kombinacemi a herním systémem alespoň ve dvou vybraných sportovních hrách podle podmínek školy a zájmu žáka.

Všechna gymnázia se věnují basketbalu, volejbalu a kopané. Gymnázium „A“ se ještě navíc zabývá házenou.

Mezi moderní a netradiční sportovní hry zařadila gymnázia „A“ a „C“ florbal, frisbee a ringo. Gymnázium „A“ se jako jediné věnuje softbalu a in-line bruslení. Gymnázium „B“ se těmto méně známým hrám nevěnuje.

4.1.5 Turistika a pobyt v přírodě

Zde by se žáci měli naučit, jak se orientovat v přírodě a vše co k tomu patří.

Gymnázia „A“ a „C“ mají ve svých učebních osnovách pobyt v přírodě a turistiku, ale gymnázium „B“ nikoli. Gymnázium „A“ pořádá tento kurz ve 4. ročníku a věnuje se zde přípravě turistických akcí, orientačnímu běhu, přípravě tábořiště a cyklistickému výletu. Oproti tomu gymnázium „C“ má tento kurz každoročně a jakýkoli student z jakéhokoli ročníku se ho může zúčastnit. O programu a o tom, zda je kurz povinný, nás ŠVP neinformuje.

4.1.6 Plavání

V plavání by se žáci měli naučit plavecké technice, skokům do vody, brannému plavání, záchraně tonoucího a to vše podle možností školy a zájmu žáka.

Zda školy zahrnuly plavání do svých ŠVP, je rovněž jen na nich a na jejich materiálním vybavení. Jediná škola z našich zkoumaných, která se věnuje plavání, je gymnázium „B“. Gymnázium „B“ se zaměřuje na plavání v 2. ročníku. Nacvičuje a zdokonaluje jednotlivé plavecké způsoby (kraul, znak, prsa), startovní skoky a plavecké obrátky. Dále plavání pod vodou a potápění, nacvičení záchrany tonoucího, znalost pravidel plaveckých disciplín a předvídání nebezpečí úrazu.

4.1.7 Lyžování

V lyžařském kurzu by se žáci měli naučit běžeckému a sjezdovému lyžování, popřípadě snowboardingu. Všechny tyto formy lyžování jsou zařazovány podle aktuálních sněhových podmínek, materiálního vybavení a zájmu žáků.

Zimní výcvikový kurz pořádají všechna gymnázia. Ale pouze gymnázium „B“ uvádí, že tento výcvik probíhá ve 3. ročníku. Ostatní dvě pouze uvádí, že se tento výcvik uskutečňuje, ale nevíme, kdy a zda je povinný pro všechny žáky.

4.2 Syntéza středních odborných škol

Zde si opět rozebereme jednotlivé pohybové dovednosti a srovnáme mezi sebou námi porovnávané střední odborné školy.

4.2.1 Gymnastika

Stejně jako u gymnázií RVP pouze nařizuje, že školy se v gymnastice musí věnovat akrobacii, přeskokům, cvičení na nářadí a cvičení s náčiním. Tudíž si každá škola může sama vybrat, na co se v konkrétním případě zaměří. Tuto podmínku splnily všechny námi srovnávané střední odborné školy. My si nyní rozebereme, v jakých školních výstupech se mezi sebou liší.

Všechny střední odborné školy se věnují gymnastice ve všech čtyřech ročnících.

Všechny střední školy se zabývají základy akrobacie.

Pouze střední školy „a“ a „c“ mají ve svých programech přeskok. Obě se zabývají přeskokem přes kozu i přes koně. Žádná ze středních odborných škol nezapojila do výuky gymnastiky přeskok přes švédskou bednu. U střední odborné školy „c“ vyučují navíc skoky na trampolínce.

Cvičení na nářadí se opět věnují všechny zkoumané střední odborné školy. Střední škola „b“ uvádí pouze cvičení na nářadí, ale opět nespecifikuje na kterém nářadí. Kdežto střední školy „a“ a „c“ uvádí cvičení na hrazdě a střední škola „c“ ještě zařadila do svého programu základní cviky na kruzích. Dále šplhu se věnují pouze střední školy „b“ a „c“, ale jen škola „b“ upřesňuje, že šplh probíhá jak na tyči, tak i na laně.

Cvičení s náčiním se věnují pouze školy „b“ a „c“, ale neuvádí bližší podrobnosti.

Školy „b“ a „c“ dále vyučují rytmickou gymnastiku a tanec, čemuž se škola „a“ nevěnuje.

Oproti ostatním školám se střední škola „a“ zabývá gymnastickým názvoslovím, což ostatní školy ve svém ŠVP neuvádějí.

Střední škola „c“ se věnuje aerobiku jako jediná.

4.2.2 Atletika

Rámcový vzdělávací program nařizuje, že školy se v atletice mají zabývat běhy (sprinty, vytrvalý běh, štafetový běh), skokem do výšky nebo do dálky podle vybavení školy, dále hody a vrhem koulí.

Všechny námi sledované střední školy se věnují atletice po celé studium, tedy od prvního až do čtvrtého ročníku. V každé škole se žáci věnují všem formám běhů. Skoky probírají pouze ve škole „b“ a „c“, ale jen škola „b“ upřesňuje, že se věnuje skokům do dálky i do výšky. Školy „a“ a „c“ mají ve svém programu uvedené hody, ale jen škola „a“ má dále upřesněné, že vyučuje hod granátem. Vrhů koulí se věnují všechny střední odborné školy.

4.2.3 Úpoly

Podle RVP by se zde žáci měli naučit základům sebeobrany, rozsah ostatních činností záleží na připravenosti vyučujícího a zájmu žáků.

Úpolům se věnují všechny střední odborné školy námi sledované. Školy „a“ a „c“ po celé žákovo studium, škola „b“ jen v 1. ročníku. Všechny školy vyučují základy sebeobrany. Pádovou techniku a různé úpolové hry probírají jen ve školách „a“ a „c“.

Z toho je zřejmé, že školy, které se věnují této pohybové činnosti po celé studium, proberou více věcí, než školy, které tak nečiní.

4.2.4 Sportovní hry

Ve sportovních hrách by školy měly seznámit žáky s herní činností jednotlivce, herními kombinacemi a herním systémem alespoň ve dvou vybraných sportovních hrách podle podmínek školy a zájmu žáka.

Všechny střední odborné školy se věnují basketbalu, volejbalu a kopané. Žádná ze středních odborných škol se nezabývá házenou.

Netradiční sportovní hry zařadila škola „b“, ale neupřesnila, jaké z her vyučují. Školy „b“ a „c“ hrají florbal a škola „a“ se jako jediná věnuje streetbalu.

4.2.5 Turistika a pobyt v přírodě

Zde by se žáci měli naučit orientaci v přírodě, a vše co k tomu patří.

Všechny střední školy mají ve svých školních vzdělávacích programech kurz sportovně turistický. Střední školy „b“ a „c“ pořádají tento kurz ve 2. ročníku, kdežto střední škola „a“ pořádá tento kurz ve 3. ročníku. Škola „b“ se zde věnuje první pomoci, orientaci v přírodě, sportovním a pohybovým hrám, cykloturistice, in-line bruslení a aerobiku. Ale školy „a“ a „c“ nás o programu kurzu ve svých ŠVP neinformují.

4.2.6 Plavání

V plavání by se žáci měli naučit plavecké technice, skokům do vody, brannému plavání, záchraně tonoucího a to vše podle možností školy a zájmu žáka.

Zda školy zahrnuly plavání do svých ŠVP, je rovněž jen na nich a na jejich materiálním vybavení. Jediná střední škola, z našich zkoumaných, která se plaváním zabývá, je střední škola „b“. Střední škola „b“ se zaměřuje na plavání v 2. ročníku. Nacvičuje a zdokonaluje dva plavecké způsoby. O jaké konkrétní způsoby se jedná, nás ŠVP neinformuje.

4.2.7 Lyžování

V lyžařském kurzu by se žáci měli naučit běžeckému a sjezdovému lyžování, popřípadě snowboardingu. Všechny tyto formy lyžování jsou zařazovány podle aktuálních sněhových podmínek, materiálního vybavení a zájmu žáků.

Zimní výcvikový kurz pořádají všechny střední odborné školy v 1. ročníku. Ale pouze střední školy „b“ a „c“ nás informují o programu lyžařského kurzu. Zabývají se zde základy sjezdového a běžeckého lyžování, jízdy na snowboardu, chováním a pohybu v horském prostředí. Střední školy „a“ pouze uvádí, kdy se tento výcvik uskuteční.

4.3 Syntéza gymnázií a středních odborných škol

V následující kapitole máme za úkol srovnat všechny typy středních škol, které jsme náhodným výběrem zařadily do naší práce. Nechceme opakovat předešlou kapitolu, a proto jsme vypracovali tabulku pohybových dovedností, o konkrétních školních výstupech nás informují předešlé dvě kapitoly. Z tabulky jasně vyplývá, v kterém ročníku se dané pohybové dovednosti zkoumané střední školy věnují. A tudíž z ní i plyne, že pokud bude žák chtít přejít na jinou školu a může být i stejného zaměření (př. z gymnázia na gymnázium), tak bude probírat jiné učivo a tedy o některou látku přijde a něco se bude učit dvakrát.

Tab. č. 23 Syntéza gymnázií a středních odborných škol

		ROČNÍK	GYMNASTIKA	ATLETIKA	ÚPOLY	SPORTOVNÍ HRY	TURISTIKA	PLAVÁNÍ	LYŽOVÁNÍ
G	G „A“	1.					-		
		2.	✓	✓	-	✓	-		✓
		3.					-		
		4.					✓		
	G „B“	1.				-			-
		2.	✓	✓	✓			✓	-
		3.				-		-	✓
		4.				-		-	-
	G „C“	1.							
		2.	✓	✓			✓		
		3.				-	✓	✓	
		4.						-	✓
S O Š	SOŠ „a“	1.					-		✓
		2.	✓	✓	✓	✓	-		-
		3.					✓		-
		4.					-		-
	SOŠ „b“	1.				✓		-	✓
		2.	✓	✓			✓	✓	-
		3.				-		-	-
		4.				-		-	-
	SOŠ „c“	1.						-	✓
		2.	✓	✓	✓	✓	✓		-
		3.					-		-
		4.					-		-

Legenda: G („A“, „B“, „C“) – Gymnázium, SOŠ („a“, „b“, „c“) - Střední odborná škola

4.4 Výsledek syntézy

Jak už bylo v předešlých kapitolách řečeno, rámcový vzdělávací program umožňuje školám obrovskou volnost při vytváření svých školních vzdělávacích programů, tudíž i náplně jednotlivých předmětů včetně TV. Dovoluje skloubit znalosti a zkušenosti jednotlivých učitelů s možnostmi a podmínkami školy. A hlavně s potřebami a zájmy žáků.

Na druhou stranu je ale patrné, že stejně jako RVP nabízí školám variantu, nastává zde i problém komparace. V rámci obecně platného RVP je snahou zabývat se u jedinců stejného věku srovnáním vědomostí a dovedností u různých typů škol. Velký problém, podle našeho názoru a vyplývající z předešlé kapitoly, je v tom, že nejsme schopni a po technické a časové stránce to ani není možné, zkontrolovat zvládnutí konkrétního učiva v daném ročníku. Nadále ještě vidíme velké minus v tom, že některé školy ve svých ŠVP nemají konkrétně rozepsané jednotlivé učivo, a tudíž z toho není patrné, co se v dané hodině vyučuje. Například jedna ze zkoumaných škol uvádí v učivu sportovních her, že se zabývá dvěma sportovními hrami, ale jaké konkrétní a v jakém ročníku, už se ze ŠVP nedovíme. A takových příkladů bychom tam našli více.

Díky tomu vidíme největší problém zvláště tehdy, pokud dojde k migraci jedinců na území České Republiky. Žádný pedagog nemá v ruce pomyslné osnovy, podle kterých by se mohl řídit. Z toho tedy plyne, že učitel neví co žák, který přestoupil z jiné školy, umí a zná. Žáci určitého věku musejí sice zvládnout danou tematiku, ale časový úsek, který je na to vymezen, je tak široký, že doslova znemožňuje jakoukoli komparaci poznatků.

Z těchto důvodů jsme jednoznačně zastánci klasických osnov. Klasické osnovy, i když byly mnohdy nedokonalé, přesto umožňovaly přesné a konkrétní porovnání jednotlivých znalostí a dovedností žáků všech typů škol. Školní výstupy už zde dále nerozebíráme, neboť jsme to podrobně probrali v předešlých kapitolách.

5 Závěr

Celé školství prochází v posledních letech značnou proměnou, která se samozřejmě projeví i ve výuce tělesné výchovy. Největší změnou, která se dotkla všech pedagogů, studentů, ale i laické veřejnosti, je zavádění nového kurikulárního dokumentu. Nové školní vzdělávací programy, které si školy zhotovují, především podle rámcových vzdělávacích dokumentů a podmínek samotné školy, jsou již nyní v „provozu“. Cílem naší diplomové práce je zjistit, jak se střední školy v okrese České Budějovice vypořádali s těmito změnami a zda se do obsahu výuky promítlo zaměření školy, orientace učitelů a především zájem žáků o atraktivnější sporty.

V této práci jsme nebyli zcela úspěšní v dodržení našeho cíle. I když jsme oslovili veškeré střední školy v okrese České Budějovice, tak se nám nepodařilo získat všechny jejich ŠVP. Tudíž naše komparace není stoprocentní. Po náročném prostudování všech získaných ŠVP jsme se museli nadále rozhodnout pro náhodný výběr 3 gymnázií a 3 středních odborných škol z důvodů obsáhlosti všech školních vzdělávacích programů. Ale věříme, že i tak se nám podařilo nastínit, jak se školy se změnami vypořádaly.

V celku jde o skutečnou revoluci, o největší změnu školství od dob Marie Terezie. Rámcové vzdělávací programy gymnázií a odborných škol přinášejí do vzdělávání rozvoj klíčových a oborových kompetencí. Toto je určitě přínos, oproti dosavadnímu rozvoji především holých, základních dovedností a vědomostí. Školní prostředí by se mělo změnit tak, aby se žáci nemuseli učit nazpaměť, ale získali ve škole takové vědomosti, které použijí v běžném životě. Žáci by se měli naučit spolupracovat ve skupině, umět obhájit svůj názor a zároveň uznávat názor druhých.

Na druhou stranu nám ale přijde, že rámcový vzdělávací program je až moc benevolentní. Školy si své vzdělávací programy mohou vytvořit podle svých potřeb a podmínek. Tudíž každá škola učí v každém ročníku to, co uzná za vhodné a rámcový program jim to umožňuje. Myslíme si a z naší syntézy vyplývá, že největší problém budou mít studenti, kteří se přestěhují a nastoupí na jinou školu. Díky těmto novým dokumentům se migrující žák často setká s odlišnou učební látkou. Buď se zcela látce vyhne, neboť nová škola ji už probírala v předešlých ročnících a stará ji má teprve na programu, nebo ji bude opakovat znovu, a tak bohužel nebude rozvíjet své znalosti.

Nadále vidíme problém v tom, že většina učitelů má nedostatek informací o nové reformě. Jsou demotivováni, a i když rámcovým vzdělávacím programům rozumí, nemají tušení, jak je převést do praxe. Výsledkem toho je, že velká školská reforma může proběhnout jenom na papíře. Z pohledu učitele se ještě domníváme, že ministerstvo zanedbalo propagaci reformy mezi laickou veřejností.

Z těchto důvodů si myslíme, že celá školská reforma přinesla přílišnou liberalizaci. Zapříčinila papírování a minula se účinkem, i když musíme říci, že počáteční myšlenka měla určitě dobrý úmysl. Jsme zastánci „klasických školních metod“. Nová reforma má před sebou ještě kus cesty, ale doufáme, že české školství se časem dopracuje na pomyslnou špičku ledovce ve světovém vzdělávání a čeští studenti budou ze středních škol odcházet se všemi základními znalostmi a budou schopni odolávat nátlakům běžného života.

Referenční seznam literatury

- BAAR, V., HOUDKOVÁ, Z. (2010). *Výchova k myšlení v globálních a evropských souvislostech*. Praha: Nakladatelství České geografické společnosti. ISBN 978-80-86034-83-6.
- BLATNÝ, L. (1982). *Kapitoly z dějin pedagogiky*. Praha: SPN.
- DISMAN, M. (2002). *Jak se vyrábí sociologická znalost*. Praha: UK Karolinum. ISBN 80-246-0139-7.
- EURYDICE, CEDEFOP. (1997). *Struktury systémů vzdělávání a počáteční odborné přípravy v zemích EU*. Praha: Učitelství noviny – Gnosis.
- HANÁK, J., MAŇÁK, J. (1970). *Technika psaní seminárních a diplomových prací v pedagogice*. Brno: PdF Univerzita J. E. Purkyně v Brně.
- HORKÁ, H., HRDLIČKOVÁ, A. (1998). *Výchova pro 21. století*. Brno: Paido. ISBN 80-85931-54-0.
- CHRÁSKA, M. (2007). *Metody pedagogického výzkumu*. Praha: Grada publishing. ISBN 978-80-247-1369-4.
- CHRÁSKA, M. (1998). *Základy výzkumu v pedagogice*. Olomouc: Univerzita Palackého. ISBN 80-7067-798-8.
- JANDOUREK, J. (2007). *Sociologický slovník*. Praha: Portál. ISBN 978-80-7367-269-0.
- KALOUS, J. (1997). *Teorie vzdělávací politiky*. Praha: Ústav pro informace ve vzdělávání. ISBN 80- 211- 0247-0.
- MAŇÁK, J. a kol. (1994). *Kapitoly z metodologie pedagogiky*. Brno: Masarykova univerzita. ISBN 80-210-1031-2.
- MAŇÁK, J., JANÍK, T. (2006). *Problémy kurikula základní školy*. Brno: Masarykova univerzita. ISBN 80-210-4125-0.
- MINISTERSTVO ŠKOLSTVÍ, MLÁDEŽE A TĚLOVÝCHOVY. (2001). *Národní program rozvoje vzdělávání v České republice. Bílá kniha*. Praha: Ústav pro informace ve vzdělávání. ISBN 80- 211-0372-8.
- MINISTERSTVO ŠKOLSTVÍ, MLÁDEŽE A TĚLOVÝCHOVY. (2002). *Bílá kniha o mládeži. Sborník příspěvků a vystoupení z národní konference*. Praha: Institut dětí a mládeže MŠMT. ISBN 80-86033-78-3.
- PASCH, M. a kol. (1998). *Od vzdělávacího programu k vyučovací hodině*. Praha: Portál. ISBN 80-7178-127-4.

PRŮCHA, J. (1996). *Pedagogická evaluace*. Brno: Masarykova univerzita. ISBN 80-210-1333-8.

PRŮCHA, J. (1999). *Vzdělávání a školství ve světě*. Praha: Portál. ISBN 80-7178-290-4.

SDRUŽENÍ PRO VZDĚLÁVACÍ POLITIKU. (1999). *České vzdělávání a Evropa*. Praha: vydavatelství Tauris. ISBN 80-211-0312-4.

SKALKOVÁ, J. a kol. (1983). *Úvod do metodologie a metod pedagogického výzkumu*. Praha: SPN.

SKUTIL, M. (2011). *Základy pedagogicko-psychologického výzkumu pro studenty učitelství*. Praha: Portál. ISBN 978-80-7367-778-7.

SOMR, M. (2010). *Vědění je moc*. České Budějovice: Pdf v Českých Budějovicích KPP. ISBN 978-80-7394-258-8.

SURINEK, A., KOMÁRKOVÁ, R., KAŠPAROVÁ, E. (2001). *Základy sociologického výzkumu*. Praha: Management Press. ISBN 80-7261-038-4.

ŠIKULOVÁ, R. (2006). *Cesta Rámcového vzdělávacího programu do škol*. Ústí nad Labem: Univerzita J. E. Purkyně. ISBN 80-7044-832-6.

ŠTUMBAUER, J. (1989). *Základy vědecké práce v tělesné kultuře*. České Budějovice: KTV Pdf.

VESELÁ, J. (2006). *Sociologický výzkum a jeho metody*. Pardubice: Univerzita Pardubice. ISBN 80-7194-847-0.

VILÍMOVÁ, V. (2009). *Didaktika tělesné výchovy*. Brno: Masarykova univerzita. ISBN 978-80-210-4936-9.

Časopisy a noviny:

MAHDALOVÁ, K. (2007). Revoluce se blíží. *Respekt*. Dostupný na WWW: <http://respekt.ihned.cz/aktualne/c1-36330610-revoluce-se-blizi>

PŘIBIL, R. (2001). Dobeš vrací zpátky školní osnovy. *Právo*. Dostupný na WWW: <http://www.novinky.cz/domaci/227008-dobes-vraci-zpatky-skolni-osnovy.html>

NEJEZCHLEBOVÁ, L. (2007). Školská reforma: „Při hodině dobrý učitel jen nemele“. *iDnes.cz* Dostupný na WWW: http://zpravy.idnes.cz/skolska-reforma-pri-hodine-dobry-ucitel-jen-nemele-fs9-/studium.aspx?c=A071026_115854_studium_bar

Internetové zdroje:

DOLEŽALOVÁ, O., HRKALOVÁ, J., HUČÍKOVÁ, L. (2007). *Manuál pro tvorbu školních vzdělávacích programů na gymnáziích*. Praha: VÚP. Dostupné na WWW: http://www.vuppraha.cz/wp-content/uploads/2010/02/Manual_SVP-G.pdf ISBN 978-80-87000-13-7.

EURYDICE. (2010). *Organizace vzdělávací soustavy České republiky*. Praha: Výkonná agentura pro vzdělávání, kulturu a audiovizuální oblast. Dostupný na WWW: http://eacea.ec.europa.eu/education/eurydice/documents/eurybase/eurybase_full_reports/CZ_CS.pdf

EURYDICE. (2010). *Struktury systémů vzdělávání a odborné přípravy v Evropě*. Praha: Ústav pro informace ve vzdělávání. Dostupný na WWW: http://eacea.ec.europa.eu/education/eurydice/documents/eurybase/structures/041_CZ_CS.pdf

KOLEKTIV AUTORŮ. (2007). *Rámcový vzdělávací program pro gymnázia*. Praha: VÚP. Dostupný na WWW: http://www.vuppraha.cz/wp-content/uploads/2009/12/RVPG-2007-07_final.pdf ISBN 978-80-87000-11-3.

KOLEKTIV AUTORŮ. (2007). *Rámcový vzdělávací program pro obor vzdělávání*. Praha: NÚOV. Dostupné na WWW: <http://www.nuov.cz/ramcove-vzdelavaci-programy>

KAŠPAROVÁ, J. a kol. (2007). *Metodika tvorby školních vzdělávacích programů SOŠ a SOU*. Praha: NÚOV. Dostupné na WWW: <http://www.nuov.cz/uploads/RVP/RVPmetodika.pdf>. ISBN 978-80-85118-12-4.

Seznam příloh

Příloha 1: Email ředitelům a ředitelkám středních škol v okrese České Budějovice

Příloha 2: : Náhodně vybrané učební osnovy předmětu tělesná výchova ŠVP jedné ze středních škol

Příloha 3: Seznam zkratk

Příloha 1: Email ředitelům a ředitelkám středních škol v okrese České Budějovice

Vážený pane řediteli/ředitelko,

Dovoluji si Vás požádat o spolupráci na mé diplomové práci na téma Zjišťování stavů začlenění vzdělávacího oboru tělesná výchova do školního vzdělávacího programu na středních školách v okrese České Budějovice. Jsem studentkou 5. ročníku Jihočeské univerzity v Českých Budějovicích Pedagogické fakulty oboru Bi-TV/ŠŠ. Má diplomová práce je teoretické povahy. Cílem práce je zjistit, jak se školy vyrovnaly s přechodem na ŠVP z klasických školních osnov v oboru tělesná výchova a provést srovnání u různých typů středních škol.

Tímto bych Vás chtěla požádat o poskytnutí vašeho školního vzdělávacího programu pro vyučovací předmět tělesná výchova.

Pokud si nebudete přát uveřejnit identifikační údaje školy, zaručuji Vám anonymitu a v práci nebudou zveřejňována jména škol.

Děkuji předem za Váš čas.

S přáním hezkého dne,

Tereza Tichá

Příloha 2: Náhodně vybrané učební osnovy předmětu tělesná výchova ŠVP jedné ze středních škol

Učební osnova předmětu
TĚLESNÁ VÝCHOVA
pro obor vzdělání
41-45-M/01 Mechanizace a služby

Celkový počet vyučovacích hodin za studium: 256 hodin

Platnost učební osnovy: 1. září 2009

Pojetí vyučovacího předmětu

Obecný cíl předmětu

Výuka tělesné výchovy navazuje na poznatky získané v základním vzdělávání a dále je rozvíjí. Pod tělesnou výchovou rozumíme cílevědomou, výchovnou a vzdělávací činnost působící na tělesný a pohybový vývoj člověka, upevňování jeho zdraví, zvyšování tělesné zdatnosti a pohybové výkonnosti, na získání základního teoretického a praktického tělovýchovného vzdělání. Poznatky v tělesné výchově shromažďují informace z různých vědních oborů (fyziologie, anatomie, biomechaniky, hygieny, pedagogiky, psychologie, kinantropologie aj.), které jsou zčásti obsaženy ve vyučovacích předmětech občanská nauka, biologie a ekologie.

K elementárním vědomostem, které si mají žáci v tělesné výchově osvojit, patří znalost základních pravidel sportovních her a soutěží, názvosloví, vědomostí o lidském těle a změnách, jež při provádění tělesných cvičení probíhají, znalost základu hygieny, pravidel správné výživy, zásad sestavování a vedení komplexu všestranně rozvíjejících cvičení, bezpečnosti v tělesné výchově, regenerace a kompenzace.

Určitá část této oblasti je nezastupitelná jinými předměty.

Vzdělávací cíle jsou:

1. Informativní

- osvojené postupy, metody tělesného sebezdokonalování;
- vliv a důsledky sociálně patologických závislostí;
- podmínky bezpečnosti práce a ochrany zdraví při vzdělávacích činnostech;
- zásady jednání při mimořádných situacích a ohrožení;
- atributy správné výživy;
- první pomoc;
- základní pohybové dovednosti a návyky: chůze, běh, skok, házení aj.;
- osvojení činností z jednotlivých sportovních odvětví.

2. Formativní

- rozvinutí základních pohybových schopností (vytrvalost, rychlost, obratnost, síla, pohyblivost, rovnováha);
- kvalitní pohybový projev (harmonie, ekonomičnost, přesnost, ladnost, rytmus pohybu, správné držení těla);
- senzorické a intelektové schopnosti.

Charakteristika učiva

Učivo v tělesné výchově představuje plánovitý systém vědomostí, pohybových dovedností a schopností, které si má žák osvojit. Základními prvky systému učiva jsou poznatky a činnosti. Ve vyučovacím procesu se poznatky transformují do vědomostí a činnosti do pohybových dovedností a schopností. Činnosti v tělesné výchově nacházejí své uplatnění v provádění tělesných cvičení, která se týkají těchto oblastí: pořadová cvičení, kondiční cvičení, gymnastika a tanec, atletika, sportovní hry, úpoly, testování všeobecné pohybové výkonnosti, sezónní aktivity (bruslení, lyžování, plavání, turistika).

Strategie výuky

Základní organizační formou povinného předmětu tělesná výchova je jedna cvičební jednotka, která vznikne spojením dvou vyučovacích hodin jedenkrát týdně. Každá cvičební jednotka je relativně uzavřeným a samostatným celkem, který ale vždy úzce navazuje na předcházející i následující hodiny. V prvním ročníku je navíc uskutečněn letní sportovní kurz.

Učivo 2. ročníku je rozšířeno o lyžařský výcvikový kurz.

Ve výuce se uplatňují tyto vyučovací metody:

- motivační: motivace žáků je prioritním faktorem, který rozhoduje o příští efektivitě učení, smyslem je zajistit vyšší aktivitu a osobní zainteresovanost;
- expoziční: jejich cílem je zajistit předání obsahu učiva žákovi učitelem:
 - přímý přenos od pedagoga na žáka (popis, výklad, vysvětlení),
 - zprostředkovaný přenos (ukázka, schéma aj.),
 - heuristický přístup (tvůrčí aktivita žáků),
 - metody samostatné percepční činnosti žáků
- fixační: jejich podstatou je procvičování, upevňování a zdokonalování již nacvičeného učiva, cílem fixačních metod je odstraňování souhybu, zpřesnění rytmu, zlepšení kinestetické kontroly, optimalizace úsilí, vytváření účinného systému sebekontroly – je zde vhodné zařadit cvičení na trenažérech, posilovacích zařízeních;
- diagnostické: z hlediska průběhu výchovně vzdělávacího procesu lze aplikovat:
 - vstupní diagnostiku (zařazuje se do učebního plánu na začátek školního roku, tematického bloku, před začátkem nácvičku nového učiva),
 - průběžnou diagnostiku (prověřuje dílčí úspěšnost v učení),
 - finální diagnostiku (vztahuje se k uzavřeným cyklům učiva, využita je převážně v půlroční nebo roční klasifikaci).

Vyučovací metody se kombinují s metodami výchovnými, jako jsou kladení požadavků, cvičení (jde o záměrné vytváření pedagogických situací, ve kterých je vyžadována určitá žádaná reakce žáka), odměna a trest (podstatou je sociální podmiňování - posílení a usměrnění žádaného chování a jednání žáka), příklad (příklad učitele stupňuje i snižuje účinky jeho výchovného působení), skupinová výchova (atmosféra ve skupině, vztahy mezi žáky, např. spolupráce, konkurence aj., stimulují, či destimulují chování učících se žáků).

Učitel dále volí podle typu vyučovací hodiny tyto speciální didaktické formy:

- doplňková cvičení: hlavním cílem doplňkových cvičení je co nejúčinnější využití didaktického času a zvýšení účinnosti učebního procesu;
- forma variabilního provozu: jedná se o takové uspořádání, při němž žáci rychle střídají stanoviště a tělesná cvičení, zaměřená především na zdokonalování tělocvičných dovedností;
- forma kruhového provozu: je relativně stálé uspořádání učebního procesu, v němž žáci postupují po jednotlivých stanovištích, zpravidla do kruhu uspořádaných, a střídají tělesná cvičení, převážně zaměřená na rozvoj pohybových schopností.

Hodnocení výsledků žáků

V tělesné výchově lze hodnocení charakterizovat jako proces soustavného poznávání, pozorování a posuzování žáka, založený na zjišťování, zaznamenávání, posuzování a hodnocení úrovně jeho osobnosti, jeho učební a pracovní činnosti v tělesné výchově a chování v hodinách.

Hodnocení výsledku je v souladu se školním klasifikačním řádem a je výsledkem komplexního přístupu osobnosti učitele. Zohledňuje výchozí podmínky dané vstupní analýzou každého žáka.

Nejčastěji používané metody a prostředky hodnocení zahrnují klasifikaci nebo slovní hodnocení. Hodnocení můžeme realizovat ve vyučování tělesné výchovy také pomocí souhlasných nebo nesouhlasných gest, mimikou, resp. výrazem tváře. Klasifikujeme v rozsahu pěti stupňů, žáci osvobození z tělesné výchovy ze zdravotních důvodů se nehodnotí.

Hodnocení je založeno na těchto základních ukazatelích:

- Test ze základu pravidel dané sportovní hry, disciplíny.
- Individuální zvládnutí jednotlivých gymnastických prvků.
- Zvládnutí jednotlivých gymnastických prvků v sestavě (po technické i estetické stránce).
- Zvládnutí základu techniky vybraných atletických disciplín.
- Splnění základních limitů vybraných atletických disciplín.
- Zvládnutí techniky herních činností jednotlivce vybraných sportovních odvětví.
- Zvládnutí základu technicko-taktických dat ve hře.

Přínos předmětu k rozvoji klíčových kompetencí a průřezových témat

Z hlediska klíčových kompetencí klade tělesná výchova důraz na:

- pozitivní charakterové a mravní vlastnosti (kolektivní cítění a chování, cílevědomost, iniciativa, samostatnost, kázeň, rozhodnost apod.);
- estetické prožívání a hodnocení, tvořivé schopnosti (zájem utvářet krásný pohyb, lidské vztahy aj.);
- kladný vztah k přírodě a ochrana životního prostředí;
- trvale kladný postoj k pohybové aktivitě, tělesný a funkční postoj, tělesná zdatnost;
- kompenzace jednostranné zátěže ve škole (protahovací, vyrovnávací, dechová a relaxační cvičení);
- regenerace duševních sil a obnovování pozornosti žáka;
- hygienické návyky (volba vhodného oblečení a obutí dle druhu aktivity, sprcha po zátěži, větrání místnosti aj.);
- potřeba zdravého životního stylu (dostatek pohybových aktivit v denním režimu, dostatečný spánek, zdravá výživa).

Přínos předmětu k realizaci průřezových témat

- A. Člověk a životní prostředí: Tělesná výchova vede k odpovědnosti člověka za uchování životního prostředí, k vytváření hodnot a postojů ve vztahu k němu. Přispívá k informovanosti v oblasti ekologie člověka (vliv prostředí na lidské zdraví, problematika drog, vývoj člověka). Vede k zajištění bezpečnosti práce a ochrany zdraví. Učí jednat hospodárně, ekonomicky a efektivně.
- B. Občan v demokratické společnosti: Žáci jsou ve výuce vedeni ke schopnosti morálního úsudku a sebeodpovědnosti, díky častým diskusím se učí jednat s lidmi, a díky tomu mohou hodnotit situaci a nalézat kompromisy. Při různých aktivitách dochází ke kontaktu s ostatními, a tím i k specifickým situacím, v nichž se učí rychle a samostatně jednat.
- C. Člověk a svět práce: Tělesná výchova rozvíjí schopnost komunikovat a jednat, učí žáky analyzovat a vyhodnocovat situace. Přispívá k zajištění optimálního zdravotního stavu.
- D. Informační a komunikační technologie: Digitálním zpracováním výsledku pohybových aktivit lze přispět k větší přehlednosti jednotlivých výkonů žáků. Takto vytvořené hodnocení je více transparentní. Využitím audiovizuální techniky lze snadněji provést korekci negativních návyků při provádění pohybových aktivit v rámci hodin tělesné výchovy.

Příloha 3: Seznam zkratk

G - Gymnázium

HČJ – Herní činnost jednotlivce

RVP – Rámcový vzdělávací program

RVP G – Rámcový vzdělávací program pro gymnázia

RVP GSP – Rámcový vzdělávací program pro gymnázia se sportovní přípravou

RVP SOV – Rámcový vzdělávací program pro střední odborné vzdělání

SOŠ – Střední odborná škola

ŠVP – Školní vzdělávací program

TV – Tělesná výchova

ZOZ – Zdravotně orientovaná zdatnost

ZŠ – Základní škola