



Pedagogická
fakulta
Faculty
of Education

Jihočeská univerzita
v Českých Budějovicích
University of South Bohemia
in České Budějovice

Jihočeská univerzita v Českých Budějovicích
Pedagogická fakulta
Katedra výtvarné výchovy

Bakalářská práce

Benediktinský klášter v Třebíči

Benedictine monastery in Trebic

Vypracovala: Nikola Macoszková
Vedoucí práce: PhDr. Viktor Kubík, Ph.D.

České Budějovice 2013

Prohlašuji, že svoji bakalářskou práci jsem vypracovala samostatně pouze s použitím pramenů a literatury uvedených v seznamu citované literatury.

Prohlašuji, že v souladu s § 47b zákona č. 111/1998 Sb. v platném znění souhlasím se zveřejněním své bakalářské práce, a to v nezkrácené podobě elektronickou cestou ve veřejně přístupné části databáze STAG provozované Jihočeskou univerzitou v Českých Budějovicích na jejích internetových stránkách, a to se zachováním mého autorského práva k odevzdanému textu této kvalifikační práce. Souhlasím dále s tím, aby toutéž elektronickou cestou byly v souladu s uvedeným ustanovením zákona č. 111/1998 Sb. zveřejněny posudky školitele a oponentů práce i záznam o průběhu a výsledku obhajoby kvalifikační práce. Rovněž souhlasím s porovnáním textu mé kvalifikační práce s databází kvalifikačních prací Theses.cz provozovanou Národním registrem vysokoškolských kvalifikačních prací a systémem na odhalování plagiátů.

V Českých Budějovicích 27. 6. 2013

.....

Podpis studenta

Děkuji svému vedoucímu práce PhDr. Viktoru Kubíkovi, Ph.D., za obětavou pomoc a poskytnutí cenných rad a připomínek. Dále pak děkuji PaedDr. Táni Veselé za vstřícné rady. Mé poděkování patří také Mgr. Jakubu Holíkovi za pořízení obrazových materiálů.

Abstrakt

Bakalářská práce pojednává o historii benediktinského kláštera v Třebíči z hlediska dostupné literatury. Zabývá se rámcovým naznačením významu benediktinského řádu pro naše země v 1. polovině 13. století. Třebíčský areál je v práci zmapován z hlediska jeho proměn, až po současný stav, který doplňuje obrazová dokumentace.

Klíčová slova: klášter, rok 1101, benediktini, románské umění, gotika

Abstract

This bachelor thesis is about history of the Benedictine monastery in Trebic according to accessible literature. In this thesis there is written general importance of the Order of Saint Benedict for our countries in the 1st half of the 13th century. A building in Trebic is described in this thesis according to its changes to this state. These changes are illustrated in appendix.

Key words: monastery, year 1101, Benedictines, Romanesque style, Gothic style

Osnova

I. Úvod	7
II. Shrnutí literatury k tématu – benediktinský klášter v Třebíči v odborné literatuře	8
III. Úloha benediktinského kláštera v Třebíči v našich zemích	19
3.1. Čas zrodu třebíčského kláštera	19
3.1.1 Oldřich Brněnský a Litold Znojemský	19
3.1.2 Založení kláštera	20
3.1.2.1. Místo založení	21
3.1.3 Třebíčská vsuvka	21
3.1.3.1. Skladba vsuvky	22
3.1.4 Vratislav Brněnský a Konrád Znojemský	23
3.1.5 Manové třebíčského kláštera	24
3.2. Benediktini	27
3.2.1 Řehole sv. Benedikta	27
3.2.2 Příchod benediktinů na Moravu	28
3.2.3 Život v klášteře	30
3.2.4 Opati třebíčského kláštera	32
3.2.5 Proboštství	34
3.3. Čas zániku třebíčského kláštera	36
3.3.1 Za husitských válek	36
3.3.2 Dobyetí kláštera roku 1468	37
3.3.3 Pod vládou Pernštejnů	40
3.3.3.1. Páni Osovští z Doubravice	42
IV. Historie proměn podoby a vybavení benediktinského kláštera v Třebíči z hlediska jeho současného stavu	43
4.1. Bývalé klášterní budovy v archeologických výzkumech	43
4.2. Bazilika sv. Prokopa	45
4.2.1. Datace stavby	45
4.2.2. Stavební hut'	45

4.2.3.	Stavební materiál	47
4.2.4.	Půdorys baziliky sv. Prokopa.....	47
4.2.5.	Opravy klášterního chrámu.....	48
4.3.	Vnější část baziliky sv. Prokopa	49
4.3.1.	Hlavní a boční lodě	49
4.3.2.	Apsidy	50
4.3.3.	Severní předsíň s portálem.....	50
4.3.4.	Západní a jižní strana.....	52
4.4.	Vnitřní část baziliky sv. Prokopa	53
4.4.1	Krypta	53
4.4.2.	Hlavní loď	54
4.4.3.	Západní předsíň.....	55
4.4.4.	Mnišský chór.....	56
4.4.5.	Apsida	58
4.4.6.	Boční lodě	59
4.4.7.	Severní kaple.....	59
V.	Závěr	64
VI.	Seznam použité literatury.....	67
VII.	Seznam příloh a obrazové části.....	72
VIII.	Přílohy	74
IX.	Obrazová část.....	79

I. Úvod

V Třebíči na návrší nad řekou Jihlavou se rozprostírají bývalé klášterní budovy s bazilikou sv. Prokopa, které jsou neodmyslitelně spjaty s mým rodným městem. Už od dětství pro mne byl klášterní kostel a zámek předmětem častých návštěv. Během školních let jsem se postupně seznamovala s historií baziliky a zjišťovala její větší význam. Právě proto se bývalý benediktinský klášter stal náplní mé bakalářské práce.

Práce je strukturovaná do tří hlavních kapitol. V první části se zaměřuji na shrnutí a zhodnocení literatury k tématu, neboť o třebíčském klášteře bylo napsáno poměrně mnoho statí, publikací a článků, z nichž mnohé většinou sledují konkrétní dílčí problematiku spojenou s uvedeným tématem. Literatura je v této kapitole uspořádaná na základě jednotlivých podtémat a významných okruhů, které třebíčský areál otevírá. Jako další cíl práce si kladu zmapovat třebíčský klášter v historických souvislostech od jeho vzniku až po zánik, což je shrnuto v navazující druhé kapitole. Jedním z cílů předkládané práce je také poukázat na význam benediktinského řádu nejen v rámci problematiky studovaného kláštera, protože benediktini se podíleli především na duchovním, ale i kulturním rozvoji celé Evropy a třebíčský klášter býval i v tomto smyslu velmi důležitým centrem našich zemí. Ve třetí kapitole zpracovávám historii proměn třebíčského kláštera. V práci se také zabývám dnes zachovalým klášterním kostelem z hlediska jeho současného stavu. Ač prošel řadou oprav, je stále mimořádným příkladem středověké církevní architektury.

II. Shrnutí literatury k tématu – benediktinský klášter v Třebíči v odborné literatuře

V první kapitole této práce – Čas zrodu třebíčského kláštera se věnuji moravským úředním knížatům Oldřichu Brněnskému, Litoldovi Znojenskému a jejich synům. Zdrojem informací mi byla práce Josefa Války *Dějiny Moravy I.* (1991), kapitola *Přemyslovská Morava*.¹ Publikace Josefa Žemličky *Čechy v době knížecí* (1997) pojednává o knížatech v souvislostech české historie v letech 1034-1198.² Ucelený výklad také podává první svazek díla kolektivu autorů *Velké dějiny země Koruny české* (1999).³ Přínosnou prací mi byla stať *Přemyslovská Morava* od Libora Jana, publikovaná ve sborníku *Sága moravských Přemyslovců* (2006).⁴ Výčet odborné literatury k tomuto tématu uzavírá publikace *Přemyslovci, budování českého státu* (2009), z níž byla pro tuto kapitolu nejpřínosnější zejména stať od Zdeňka Měřínského, *Morava součástí přemyslovského státu*.⁵

Dále jsem do kapitoly zařadila založení třebíčského kláštera a třebíčskou vsuvku Kosmovy kroniky. O místě a vzniku kláštera jsem přebírala informace z monografie Antonína Bartuška, *Umělecké památky Třebíče* (1969), ve které zpracoval umělecko-historický vývoj města.⁶ Důležitou publikací je též překlad *Kosmovy Kroniky české* (ed. 1972), která pojednává o *Založení kostela třebíčského*.⁷ Neocenitelným zdrojem informací se též ukázala historická syntéza od R. Fišera, E. Nováčkové a J. Uhlíře, *Třebíč, dějiny města I.* (1978), která shrnuje dosavadní poznatky dějinného

¹ VÁLKA, Josef. *Dějiny Moravy I.* Brno: Muzejní a vlastivědná společnost v Brně, 1991. s. 36-71. ISBN 80-85048-17-5.

² ŽEMLIČKA, Josef. *Čechy v době knížecí: (1034-1198)*. Praha: Nakladatelství Lidové noviny, 1997. Edice Česká historie, svazek 2. s. 128-140, 347-358. ISBN 80-7106-196-4.

³ BLÁHOVÁ, Marie, Jan FROLÍK a Naďa PROFANTOVÁ. *Velké dějiny země Koruny české. Svazek I., Do roku 1197*. Praha: Ladislav Horáček - Paseka, 1999. s. 465, 486-488, 503-510, 530-532. ISBN 80-7185-265-1.

⁴ JAN, Libor. *Přemyslovská Morava*. In *Sága moravských Přemyslovců: život na Moravě od XI. do počátku XIV. století: sborník a katalog výstavy pořádané Vlastivědným muzeem v Olomouci a Muzeem města Brna k 700. výročí tragické smrti Václava III., posledního českého krále z dynastie Přemyslovců: Olomouc, Přemyslovský palác 20. dubna až 6. srpna 2006: Brno, hrad Špilberk 14. září 2006 až 21. ledna 2007*. Renáta FIFKOVÁ, ed. 1. vyd. Olomouc: Vlastivědné muzeum v Olomouci, 2006. s. 7-30. ISBN 80-85037-42-4.

⁵ MĚŘÍNSKÝ, Zdeněk. *Morava součástí přemyslovského státu*. In SOMMER, Petr, Dušan TŘEŠTÍK a Josef ŽEMLIČKA, eds. *Přemyslovci: budování českého státu*. Praha: Lidové noviny, 2009. s. 219-239. ISBN 978-80-7106-352-0.

⁶ BARTUŠEK, Antonín. *Umělecké památky Třebíče*. Brno: Nakladatelství Blok. Brno, 1969. s. 9-12.

⁷ KOSMAS. *Kosmova Kronika česká*. Přeložil Karel HRDINA a Marie BLÁHOVÁ. Vyd. 5., ve Svobodě 1. Praha: Svoboda, 1972. Členská knihovna. s. 223-225.

vývoje města Třebíče propojeného s obrysy českých dějin.⁸ Zmíněný kolektiv autorů navazuje „na dosavadní tradici dějepisného bádání starších generací a váží si výsledků práce A. Kubeše, V. Nikodéma, F. Rypáčka, F. Dvorského a Č. Sameše.“⁹ Výše uvedeným tématem se v této publikaci zabývá Jiří Uhlíř v kapitole *Od založení benediktinského kláštera k počátkům města (1101-1250)*.¹⁰ Dílčí novější informace jsem též doplnila z výše zmíněného prvního svazku *Velkých dějiny zemí Koruny české* (1999).¹¹ O počátcích třebíčského kláštera se nověji zmiňuje Zdeněk Měřínský ve sborníku *Ve stopách sv. Benedikta* (2002) v kapitole pod názvem *Církevní instituce na Moravě a historické pozadí vzniku třebíčského kláštera*.¹² Vznikem a fundací třebíčského kláštera se také následně zaobírá Tomáš Borovský ve své práci *Kláštery, panovník a zakladatelé na středověké Moravě* (2005).¹³ Dílčí informace jsem dále doplnila z výše zmíněného Libora Jana¹⁴ a z též citované publikace *Přemyslovci, budování českého státu* (2009).¹⁵ Důvody založení kláštera v novém kontextu nejnověji rozvádí ve svém díle i Martin Wihoda, *Morava v době knížecí: 906-1197* (2010).¹⁶

V literatuře, ze které jsem čerpala, se o problematice třebíčské vsuvky zmínil Antonín Bartušek v *Uměleckých památkách Třebíče* (1969).¹⁷ Klíčovým zdrojem informací je *Kosmova Kronika česká* (ed. 1972) obsahující dodatek o *Založení kostela třebíčského*.¹⁸ V současné době přináší studie *Kláster uprostřed lesa* (2001) od Rudolfa Fišera podrobný rozbor tzv. falza zakladací listiny třebíčského kláštera.¹⁹ Ve sborníku *Ve stopách sv. Benedikta* (2002) podává svůj názor o třebíčské vsuvce Marie Bláhová v kapitole *Funkce a pramenná hodnota pamětních zápisů středověkých církevních*

⁸ FIŠER, Rudolf, Eva NOVÁČKOVÁ a Jiří UHLÍŘ. *Třebíč: dějiny města I*. Brno: Blok v Brně, 1978. s. 9.

⁹ Tamtéž, s. 9.

¹⁰ Tamtéž, s. 15-21.

¹¹ BLÁHOVÁ, Marie, Jan FROLÍK a Nad'a PROFANTOVÁ, ref. 3, s. 503.

¹² MĚŘÍNSKÝ, Zdeněk. Církevní instituce na Moravě a historické pozadí vzniku třebíčského kláštera. In JAN, Libor a Petr OBSŮSTA. *Ve stopách sv. Benedikta: sborník příspěvků z konference Středověké kláštery v zemích Koruny české konané ve dnech 24.-25. května 2001 v Třebíči*. Brno: Matice moravská ve spolupráci se Západomoravským muzeem v Třebíči, 2002. s. 57-83. ISBN 80-86488-09-8.

¹³ BOROVSÝ, Tomáš. *Kláštery, panovník a zakladatelé na středověké Moravě*. Brno: Matice moravská, 2005. Knižnice Matice moravské; sv. 16. s. 24-72. ISBN 80-86488-22-5.

¹⁴ JAN, Libor, ref. 4, s. 7-30.

¹⁵ MĚŘÍNSKÝ, Zdeněk, ref. 5, s. 226.

¹⁶ WIHODA, Martin. *Morava v době knížecí: 906-1197*. Praha: NLN, Nakladatelství Lidové noviny, 2010. Česká historie; sv. 21. s. 152-158. ISBN 978-80-7106-563-0.

¹⁷ BARTUŠEK, Antonín, ref. 6, s. 12.

¹⁸ KOSMAS, ref. 7, s. 223-225.

¹⁹ FIŠER, Rudolf. *Kláster uprostřed lesa: dvě studie o třebíčském benediktinském opatství*. Brno: Matice moravská, 2001. s. 9-64. ISBN 80-864-8802-0.

institucí a tak zvaná zakládací listina kláštera Třebíčského²⁰ a Zdeněk Měřínský v kapitole *Církevní instituce na Moravě a historické pozadí vzniku trebičského kláštera*, kde shrnuje dosavadní poznatky badatelů zabývající se touto problematikou.²¹ Doplnujícím zdrojem poznatků je druhá studie od Rudolfa Fišera, *Třebíč. Z historie benediktinského opatství* (2004), která je doposud nejucelenější publikací o historii trebičského kláštera.²² Problematiku zakládacích listin středověkých klášterů též nověji nastínil Miloslav Pojzl v kapitole *Kláštery přemyslovské Moravy* ze sborníku *Sága moravských Přemyslovců* (2006).²³

První kapitolu v této práci jsem uzavřela orientačním nahlédnutím do manské soustavy v trebičském klášteře. K poznání o trebičských manech nejvýznamněji přispěl dvěma průkopnickými studiemi regionální badatel Adolf Kubeš.²⁴ V jeho práci *Dějepis města Třebíče* (1874) uveřejnil kapitolu *Manové kláštera Třebického a jejich práva*.²⁵ O několik let později se znovu vrátil k otázkám právního postavení klášterních manů ve studii *Manové bývalého benediktinského kláštera Třebického* (1902),²⁶ čímž podle R. Fišera vznikla „*dodnes ceněná studie*.“²⁷ Tématem se následně v základních obrysech zabýval i Jiří Uhlíř v kapitole *Město a kláštery v období vrcholného feudalismu (1250-1420)* v publikaci *Třebíč. Dějiny města I.* (1978).²⁸ Toto téma znovu otevřel Rudolf Fišer v již zmíněné studii *Klášter uprostřed lesa* (2001),²⁹ který uvádí, že je „*potřebné o tomto tématu i jeho historických pramenech znovu pojednat*.“³⁰ Rovněž

²⁰ BLÁHOVÁ, Marie. Funkce a pramenná hodnota pamětních zápisů středověkých církevních institucí. Tak zvaná zakládací listina kláštera Třebíčského. In JAN, Libor a Petr OBŠUSTA. *Ve stopách sv. Benedikta: sborník příspěvků z konference Středověké kláštery v zemích Koruny české konané ve dnech 24.-25. května 2001 v Třebíči*. Brno: Matice moravská ve spolupráci se Západomoravským muzeem v Třebíči, 2002. s. 97-111. ISBN 80-86488-09-8.

²¹ MĚŘÍNSKÝ, Zdeněk, ref. 12, s. 57-83.

²² FIŠER, Rudolf. *Třebíč: z historie benediktinského opatství*. Třebíč: FiBox, 2004, Edice Vysočiny. s. 27-31. ISBN 80-855-7116-1.

²³ POJSL, Miloslav. Kláštery přemyslovské Moravy. In *Sága moravských Přemyslovců: život na Moravě od XI. do počátku XIV. století: sborník a katalog výstavy pořádané Vlastivědným muzeem v Olomouci a Muzeem města Brna k 700. výročí tragické smrti Václava III., posledního českého krále z dynastie Přemyslovců: Olomouc, Přemyslovský palác 20. dubna až 6. srpna 2006: Brno, hrad Špilberk 14. září 2006 až 21. ledna 2007*. Renáta FIFKOVÁ, ed. 1. vyd. Olomouc: Vlastivědné muzeum v Olomouci, 2006. s. 81-90. ISBN 80-85037-42-4.

²⁴ KUBEŠ, Adolf. *Dějepis města Třebíče*. Sv. 1. Třebíč: J.F. Kubeš, 1874. s. 45-49, KUBEŠ, Adolf. *Manové bývalého benediktinského kláštera Třebického*. Brno: nákl. vlast., 1902. s. 1-83, FIŠER Rudolf, ref. 19, s. 69.

²⁵ KUBEŠ, Adolf. *Dějepis města Třebíče*. Sv. 1. Třebíč: J.F. Kubeš, 1874. s. 45-49.

²⁶ KUBEŠ, Adolf. *Manové bývalého benediktinského kláštera Třebického*. Brno: nákl. vlast., 1902. s. 1-83.

²⁷ FIŠER, Rudolf, ref. 19, s. 70.

²⁸ UHLÍŘ, Jiří. *Město a kláštery v období vrcholného feudalismu (1250-1420)*. In FIŠER, Rudolf, Eva NOVÁČKOVÁ a Jiří UHLÍŘ. *Třebíč: dějiny města I.* Brno: Blok v Brně, 1978. s. 34-36.

²⁹ FIŠER, Rudolf. Ref. 19, s. 66-135.

³⁰ Tamtéž, s. 66.

jsem čerpala z jeho druhé publikace *Třebíč. Z historie benediktinského opatství* (2004).³¹ Doplňkovým zdrojem informací je také práce Petra Vorla, *Páni z Pernštejna* (1999), která odkazuje na rod Pernštejnů vlastníci třebíčský klášterní majetek i s many v polovině 16. století.³²

Ve druhé kapitole jsem v obrysech nahlédla do světa benediktinů. Základní literaturou mi byla *Regula Benedicti* (ed. 1998), která „ovlivnila historii, kulturu a spiritualitu křesťanského Západu.“³³ Život benediktinů věrně dokresluje Hugh Lawrence v *Dějínách středověkého mnišství* (2001).³⁴ Osobnost svatého Benedikta nověji přibližuje Anselm Grün ve své práci *Svatý Benedikt z Nursie* (2004).³⁵ K moravským klášterům se váže encyklopedické dílo Dušana Foltýna a kolektivu autorů, *Encyklopedie moravských a slezských klášterů* (2005), která uceleně shrnuje „historii všech významnějších řeholních komunit na Moravě a v českém Slezsku s přihlédnutím zvláště ke stavebnímu vývoji jejich sídel“.³⁶ Sledované téma doplňuje Miloslav Pojsl v kapitole *Kláštery přemyslovské Moravy*, nacházející se ve sborníku *Sága moravských Přemyslovců* (2006)³⁷ a Johannes Zeschick (2007).³⁸ Informace o benediktinech jsem dále doplnila z publikace *Benediktini ve středověku* (2011), která je prací mezinárodního týmu autorů, v níž popisují některé momenty „...života ve středověké klášterní komunitě“.³⁹

Jako doplňující literatura mi v této kapitole posloužila kulturně historická syntéza Jacqua Le Goffa, *Kultura středověké Evropy* (1991).⁴⁰ Vývoj benediktinského řádu stručně v úvodu popisuje též Antonín Žamberský a Jiří Uhlíř (1995).⁴¹ O počátcích

³¹ FIŠER, Rudolf, ref. 22, s. 91-105.

³² VOREL, Petr. *Páni z Pernštejna: vzestup a pád rodu zubří hlavy v dějinách Čech a Moravy*. Praha: Rybka Publishers, 1999. s. 88, 96. ISBN 80-861-8224-X.

³³ BENEDIKT Z NURSIE. *Regula Benedicti = Řehole Benediktova*. Přeložila Alžběta FRANECOVÁ. Praha: Benediktinské arcioopatství sv. Vojtěcha a sv. Markéty, 1998. s. 3-169. ISBN 80-238-2676-X.

³⁴ LAWRENCE, C. H. *Dějiny středověkého mnišství*. Brno: Centrum pro studium demokracie a kultury, 2001. s. 23-35, 109-139. ISBN 80-85959-88-7.

³⁵ GRÜN, Anselm. *Svatý Benedikt z Nursie: učitel duchovního života*. V Praze: Vyšehrad, 2004. ISBN 80-7021-695-6.

³⁶ FOLTÝN, Dušan a kol. *Encyklopedie moravských a slezských klášterů*. Praha: Libri, 2005. s. 7. ISBN 80-7277-026-8.

³⁷ POJSL, Miloslav, ref. 23, s. 81-90.

³⁸ ZESCHICK, Johannes Nepomuk. *Benediktini a benediktinky v Čechách a na Moravě*. Praha: Benediktinské arcioopatství sv. Vojtěcha a sv. Markéty, 2007. Pietas benedictina; 12. s. 10-19. ISBN 978-80-86882-04-8.

³⁹ MATĚJEK, Marek a kol. *Benediktini ve středověku*. Třebíč: Amaprint-Kerndl, 2011. s. 17-27. ISBN 978-808-7385-104.

⁴⁰ LE GOFF, Jacques. *Kultura středověké Evropy*. Vyd. 2., Ve Vyšehradu 1. Praha: Vyšehrad, 2005. Kulturní historie. s. 103-133, 173-179. ISBN 80-7021-808-8.

⁴¹ ŽAMBERSKÝ, Antonín a Jiří UHLÍŘ. *Bazilika bývalého opatství benediktinů v Třebíči*. Třebíč: Arca JiMfa, 1995. s. 7-11. ISBN 80-85766-52-3.

prvních klášterů na českém území se zmiňuje rovněž první svazek díla *Velké dějiny země Koruny české* (1999).⁴² O klášteře Hradisko u Olomouce pojednává svým příspěvkem ve sborníku *Ve stopách sv. Benedikta* (2002) Martin Wihoda⁴³ a Petr Elbel.⁴⁴ Pro obecné souvislosti se sledovaným tématem jsem též využila syntézu o historii Francie, v níž Georges Duby (2003) mimo jiné popisuje církev za vlády karolínských císařů.⁴⁵ Život benediktinů shrnul i Rudolf Fišer (2004) v kapitole *Život v klauzuře*.⁴⁶ Nověji problematiku kanonizace svatého Prokopa sleduje Petr Kubín ve sborníku *Svatý Prokop, Čechy a střední Evropa* (2006).⁴⁷ Informace o vzniku Svatohavelského plánu doplňuje Barbara Schedl v kapitole *Der St. Galler Klosterplan – ein materialisierter Diskurs* (2012) v nejnovější syntéze k tématu: „*Benedikt a svět raných klášterů*.“⁴⁸

Pro sepsání kapitoly o opatech třebíčského kláštera jsem čerpala z *Dějepisů města Třebíče* (1874) od Adolfa Kubeše.⁴⁹ Pouze o některých z nich se zmiňuje Antonín Bartušek (1969).⁵⁰ Kriticky o třebíčských opatech pojednává Rudolf Fišer (2004) v kapitole *Opati, probošti a mniši*.⁵¹ Vzhledem k nedostatku historických pramenů „nelze rekonstruovat souvislou řadu nejvyšších představených – opatů“, proto se publikace věnují pouze některým představeným třebíčského kláštera, jež lze v historických pramenech doložit.⁵² Doplnujícím zdrojem mi byla také kapitola od

⁴² BLÁHOVÁ, Marie, Jan FROLÍK a Nad'a PROFANTOVÁ, ref. 3, s. 364-371.

⁴³ WIHODA, Martin. Benediktinská kapitola v dějinách kláštera Hradisko u Olomouce. In JAN, Libor a Petr OBŠUSTA. *Ve stopách sv. Benedikta: sborník příspěvků z konference Středověké kláštery v zemích Koruny české konané ve dnech 24.-25. května 2001 v Třebíči*. Brno: Matice moravská ve spolupráci se Západoslováckým muzeem v Třebíči, 2002. s. 29-38. ISBN 80-86488-09-8.

⁴⁴ ELBEL, Petr. Hospodářské zázemí kláštera Hradiště u Olomouce v 11. a 12. století. In JAN, Libor a Petr OBŠUSTA. *Ve stopách sv. Benedikta: sborník příspěvků z konference Středověké kláštery v zemích Koruny české konané ve dnech 24.-25. května 2001 v Třebíči*. Brno: Matice moravská ve spolupráci se Západoslováckým muzeem v Třebíči, 2002. s. 39-56. ISBN 80-86488-09-8.

⁴⁵ DUBY, Georges. *Dějiny Francie: od počátků po současnost*. Praha: Karolinum, 2003. s. 140-143. ISBN 8071845140.

⁴⁶ FIŠER, Rudolf, ref. 22, s. 57-63.

⁴⁷ KUBÍN, Petr. Kanonizace svatého Prokopa v roce 1204. In SOMMER, Petr, ed. *Svatý Prokop, Čechy a střední Evropa*. Praha: NLN, Nakladatelství Lidové noviny, 2006. s. 104-116. ISBN 80-7106-790-3.

⁴⁸ SCHEDL, Barbara. Der St. Galler Klosterplan – ein materialisierter Diskurs. In WIECZOREK, Alfried a Gerfried SITAR, eds. *Benedikt und die Welt der frühen Kloester. Kat. Museum Manheim, 13. V. 2012-13.1.2013*. Regensburg, 2012. s. 95-105. ISBN 978-3-7954-2581-4.

⁴⁹ KUBEŠ, Adolf, ref. 25, s. 19-145.

⁵⁰ BARTUŠEK, Antonín, ref. 6, s. 13.

⁵¹ FIŠER, Rudolf, ref. 22, s. 39-55.

⁵² Tamtéž, s. 39.

Andrey Čeplé (2011), která se nejnověji snaží shrnout dostupné informace k třebíčským opatům.⁵³ Významné historické téma je však dosud otevřeným problémem.

O proboštstvích třebíčského kláštera jsem čerpala především z publikace Jiřího Uhlíře (1978).⁵⁴ Anežka Merhautová, Dušan Třeštík (1984)⁵⁵ a Jiří Kuthan (1994)⁵⁶ se zabývají architekturou kostela v Měříně. Antonín Žamberský a Jiří Uhlíř (1995) se o proboštstvích pouze stručně zmiňují.⁵⁷ Nejvíce informací k tomuto dílčímu tématu mi poskytla publikace Rudolfa Fišera (2004)⁵⁸ a Dušana Foltýna (2005).⁵⁹

Následující kapitola pojednává o zániku třebíčského kláštera, počínaje válkami mezi markrabaty v druhé polovině 14. století, přes dobu husitských válek až po dobytí kláštera roku 1468. Z regionálních autorů jsem použila práci Adolfa Kubeše (1874),⁶⁰ Viléma Nikodéma (1911)⁶¹ a Čenka Sameše (1968), který v útlé publikaci důkladně popisuje dobytí třebíčského kláštera Matyášem Korvínem.⁶² Přínosnou prací k výše uvedenému tématu je též kapitola od Evy Nováčkové (1978)⁶³ a publikace Rudolfa Fišera (2004).⁶⁴ Ovšem historické události je nutné doplnit dalšími informacemi od autorů, kteří se zabývají historií českých zemí ve 14. a 15. století. Zvolila jsem Josefa Válku (1991)⁶⁵ a Františka Šmahela (2001)⁶⁶ zkoumající historii husitství a z novějších publikací i *Velké dějiny zemí Koruny české* (2003).⁶⁷ Následně zejména Josef Fraiss (2006)⁶⁸ a Petr Čornej s Milenou Bartlovou (2007) přináší detailnější výklad o době

⁵³ ČEPLÁ, Andrea. Severní portál baziliky sv. Prokopa v Třebíči v evropských souvislostech. In MATĚJEK, Marek a kol. *Benediktini ve středověku*. Třebíč: Amaprint-Kerndl, 2011. s. 204. ISBN 978-808-7385-104.

⁵⁴ UHLÍŘ, Jiří. Město a klášter v období vrcholného feudalismu (1250-1420). In FIŠER, Rudolf, Eva NOVÁČKOVÁ a Jiří UHLÍŘ. *Třebíč: dějiny města I*. Brno: Blok v Brně, 1978. s. 36, 37.

⁵⁵ MERHAUTOVÁ, Anežka a Dušan TŘEŠTÍK. *Románské umění v Čechách a na Moravě*. 2. vyd. Praha: Odeon, 1984. *České dějiny*; Sv. 59. s. 284.

⁵⁶ KUTHAN, Jiří. *Česká architektura v době posledních Přemyslovců: Města - hrady - kláštery - kostely*. Vimperk: Tina, 1994. s. 417. ISBN 80-85618-14-1.

⁵⁷ ŽAMBERSKÝ, Antonín a Jiří UHLÍŘ, ref. 41, s. 14, 32.

⁵⁸ FIŠER, Rudolf, ref. 22, s. 115-133.

⁵⁹ FOLTÝN, Dušan, ref. 36, s. 24, 255, 256, 419, 684.

⁶⁰ KUBEŠ, Adolf, ref. 25, s. 149-173.

⁶¹ NIKODÉM, Vilém. *Stručné dějiny města Třebíče*. 2. vyd. V Třebíči: Jindřich Lorenz, 1911. s. 6-16.

⁶² SAMEŠ, Čeněk. *Rok 1468 a Třebíč: vydáno k pětistému výročí dobytí a zkázy města Třebíče vojsky uherského krále Matyáše Korvína*. V Třebíči: Okresní knihovna, [1968]. s. 5-23.

⁶³ NOVÁČKOVÁ, Eva. Od válek husitských po zkázu města Třebíče (1420-1468). In FIŠER, Rudolf, Eva NOVÁČKOVÁ a Jiří UHLÍŘ. *Třebíč: dějiny města I*. Brno: Blok v Brně, 1978. s. 49-56.

⁶⁴ FIŠER, Rudolf, ref. 22, s. 141-151.

⁶⁵ VÁLKA, Josef, ref. 1, s. 80-110, 115-184.

⁶⁶ ŠMAHEL, František. *Husitské Čechy: struktury, procesy, ideje*. Praha: NLN, Nakladatelství Lidové noviny, 2001. *Česká historie*; sv. 9. s. 120, 224-226. ISBN 80-7106-468-8.

⁶⁷ BOBKOVÁ, Lenka. *Velké dějiny zemí Koruny české. Svazek IV.a, 1310-1402*. Litomyšl: Paseka, 2003. s. 525-527. ISBN 80-7185-501-4., BOBKOVÁ, Lenka a Milena BARTLOVÁ. *Velké dějiny zemí Koruny české. Sv. IV.b, 1310-1402*. Praha: Paseka, 2003. s. 340-348. ISBN 80-7185-551-0.

⁶⁸ FRAISS, Josef. *Jiří z Poděbrad: král dvojího lidu*. Třebíč: Akcent, 2006. s. 74, 76, 93-100. ISBN 80-7268-382-9.

Jiřího z Poděbrad.⁶⁹ Antonín Kalous (2009) se v tomto kontextu věnuje Matyáši Korvínovi.⁷⁰ Výčet doplňuje Jaroslav Čechura (2010),⁷¹ pátý svazek díla *Velké dějiny zemí Koruny české* (2010)⁷² a Petr Čornej (2011).⁷³

Poslední etapu existence kláštera uzavírá rod Pernštejnů, pánů Osovských z Doubravice a rod Valdštejnů. Nejvíce informací o poměrech v bývalém třebíčském klášteře podávají regionální autoři ve svých pracích o Třebíči, proto jsem čerpala i z díla Viléma Nikodéma (1911),⁷⁴ R. Fišera, E. Nováčkové, J. Uhlíře (1978)⁷⁵ a Rudolfa Fišera (2004).⁷⁶

Poznatky ke sledovanému tématu jsem dále doplňovala také zjištěními od Antonína Bartuška (1969).⁷⁷ Pozadí rodu Pernštejnů dokresluje ucelená publikace od Petra Vorla, *Páni z Pernštejna* (1999).⁷⁸ Doplnujícími pracemi mi byla *Encyklopedie moravských a slezských klášterů* (2005)⁷⁹ a tématická řada *Velkých dějin zemí Koruny české* (2009) zabývající se v základních obrysech architekturou a přestavbou třebíčského kláštera.⁸⁰ Majitelé, výše uvedených rodů, benediktinský klášter postupně přebudovali na panský zámek, ve kterém je dnes umístěno Západosmoravské muzeum, a proto je nutné zařadit i k tomuto tématu literaturu. O historii muzea v Třebíči pojednává první ročenka, kterou připravil Čeněk Sameš (1948)⁸¹ a badatelskou činnost za prvních sedmdesát let existence muzea shrnul v článku Josef Šabacký (1969).⁸²

⁶⁹ ČORNEJ, Petr a Milena BARTLOVÁ. *Velké dějiny zemí Koruny české. Svazek VI., 1437-1526*. Litomyšl: Ladislav Horáček-Paseka, 2007. s. 250-261. ISBN 978-80-7185-873-7.

⁷⁰ KALOUS, Antonín. *Matyáš Korvín, 1443-1490: uherský a český král*. České Budějovice: Veduta, 2009. Edice Koruna, sv. 2. s. 129. ISBN 80-868-2948-0.

⁷¹ ČECHURA, Jaroslav. *České země v letech 1437-1526. I. díl, Mezi Zikmundem a Jiřím z Poděbrad (1437-1471)*. Praha: Libri, 2010. s. 89-113. ISBN 978-80-7277-447-0.

⁷² ČORNEJ, Petr. *Velké dějiny zemí Koruny české. Sv. V., 1402-1437*. Praha: Paseka, 2010. s. 455-468. ISBN 978-80-7432-007-1.

⁷³ ČORNEJ, Petr. *Světla a stíny husitství: (události, osobnosti, texty, tradice) : výbor z úvah a studií*. Praha: NLN, Nakladatelství Lidové noviny, 2011. s. 286-288. ISBN 978-80-7422-084-5.

⁷⁴ NIKODÉM, Vilém, ref. 61, s. 18-61.

⁷⁵ NOVÁČKOVÁ, Eva. Obnovení města Třebíče pod vládou Pernštejnů. In FIŠER, Rudolf, Eva NOVÁČKOVÁ a Jiří UHLÍŘ. *Třebíč: dějiny města I*. Brno: Blok v Brně, 1978. s. 61-71, FIŠER, Rudolf. Za sporů s vrchností. In FIŠER, Rudolf, Eva NOVÁČKOVÁ a Jiří UHLÍŘ. *Třebíč: dějiny města I*. Brno: Blok v Brně, 1978. s. 155-173.

⁷⁶ FIŠER, Rudolf, ref. 22, s. 153-158.

⁷⁷ BARTUŠEK, Antonín, ref. 6, s. 44-70.

⁷⁸ VOREL, Petr, ref. 32, s. 96, 97, 157, 188.

⁷⁹ KUTHAN, Jiří, ref. 56, s. 407-422.

⁸⁰ BENEŠOVSKÁ, Klára et al. *Velké dějiny zemí Koruny české. Tematická řada. Architektura*. Praha: Paseka, 2009. s. 466. ISBN 978-80-7432-001-9.

⁸¹ SAMEŠ, Čeněk. *I. ročenka městského muzea, okresního a městského archívu v Třebíči*. Třebíč: Měst. mus., 1948. s. 5-15.

⁸² ŠABACKÝ, Josef. Sedmdesát let třebíčského muzea. In *Vlastivědný sborník Vysočiny*. 1969. č. 5, s. 126-127.

V kapitole o bývalých klášterních budovách jsem použila článek od Jiřího Uhlíře (1968), ve kterém popisuje archeologický výzkum ambitu bývalého třebíčského kláštera.⁸³ O prvotní kapli sv. Benedikta se následně zmiňuje Antonín Bartušek (1969).⁸⁴ Jiří Kuthan (1994) se zabýval umělecko historickým výkladem klášterního kostela v širším kontextu vývoje české architektury 13. století.⁸⁵ Antonín Žamberský a Jiří Uhlíř (1995) se mimo jiné detailně věnují proměně a jednotlivým částem baziliky, na kterou soustředili největší pozornost.⁸⁶ Přestože se podle autorů „nemá knížka tvářit jako umělekohistorická monografie“, přesto výstižně shrnuje dosavadní poznatky o benediktinském opatství.⁸⁷ Ze sborníku *Ve stopách sv. Benedikta* (2002) jsem pro tuto kapitolu použila i stať Petra Obšusty, ve které shrnuje dosavadní archeologické výzkumy v areálu kláštera.⁸⁸ O studovaném tématu pojednává i jeho druhý příspěvek ve vlastivědném sborníku (2002).⁸⁹ Problém rozmístění jednotlivých bývalých klášterních budov nověji sleduje i Dušan Foltýn (2005).⁹⁰

Monograficky o stavebním materiálu třebíčského kostela pojednává Jaromír Koutek (1936).⁹¹

K samotnému popisu klášterního kostela v Třebíči jsem čerpala z následujících publikací. Architektonický rozbor baziliky sv. Prokopa podal Vítězslav Houdek (1900).⁹² Následuje *Opatský chrám Panny Marie v Třebíči a jeho dějiny* (1903) od Ferdinanda J. Lehnera, který v první části rozvedl umělekohistorickou analýzu stavby,⁹³ zatímco ve druhé části zmíněné studie Eugen Muška shrnuje historický vývoj.⁹⁴ Průvodcovským způsobem popsal třebíčský kostel strážce baziliky, farář

⁸³ UHLÍŘ, Jiří. Archeologický výzkum ambitu bývalého benediktinského kláštera v Třebíči-předběžná zpráva. *Vlastivědný věstník moravský*. 1968, roč. 20, č. 2, s. 285-290. ISSN 0323-2581.

⁸⁴ BARTUŠEK, Antonín, ref. 6, s. 12.

⁸⁵ KUTHAN, Jiří, ref. 56, s. 410.

⁸⁶ ŽAMBERSKÝ, Antonín a Jiří UHLÍŘ, ref. 41, s. 17-28.

⁸⁷ Tamtéž, s. 11.

⁸⁸ OBŠUSTA, Petr. Třebíčské benediktinské opatství a jeho odraz v archeologických pramenech. In JAN, Libor a Petr OBŠUSTA. *Ve stopách sv. Benedikta: sborník příspěvků z konference Středověké kláštery v zemích Koruny české konané ve dnech 24.-25. května 2001 v Třebíči*. Brno: Maticе moravská ve spolupráci se Západomoravským muzeem v Třebíči, 2002. s. 222-227. ISBN 80-86488-09-8.

⁸⁹ OBŠUSTA, Petr. Přehled archeologických výzkumů středověkého města Třebíče. In *Západní Morava: vlastivědný sborník*. Brno: Muzejní a vlastivědná společnost, 2002. roč. VI., s. 104-118. ISBN 80-7275-033-8.

⁹⁰ FOLTÝN, Dušan a kol, ref. 36, s. 688.

⁹¹ KOUTEK, Jaromír. O stavivu třebíčské baziliky. *Od Horácka k Podyjí*. 1936. č. 12, s. 98-100.

⁹² HOUDEK, Vítězslav. Stručný soupis historických uměleckých památek na Moravě. *Časopis matice moravské*. 1900, č. 24, s. 79-87.

⁹³ LEHNER, Ferdinand Josef a Eugen MUŠKA. *Opatský chrám Panny Marie v Třebíči a jeho dějiny*. Třebíč: F. Kubeš, [1903]. s. 3-13.

⁹⁴ LEHNER, Ferdinand Josef a Eugen MUŠKA, ref. 93, s. 14-28.

František Doležel (1939), při poslední velké opravě.⁹⁵ Klášterním chrámem se dále zabývala Zoroslava Drobná (1941), která se ve své práci mimo jiné soustředila i na popis vnitřního vybavení kostela.⁹⁶ V roce 1948 vydal Dobroslav Líbal publikaci *Gotická architektura v Čechách a na Moravě*, ve které se zabývá slohovým určením třebíčské baziliky.⁹⁷ O opatském kostele se dále zmínil A. Kutal, D. Líbal a A. Matějček (1949).⁹⁸ Dále již několikrát vzpomínaný Antonín Bartušek (1969) rozvinul architektonický popis stavby.⁹⁹ Z rozsáhlého díla *Umění doby posledních Přemyslovců* (1982) jsem použila kapitolu od Jiřího Kuthana,¹⁰⁰ který se zde zabývá architekturou třebíčského kostela a Jaromíra Homolku popisujícího sochařskou výzdobu severního portálu.¹⁰¹ Ve druhé rozsáhlé publikaci *Dějiny českého výtvarného umění I.* (1984) se o bazilice sv. Prokopa zmínil Zdeněk Kudělka¹⁰² a Dobroslav Líbal.¹⁰³ Třebíčský klášterní kostel zahrnuje ve své syntetizující práci také Anežka Merhautová a Dušan Třeštík (1984).¹⁰⁴ Dále jsem čerpala z díla již uvedeného Jiřího Kuthana (1994)¹⁰⁵ a Antonína Žamberského s Jiřím Uhlířem (1995).¹⁰⁶ Architekturou třebíčského kostela se nověji zabýval Jiří Uhlíř (2002).¹⁰⁷ O symbolickém významu sochařské výzdoby na klášterním kostele pojednává též Martina Grmolenská (2006).¹⁰⁸ V publikaci *Benediktini ve středověku* (2011) jsou věnovány dvě kapitoly bazilice sv. Prokopa.¹⁰⁹

⁹⁵ DOLEŽEL, František, ed. *Průvodce basilikou Sv. Prokopa v Třebíči - zámku*. V Třebíči: Jednota sv. Prokopa pro vnitřní obnovu a výzdobu basiliky, [1939]. s. 4-19.

⁹⁶ DROBNÁ, Zoroslava. *Basilika sv. Prokopa v Třebíči*. Praha: Výtvarný odbor Umělecké besedy, 1941. Poklady národního umění; sv. 28.

⁹⁷ LÍBAL, Dobroslav. *Gotická architektura v Čechách a na Moravě*. V Praze: Umělecká beseda, 1948. 290 s. Cesta k umění; díl 3., sv. 5-7. s. 28, 31.

⁹⁸ KUTAL, Albert, Dobroslav LÍBAL a Antonín MATĚJČEK. *České umění gotické. 1, Stavitelství a sochařství*. Praha: Mánes-Sfinx B. Janda, 1949. Zlatý list; Sv. 4. s. 15, 16.

⁹⁹ BARTUŠEK, Antonín, ref. 6, s. 13-16, 33-37.

¹⁰⁰ KUTHAN, Jiří. *Architektura v přemyslovském státě 13. století*. In JANÁČEK, Josef a kol. *Umění doby posledních Přemyslovců*. Roztoky u Prahy: Středočeské muzeum, 1982. s. 310-316.

¹⁰¹ HOMOLKA, Jaromír. *Sochařství doby posledních Přemyslovců*. In JANÁČEK, Josef a kol. *Umění doby posledních Přemyslovců*. Roztoky u Prahy: Středočeské muzeum, 1982. s. 83,84.

¹⁰² KUDĚLKA, Zdeněk. *Románská architektura na Moravě*. In CHADRABA, Rudolf ed. *Dějiny českého výtvarného umění I. sv. 1, Od počátku do konce středověku*. Praha: Academia, 1984. s. 76, 86, 87.

¹⁰³ LÍBAL, Dobroslav. *Gotická architektura*. In CHADRABA, Rudolf ed. *Dějiny českého výtvarného umění I. sv. 1, Od počátku do konce středověku*. Praha: Academia, 1984. s. 150, 151.

¹⁰⁴ MERHAUTOVÁ, Anežka a Dušan TŘEŠTÍK, ref. 55, s. 245, 247, 248.

¹⁰⁵ KUTHAN, Jiří, ref. 56, s. 407-421.

¹⁰⁶ ŽAMBERSKÝ, Antonín a Jiří UHLÍŘ, ref. 41, s. 21-30.

¹⁰⁷ UHLÍŘ, Jiří. *Klášterní kostel třebíčských benediktinů a jeho architektura*. In JAN, Libor a Petr OBŠUSTA. *Ve stopách sv. Benedikta: sborník příspěvků z konference Středověké kláštery v zemích Koruny české konané ve dnech 24.-25. května 2001 v Třebíči*. Brno: Maticе moravská ve spolupráci se Západomoravským muzeem v Třebíči, 2002. s. 231-242. ISBN 80-86488-09-8.

¹⁰⁸ GRMOLENSKÁ, Martina. *Sculptura sacra – symbolické významy sochařství na Moravě v 1. polovině XIII. století*. In *Sága moravských Přemyslovců: život na Moravě od XI. do počátku XIV. století: sborník a katalog výstavy pořádané Vlastivědným muzeem v Olomouci a Muzeem města Brna k 700. výročí tragické smrti Václava III., posledního českého krále z dynastie Přemyslovců: Olomouc, Přemyslovský palác 20.*

O opravách klášterního chrámu ve 20. a 30. letech 18. století pojednává Čeněk Sameš (1934),¹¹⁰ na kterého navazuje práce Viktora Kotrby (1976).¹¹¹ Celkové shrnutí přestavby třebíčské baziliky učinil Petr Turecký (1999).¹¹²

Základní literaturou k malbám v opatské kapli zůstává dílo Jiřího Mašína (1954)¹¹³ a Josefa Krásy (1982).¹¹⁴

Doplňující zdroj informací k předeslanému tématu jsem čerpala z díla Antonína Bartuška (1969), který však pouze parafrázuje výklad Jiřího Mašína.¹¹⁵ K legendě o svatém Janu Evangelistovi jsem použila *Zlatou legendu* Jakuba de Voragine (ed. 1984).¹¹⁶ Dále jsem čerpala z publikace Waltera Nigga (1991), který pojednává o legendě sv. Benedikta¹¹⁷ a z práce Rudolfa Fišera (2009).¹¹⁸

K jednotlivým dílčím aspektům studovaného tématu jsem použila jako doplňkový zdroj informací následující publikace. *Kapitoly z českého dějepisu umění* (1986) odkazující na architekta Kamila Hilberta.¹¹⁹ Dále *Slovník námětů a symbolů ve výtvarném umění* (1991) od Jamese Halla.¹²⁰ Z regionálních autorů bylo možné použít i stať Jiřího Joury (2006), který ač nebyl historikem, zasloužil se o četnou sbírku obrazových a textových materiálů z historie Třebíče.¹²¹ S Miloslavem Hedvábným vydal knihu *Třebíč v proměnách* (1999), ze které jsem využila fotografii vnitřního prostoru baziliky, kdy byla ještě bíle omítnutá.¹²² V publikaci *Procházky starou Třebíčí*

dubna až 6. srpna 2006: Brno, hrad Špilberk 14. září 2006 až 21. ledna 2007. Renáta FIFKOVÁ, ed. 1. vyd. Olomouc: Vlastivědné muzeum v Olomouci, 2006. s. 99-108. ISBN 80-85037-42-4.

¹⁰⁹ BLAŽEK, Michal. Třebíčské románské stavitelství v kontextu kosmopolitních uměleckých vlivů. In MATĚJEK, Marek a kol. *Benediktini ve středověku*. Třebíč: Amaprint-Kerndl, 2011. s. 196-202. ISBN 978-808-7385-104, ČEPLÁ, Andrea, ref. 53, s. 203-217.

¹¹⁰ SAMEŠ, Čeněk. *Opravy opatského chrámu třebíčského v letech 1725-1732*. V Třebíči: Měšťanská Beseda, 1934. s. 3-14.

¹¹¹ KOTRBA, Viktor. *Česká barokní gotika. Dílo Jana Santiniho-Aichla*. Praha: Academia, 1976. s. 91.

¹¹² TURECKÝ, Petr. Přestavba třebíčské baziliky v letech 1725-1733. In *Západní Morava: vlastivědný sborník*. Brno: Muzejní a vlastivědná společnost, 1999. roč. III., s. 171-183.

¹¹³ MAŠÍN, Jiří. *Románská nástěnná malba v Čechách a na Moravě*. Praha: Československá akademie věd, 1954. s. 56-58.

¹¹⁴ KRÁSA, Josef. Nástěnná a knižní malba 13. století v českých zemích. In JANÁČEK, Josef a kol. *Umění doby posledních Přemyslovců*. Roztoky u Prahy: Středočeské muzeum, 1982. s. 36-38.

¹¹⁵ BARTUŠEK, Antonín, ref. 6, s. 16, 33.

¹¹⁶ VORAGINE, Jakub de. *Legenda aurea*. Přeložil Václav BAHNÍK Praha: Vyšehrad, 1984. s. 90-95.

¹¹⁷ NIGG, Walter. *Benedikt z Nursie*. Praha: Zvon, 1991. s. 28, 29, 34, 35. ISBN 8071130400.

¹¹⁸ FIŠER, Rudolf. *Bazilika sv. Prokopa, židovská čtvrť a hřbitov v Třebíči*. Praha: Foibos, 2009, 142 s. Světové památky UNESCO. s. 50, 51. ISBN 978-808-7073-186.

¹¹⁹ CHADRABA, Rudolf ed. *Kapitoly z českého dějepisu umění*. 1. díl. Předchůdci a zakladatelé. Praha: Odeon, 1986. ARS Uměnovědná řada. s. 211.

¹²⁰ HALL, James. *Slovník námětů a symbolů ve výtvarném umění*. Praha: Mladá fronta, 1991. s. 103. ISBN 80-204-0205-5.

¹²¹ JOURA, Jiří. *Procházky starou Třebíčí podruhé*. Třebíč: Amaprint Kerndl, 2006. Historická Třebíč. s. 7. ISBN 80-239-7412-2.

¹²² JOURA, Jiří a Miroslav HEDBÁVNÝ. *Třebíč v proměnách*. Třebíč: Akcent, 1999. s. 34. ISBN 80-726-8004-8.

podruhé (2006) se mimo jiné zabývá osudy třebíčského klášterního kostela doplněnými četnými fotografiemi.¹²³ Půdorysné plánky a nákresy baziliky sv. Prokopa jsem převzala z práce *Benediktinský klášter v Třebíči* (2001), vydané k 900. výročí založení benediktinského kláštera.¹²⁴ Umělecká činnost výtvarníka Zdeňka Šplíchala, který doplnil stávající výzdobu sledovaného kláštera, je shrnuta v publikaci *Předretrospektiva* (2009).¹²⁵

¹²³ JOURA, Jiří. ref. 121, s. 113-142.

¹²⁴ FIŠER, Rudolf a Jiří UHLÍŘ. *Benediktinský klášter v Třebíči*. Třebíč : [s.n.], 2001.

¹²⁵ ŠPLÍCHAL, Zdeněk et al. *Zdeněk Šplíchal: předretrospektiva*. Třebíč: Akcent, 2009. ISBN 978-80-7268-641-4.

III. Úloha benediktinského kláštera v Třebíči v našich zemích

3.1. Čas zrodu třebíčského kláštera

Benediktinský klášter v Třebíči je neodmyslitelně spjat s dvěma muži – Oldřichem Brněnským a Litoldem Znojemským, proto je nutné nejdříve připomenout jejich leckdy nelehké počínání.

3.1.1. Oldřich Brněnský a Litold Znojemský

Český kníže Konrád I. Brněnský rozdělil za své krátké vlády (20.ledna-6.září 1092) svůj moravský úděl svým synům.¹²⁶ Brněnsku vládl Oldřich Brněnský a Znojensku Litold Znojemský.¹²⁷ Jejich vztahy s pražským knížetem nebyly příliš vřelé. Hlavním zdrojem konfliktů byly spory o nástupnictví na knížecí stolec v Praze.¹²⁸ Mezi Oldřichem Brněnským a českým knížetem Břetislavem II. (1092-1100) vzplanuly rozbroje.¹²⁹ Břetislav II. dal roku 1097 Oldřicha uvěznit na hradě Kladsku.¹³⁰ Oldřichův pobyt na vykázaném místě netrval dlouho a vrátil se zpět na Moravu, kde s bratrem Litoldem připravoval odpor proti nástupnickému plánu Břetislava II. Pražský kníže totiž cílevědomě chystal následnictví pro svého nevlastního bratra Bořivoje II. Břetislav II. uspořádal roku 1099 vojenskou výpravu proti Moravě a Oldřicha i Litolda vyhnal.¹³¹ Na místo správce jihozápadní Moravy mohl dosednout Bořivoj II.¹³² Litold našel útočiště u hraběte Gottfrieda na hradě Raabs, odkud vedl drobnou záškodnickou válku proti Bořivojovi.¹³³ Z naznačeného je zřejmé, že si pražská knížata chtěla uchovat pražský knížecí stolec pro své potomky či správce a zbavovali se údělníků, kteří měli teoretický nárok na pražský trůn.¹³⁴ Právě Oldřich, jakožto nejstarší Přemyslovec po Břetislavovi II., měl nárok na pražský stolec na základě stařešinského řádu.¹³⁵ Je

¹²⁶ BLÁHOVÁ, Marie, Jan FROLÍK a Nad'a PROFANTOVÁ, ref. 3, s. 465.

¹²⁷ MĚŘÍNSKÝ, Zdeněk, ref. 5, s. 221, BLÁHOVÁ, Marie, Jan FROLÍK a Nad'a PROFANTOVÁ, ref. 3, s. 465, VÁLKA, Josef, ref. 1, s. 38.

¹²⁸ MĚŘÍNSKÝ, Zdeněk, ref. 12, s. 67.

¹²⁹ BLÁHOVÁ, Marie, Jan FROLÍK a Nad'a PROFANTOVÁ, ref. 3, s. 741.

¹³⁰ Tamtéž, s. 482.

¹³¹ ŽEMLIČKA, Josef, ref. 2, s. 125, 126, 350, VÁLKA, Josef, ref. 1, s. 40, 41.

¹³² JAN, Libor, ref. 4, s. 40.

¹³³ MĚŘÍNSKÝ, Zdeněk, ref. 5, s. 226, ŽEMLIČKA, Josef, ref. 2, s. 127, MĚŘÍNSKÝ, Zdeněk, ref. 12, s. 74.

¹³⁴ MĚŘÍNSKÝ, Zdeněk, ref. 5, s. 223, 226.

¹³⁵ Tamtéž, s. 221, 226, BLÁHOVÁ, Marie, Jan FROLÍK a Nad'a PROFANTOVÁ, ref. 3, s. 483.

Jehož tvůrcem je Břetislav I., který podle Kosmy v předtuše své smrti jej ustanovil: „...aby po mém skonání nevznikl mezi nimi nějaký spor o to, kdo má dostati panství nad zemí... mezi mými syny nebo vnuky vždy nejstarší držel nejvyšší moc a stolec v knížectví a aby všichni jeho bratří nebo ti, kteří

přirozené, že v politice pražských Přemyslovců se projevuje snaha zaměnit seniorát za primogenituru.¹³⁶ Břetislav II. koncem roku 1100 zemřel a následníkem trůnu se stal Bořivoj II. (1100-1107).¹³⁷ Počátkem roku 1101 se Oldřich a Litold vrátili zpět na Moravu za účelem navrácení jejich právoplatného dědictví.¹³⁸ Oldřich se nechtěl vzdát svých nároků na pražský stolec, a proto se na začátku roku 1101 obrátil o pomoc k císaři Jindřichu IV., který mu předal odznaky knížecí moci.¹³⁹ Ty mu však nestačily, aby na trůn usedl.¹⁴⁰ V srpnu 1101 bratři vypravili proti Bořivojovi silnou výpravu, která ztroskotala u Malína na Čáslavsku.¹⁴¹ Oldřichův předpoklad, že čeští velmoži přejdou na jeho stranu, se nenaplnil a proti bratrům se postavila většina českých předáků i olomoučtí údělníci a bratrance.¹⁴² Oldřich a Litold se tak vrátili do svých údělů, kde setrvali až do konce života.¹⁴³

3.1.2. Založení kláštera

Založení třebíčského benediktinského kláštera spadá do období, které je v českých dějinách dobou feudální rozdrobenosti spojené s oslabením moci ústředního panovníka a snahami údělných moravských knížat získat vládnoucí místo.¹⁴⁴ Založení kláštera bylo aktem mocensko-politickým a hospodářským.¹⁴⁵ Kláštery té doby byly „*jedním z nástrojů panovnické politiky, pevnými body zakládanými v neklidných oblastech a vymezujícími a rozšiřujícími mocenský vliv zakladatele.*“¹⁴⁶ Založení kláštera představovalo „*jeden ze základních rysů správné vlády křesťanského panovníka.*“¹⁴⁷ Podle představ obou údělných knížat se měl stát klášter předsunutým opevněním a kolonizačním střediskem, což splňovala benediktinská řehole. Vnitřní kolonizace prováděná třebíčskými benediktiny počíná v poslední třetině 12. století a na intenzitě

pocházejí z knížecího rodu, byli pod jeho panstvím...“ KOSMAS, ref. 7, s. 96, ŽEMLIČKA, Josef, ref. 2, s. 73.

¹³⁶ VÁLKA, Josef, ref. 1, s. 39.

¹³⁷ Tamtéž, s. 41, BLÁHOVÁ, Marie, Jan FROLÍK a Nad'a PROFANTOVÁ, ref. 3, s. 486.

¹³⁸ VÁLKA, Josef, ref. 1, s. 41.

¹³⁹ BLÁHOVÁ, Marie, Jan FROLÍK a Nad'a PROFANTOVÁ, ref. 3, s. 487.

¹⁴⁰ VÁLKA, Josef, ref. 1, s. 41, BLÁHOVÁ, Marie, Jan FROLÍK a Nad'a PROFANTOVÁ, ref. 3, s. 487.

¹⁴¹ BLÁHOVÁ, Marie, Jan FROLÍK a Nad'a PROFANTOVÁ, ref. 3, s. 488.

¹⁴² VÁLKA, Josef, ref. 1, s. 41.

¹⁴³ BLÁHOVÁ, Marie, Jan FROLÍK a Nad'a PROFANTOVÁ, ref. 3, s. 488, 503, MĚŘÍNSKÝ, Zdeněk, ref. 5, s. 226, ŽEMLIČKA, Josef, ref. 2, s. 129, VÁLKA, Josef, ref. 1, s. 41.

¹⁴⁴ UHLÍŘ, Jiří. Od založení benediktinského kláštera k počátkům města (1101-1250). In FIŠER, Rudolf, Eva NOVÁČKOVÁ a Jiří UHLÍŘ. *Třebíč: dějiny města I.* Brno: Blok v Brně, 1978. s. 17.

¹⁴⁵ Tamtéž, s. 17.

¹⁴⁶ BOROVSÝ, Tomáš, ref. 13, s. 17.

¹⁴⁷ Tamtéž, s. 17.

nabyla na přelomu konce 12. a počátku 13. století.¹⁴⁸ Vznik kláštera je možné propojit i s ústupem od Malína, který „*mohli oba donátoři pokládat za malý zázrak*“.¹⁴⁹ Možná chtěli tímto aktem vzdát dík za svou záchranu, což by podle M. Wihody vysvětlovalo polohu kláštera na haberské stezce i jeho nákladnou výbavu.¹⁵⁰ V neposlední řadě klášter Panny Marie měl plnit úlohu posledního odpočinku fundátorů i dalších příslušníků Konrádovy větve přemyslovského rodu.¹⁵¹

3.1.2.1. Místo založení

Třebíčský benediktinský klášter vzniká na místě, kde se stýkají hranice brněnského a znojemského údělu, které dělí řeka Jihlava.¹⁵² Místem založení se stal třebečský lesní újezd, který musel být již slabě osídlen, aby byl zajištěn základní provoz nové církevní instituce.¹⁵³ Založení benediktinského kláštera spadá k roku 1101 jako společná fundace Oldřicha Brněnského a Litolda Znojemského.¹⁵⁴ Na příznivě položeném návrší nad řekou Jihlavou začali budovat klášter zasvěcený sv. Benediktovi.¹⁵⁵ Kaple sv. Benedikta, jako první kultovní stavba, byla vysvěcena pražským biskupem Heřmanem 10. července 1104.¹⁵⁶

3.1.3. Třebíčská vsuvka

Naše nejstarší kláštery byly zakládány běžným způsobem té doby, tedy tzv. aktem. Kníže či jiný správce ústně vykonal tento právní akt před svědky. Předpokládá se, že si nově vzniklá církevní instituce o tom pořizovala písemný záznam. Ovšem v průběhu 2. poloviny 12. a v 1. polovině 13. století se začala stále čteněji uplatňovat v právních záležitostech listinná forma.¹⁵⁷ V těchto nových podmínkách nezbývalo klášterům nic jiného, než si neexistující listiny vyrobit. Z právního hlediska jde o falza. Nicméně celý obsah nemusí být automaticky nepravdivý, jak řada historiků prokázala, a proto jsou cenným zdrojem informací.¹⁵⁸ Pravděpodobně v této situaci se ocitl i sledovaný

¹⁴⁸ UHLÍŘ, Jiří, ref. 144, s. 17, BARTUŠEK, Antonín, ref. 6, s. 10, MĚŘÍNSKÝ, Zdeněk, ref. 12, s. 61.

¹⁴⁹ WIHODA, Martin, ref. 16, s. 157.

¹⁵⁰ Tamtéž, s. 157.

¹⁵¹ MĚŘÍNSKÝ, Zdeněk, ref. 5, s. 226, BLÁHOVÁ, Marie, Jan FROLÍK a Nad'a PROFANTOVÁ, ref. 3, s. 503.

¹⁵² UHLÍŘ, Jiří, ref. 144, s. 16, BARTUŠEK, Antonín, ref. 6, s. 9.

¹⁵³ MĚŘÍNSKÝ, Zdeněk, ref. 12, s. 81, FIŠER, Rudolf, ref. 19, s. 31.

¹⁵⁴ MĚŘÍNSKÝ, Zdeněk, ref. 5, s. 226, ŽEMLIČKA, Josef, ref. 2, s. 352.

¹⁵⁵ BARTUŠEK, Antonín, ref. 6, s. 9, JAN, Libor, ref. 4, s. 12.

¹⁵⁶ BARTUŠEK, Antonín, ref. 6, s. 10, KOSMAS, ref. 7, s. 225.

¹⁵⁷ POJSL, Miloslav, ref. 23, s. 82.

¹⁵⁸ Tamtéž, s. 82.

třebíčský benediktinský klášter, který patrně zakládací listinu neměl a její potřeba se ukázala časem. Zřejmě v době zániku moravských údělných knížectví a vznikem moravského markrabství roku 1197 klášter potřeboval sepsat své statky a uplatnit na ně svůj právní nárok formou dodatečné zakládací listiny.¹⁵⁹ V českém dějepisectví se pro něj ustálilo označení středověkého falza. Zpráva o založení kláštera má však přesto velký význam pro historii jeho počátků.¹⁶⁰ Jedná se o obsáhlý dodatek k textu Kosmovy Kroniky české,¹⁶¹ který se zachoval v mladším opise z poloviny 15. století.¹⁶² Vsuvka vznikala v rozmezí let 1156-1161/1162.¹⁶³ S největší pravděpodobností v třebíčské klášterní písařské dílně opisoval jeden z mnichů text Kosmovy kroniky. Když se písař dostal k roku 1115, kde Kosmas psal o smrti Oldřicha Brněnského, rozhodl se vstoupit do Kosmova díla onou vsuvkou. Jaký byl smysl mnichova činu? Chtěl poukázat na mimořádnou štědrost a zbožnost obou knížat zakladatelů.¹⁶⁴ Písař čerpal z předpokládaného originálního dokumentu Oldřicha a Litolda o darování majetku klášteru, který byl s největší pravděpodobností sepsán k roku 1104.¹⁶⁵ Podle M. Bláhové je text v dochované podobě „*poněkud nesourodý*“ a „*styl i časový odstup od zaznamenaných událostí naznačují, že písemnost nejspíše vznikala podle několika různě formulovaných předloh.*“¹⁶⁶

3.1.3.1. Skladba vsuvky

Nejdříve se písař ve vsuvce zmiňuje o úctyhodných činech obou bratrů, které by neměly být nikdy zapomenuty (*příloha č. 1*). Další část vsuvky je zřejmě převzatá pravděpodobně z originální listiny.¹⁶⁷ Zde se kníže Oldřich společně s bratrem Litoldem dovolávají založení kláštera. Podstatnou část vsuvky tvoří podrobný výčet majetku brněnského údělu, který Oldřich klášteru daroval, jelikož byl hlavním

¹⁵⁹ BARTUŠEK, Antonín, ref. 6, s. 12.

¹⁶⁰ POJSL, Miloslav, ref. 23, s. 82.

¹⁶¹ Kronika je literární dílo vyprávějící o historických událostech delšího časového úseku. Ve středověku byla hlavním typem dějepisické práce. Byla psána středověkou latinou. Autorem první české kroniky byl děkan pražské kapituly Kosmas. Původní Kosmův rukopis se však nedochoval. Sám historický spis nazval *Boemorum Chronica*. Kosmova kronika byla ve středověku často opisována mnichy v kláštorech, kteří ji někdy doplnili o novější informace. Přestože se v díle vyskytují nepřesnosti a záznamy nemusí být vždy spolehlivé. Kosmova kronika je prvořadým pramenem líčící příběh Čechů od bájných začátků do roku 1125. KOSMAS, ref. 7, s. 226, 227, 231, BLÁHOVÁ, Marie, Jan FROLÍK a Nad'a PROFANTOVÁ, ref. 3, s. 518.

¹⁶² BLÁHOVÁ, Marie, ref. 20, s. 98, 99, 107, FIŠER, Rudolf, ref. 19, s. 65.

¹⁶³ FIŠER, Rudolf, ref. 19, s. 64.

¹⁶⁴ Tamtéž, s. 29, FIŠER, Rudolf, ref. 22, s. 28.

¹⁶⁵ BLÁHOVÁ, Marie, ref. 20, s. 99, FIŠER, Rudolf, ref. 22, s. 28.

¹⁶⁶ BLÁHOVÁ, Marie, ref. 20, s. 99.

¹⁶⁷ FIŠER, Rudolf, ref. 19, s. 28.

iniciátorem fundace kláštera, jak dokazuje znění listiny. Písař nadále přestal opisovat z původní listiny a připsal pozdější dary z Brněnska (*příloha č. 2*). Poté připomenul dar Oldřichova syna Vratislava a dar ještě jedné vesnice Měřína po jeho smrti.¹⁶⁸ Z přečteného vyplývá, že chtěl zachovat rozdělení majetku podle údělů. K fundátorům kláštera byli obecně počítáni i potomci zakladatelů.¹⁶⁹ Obdarování kláštera Litoldem a jeho synem Konrádem připomenul neznámý písař svými slovy.¹⁷⁰ Tento výčet je již formulován objektivně a v podstatě jde o historický zápis.¹⁷¹ Ve zbylé části měl písař v úmyslu zdůraznit trvalou platnost obvěnění opatství, proto opět použil formulaci z původní listiny (*příloha č. 3*). V poslední části se nacházejí cenné informace o založení kláštera (*příloha č. 4*). Písemnost uvádí, že v polovině 12. století měl benediktinský klášter 76 vesnic. Klášterní statky se rozkládaly v pásu od Okříšek k Brnu.¹⁷²

Podle Rudolfa Fišera třebíčská vsuvka není středověkým falzem ze 13. století, nýbrž se jedná „o autentický, plnohodnotný text kronikářského vypravování z druhé poloviny 12. století“ o zbožném činu obou zakladatelů a jejich synů.¹⁷³ Z hlediska studia moravských dějin z období středověku má nenahraditelnou hodnotu.¹⁷⁴ Marie Bláhová uvádí: „*Je to pouze záznam, který měl chránit darovaný majetek před zcizením a jména dárců před zapomněním. Skutečně tedy tato písemnost nebyla sestavena pro průkaz nároků právních, nebo to alespoň nebyla její hlavní funkce.*“¹⁷⁵

3.1.4. Vratislav Brněnský a Konrád Znojemský

Jelikož jsou synové Oldřicha a Litolda obecně přičítáni k fundátorům kláštera, je nutné přiblížit i jejich životní osudy. Po smrti obou zakladatelů benediktinského kláštera Litolda (15. března 1112) a Oldřicha (27. března 1113)¹⁷⁶ byli jejich dědicové nezletilí – synové Vratislav a Konrád.¹⁷⁷ Správou brněnského a znojemského údělu pověřil panující kníže Vladislav I. svého bratra Soběslava I.¹⁷⁸ V roce 1123, po jakémsi

¹⁶⁸ FIŠER, Rudolf, ref. 22, s. 28.

¹⁶⁹ FIŠER, Rudolf, ref. 19, s. 50.

¹⁷⁰ Tamtéž, s. 52.

¹⁷¹ BLÁHOVÁ, Marie, ref. 20, s. 99.

¹⁷² UHLÍŘ, Jiří, ref. 144, s. 19. Benediktinské opatství ve 13. století bylo nejrozsáhlejším majetkovým komplexem zahrnujícím více jak sto lokalit. BOROVSÝ, Tomáš, ref. 13, s. 27, 41.

¹⁷³ FIŠER, Rudolf, ref. 19, s. 65.

¹⁷⁴ MĚŘÍNSKÝ, Zdeněk, ref. 12, s. 60.

¹⁷⁵ BLÁHOVÁ, Marie, ref. 20, s. 110.

¹⁷⁶ BLÁHOVÁ, Marie, Jan FROLÍK a Nad'a PROFANTOVÁ, ref. 3, s. 503.

¹⁷⁷ ŽEMLIČKA, Josef, ref. 2, s. 351.

¹⁷⁸ BLÁHOVÁ, Marie, Jan FROLÍK a Nad'a PROFANTOVÁ, ref. 3, s. 505.

nedorozumění mezi bratry, byl Soběslav Vladislavem vyhnán.¹⁷⁹ Znojemský úděl připadl Konrádovi, který už dospěl a správou Brněnska pověřil Otu II. Černého.¹⁸⁰ Kníže Vladislav roku 1125 zemřel a jeho mladší bratr Soběslav I. se ujal pražského stolce i proti vůli krále Lothara III. a nárokům olomouckého Oty II. Černého.¹⁸¹ Ota II. se pokusil za pomoci spojenectví s německým králem Lotarem III. dobýt český trůn, ale bitva u Chlumce 18. února 1226 skončila vítězstvím pro Soběslava a smrtí Oty II.¹⁸² Český kníže nabídl Lotharovi smír a přijal od něho české země v léno.¹⁸³ Oba moravské úděly až do jara 1129 zůstávaly neobsazeny příslušníky moravské přemyslovské sekundogenitury.¹⁸⁴ Na podzim roku 1130 byl Vratislav Brněnský odvolán z vyhnanství a získal zpět svůj úděl.¹⁸⁵ Konrádovi II. Znojemskému byl úděl vrácen až roku 1134.¹⁸⁶ Po smrti Vratislava Brněnského roku 1156 byly oba úděly spojeny pod vládou Konráda Znojemského.¹⁸⁷ V roce 1182 se jeho syn Konrád II. Ota stal pánem celé Moravy s titulem markraběte a v letech 1189 až 1191 posledním moravským údělníkem na pražském trůně.¹⁸⁸

3.1.5. Manové třebíčského kláštera

S historií třebíčského benediktinského kláštera jsou spjati klášterní manové, a proto je nutné orientačně nahlédnout i do jejich světa.

Kdo jsou klášterní manové? Manové nebo „služebníci kněze opata“ jsou lidé vázaní k opatovi a klášteru. A. Kubeš charakterizoval many těmito slovy: „*Manové tito byli statkáři takoví, kteří obdrželi statek svůj od kláštera za výtečné služby buď pro čas života svého buď dědičně k užívání, aneb takoví, kteří za příčinou ochrany a nabytí rozličných práv a svobod vlastní svůj statek darovali klášteru, od něhož pak přijali jej v nápravu, aneb konečně takoví, kteří si statek za týmiž příčinami od kláštera koupili.*“¹⁸⁹ Manové drželi manské dvory či celou vesnici jako klášterní nápravy.

¹⁷⁹ BLÁHOVÁ, Marie, Jan FROLÍK a Nad'a PROFANTOVÁ, ref. 3, s. 508, 510.

¹⁸⁰ MĚŘÍNSKÝ, Zdeněk, ref. 5, s. 230, UHLÍŘ, Jiří, ref. 144, s. 20, JAN, Libor, ref. 4, s. 13, ŽEMLIČKA, Josef, ref. 2, s. 351, VÁLKA, Josef, ref. 1, s. 42.

¹⁸¹ JAN, Libor, ref. 4, s. 13.

¹⁸² BLÁHOVÁ, Marie, Jan FROLÍK a Nad'a PROFANTOVÁ, ref. 3, s. 531.

¹⁸³ Tamtéž, s. 532.

¹⁸⁴ MĚŘÍNSKÝ, Zdeněk, ref. 5, s. 230, 231, JAN, Libor, ref. 4, s. 14, VÁLKA, Josef, ref. 1, s. 42.

¹⁸⁵ MĚŘÍNSKÝ, Zdeněk, ref. 5, s. 231.

¹⁸⁶ Tamtéž, s. 231.

¹⁸⁷ Tamtéž, s. 237, UHLÍŘ, Jiří, ref. 144, s. 21, BLÁHOVÁ, Marie, Jan FROLÍK a Nad'a PROFANTOVÁ, ref. 3, s. 610.

¹⁸⁸ MĚŘÍNSKÝ, Zdeněk, ref. 5, s. 238, 239, UHLÍŘ, Jiří, ref. 144, s. 21, JAN, Libor, ref. 4, s. 22, ŽEMLIČKA, Josef, ref. 2, s. 357, 358, VÁLKA, Josef, ref. 1, s. 43, 45.

¹⁸⁹ KUBEŠ, Adolf, ref. 25, s. 45.

Služebníci se podle manského třebíčského práva vnitřně dělili na urozené many, tedy panoše a prosté many z lidu obecného.¹⁹⁰ Za svého života tvořili významnou vojenskou sílu ve službách opata a konventu, bylo-li potřeba. „*Nemohl-li některý man dostaviti se osobně, musil za sebe poslati branného služebníka na koni*“ a za svoji nepřítomnost se omluvit.¹⁹¹ Do určité míry se podíleli na utváření hospodářství a správy celého opatství. Manská soustava byla budována především proto, aby opati vůči králi mohli splnit vazalskou povinnost.¹⁹² Klášterní manové se řídili řádem, který jim ukládal práva a povinnosti. Například knězovi služebníci se museli povinně účastnit manských soudů, které se zpravidla konaly čtyřikrát do roka. Dopustil-li se man činu, který byl v rozporu s manskou ctí, mohl být potrestán až ročním vyloučením a prodejem svého majetku. I opat měl své povinnosti, kupříkladu „*aby mana zchudlého dochoval smrti na klášteře*.“¹⁹³

Utváření manské soustavy na Třebíčsku se datuje k počátkům 70. let 13. století, kdy byla doba obecně příznivá, neboť klášter dokončoval rozsáhlou stavbu kostela Nanebevzetí Panny Marie, celý komplex se měnil do podoby „klášterního hradu“.¹⁹⁴ Dále se podílel na kolonizačním úsilí nejen Třebíče, ale i v okolí měřínského a březovského probošství.¹⁹⁵ Položené základy manské soustavy se po celé další století formovaly, což dokládá až listina opata Matěje II.¹⁹⁶ O třebíčských manech chybí až do husitství jakékoliv zprávy. Pravděpodobně nejstarší zmínkou byla vojenská výprava opata Beneše z Lomnice proti husitům v roce 1423.¹⁹⁷ Četné informace o třebíčských manech jsou uvedeny v tzv. březovských listinách týkajících se březovského probošství třebíčského kláštera.¹⁹⁸

Po husitských válkách se vztahy mezi služebníky a opatem uvolňují. Těmto tendencím chtěl částečně zabránit výše zmíněný opat Matěj vydáním oné listiny.¹⁹⁹ Do vývoje manského systému ovšem zasáhla válka mezi Jiřím z Poděbrad a Matyášem Korvínem.²⁰⁰ V tomto smyslu znamenal rok 1468 pro třebíčské benediktiny konečnou

¹⁹⁰ FIŠER, Rudolf, ref. 19, s. 94, 95, KUBEŠ, Adolf, ref. 26, s. 48, 49.

¹⁹¹ KUBEŠ, Adolf, ref. 26, s. 20.

¹⁹² FIŠER, Rudolf, ref. 22, s. 91, 92.

¹⁹³ KUBEŠ, Adolf, ref. 26, s. 22, 25, 26.

¹⁹⁴ FIŠER, Rudolf, ref. 19, s. 97.

¹⁹⁵ Tamtéž, s. 97.

¹⁹⁶ Listina opata Matěje II. z roku 1455 je opisem z roku 1781 věrně zachycující potvrzení práv a povinností třebíčských manů. UHLÍŘ, Jiří, ref. 54, s. 35.

¹⁹⁷ FIŠER, Rudolf, ref. 19, s. 67, 98, KUBEŠ, Adolf, ref. 26, s. 20, 21.

¹⁹⁸ FIŠER, Rudolf, ref. 19, s. 81.

¹⁹⁹ Tamtéž, s. 102.

²⁰⁰ VÁLKA, Josef, ref. 1, s. 154-162.

ztrátu čteného pozemkového majetku.²⁰¹ V následujících letech se o manech hovoří jako o součásti klášterního majetku, který byl zastaven Vilémovi z Pernštejna.²⁰² Poslední etapa existence služebníků kněze opata končí rokem 1556, kdy pozemkový majetek neexistujícího třebečského kláštera byl převeden do dědičného vlastnictví rodu Pernštejnů.²⁰³

²⁰¹ FIŠER, Rudolf, ref. 19, s. 102, 103, SAMEŠ, Čeněk, ref. 62, s. 5-23.

²⁰² VOREL, Petr, ref. 32, s. 96.

²⁰³ FIŠER, Rudolf, ref. 19, s. 104, 105, VOREL, Petr, ref. 32, s. 88, 96.

3.2. Benediktini

Svatý Benedikt z Nursie je jednou z mnoha postav, které výrazně zasáhly do podoby dnešní Evropy. Postupem času se stále čteněji zakládaly kláštery žijící podle jeho řehole.²⁰⁴ Byly místem duchovního života, centrem vzdělanosti, umění a ochrany. V mnoha regionech Evropy to byli právě benediktini, kteří utvářeli samotné vzorce osídlení, využití půdy a střediska obchodu.²⁰⁵ Tak tomu bylo i v Třebíči. Do dnešních dob nám zanechali onu slavnou Řeholi a budovy klášterů, které jsou nesmazatelným otiskem existence mnišského řádu benediktinů.²⁰⁶ Přestože se nám dnes život ve středověké mnišské komunitě může zdát vzdálený a nepochopitelný, je nutné zmínit jeho základní obrysy.

3.2.1. Řehole sv. Benedikta

Svatý Benedikt z Nursie (asi 480-550) výrazně ovlivnil představy o podobě západního mnišství.²⁰⁷ Pro svůj klášter vybral horu Montecassino, kde vytvořil ideál společného života klášterního společenství, které mělo závazek stálosti místa a rozvíjení morálních a duchovních hodnot.²⁰⁸ V klášteře „*pro mnichy sepsal řeholi, jež je pozoruhodná svou uvážlivostí a průzračnou srozumitelností svého jazyka.*“²⁰⁹ V té době existovalo už sedm souborů pravidel pro život mnichů.²¹⁰ Od ostatních řeholí se odlišuje svojí délkou, jasným uspořádáním a tím, že se nezaměřuje pouze na duchovní život. K hlavnímu principu patřilo spojení práce, organizace života komunity, hospodářských záležitostí a modlitby.²¹¹ Řehole je kombinací neústupných požadavků „*poslušnosti a stability s umírněností a lidskostí.*“²¹² Skládá se z úvodu a sedmdesáti tří kapitol. „*Je obtížné žít podle Řehole, ale není to nemožné a v tom právě spočívá genialita tohoto díla.*“²¹³

V 7. století se Řehole šíří přes Alpy dál na sever. V Anglii je prosazována jako jediná platná řehole a odtud se prostřednictvím anglosaských a hlavně irských

²⁰⁴ SCHEDL, Barbara, ref. 48, s. 95-105.

²⁰⁵ MATĚJEK, Marek, ref. 39, s. 13.

²⁰⁶ SCHEDL, Barbara, ref. 48, s. 95-105.

²⁰⁷ FOLTÝN, Dušan, ref. 36, s. 59.

²⁰⁸ GRÜN, Anselm, ref. 35, s. 18, FOLTÝN, Dušan, ref. 36, s. 59, MATĚJEK, Marek, ref. 39, s. 19.

²⁰⁹ LAWRENCE, C. H., ref. 34, s. 26.

²¹⁰ MATĚJEK, Marek, ref. 39, s. 18.

²¹¹ GRÜN, Anselm, ref. 35, s. 39, FOLTÝN, Dušan, ref. 36, s. 59.

²¹² MATĚJEK, Marek, ref. 39, s. 22.

²¹³ Tamtéž, s. 22.

misionářů šíří především do kontinentální záalpské Evropy.²¹⁴ Benediktinská řehole vytvořila typ západoevropského kláštera. Postupně všechny kláštery, které do té doby vznikly, převzaly řeholi a staly se hlavními centry vzdělanosti.²¹⁵ První velká vlna rozvoje klášterů vyvrcholila za Karla Velikého a Ludvíka Pobožného - prostřednictvím sv. Benedikta z Aniane, který šířil řeholi svého jmenovce.²¹⁶ Postupně se stala závaznou normou pro říšské kláštery, odkud se dále šířila.²¹⁷ Tehdy vznikl plán přestavby svatohavelského kláštera (kolem r. 830), který se stal ideální architektonickou podobou benediktinského kláštera.²¹⁸ V českých zemích se z dochovaných klášterních kostelů nejvíce ideálnímu sanktgallenskému plánu blíží právě bazilika v Třebíči.²¹⁹ Na konci 9. století nastal úpadek církevního života a uvnitř benediktinského řádu se schylovalo k reformnímu hnutí. Cílem reformy byla obnova důstojného klášterního života a dodržování řehole sv. Benedikta.²²⁰ Symbolem obrody klášterů v 10. století se stal klášter ve francouzském Cluny, kolem kterého vznikala rozvětvená síť závislých řeholních domů.²²¹ Zvláštní význam pro naše země měla reforma v Gorze u lotrinských Mét roku 933, která dospěla až na české pomezí do Niederaltaichu.²²² V pozdějším období kláštery mezi sebou upevňovaly své vazby.²²³ Označení benediktini užívají od 16. století všechny kláštery žijící podle ustanovení Benediktovy řehole.²²⁴

3.2.2. Příchod benediktinů na Moravu

Benediktinští mniši působili na Moravě ještě dříve než vznikly kláštery, již v období Velké Moravy.²²⁵ Řeholníci přicházejí na Moravu jako věrozvěstové. Počátky menších komunit žijících společným životem jsou utvářeny s výstavbou prvních klášterů.²²⁶ Na vyzvání knížete Břetislava I. přicházejí na přemyslovskou Moravu benediktini z Břevnova, založeného 993, kteří zakládají proboštství v Rajhradu, jižně od

²¹⁴ GRÜN, Anselm, ref. 35, s. 40.

²¹⁵ ŽAMBERSKÝ, Antonín a Jiří UHLÍŘ, ref. 41, s. 10, 11.

²¹⁶ DUBY, Georges, ref. 45, s. 129-131, 140-147.

²¹⁷ FIŠER, Rudolf, ref. 22, s. 23.

²¹⁸ Tamtéž, s. 23, SCHEDL, Barbara, ref. 48, s. 95-105.

²¹⁹ FOLTÝN, Dušan, ref. 36, s. 25.

²²⁰ FIŠER, Rudolf, ref. 22, s. 23, ŽAMBERSKÝ, Antonín a Jiří UHLÍŘ, ref. 41, s. 9.

²²¹ LE GOFF, Jacques, ref. 40, s. 76-80, 92, 124-128, 173, 178, 179, LAWRENCE, C. H., ref. 34, s. 85-102.

²²² FOLTÝN, Dušan, ref. 36, s. 59, LAWRENCE, C. H., ref. 34, s. 102-104.

²²³ LAWRENCE, C. H., ref. 34, s. 59, FIŠER, Rudolf, ref. 22, s. 23, 24.

²²⁴ FOLTÝN, Dušan, ref. 36, s. 59.

²²⁵ BLÁHOVÁ, Marie, Jan FROLÍK a Nad'a PROFANTOVÁ, ref. 3, s. 186-199, 204-221, 250-262.

²²⁶ FOLTÝN, Dušan, ref. 36, s. 23, 60, ZESCHICK, Johannes Nepomuk, ref. 38, s. 13.

BLÁHOVÁ, Marie, Jan FROLÍK a Nad'a PROFANTOVÁ, ref. 3, s. 364-371.

Brna, k roku 1048.²²⁷ Nejdříve zde zřídili „cellu“, tedy jakýsi zárodek pozdějšího kláštera, což je postup, který byl pro benediktiny typický.²²⁸ Nový klášter osídlen mnichy z Břevnova zůstal po staletí závislým proboštvím. Podle písemných pramenů je rajhradská benediktinská komunita nejstarší doloženou řeholní institucí na Moravě.²²⁹ Rajhradský benediktinský klášter také nejdéle odolal všem historickým pohromám až do roku 1950.²³⁰

Za vlády knížete Vratislava II. (1061-1092) bylo roku 1063 obnoveno moravské biskupství, tentokrát se sídlem v Olomouci, což vedlo k zdokonalení církevní správy v českých zemích.²³¹ Emancipační snahy moravských Přemyslovců vyústily v založení prvních samosprávných opatství. Před rokem 1078 byl založen druhý moravský klášter na Hradisku u Olomouce jako rodinný klášter olomouckých Přemyslovců.²³² Zakladatelem byl Ota Olomoucký s chotí Eufemií.²³³ Mniši řehole sv. Benedikta byli kolem roku 1151 vypuzeni a nahrazeni tehdy protěžovanými premonstráty.²³⁴ V této době vlivem nových řeholí premonstrátů a cisterciáků značně poklesl význam benediktinských klášterů na Moravě.²³⁵

V pořadí třetí benediktinský klášter zakládá již výše zmíněný Oldřich Brněnský a Litold Znojemský v Třebíči roku 1101.²³⁶ Bazilika byla původně zasvěcena Nanebevzetí Panny Marie.²³⁷ V roce 1109 byla vysvěcena biskupem Janem II.²³⁸ Od roku 1704 nese nové jméno svého patrona svatého Prokopa. Udělené nové patrocínium klášterní kostel získal při pětistém výročí svatořečení tohoto světce.²³⁹

²²⁷ FOLTÝN, Dušan, ref. 36, s. 11, 12, ZESCHICK, Johannes Nepomuk, ref. 38, s. 19, BLÁHOVÁ, Marie, Jan FROLÍK a Nad'a PROFANTOVÁ, ref. 3, s. 369.

²²⁸ POJSL, Miloslav, ref. 23, s. 81.

²²⁹ BLÁHOVÁ, Marie, Jan FROLÍK a Nad'a PROFANTOVÁ, ref. 3, s. 369.

²³⁰ FOLTÝN, Dušan, ref. 36, s. 60, ZESCHICK, Johannes Nepomuk, ref. 38, s. 19.

²³¹ BLÁHOVÁ, Marie, Jan FROLÍK a Nad'a PROFANTOVÁ, ref. 3, s. 415, 418.

²³² WIHODA, Martin, ref. 43, s. 29-38, ELBEL, Petr, ref. 44, s. 39-56, FOLTÝN, Dušan, ref. 36, s. 513-22.

²³³ MĚŘÍNSKÝ, Zdeněk, ref. 12, s. 58.

²³⁴ FOLTÝN, Dušan, ref. 36, s. 107.

²³⁵ POJSL, Miloslav, ref. 23, s. 81, BOROVSÝ, Tomáš, ref. 13, s. 26.

²³⁶ FOLTÝN, Dušan, ref. 36, s. 12, 60, ZESCHICK, Johannes Nepomuk, ref. 38, s. 20, BLÁHOVÁ, Marie, Jan FROLÍK a Nad'a PROFANTOVÁ, ref. 3, s. 448, MĚŘÍNSKÝ, Zdeněk, ref. 12, s. 58.

²³⁷ KUBEŠ, Adolf, ref. 25, s. 17.

²³⁸ Tamtéž, s. 17.

²³⁹ BLAŽEK, Michal, ref. 109, s. 196, KUBÍN, Petr, ref. s. 104-116.

3.2.3. Život v klášteře

Jaký byl každodenní život benediktinů třebečského klášteře? Odpověď by chtěl znát ne jeden historik. Z důvodu nedostatku historických pramenů a jedinečnosti života každého klášteře zřejmě nelze najít přesnou odpověď. Jelikož se třebečští mniši řídili Benediktovou řeholí, základní charakteristiku jejich života nám může poskytnout právě ona.

Podle Benediktovy představy je „*společenství mnichů rodinou žijících pod stejnou střechou.*“²⁴⁰ Benediktinské domy jsou opatství (abbatia), kterým stojí v čele opat (abbas). Opatství jsou podřízena jednotlivá převorství (prioratus), spravovaná převorem (prior). Ve středověku k nim patřila ještě probošťství (praepositura), vedená proboštem (praepositus). Ta byla však přímo závislá na opatství.²⁴¹ V čele konventu stojí opat, kterému řehole Benediktova ukládá: „*Opat, který je hoden stát v čele klášteře, musí mít stále na paměti to, že je oslovován titulem otce, a svou hodnost představeného musí dokazovat skutky.*“²⁴²

Život v klášteře řídila Benediktova řehole. V srdci tohoto díla leží nejdůležitější principy – poslušnost, osobní chudoba a čistota. „*Nežijí podle vlastního úsudku, neposlouchají své žádosti a choutky, ale následují úsudek a rozkaz někoho jiného, jsou v klášteře a touží mít nad sebou opata.*“²⁴³

Každý den se skládal z modliteb, práce, studia, jehož základem byla přísná kázeň. Jednotlivé dny se od sebe lišily v závislosti na liturgickém roce a ročních obdobích. Základem každého dne byla společná bohoslužba a vše ostatní jí bylo přizpůsobeno.²⁴⁴ Mniši spali ve společném dormitáři kompletně oblečení. „*K vybavení lůžka stačí rohož, prostěradlo, pokrývka a poduška. Lůžka má opat často prohlížet, aby tam mniši neměli své soukromé věci.*“²⁴⁵ Řádovým oděvem benediktinských mnichů byl černý hábit s koženým cingulem, černý škapulíř, tedy pruh látky s dírou pro hlavu. Při liturgii je nošena černá kukula – plášť s kapucí.²⁴⁶ „*Mniši si nemají stěžovat na barvu nebo hrubost všech těchto věcí a opat se postará o správnou velikost.*“²⁴⁷ Okolo druhé a třetí hodiny ranní komunitu probudil zvon k noční modlitbě. Poté se navrátili na lůžko, kde setrvali do svítání. Následně se vrátili do kostela odzpívat první modlitbu dne. Po krátké

²⁴⁰ LAWRENCE, C. H., ref. 34, s. 29.

²⁴¹ UHLÍŘ, Jiří, ref. 144, s. 17, FOLTÝN, Dušan, ref. 36, s. 59.

²⁴² BENEDIKT Z NURSIE, ref. 33, s. 15.

²⁴³ MATĚJEK, Marek, ref. 39, s. 19, 22, BENEDIKT Z NURSIE, ref. 33, s. 35.

²⁴⁴ LAWRENCE, C. H., ref. 34, s. 35.

²⁴⁵ BENEDIKT Z NURSIE, ref. 33, s. 131.

²⁴⁶ UHLÍŘ, Jiří, ref. 144, s. 17, FOLTÝN, Dušan, ref. 36, s. 61, LAWRENCE, C. H., ref. 34, s. 110.

²⁴⁷ BENEDIKT Z NURSIE, ref. 33, s. 129.

přestávce následovala krátká bohoslužba. V té době si mniši umyli tvář a ruce a přezuli se do denní obuvi, aby se mohli zabývat prací či studiem, které jim byly přiděleny. K polední hodině následovala řada krátkých bohoslužeb, které pokračovaly v předvečer. Den končili za soumraku krátkou modlitbou.²⁴⁸ Pravidlům podléhalo i jídlo. K nasycení stačila dvě vařená jídla v létě, v zimě pouze jedno k večeři. Blížil-li se čas jídla, mniši si museli umýt ruce a odebrali se do refektáře. Svě místo měli přiděleno podle pravidel seniorátu a setrvali stát až do příchodu opata, který pronesl modlitbu. Po celý čas oběda a večeře jsou mniši vázáni mlčenlivostí.²⁴⁹ Řehole mnichům také ukládá týdenní službu v kuchyni. „*Bratři si mají navzájem sloužit a služby v kuchyni není zproštěn nikdo, leda pro nemoc nebo nějaké důležitější zaměstnání a kdo týdenní službu končí, všechno v sobotu vyčistí.*“²⁵⁰

Jednou ze špatností podle Řehole je soukromý majetek. Mnich nesmí vlastnit žádnou věc, ani knihu, tabulky, pisadlo. „*Všichni mají všechno společné, jak je psáno, aby nikdo o ničem neříkal, že je to jeho vlastní, a ani si to nemyslel.*“²⁵¹

Klíčovou osobností celého konventu je opat. Řehole mu umožňuje jmenovat a odvolávat své podřízené z jejich funkcí, může udělovat tresty a vztahy s okolním světem může vést podle svého úsudku. Dalo by se říci, že opat je absolutním vládcem, ale i on „*nesmí učit, stanovit nabo poroučet nic, co by bylo proti přikázání Páně.*“²⁵² Opat je pro mnichy učitelem, zpovědníkem a duchovním rádcem. Podle Řehole si mniši svého opata volí sami. Po zvolení je opat posvěcen biskupem a může vykonávat svůj úřad až do smrti. Také každý opat potřebuje spolupracovníky, kteří mu pomohou vést klášter. Jedná se o probošty, děkany, správce sklepa, strážní u brány a bratry starající se o špitál a hosty.²⁵³ Opat často pobýval mimo klášter, proto právě převor nebo podpřevor zastávali funkci správce. Podle svědectví listin to platí i o třebíčských opatech, kteří se účastnili řady právních aktů ve vzdálených místech.²⁵⁴ Správce sklepa, celerář má na starosti zásoby a stravování. „*Na všechny předměty kláštera a na celý jeho majetek pohlíží jako na posvátné oltářní nádoby.*“²⁵⁵ Na třebíčském klášteře je doložena

²⁴⁸ LAWRENCE, C. H., ref. 34, s. 111.

²⁴⁹ Tamtéž, s. 116, BENEDIKT Z NURSIE, ref. 33, s. 99, 105.

²⁵⁰ BENEDIKT Z NURSIE, ref. 33, s. 91, 93.

²⁵¹ Tamtéž, s. 89.

²⁵² Tamtéž, s. 15.

²⁵³ LAWRENCE, C. H., ref. 34, s. 33, 34.

²⁵⁴ FIŠER, Rudolf, ref. 22, s. 24.

²⁵⁵ BENEDIKT Z NURSIE, ref. 33, s. 87.

existence prokurátora, který měl na starosti správu klášterního pozemkového majetku.²⁵⁶

Středověké kláštery byly důležitými centry hospodářskými, ale především ohnisky duchovního a intelektuálního života. K nejdůležitější intelektuální činnosti patřila tvorba knih v klášterním skriptoriu. Dohled nad dílnou býval svěřen kantorovi.²⁵⁷ I ve zdech třebíčského kláštera vznikaly ručně psané a malířsky zdobené liturgické i jiné knihy.²⁵⁸ „*Naslouchej, synu, mistrovu učení, nakloň k němu ucho svého srdce.*“²⁵⁹ Klášter byl i střediskem vzdělanosti, což dokládá existence kanonické benediktinské školy, která nabízela základní vzdělání v gramatice, logice, rétorice, v geometrii, aritmetice, astrologii a muzice. Od roku 1336 klášterní škola nabízela vyšší univerzitní vzdělání v gramatice, logice a filosofii.²⁶⁰

3.2.4. Opati třebíčského kláštera

Prvním opatem třebíčského benediktinského kláštera byl **Kuno I.** do roku 1138, neboť téhož roku zemřel.²⁶¹ Z doby jeho vlády se nám nedochovaly žádné zprávy.²⁶² Lze předpokládat, že přišel společně s prvními mnichy z bavorského prostředí.²⁶³ V čele konventu byl 34 let.²⁶⁴ Správa konventu dále náležela opatovi **Vojtěchovi**, který již roku 1140 umřel a jeho následovníci nejsou doloženi.²⁶⁵ Dalším opatem zmíněným v historických pramenech je **Naděj**, za kterého bylo třebíčské opatství vnitřně konsolidované, což dokládá název vsi Nadějov, upomínající svým názvem vládu tohoto opata.²⁶⁶ Kdy zemřel nelze s jistotou určit, zřejmě kolem roku 1174.²⁶⁷ Neboť tohoto roku se v listinách Vladislava II. uvádí opat **Kuno II.**²⁶⁸ K roku 1184 se váže další jméno opata **Tiburtiuse**. Bývá označován za autora klášterní kroniky *Annales Monasterii Trebicensis*, ze které ještě čerpal Tomáš Pešina z Čechorodu, do svého díla

²⁵⁶ FIŠER, Rudolf, ref. 22, s. 24.

²⁵⁷ POJSL, Miloslav, ref. 23, s. 81-90.

²⁵⁷ MATĚJEK, Marek, ref. 39, s. 17-27.

²⁵⁷ LE GOFF, Jacques, ref. 40, s. 89, FIŠER, Rudolf, ref. 22, s. 25.

²⁵⁸ BARTUŠEK, Antonín, ref. 6, s. 42.

²⁵⁹ MATĚJEK, Marek, ref. 39, s. 114.

²⁶⁰ BARTUŠEK, Antonín, ref. 6, s. 42.

²⁶¹ KUBEŠ, Adolf, ref. 25, s. 19.

²⁶² Tamtéž, s. 20.

²⁶³ FIŠER, Rudolf, ref. 22, s. 39.

²⁶⁴ UHLÍŘ, Jiří, ref. 144, s. 20, KUBEŠ, Adolf, ref. 25, s. 20, ČEPLÁ, Andrea, ref. 53, s. 204, FIŠER, Rudolf, ref. 22, s. 39.

²⁶⁵ KUBEŠ, Adolf, ref. 25, s. 20.

²⁶⁶ UHLÍŘ, Jiří, ref. 144, s. 20.

²⁶⁷ ČEPLÁ, Andrea, ref. 53, s. 204, FIŠER, Rudolf, ref. 22, s. 40.

²⁶⁸ KUBEŠ, Adolf, ref. 25, s. 24, ČEPLÁ, Andrea, ref. 53, s. 204, FIŠER, Rudolf, ref. 22, s. 40.

Mars Moravicus.²⁶⁹ Listinou z roku 1210 potvrdil král Přemysl Otakar I. založení a obdarování třebíčského kláštera. Zde je uveden jako svědek **Martin**, který je dalším opatem v pořadí.²⁷⁰ Jeho nástupcem byl opat **Lukáš**. Pravděpodobně zemřel mezi léty 1225-1226, protože v roce 1226 řídil konvent opat **Zvěst**.²⁷¹ Během první poloviny 13. století třebíčský klášter nabýval na významu a těšil se přízni panovníků i církevních institucí. Roku 1228 spravuje třebíčský konvent opat **Arnold**.²⁷² V této době probíhá rozsáhlá stavební činnost kláštera.²⁷³ Poslední zmínka o jeho jméně se vztahuje k roku 1240.²⁷⁴ Novým třebíčským opatem se stal **Jindřich**.²⁷⁵ K roku 1255 je doložen opat **Arnold II**.²⁷⁶ Jeho následovník opat **Matěj** nemůže být podle R. Fišera uznán za historickou postavu, neboť žádný dokument se o něm nezmiňuje.²⁷⁷ V pořadí dalším doloženým opatem je **Martin II**.²⁷⁸ Ze srpna roku 1277 se dochovala listina, z níž se dovídáme, že Třebíč se stala „městečkem klášterským“.²⁷⁹ Až k roku 1289 je zmínka o opatovi **Unkovi**.²⁸⁰ Po něm spravoval třebíčský klášter opat **Jan**.²⁸¹ Od dvacátých let 14. století se klášter potýkal s hospodářskými problémy, které postupem času narůstaly.²⁸² Příčinou byla nákladná stavba chrámu Nanebevzetí Panny Marie a budov kláštera, stále se zvyšovaly poplatky vůči panovníkovi a svévolné zabírání majetku feudály a církevními činiteli.²⁸³ K roku 1342 je uváděna zmínka o jméně opata **Adama**.²⁸⁴ Od roku 1394 spravoval konvent opat **Jindřich II**, za kterého pokračoval materiální úpadek kláštera.²⁸⁵ Opat **Ignác** pokračoval stejným směrem jako jeho předchůdci, zastavováním a prodejem klášterského majetku. „...dal opat Ignác a celý konvent Mikuláši, opatu, Brunonovi, převoru a celému konventu kláštera Vilémovského listem daným r. 1409, plnou moc aby zastavené stříbrné schránky za 60 kop. gr. Pražských vykoupili a tak dlouho u sebe chovali, až by si je klášter Třebický

²⁶⁹ BARTUŠEK, Antonín, ref. 6, s. 13.

²⁷⁰ KUBEŠ, Adolf, ref. 25, s. 36.

²⁷¹ ČEPLÁ, Andrea, ref. 53, s. 204, KUBEŠ, Adolf, ref. 25, s. 36, FIŠER, Rudolf, ref. 22, s. 41.

²⁷² KUBEŠ, Adolf, ref. 25, s. 38.

²⁷³ UHLÍŘ, Jiří, ref. 144, s. 24, ČEPLÁ, Andrea, ref. 53, s. 208, BARTUŠEK, Antonín, ref. 6, s. 13, 36.

²⁷⁴ KUBEŠ, Adolf, ref. 25, s. 38, 39.

²⁷⁵ FIŠER, Rudolf, ref. 22, s. 42.

²⁷⁶ Tamtéž, s. 42.

²⁷⁷ Tamtéž, s. 42.

²⁷⁸ KUBEŠ, Adolf, ref. 25, s. 50, 51.

²⁷⁹ Tamtéž, s. 51, 52, FIŠER, Rudolf, ref. 22, s. 42.

²⁸⁰ KUBEŠ, Adolf, ref. 25, s. 56, FIŠER, Rudolf, ref. 22, s. 43.

²⁸¹ KUBEŠ, Adolf, ref. 25, s. 57.

²⁸² FIŠER, Rudolf, ref. 22, s. 43.

²⁸³ Tamtéž, s. 43.

²⁸⁴ KUBEŠ, Adolf, ref. 25, s. 82.

²⁸⁵ FIŠER, Rudolf, ref. 22, s. 46.

vyplatil.“²⁸⁶ Až k roku 1439 je připomínán opat **Trojan**, který chtěl odvrátit počínající úpadek kláštera. Ovšem jeho úsilí vymanit konvent z tíživé situace bylo neúspěšné.²⁸⁷ Po Trojanovi spravoval třebíčský konvent opat **Matěj**, za něhož se klášter blíží k nezvratnému konci. K roku 1455 obnovil práva manů, která byla zrušena „*mocnou rukou, ohněm, válkami, kteréž se dělí po zemi.*“²⁸⁸ Za náklonnost ke králi Jiřímu z Poděbrad byl Matěj Matyášem Korvínem sesazen roku 1472/1473. Od té doby třebíčský klášter nemá opata.²⁸⁹

3.2.5. Probošství

Třebíčské opatství během 12. století postupně zakládá na geograficky rozlehlém pozemku řadu probošství. Pro benediktiny bylo charakteristické zakládání pobočných domů, později označovaných jako probošství či převorství. Probošstvím byl obvykle menší klášter, který často býval zdobnělou variací mateřského chrámu. Správa kláštera náležela proboštovi, který se zodpovídal opatovi.²⁹⁰ První probošství zřídili třebíčští benediktini Na Luhu s kostelem sv. Jiljí. Dnes je součástí předměstí Brna Komárov.²⁹¹ Přesný rok založení nelze určit. První písemná zmínka se vztahuje k roku 1195.²⁹² S největší pravděpodobností komárovské probošství zaniklo roku 1527.²⁹³

Během druhé čtvrtiny 13. století směřuje kolonizace benediktinského kláštera v Třebíči na Kamenicko a Měřínsko. Právě v této oblasti na počátku druhé poloviny 13. století zakládá třebíčské opatství druhé probošství v Měříně ke cti a slávě sv. Jana Křtitele. Bylo zřízeno pro probošta a šest řeholních bratrů.²⁹⁴ Této dataci odpovídají i původní architektonické části kostela sv. Křtitele.²⁹⁵ Půdorysný rozvrh stavby a především románský portál hlavního vstupu „*s velmi příbuznou citací sochařské výzdoby třebíčského kostela*“ pravděpodobně zhotovili kameníci ze stejné stavební hutě, která budovala opatský chrám v Třebíči.²⁹⁶ S největší pravděpodobností probošství

²⁸⁶ KUBEŠ, Adolf, ref. 25, s. 92.

²⁸⁷ Tamtéž, s. 129, FIŠER, Rudolf, ref. 22, s. 51, 53.

²⁸⁸ KUBEŠ, Adolf, ref. 25, s. 145.

²⁸⁹ Tamtéž, s. 172.

²⁹⁰ ŽAMBERSKÝ, Antonín a Jiří UHLÍŘ, ref. 41, s. 32, FOLTÝN, Dušan, ref. 36, s. 24.

²⁹¹ FOLTÝN, Dušan, ref. 36, s. 684.

²⁹² KUBEŠ, Adolf, ref. 25, s. 25.

²⁹³ FIŠER, Rudolf, ref. 22, s. 120.

²⁹⁴ FOLTÝN, Dušan, ref. 36, s. 58, MERHAUTOVÁ, Anežka a Dušan TŘEŠTÍK, ref. 55, s. 284.

²⁹⁵ UHLÍŘ, Jiří, ref. 54, s. 37.

²⁹⁶ KUTHAN, Jiří, ref. 56, s. 417, FOLTÝN, Dušan, ref. 36, s. 419.

zaniklo v roce 1491.²⁹⁷ Od roku 1556 je dědičným majetkem pánů z Pernštejna.²⁹⁸ Do dnešních dnů je kostel v Měříně stále zasvěcen sv. Janu Křtiteli.²⁹⁹

V 60. letech 13. století získal třebíčský klášter rozsáhlý pozemkový majetek na severní Moravě, kde benediktini zřídili třetí probošství v Březové s konventním a farním chrámem sv. Mikuláše.³⁰⁰ Probošství zaniká roku 1427, kdy na severní Moravu vtáhla husitská vojska, která klášter a kostel spálila i s řeholníky.³⁰¹

²⁹⁷ FIŠER, Rudolf, ref. 22, s. 128.

²⁹⁸ VOREL, Petr, ref. 32, s. 96.

²⁹⁹ FOLTÝN, Dušan, ref. 36, s. 419, UHLÍŘ, Jiří, ref. 54, s. 37, FIŠER, Rudolf, ref. 118, s. 9, FIŠER, Rudolf, ref. 22, s. 123.

³⁰⁰ FOLTÝN, Dušan, ref. 36, s. 255, 256, UHLÍŘ, Jiří, ref. 54, s. 37.

³⁰¹ FOLTÝN, Dušan, ref. 36, s. 255, 256, 684, UHLÍŘ, Jiří, ref. 54, s. 37, FIŠER, Rudolf, ref. 22, s. 129.

3.3. Čas zániku třebíčského kláštera

Ve dvacátých letech 15. století zachvátily české země husitské boje, kterým neunikl ani třebíčský klášter, který byl již oslaben válkami mezi markrabaty.³⁰² V roce 1375 zemřel moravský markrabě Jan Jindřich, který v závěti rozdělil markrabství mezi své syny.³⁰³ Jindřichovou smrtí se odstartovaly spory o vládu nad Moravou.³⁰⁴ Správu převzal nejstarší syn Jošt, který rovněž zdědil větší část majetku než jeho bratr Prokop.³⁰⁵ Napětí mezi bratry přerostlo v letech 1381 až 1405 v otevřenou domácí válku, do které byli vtaženi i spojenci obou znesvářených stran.³⁰⁶ Domácí válkou poklesla zemědělská a řemeslná výroba, neboť byla vypalována úroda a obydlí venkovanů, kupci byli olupováni na cestách skupinami lapků.³⁰⁷ I hospodářská situace kláštera se zhoršovala.³⁰⁸ Až Prokopova smrt roku 1405 ukončila nešťastný zápas.³⁰⁹ Novým moravským zemským hejtmanem se po smrti Jošta roku 1411 stal Lacek z Kravař.³¹⁰ Osudy konventu se od této doby pomalu, ale jistě, přibližují svému konci. Z historie kláštera za doby husitských válek existuje velmi málo informací.³¹¹

3.3.1. Za husitských válek

Husitství na Moravě zpočátku našlo oporu mezi vlivnými šlechtici a následně ve venkovských oblastech Moravy.³¹² Na jihozápadní Moravě se na počátku dvacátých let 15. století vytváří stálá ohniska husitství, která znepokojovala císaře Zikmunda i královská města Znojmo a Jihlavu.³¹³ Společně s Brnem a Olomoucí zůstala města katolická.³¹⁴ Poslušnost Moravy byla pro Zikmunda Lucemburského důležitou

³⁰² BOBKOVÁ, Lenka a Milena BARTLOVÁ. *Velké dějiny zemí Koruny české. Sv. IV.b, 1310-1402.* Praha: Paseka, 2003. s. 340-348, BOBKOVÁ, Lenka. *Velké dějiny zemí Koruny české. Svazek IV.a, 1310-1402.* Litomyšl: Paseka, 2003. s. 377, 525-527, 578.

³⁰³ BOBKOVÁ, Lenka a Milena BARTLOVÁ. *Velké dějiny zemí Koruny české. Sv. IV.b, 1310-1402.* Praha: Paseka, 2003. s. 282.

³⁰⁴ UHLÍŘ, Jiří, ref. 54, s. 42, VÁLKA, Josef, ref. 1, s. 47.

³⁰⁵ BOBKOVÁ, Lenka a Milena BARTLOVÁ, ref. 303, s. 341.

³⁰⁶ FIŠER, Rudolf, ref. 22, s. 47, VÁLKA, Josef, ref. 1, s. 103, BOBKOVÁ, Lenka a Milena BARTLOVÁ, ref. 303, s. 381, 387-395.

³⁰⁷ VÁLKA, Josef, ref. 1, s. 108.

³⁰⁸ UHLÍŘ, Jiří, ref. 54, s. 42, 43.

³⁰⁹ VÁLKA, Josef, ref. 1, s. 108, BOBKOVÁ, Lenka a Milena BARTLOVÁ, ref. 303, s. 395.

³¹⁰ VÁLKA, Josef, ref. 1, s. 108, BOBKOVÁ, Lenka a Milena BARTLOVÁ, ref. 303, s. 395, UHLÍŘ, Jiří, ref. 54, s. 43.

³¹¹ NOVÁČKOVÁ, Eva, ref. 63, s. 49.

³¹² ČORNEJ, Petr, ref. 72, s. 457.

³¹³ ŠMAHEL, František, ref. 66, s. 292-308.

³¹⁴ ČORNEJ, Petr, ref. 72, s. 458, NOVÁČKOVÁ, Eva, ref. 63, s. 49, VÁLKA, Josef, ref. 1, s. 118.

podmínkou pro ovládnutí Čech a podle toho činil další kroky.³¹⁵ Zikmund předal Albrechtovi Habsburskému v rámci dohody z 23. března 1422 moravská města Brno s hradem Špilberkem a Veveřím, Ivančice a Třebíč s klášteřem.³¹⁶ Následně roku 1423 Zikmund udělil plná panovnická práva na Moravě Albrechtovi.³¹⁷ Albrechtovy úspěchy při tažení roku 1424 na Moravě vyvolaly velkou vojenskou výpravu z husitských Čech.³¹⁸ Albrecht chtěl získat zpět lokality, které byly husity zabrány. Na počátku husitské výpravy skončil Žižka, přesto čeští husité dobyli Ivančice, Boskovice, Letovice, Mohelnici a Třebíč s klášteřem.³¹⁹ „Dobyli pevného kláštera Třebického a vložili do něho posádku“ zřejmě do roku 1425 a pro příští desetiletí se stal opěrným bodem české husitské moci vojenské a pro svoji polohu strategickým místem, neboť sousedil s královskými městy Brnem, Znojmem a Jihlavou, která byla hlavní oporou katolictví a královské moci na Moravě.³²⁰ Třebíčský klášter byl v říjnu 1426 obléhán „avšak nadarmo dobývali Sigmund a Albrecht kláštera“.³²¹ Dokdy se husitská posádka v klášteři zdržela, není známo. Dne 24. května roku 1435 byla Třebíč dobyta markrabětem Albrechtem, který potvrdil městu a klášteři všechny výsady od dřívějších králů.³²² Dobytý klášter si mohl na velice krátkou chvíli oddychnout.

3.3.2. Dobytí kláštera roku 1468

Moravské kláštery, které přežily husitskou bouři, zažívají stagnaci a úpadek ve všech oblastech života komunity. Podstatně se snížil počet mnichů v klášteřích a zbylí se snaží o udržení klášterních důchodů a pouze o opravení klášterní budovy.³²³ Tak tomu bylo i u třebíčského kláštera. Dříve bohatý klášter s četnými statky je nucen zastavovat vesnice a platit dluhy, jak dokládají knihy půhonné a listina opata Trojana z roku 1444.³²⁴ Konvent především investoval do oprav kláštera, které byly zaměřeny ke zlepšení obranného systému.³²⁵ Proto byl klášter nazýván „hradem opata“.³²⁶

³¹⁵ ČORNEJ, Petr, ref. 72, s. 460.

³¹⁶ VÁLKA, Josef, ref. 1, s. 129.

³¹⁷ ČORNEJ, Petr, ref. 72, s. 462, 463, VÁLKA, Josef, ref. 1, s. 129, 131.

³¹⁸ VÁLKA, Josef, ref. 1, s. 132, 133, ČORNEJ, Petr, ref. 72, s. 464.

³¹⁹ NOVÁČKOVÁ, Eva, ref. 63, s. 49, 50, ČORNEJ, Petr, ref. 72, s. 464, VÁLKA, Josef, ref. 1, s. 133.

³²⁰ NOVÁČKOVÁ, Eva, ref. 63, s. 50, ŠMAHEL, František, ref. 66, s. 225, VÁLKA, Josef, ref. 1, s. 135, KUBEŠ, Adolf, ref. 25, s. 114.

³²¹ NOVÁČKOVÁ, Eva, ref. 63, s. 50, ČORNEJ, Petr, ref. 72, s. 466, KUBEŠ, Adolf, ref. 25, s. 115.

³²² NOVÁČKOVÁ, Eva, ref. 63, s. 50, KUBEŠ, Adolf, ref. 25, s. 122, BARTUŠEK, Antonín, ref. 6, s. 42.

³²³ VÁLKA, Josef, ref. 1, s. 186.

³²⁴ NOVÁČKOVÁ, Eva, ref. 63, s. 52.

³²⁵ Tamtéž, s. 52.

³²⁶ ŽAMBERSKÝ, Antonín a Jiří UHLÍŘ, ref. 41, s. 14, NOVÁČKOVÁ, Eva, ref. 63, s. 52.

Hlubokou krizi, kterou zažíval klášter během husitských válek a v navazujících časech, dovršila válka česko-uherská.³²⁷

Za vlády Jiřího z Poděbrad se situace v českých zemích na krátký čas uklidnila.³²⁸ Snažil se o konsolidaci vnitřních a hospodářských poměrů v zemi a o znovuupevnění centrální panovnické moci.³²⁹ Země zůstala rozdělena na katolíky a utrakvisty, takže hrozila řada skrytých konfliktů, které mohly kdykoliv přerůst v ozbrojené střetnutí.³³⁰ Jiří z Poděbrad byl 7. května 1458 korunován, čímž se na královském trůně objevil člen panského rodu „nekrálovské krve“ a husita.³³¹ Během 60. let 15. století se uvnitř země vnitropolitická situace zhoršovala, ale i mezinárodní postavení Jiřího z Poděbrad upadalo.³³² Proti králi se v českých zemích zrodil nepřítel v podobě panské opozice, která roku 1465 uzavřela tzv. jednotu zelenohorskou.³³³ V čele jednoty stanul Zdeněk Konopištský ze Štenberka. K této skupině se přidala i moravská královská města Olomouc, Brno, Znojmo a Jihlava, která v červnu 1467 uzavřela obranný spolek proti králi.³³⁴ Tato města se stala spolu s jednotou zelenohorskou spojenci Matyáše Korvína, jakožto „ochránce katolíků“.³³⁵ Králi Jiřímu zůstala věrna většina českých i moravských klášterů i přes prudký nápor papežských hrozeb proti králi.³³⁶ Výjimkou byly řády žebравé, které vždy stály proti husitství.³³⁷ Roku 1466 se třebíčský opat Matěj společně s převorem kláštera na Hradišti Jakubem a s proboštem kounického kláštera Václavem snaží sjednat dohodu s papežem Pavlem II., který Jiřího 23. 12. 1466 odsoudil jako kacíře.³³⁸ Na vyzvání katolických stavů českých zemí Matyáš vstoupil do války proti českému králi Jiřímu z Poděbrad.³³⁹ K jeho prvotním vojenským úspěchům patřilo dobytí Třebíče.³⁴⁰

³²⁷ NOVÁČKOVÁ, Eva, ref. 63, s. 52.

³²⁸ Tamtéž, s. 54, ČECHURA, Jaroslav, ref. 71, s. 100-102, FRAIS, Josef, ref. 68, s. 76.

³²⁹ ČORNEJ, Petr a Milena BARTLOVÁ, ref. 69, s. 90-96, 152-162.

³³⁰ FIŠER, Rudolf, ref. 22, s. 142, NOVÁČKOVÁ, Eva, ref. 63, s. 54.

³³¹ VÁLKA, Josef, ref. 1, s. 155, ČECHURA, Jaroslav, ref. 71, s. 89, ČORNEJ, Petr a Milena BARTLOVÁ, ref. 69, s. 162.

³³² FIŠER, Rudolf, ref. 22, s. 142, ČORNEJ, Petr a Milena BARTLOVÁ, ref. 69, s. 197, 200.

³³³ ČORNEJ, Petr a Milena BARTLOVÁ, ref. 69, s. 230, ČECHURA, Jaroslav, ref. 71, s. 113.

³³⁴ ČORNEJ, Petr a Milena BARTLOVÁ, ref. 69, s. 235, 236.

³³⁵ KALOUS, Antonín, ref. 70, s. 142, ČORNEJ, Petr a Milena BARTLOVÁ, ref. 69, s. 245, NOVÁČKOVÁ, Eva, ref. 63, s. 55, SAMEŠ, Čeněk, ref. 62, s. 8.

³³⁶ SAMEŠ, Čeněk, ref. 62, s. 6.

³³⁷ FIŠER, Rudolf, ref. 22, s. 142, SAMEŠ, Čeněk, ref. 62, s. 6.

³³⁸ SAMEŠ, Čeněk, ref. 62, s. 6, 7, VÁLKA, Josef, ref. 1, s. 157, ČORNEJ, Petr a Milena BARTLOVÁ, ref. 69, s. 239.

³³⁹ ČORNEJ, Petr a Milena BARTLOVÁ, ref. 69, s. 250, 251.

³⁴⁰ KALOUS, Antonín, ref. 70, s. 129, FRAIS, Josef, ref. 68, s. 98.

Jiří z Poděbrad svěřil synovi Viktorinovi společně se Ctiborem Tovačovským a dalšími husitskými hejtmany kontrolu jihozápadní Moravy.³⁴¹ Opěrným bodem Viktorinovým se stal třebíčský benediktinský klášter.³⁴² Silná uherská vojska 12. května 1468 oblehla Třebíč.³⁴³ Viktorin se uherský nápor snažil zastavit ještě před Třebíčí, ale síla Matyášových vojsk ho donutila uzavřít se v opevněném hradu opatství a 14. května bylo město dobyto.³⁴⁴ Matyášovo obléhání kláštera bylo podpořeno domněnkou, že se zde nachází oba synové Jiřího, Viktorin a Jindřich.³⁴⁵ Pokud by se mu podařilo zajmout oba bratry, byl by Matyáš ve výhodné pozici, proto veškeré úsilí obrátil na jeho dobytí.³⁴⁶ Opat Matěj zůstal věrný Jiřímu a jeho synovi, i přestože ho král Matyáš vyzýval, aby klášter vydal uherskému vojsku pod hrozbou sesazení z opatského úřadu, vyplenění klášterních statků, měst i vesnic, což se ale už dávno stalo.³⁴⁷ Král Jiří poslal na pomoc Viktorinovi mladšího syna Jindřicha se zkušeným válečníkem Petrem Kdulicem z Ostroměře.³⁴⁸ Dne 22. května byl pokus o vysvobození Viktorína odražen a jeho bratr Jindřich byl nucen ustoupit, na což reagoval Jiří posláním dalšího vojska.³⁴⁹ U třebíčského kláštera nebyla svedena velká bitva i přes přítomnost silných uherských a českých vojsk. Jakékoliv snahy o vyjednávání ztroskotaly.³⁵⁰ Viktorin s vojskem rozděleným do tří skupin se pokusil v noci z 5. na 6. června probít z obležení. Viktorin se svými jezdci dorazili do vozové hradby mezi Vladislaví a Třebíčí, kde čekal mladší bratr Jindřich. Matyáš tak nevyužil možnosti zajmout králova syna. Třetí posádka v čele s hejtmanem Václavem Vlčkem z Čenova se musela vrátit zpět do kláštera. Zda-li se jednalo o strategický tah, se už nedozvíme.³⁵¹ Na dlouhodobou obranu nemohli pomýšlet vzhledem k docházejícím zásobám potravy, špatné kvalitě vody a rozmáhajícím se nemocem, proto se po desíti dnech, tedy 15. června, vzdali.³⁵² Dohodou z téhož dne směl Václav Vlček odtáhnout se zbylým vojskem z kláštera pod

³⁴¹ FIŠER, Rudolf, ref. 22, s. 145, VÁLKA, Josef, ref. 1, s. 158, ČORNEJ, Petr a Milena BARTLOVÁ, ref. 69, s. 253.

³⁴² FIŠER, Rudolf, ref. 22, s. 145.

³⁴³ NOVÁČKOVÁ, Eva, ref. 63, s. 55.

³⁴⁴ Tamtéž, s. 55, FIŠER, Rudolf, ref. 22, s. 146, 147, FRAIS, Josef, ref. 68, s. 100.

³⁴⁵ ČORNEJ, Petr a Milena BARTLOVÁ, ref. 69, s. 253, SAMEŠ, Čeněk, ref. 62, s. 146.

³⁴⁶ NOVÁČKOVÁ, Eva, ref. 63, s. 55, SAMEŠ, Čeněk, ref. 62, s. 14.

³⁴⁷ FIŠER, Rudolf, ref. 22, s. 147, SAMEŠ, Čeněk, ref. 62, s. 18.

³⁴⁸ SAMEŠ, Čeněk, ref. 62, s. 15, ČORNEJ, Petr a Milena BARTLOVÁ, ref. 69, s. 253.

³⁴⁹ ČORNEJ, Petr, ref. 73, s. 286, 287.

³⁵⁰ FIŠER, Rudolf, ref. 22, s. 147, NOVÁČKOVÁ, Eva, ref. 63, s. 55.

³⁵¹ VÁLKA, Josef, ref. 1, s. 158, ŽAMBERSKÝ, Antonín a Jiří UHLÍŘ, ref. 41, s. 15.

³⁵² NOVÁČKOVÁ, Eva, ref. 63, s. 55, FIŠER, Rudolf, ref. 22, s. 150, FOLTÝN, Dušan, ref. 36, s. 685, SAMEŠ, Čeněk, ref. 62, s. 16, 19.

podmínkou, že se neúčastní bojových akcí po dobu čtyř neděl.³⁵³ Matyášovo dobývání nakonec skončilo zklamáním, neboť věřil, že zajme knížete Viktorina a získá rozhodující převahu ve válce. Obléhání značně poškozeného kláštera skončilo a uherský král 20. června opustil Třebíč. „*Ležení jeho u Třebíče bylo hlučné a skvělé.*“³⁵⁴ Opat Matěj byl potrestán sesazením za oddanost Jiřímu Poděbradskému, a proto odchází do vilémovského kláštera v Čechách.³⁵⁵ Z konventu odešla i část mnichů a zbytek živořil bez opata v poničeném hradu opatství, který se neodvratně blíží svému konci.³⁵⁶

3.3.3. Pod vládou Pernštejnů

Od roku 1468 do konce první čtvrtiny 16. století stále méně početný benediktinský konvent živořil v poškozených budovách až do svého trpkého konce.³⁵⁷ Jakmile byl klášter dobyt Matyášovými vojsky, dostal se do světské správy. Část statků kláštera a město držel králův příznivec Zdeněk ze Šternberka, pro kterého byla zástava náhradou za majetek, který mu v Čechách zabavil král Jiří.³⁵⁸ Zbylé části statků vlastnil Dobeš z Boskovic a z Černé Hory, měřínské proboštství držel Jan z Lomnice a z Meziříčí.³⁵⁹ Vlastníkem několika klášterních vsí byl i Hynek z Valdštejna.³⁶⁰

Po Šternberkově smrti se král Matyáš od jeho synů distancoval.³⁶¹ Zřejmě páni ze Šternberka kolem roku 1480 převedli třebíčské zboží na Jaroslava a Vaňka z Lomnice.³⁶² Opatství v podstatě přežívalo z milosti zástavních pánů.

Vladislav Jagellonský v srpnu 1490 převedl zástavu majetku třebíčského kláštera na Viléma z Pernštejna.³⁶³ Král požadoval po Vilémovi zástavu vyplatit (za půjčku 7000 uherských zlatých)³⁶⁴ po roční výpovědní lhůtě. Svůj bývalý majetek mohli vykoupit i benediktini, ale tak velkou částkou peněz nedisponovali, takže navrácení panství nebylo prakticky možné. Vilém z Pernštejna byl nejobratnějším v hromadění statků a rovněž jednou z nejvýznačnějších osobností politického života za vlády Jagellovců.³⁶⁵

³⁵³ SAMEŠ, Čeněk, ref. 62, s. 20.

³⁵⁴ NOVÁČKOVÁ, Eva, ref. 63, s. 55, FIŠER, Rudolf, ref. 22, s. 150, KUBEŠ, Adolf, ref. 25, s. 171.

³⁵⁵ SAMEŠ, Čeněk, ref. 62, s. 21, BARTUŠEK, Antonín, ref. 6, s. 45.

³⁵⁶ FIŠER, Rudolf, ref. 22, s. 151, ŽAMBERSKÝ, Antonín a Jiří UHLÍŘ, ref. 41, s. 15.

³⁵⁷ FIŠER, Rudolf, ref. 22, s. 153.

³⁵⁸ KALOUS, Antonín, ref. 70, s. 221, FOLTÝN, Dušan, ref. 36, s. 685.

³⁵⁹ NOVÁČKOVÁ, Eva, ref. 75, s. 61.

³⁶⁰ Tamtéž, s. 61, FIŠER, Rudolf, ref. 22, s. 155.

³⁶¹ NOVÁČKOVÁ, Eva, ref. 75, s. 62.

³⁶² Tamtéž, s. 62, BARTUŠEK, Antonín, ref. 6, s. 45, FIŠER, Rudolf, ref. 22, s. 155.

³⁶³ VOREL, Petr, ref. 32, s. 96.

³⁶⁴ FOLTÝN, Dušan, ref. 36, s. 685.

³⁶⁵ NOVÁČKOVÁ, Eva, ref. 75, s. 62, FIŠER, Rudolf, ref. 22, s. 156, ŽAMBERSKÝ, Antonín a Jiří UHLÍŘ, ref. 41, s. 97, ČEPLÁ, Andrea, ref. 53, s. 205.

Díky obrovskému jmění mohl roku 1491 vyplatit velkou část zástavních listů opata Trojana a Matěje.³⁶⁶ Nebýt Viléma z Pernštejna, zřejmě by se klášterní velkostatek rozpadl. Jeho výše zástavní sumy, kterou měli na třebíčském klášteře, se přibližně rovnala skutečné ceně.³⁶⁷ Pernštejnové chtěli statky kláštera připojit ke svým rodovým držávám, a proto začali koupěmi a výměnami území rozšiřovat.³⁶⁸ Vilém z Pernštejna umírá roku 1521.³⁶⁹ Také klášter se dočkal jen nejnútnejších oprav, které do vzhledu příliš nezasáhly, neboť panství bylo stále pouhou zástavou.³⁷⁰ Třebíčské opatství s proboštvím měřinským připadlo v roce 1516 synovi Janovi, za kterého je klášterní zástava předmětem komplikovaných rodinných majetkových transakcí.³⁷¹ Ostatně poslední překážkou získat Třebíč do dědičného vlastnictví byla existence mnichů v klášteře.³⁷²

Jan z Pernštejna uzavírá s Arklebem Černoorským 25. 4. 1525 dohodu o výměně třebíčského panství za Vranov a Jemnici, která přechází na Arklebova syna a Janova zetě Jana Jetřicha.³⁷³ Za Arklebova rozhodování v letech 1525-1528 byli mniši navždy vyhnáni z kláštera.³⁷⁴ Třebíč podle smlouvy byla roku 1546 vrácena Pernštejnům.³⁷⁵ O dva roky později Jan z Pernštejna zemřel a třebíčské panství zdědil jeho syn Vratislav.³⁷⁶ Benediktinská zástava připadla roku 1556 jako soukromý majetek Vratislavovi z Pernštejna.³⁷⁷ Pouze zde připomněli staletou tradici již neexistujícího třebíčského kláštera: „...*keréžto panství někdy k zákonu a řehule sv. Benedikta náleželo, avšak skrze předešlé války a nepokoje i jinak klášter zpustl a zbořen jest, a tak od dávných časův v tom klášteře žádného opata ani které duchovní osoby té řehule sv. Benedikta nebylo a podnes není...*“³⁷⁸ Třebíčské panství se tak rychle stalo záplatou na dluhy vůči Habsburkům.³⁷⁹

³⁶⁶ NOVÁČKOVÁ, Eva, ref. 75, s. 63.

³⁶⁷ Tamtéž, s. 63.

³⁶⁸ Tamtéž, s. 63.

³⁶⁹ FIŠER, Rudolf, ref. 22, s. 284.

³⁷⁰ NOVÁČKOVÁ, Eva, ref. 75, s. 63, 64.

³⁷¹ FOLTÝN, Dušan, ref. 36, s. 686.

³⁷² Tamtéž, s. 686, NOVÁČKOVÁ, Eva, ref. 75, s. 65, FIŠER, Rudolf, ref. 22, s. 157.

³⁷³ VOREL, Petr, ref. 32, s. 157, FIŠER, Rudolf, ref. 22, s. 157.

³⁷⁴ NOVÁČKOVÁ, Eva, ref. 75, s. 65, BARTUŠEK, Antonín, ref. 6, s. 46, FOLTÝN, Dušan, ref. 36, s. 685, FIŠER, Rudolf, ref. 22, s. 157, KUBEŠ, Adolf, ref. 26, s. 60, 61.

³⁷⁵ FOLTÝN, Dušan, ref. 36, s. 686.

³⁷⁶ VOREL, Petr, ref. 32, s. 187, 188.

³⁷⁷ BARTUŠEK, Antonín, ref. 6, s. 46, FIŠER, Rudolf, ref. 22, s. 158, ŽAMBERSKÝ, Antonín a Jiří UHLÍŘ, ref. 41, s. 15.

³⁷⁸ NOVÁČKOVÁ, Eva, ref. 75, s. 68.

³⁷⁹ VOREL, Petr, ref. 32, s. 264.

3.3.3.1. Páni Osovští z Doubravice

Následující století znamená pro bývalý benediktinský klášter pouhé střídání jmen majitelů. Novými majiteli jsou páni Osovští, kteří drželi Třebíč do roku 1613.³⁸⁰ Nejdříve majetek kláštera vlastnil Burian Osovský z Doubravice.³⁸¹ Od roku 1568 jako jediný dědic spravuje majetek Smil Osovský z Doubravice.³⁸² Jak během 16. století rostl hospodářský rozvoj města, nezůstal nedotknut ani bývalý benediktinský klášter.³⁸³ Po vypuzení mnišského řádu šlechtičtí držitelé usilovali o přeměnu dříve středověkého kláštera na renesanční zámek.³⁸⁴ V druhé polovině 16. století získal podobu panského sídla. Bylo vybudováno renesanční západní křídlo a vstupní severní trakt.³⁸⁵ Zdivo zámku také pokrylo severní portál.³⁸⁶ Bazilika jako jedinečná, vznešená církevní stavba byla používána k nejrůznějším světským účelům.³⁸⁷

Když Smil Osovský zemřel, jeho manželka Kateřina z Valdštejna si záhy vzala Karla Staršího ze Žerotína.³⁸⁸ Následující století bylo dobou sporů uvnitř valdštejnské rodiny o třebíčský majetek a panství.³⁸⁹ Až za Jana Josefa z Valdštejna se bývalý benediktinský klášter dočkal renovace.³⁹⁰ V roce 1724 Jan Josef nařídil navrátit baziliku jejímu církevnímu účelu. Přestavba zámecké baziliky ve stylu barokní gotiky byla vedena Františkem Maxmiliánem Kaňkou v letech 1727-1733, během níž mělo dojít k odstranění všeho nedůstojného a světského.³⁹¹ Od roku 1759 se z bývalého opatského kostela stal kostel farní.³⁹² Valdštejnové panství drželi až do roku 1945.³⁹³ V současné době je v zámku umístěno Západomoravské muzeum.³⁹⁴

³⁸⁰ DROBNÁ, Zoroslava, ref. 96, s. 3, NOVÁČKOVÁ, Eva. Třebíč v době předbělohorské (1556-1618). In FIŠER, Rudolf, Eva NOVÁČKOVÁ a Jiří UHLÍŘ. *Třebíč: dějiny města I.* Brno: Blok v Brně, 1978. s. 77.

³⁸¹ NOVÁČKOVÁ, Eva, ref. 75, s. 68, BARTUŠEK, Antonín, ref. 6, s. 46, KUBEŠ, Adolf, ref. 26, s. 64, NIKODÉM, Vilém, ref. 61, s. 24.

³⁸² NOVÁČKOVÁ, Eva. Třebíč v době předbělohorské (1556-1618). In FIŠER, Rudolf, Eva NOVÁČKOVÁ a Jiří UHLÍŘ. *Třebíč: dějiny města I.* Brno: Blok v Brně, 1978. s. 77, 78.

³⁸³ NIKODÉM, Vilém, ref. 61, s. 24, NOVÁČKOVÁ, Eva, ref. 382, s. 77 BARTUŠEK, Antonín, ref. 6, s. 46.

³⁸⁴ BARTUŠEK, Antonín, ref. 6, s. 46.

³⁸⁵ NOVÁČKOVÁ, Eva, ref. 75, s. 96.

³⁸⁶ Tamtéž, s. 96.

³⁸⁷ Tamtéž, s. 96, FIŠER, Rudolf, ref. 118, s. 11, 14.

³⁸⁸ ŽAMBERSKÝ, Antonín a Jiří UHLÍŘ, ref. 41, s. 15, KUBEŠ, Adolf, ref. 26, s. 67.

³⁸⁹ FIŠER, Rudolf. Ve stínu třicetileté války. In FIŠER, Rudolf, NOVÁČKOVÁ, Eva a UHLÍŘ, Jiří. *Třebíč: dějiny města I.* Brno: Blok v Brně, 1978. s. 111-120, FIŠER, Rudolf. Období protireformace. In FIŠER, Rudolf, NOVÁČKOVÁ, Eva a UHLÍŘ, Jiří. *Třebíč: dějiny města I.* Brno: Blok v Brně, 1978. s. 125-135

³⁹⁰ FIŠER, Rudolf. Za sporů s vrchností. In FIŠER, Rudolf, NOVÁČKOVÁ, Eva a UHLÍŘ, Jiří. *Třebíč: dějiny města I.* Brno: Blok v Brně, 1978. s. 167.

³⁹¹ BENEŠOVSKÁ, Klára, ref. 80, s. 466, FIŠER, Rudolf, ref. 390, s. 167, 168, FIŠER, Rudolf, ref. 118, s. 13, 14.

³⁹² ZESCHICK, Johannes Nepomuk, ref. 38, s. 27.

IV. Historie proměn podoby a vybavení benediktinského kláštera v Třebíči z hlediska jeho současného stavu

4.1. Bývalé klášterní budovy v archeologických výzkumech

Prvotní stavbou třebíčského benediktinského kláštera byla kaple sv. Benedikta postavená v roce 1104. Původní kaple s největší pravděpodobností stála v místech dnešního kostela. Nejspíše musela ustoupit výstavbě klášterní románsko-gotické baziliky z poloviny 13. století.³⁹⁵ V této době byly nahrazeny i dřívější dřevěné budovy kláštera novými kamennými. Ideálem při výstavbě celého konventu byl podle D. Foltýna plán kláštera ze St. Gallen z 9. století.³⁹⁶ K jižní straně třebíčského kostela přiléhaly budovy kláštera, jejichž křídla spolu s chrámem obepínala rajský dvůr (*Obr. č. 5*).³⁹⁷ Východní a jižní rameno kvadratury zůstalo zčásti zachováno. Křídla konventu byla patrová a částečně zapuštěná pod úroveň ambitu a spojena jižním patrovým ramenem.³⁹⁸ V místě spojení jižní části ambitu a severního křídla se dochovala obranná věž původního fortifikačního systému kláštera.³⁹⁹ Rozmístění jednotlivých prostor v klauzuru muselo být pozměněno oproti tradičnímu schématu. V přízemí východního křídla se zřejmě nacházela kapitulní síň, kuchyně a refektář. V patře byl dormitář a asi i vestiarius. Žádnou z uvedených prostor však nelze bezpečně lokalizovat.⁴⁰⁰

Nejrozsáhlejší archeologický výzkum na třebíčském opatství se uskutečnil v letech 1959-1961 pod vedením H. Karasové (*Obr. č. 6*).⁴⁰¹ Jedna sonda byla položena na svahu pod jižní obvodovou zdí. Byly zde objeveny části kamenných hradeb s fragmenty keramiky, kachlů a zvířecích kostí.⁴⁰² Zbylé čtyři sondy byly umístěny v těsné blízkosti apsidy baziliky a klášterní studny v tzv. klášterní zahrádce. Odkryly dvě odlišné porušené zdi, které s největší pravděpodobností souvisely s kamennou přestavbou z poloviny 13. století.⁴⁰³ Výzkum určil, že se mohlo jednat o jižní loď či

³⁹³ ŽAMBERSKÝ, Antonín a Jiří UHLÍŘ, ref. 41, s. 15, FOLTÝN, Dušan, ref. 36, s. 686.

³⁹⁴ ŠABACKÝ, Josef, ref. 82, s. 126-127, SAMEŠ, Čeněk, ref. 81, s. 5-15.

³⁹⁵ BARTUŠEK, Antonín, ref. 6, s. 12, ŽAMBERSKÝ, Antonín a Jiří UHLÍŘ, 41, s. 17.

³⁹⁶ FOLTÝN, Dušan, ref. 36, s. 25.

³⁹⁷ KUTHAN, Jiří, ref. 56, s. 410.

³⁹⁸ FOLTÝN, Dušan, ref. 36, s. 688.

³⁹⁹ UHLÍŘ, Jiří, ref. 107, s. 239.

⁴⁰⁰ FOLTÝN, Dušan, ref. 36, s. 688, ŽAMBERSKÝ, Antonín a Jiří UHLÍŘ, ref. 41, s. 17.

⁴⁰¹ OBŠUSTA, Petr, ref. 89, s. 106, OBŠUSTA, Petr, ref. 88, s. 222.

⁴⁰² OBŠUSTA, Petr, ref. 88, s. 223.

⁴⁰³ Tamtéž, s. 223.

klášterní budovy, popřípadě o budovu špitálu.⁴⁰⁴ V těchto místech se nacházel původní klášterní hřbitov. H. Karasová zde objevila 165 kostrových pohřbů uložených ve 3-5 řadách nad sebou.⁴⁰⁵ Nejstarší kosterní nálezy pocházely z přelomu 12. a 13. století a nejmladší z již připomínaného roku 1468. Kostry byly uloženy na zádech s rukama na prsou v podélné orientaci západ-východ. Přestože se jednalo o hřbitov mnišské komunity, zcela zde chyběly předměty křížků, růženců či medailonků.⁴⁰⁶ V prostoru klášterní zahrádky byl zachycen mělký mísovitý objekt se dnem vyloženým cihlami a kameny s uhlíky a bronzovými slitky ve výplni.⁴⁰⁷ Pohled na tuto stavbu dokládá nejstarší kresba zachycující bývalý třebíčský klášter z první čtvrtiny 18. století (*Obr. č. 7*).

Roubená studna vedle apsidy podle tradice dosahuje až k hladině řeky Jihlavy. V roce 1994 proběhl průzkum a čištění studně do 29 metrů hloubky. Dna studně stále nebylo dosaženo.⁴⁰⁸

V létě roku 1960 byla objevena gotická dlažba původního rajskeho dvora.⁴⁰⁹ O rok později se výzkum soustředil na průzkum krypty, který nepřinesl žádné nálezy.⁴¹⁰

V letech 1965 až 1968 proběhl pod vedením Jiřího Uhlíře archeologicko-historický výzkum soustředící se na pozůstatky ambitu bývalého kláštera vybudovaného v rozmezí 1230 až 1260.⁴¹¹ Byly odkryty tři polygonální rohové pilíře vymezující půdorys vlastního ambitu. Dále byly objeveny zbytky lomených arkádových oblouků s částečně zachovalou kružbou, přípory a čelné klenební pasy.⁴¹² Sonda u severo-východního pilíře objevila základy severní křížové chodby. Mimo jiné výzkum odkryl několik koster a velké množství zlomků keramiky z poloviny 15. století.⁴¹³

Při budování průchodu do krypty v roce 1995 sondážní průzkum opět nepřinesl žádné archeologické objevy. I další výzkumy v letech 1997, 2000 a 2001 významněji nepřispěly k odhalení historie bývalého benediktinského kláštera.⁴¹⁴

⁴⁰⁴ OBŠUSTA, Petr, ref. 88, s. 223.

⁴⁰⁵ OBŠUSTA, Petr, ref. 89, s. 106.

⁴⁰⁶ OBŠUSTA, Petr, ref. 88, s. 224, OBŠUSTA, Petr, ref. 89, s. 106.

⁴⁰⁷ OBŠUSTA, Petr, ref. 88, s. 224.

⁴⁰⁸ JOURA, Jiří, ref. 121, s. 128.

⁴⁰⁹ OBŠUSTA, Petr, ref. 89, s. 106.

⁴¹⁰ OBŠUSTA, Petr, ref. 88, s. 225.

⁴¹¹ Tamtéž, s. 225, UHLÍŘ, Jiří, ref. 83, s. 285-290, OBŠUSTA, Petr, ref. 89, s. 107.

⁴¹² UHLÍŘ, Jiří, ref. 83, s. 286, OBŠUSTA, Petr, ref. 88, s. 225.

⁴¹³ OBŠUSTA, Petr, ref. 88, s. 225.

⁴¹⁴ Tamtéž, s. 226, 227.

4.2. Bazilika sv. Prokopa

Z celého třebíčského benediktinského kláštera se dochoval do dnešních dnů ve svém půdorysném rozvrhu kostel Nanebevzetí Panny Marie, dnes nazýván bazilikou sv. Prokopa, který je položen na návrší zdvýchajícím se nad řekou Jihlavou.⁴¹⁵

Stavba nového klášterního kostela benediktinů v Třebíči v polovině 13. století vyústila v zajímavý a pozoruhodný vývoj tohoto objektu, který v sobě spojil „*velebnost a ladnost obou slohů*“.⁴¹⁶ Dobroslav Líbal se o třebíčské bazilice vyjádřil, že není stavbou přechodní, ale „*světy románský a gotický stojí tu vedle sebe, rovnocenně vyvinuty, a přece v dokonalé harmonii*“ a „*přes velké množství vlivů je stavba až zázračně jednotná a časově ucelená*“.⁴¹⁷ Podle J. Kuthana se v architektuře třebíčského klášterního kostela „*navzájem snoubí rysy románského umění s principy a detaily příznačnými pro vlnu nastupující gotiky*“.⁴¹⁸

4.2.1. Datace stavby

Zprávy o jejím budování se nedochovaly, a proto přesně není známo, jak dlouho byla bazilika stavěna. Vznik klášterního chrámu se v odborné literatuře vymezuje zhruba mezi lety 1240 až 1260 na základě výskytu prvků výzdoby a architektury, která byla aktuální v jistém stupni vývoje.⁴¹⁹ Novější poznatky posouvají dataci začátku stavby k roku 1220.⁴²⁰ Podle názoru Anežky Merhautové a Dušana Třeštíka se východní část začala stavět ještě v první třetině 13. století. Soudí tak podle půdorysu a řešení stěn střední části východního chóru, které jsou podobné porýnským dómům ve Wormsu a Mohuči.⁴²¹

4.2.2. Stavební hut'

Třebíčská stavba je „*výmluvným dokladem zmatku*“,“⁴²² který vznikl vítězstvím gotiky v umění západní Evropy. Z Francie byly vytlačeny mnohé pozdně románské stavební hutě francouzskou klasickou gotikou a některé z nich mířily do střední

⁴¹⁵ BARTUŠEK, Antonín, ref. 6, s. 13.

⁴¹⁶ LEHNER, Ferdinand Josef a Eugen MUŠKA, ref. 93, s. 3.

⁴¹⁷ LÍBAL, Dobroslav, ref. 97, s. 31.

⁴¹⁸ KUTHAN, Jiří, ref. 56, s. 420.

⁴¹⁹ Tamtéž, s. 28, KUTHAN, Jiří, ref. 100, s. 316, KUDĚLKA, Zdeněk, ref. 102, s. 87, BARTUŠEK, Antonín, ref. 6, s. 35.

⁴²⁰ ŽAMBERSKÝ, Antonín a Jiří UHLÍŘ, ref. 41, s. 18, OBŠUSTA, Petr, ref. 88, s. 220, JOURA, Jiří, ref. 121, s. 113, 114.

⁴²¹ MERHAUTOVÁ, Anežka a Dušan TŘEŠTÍK, ref. 55, s. 245, 247.

⁴²² KUTAL, Albert, Dobroslav LÍBAL a Antonín MATĚJČEK, ref. 98, s. 15.

Evropy.⁴²³ Architektura tohoto kostela je tak „*podivuhodným výrazem úsilí kamenické huti,*“ která se k nám dostala z jihozápadní Francie přes Burgundsko a Porýní.⁴²⁴ Třebíčská huť měla daleký ohlas. Její stopy se intenzivně projeví ve středním Podunají a zasáhly až do Uher.⁴²⁵ Na jihozápadní a jižní Moravě se vliv klášterní stavitelské huti promítl na stavbě kostela sv. Martina v Třebíči, v Měříně či v Horním Újezdě a v Čáslavicích.⁴²⁶

Velká část kostela je dílem jedné stavební huti, která zbudovala největší část chrámu a severní předsíň s portálem.⁴²⁷ V publikaci A. Žamberského a J. Uhlíře se podle názorů některých badatelů bazilika stavěla ve dvou etapách.⁴²⁸ Zřejmě hrozící vpád Tatarů roku 1242 a platební neschopnost kláštera způsobily odchod stavební huti a přerušení prací.⁴²⁹

Největší vliv na třebíčskou baziliku mělo působení vzorů wormského a bamberského dómu, řezenských staveb a francouzské architektury.⁴³⁰ Umělecký základ klášterního kostela je podle D. Líbala hornorýnský.⁴³¹ Polygonální závěr s románskou drobnou galerií vznikl pod vlivem západního chóru ve Wormsu.⁴³² Třebíčský kostel je s architekturou jihozápadní Francie spojován svými osmidílnými žebrovými klenbami.⁴³³ Burgundský vliv se promítl ve sloupkové galerii v apsidě, v bohatých palmetových dekoracích hlavic a v severní předsíni s hlavním portálem.⁴³⁴ Nejvýraznějším detailem hmotného vnitřku kostela jsou mnohostěnné profily, které byly častým prvkem naší nejranější gotiky.⁴³⁵

Předpokládá se i vztah k některé místní cisterciácké huti, o němž svědčí prokazatelné vazby Tišnovu k Oslavanům, ale také účast domácích kameníků.⁴³⁶ Patrně po dokončení klášterního kostela hlavní jádro benediktinské huti odešlo do Podunají a

⁴²³ KUTAL, Albert, Dobroslav LÍBAL a Antonín MATĚJČEK, ref. 98, s. 15.

⁴²⁴ LÍBAL, Dobroslav, ref. 97, s. 28, BARTUŠEK, Antonín, ref. 6, s. 36.

⁴²⁵ LÍBAL, Dobroslav, ref. 103, s. 151, KUTAL, Albert, Dobroslav LÍBAL a MATĚJČEK, Antonín, ref. 98, s. 15, 16.

⁴²⁶ KUDĚLKA, Zdeněk, ref. 102, s. 86.

⁴²⁷ KUTHAN, Jiří, ref. 100, s. 314.

⁴²⁸ ŽAMBERSKÝ, Antonín a Jiří UHLÍŘ, ref. 41, s. 18.

⁴²⁹ Tamtéž, s. 18.

⁴³⁰ KUDĚLKA, Zdeněk, ref. 102, s. 86.

⁴³¹ KUTAL, Albert, Dobroslav LÍBAL a Antonín MATĚJČEK, ref. 98, s. 15.

⁴³² Tamtéž, s. 15.

⁴³³ BARTUŠEK, Antonín, ref. 6, s. 36.

⁴³⁴ LÍBAL, Dobroslav, ref. 97, s. 28.

⁴³⁵ Tamtéž, s. 28.

⁴³⁶ BARTUŠEK, Antonín, ref. 6, s. 36, LÍBAL, Dobroslav, ref. 97, s. 28.

do Uher, kde lze podle D. Líbala sledovat stopy jejího vlivu.⁴³⁷ Domácí huť, která zde vznikla, pokračovala ve výstavbě klášterních budov do 14. století.⁴³⁸

4.2.3. Stavební materiál

Základním stavebním materiálem klášterního kostela je hrubozrnná žula. „*Je to kámen velmi úhledný, s velkými vrostlicemi bílého živce, zpestřujícími jednotvárnou šed' základní hmoty.*“⁴³⁹ Jsou z něj vysekány kvádry řádkového zdiva a jednodušší výzdoba jako profilovaná žebra, obloučkový vlys či některé hlavice. Pro jemnější sochařské práce se nehodí, a proto je použit pískovec z lomu poblíž Hrubší u Oslavan.⁴⁴⁰ Řada žulových kvádrů je podepsána kamenickými značkami (*Obr. č. 8*).

4.2.4. Půdorys baziliky sv. Prokopa

V základní půdorysné osnově je třebíčský chrám bazilikální trojlodí (*Obr. č. 9*).⁴⁴¹ Podle křesťanského způsobu je románská bazilika orientovaná od východu na západ. Chrám je vystavěn na přísně vázaném románském půdorysu.⁴⁴² Hlavní loď je nejširší (o šesti klenebních polích), k ní se připojují dvě boční užší lodě o devíti klenebních polích. Přičemž jedno klenební pole hlavní lodi je dvojnásobkem rozměru klenebního pole lodi boční.⁴⁴³ Pravděpodobně pro nedostatek místa byla příčná loď vynechána.⁴⁴⁴ Na boční lodě přiléhají kaple. V původní podobě se zachovala pouze severní, tzv. opatská kaple. Na pravé straně chóru byla jižní závěrová kaple zničena v roce 1468 během bojů s Matyášem Korvínem a obnovena v roce 1956.⁴⁴⁵ Ve východní části hlavní lodi se nachází prodloužený mnišský chór, na který navazuje románská pětiboká apsida. Pod celým chórem hlavní lodi a přilehlých bočních lodí se rozprostírá nejstarší část baziliky, krypta.⁴⁴⁶ Chrám má dvě předsíně, vnější severní a vnitřní pod hudebním

⁴³⁷ LÍBAL, Dobroslav, ref. 97, s. 31.

⁴³⁸ BARTUŠEK, Antonín, ref. 6, s. 37.

⁴³⁹ KOUTEK, Jaromír, ref. 91, s. 98.

⁴⁴⁰ ŽAMBERSKÝ, Antonín a Jiří UHLÍŘ, ref. 41, s. 27, KOUTEK, Jaromír, ref. 91, s. 98, 99.

⁴⁴¹ KUTHAN, Jiří, ref. 100, s. 310, 313, KUDĚLKA, Zdeněk, ref. 102, s. 86.

⁴⁴² DROBNÁ, Zoroslava, ref. 96, s. 5.

⁴⁴³ BARTUŠEK, Antonín, ref. 6, s. 14, BLAŽEK, Michal, ref. 109, s. 197, DROBNÁ, Zoroslava, ref. 96, s. 5, LEHNER, Ferdinand Josef a Eugen MUŠKA, ref. 93, s. 5.

⁴⁴⁴ ŽAMBERSKÝ, Antonín a Jiří UHLÍŘ, ref. 41, s. 21.

⁴⁴⁵ BARTUŠEK, Antonín, ref. 6, s. 14.

UHLÍŘ, Jiří, ref. 107, s. 225.

⁴⁴⁶ BARTUŠEK, Antonín, ref. 6, s. 35, BLAŽEK, Michal, ref. 109, s. 199, 201, ŽAMBERSKÝ, Antonín a Jiří UHLÍŘ, ref. 41, s. 21.

kůrem na západní straně s dvouvěžovým průčelím.⁴⁴⁷ Celková délka baziliky činí 65,7 metrů a 20,2 metrů na šířku.⁴⁴⁸

4.2.5. Opravy klášterního chrámu

Teprve až počátkem 18. století začali vlastníci z rodu Valdštejnů pomýšlet na navrácení kostela jeho původní sakrální funkci.⁴⁴⁹ První opravu učinil Jan Karel z Valdštejna. V roce 1704 dal opravit kněžiště chrámu na zámeckou kapli zasvěcenou sv. Prokopu.⁴⁵⁰ Loď zůstala pustá až do roku 1726.⁴⁵¹ Celkovou obnovu chrámu financoval jeho nástupce hrabě Jan Josef z Valdštejna.⁴⁵² Dne 30. září 1727 uzavřel hrabě Jan Josef smlouvu se stavitelem Františkem Maxmiliánem Kaňkou.⁴⁵³ Ovšem stavební práce, jak dokládá Č. Sameš, započaly už v roce 1724.⁴⁵⁴ Při opravách byla z jižní boční lodi odstraněna panská kuchyně a prádelna, v prostoru hudebního kůru a věží zrušeny zámecké sály a zbrojnice a v ostatních prostorách kostela byty úředníků, mušketýrů a různá skladiště.⁴⁵⁵ Také věž na západní straně byla pouze jedna, severní, jak dokládá kolorovaná kresba, jejíž autor není znám (*Obr. č. 7*).⁴⁵⁶ Kaňka předložil návrh na celou obnovu kostela, který měl být restaurován v duchu „*starých forem*“.⁴⁵⁷ Bylo vyměněno poškozené kvádrové zdivo, přistavěny opěrné pilíře k obvodním zdím hlavní lodi a stěny byly omítnuty (*Obr. č. 10*).⁴⁵⁸ Do té doby byla hlavní loď klenuta šestidílnou klenbou, která byla značně poškozená, a proto ji v roce 1729 nahradila prostá síťová klenba.⁴⁵⁹ Byla pořízena vnitřní barokní výzdoba.⁴⁶⁰ Kaňka také vypracoval návrh západního průčelí se dvěma věžemi.⁴⁶¹ Dokončení stavby se však František Maxmilián Kaňka nedožil a veškeré práce vedla Marie Anna, kněžna z Fürstenbergu.⁴⁶²

⁴⁴⁷ KUTHAN, Jiří, ref. 100, s. 313, BLAŽEK, Michal, ref. 109, s. 197.

⁴⁴⁸ BLAŽEK, Michal, ref. 109, s. 197, JOURA, Jiří, ref. 121, s. 129.

⁴⁴⁹ KOTRBA, Viktor, ref. 111, s. 91.

⁴⁵⁰ Tamtéž, s. 91, JOURA, Jiří, ref. 121, s. 131, SAMEŠ, Čeněk, ref. 110, s. 5, TURECKÝ, Petr, ref. 112, s. 171.

⁴⁵¹ ŽAMBERSKÝ, Antonín a Jiří UHLÍŘ, ref. 41, s. 18.

⁴⁵² TURECKÝ, Petr, ref. 112, s. 171.

⁴⁵³ KOTRBA, Viktor, ref. 111, s. 91.

⁴⁵⁴ SAMEŠ, Čeněk, ref. 110, s. 5.

⁴⁵⁵ ŽAMBERSKÝ, Antonín a Jiří UHLÍŘ, ref. 41, s. 18, 19, SAMEŠ, Čeněk, ref. 110, s. 5, 6.

⁴⁵⁶ SAMEŠ, Čeněk, ref. 110, s. 6, FIŠER, Rudolf, ref. 118, s. 11, TURECKÝ, Petr, ref. 112, s. 171.

⁴⁵⁷ KOTRBA, Viktor, ref. 111, s. 91.

⁴⁵⁸ Tamtéž, s. 91.

⁴⁵⁹ Tamtéž, s. 91, BARTUŠEK, Antonín, ref. 6, s. 15, JOURA, Jiří, ref. 121, s. 129.

⁴⁶⁰ LEHNER, Ferdinand Josef a Eugen MUŠKA, ref. 93, s. 25.

⁴⁶¹ ŽAMBERSKÝ, Antonín a Jiří UHLÍŘ, ref. 41, s. 19.

⁴⁶² KOTRBA, Viktor, ref. 111, s. 91, TURECKÝ, Petr, ref. 112, s. 172.

V roce 1871 bylo přikročeno k větší opravě apsidy.⁴⁶³ Byla obnovena zazděná kulatá okna včetně prostřední románské rozety. (*Obr. č. 11*). V hlavní lodi nahradila nynější mramorová podlaha dřívější cihlovou.⁴⁶⁴

Poslední velká oprava baziliky započala roku 1924 podle projektu Kamila Hilberta, při které získala nynější vzhled.⁴⁶⁵ Z kvádrového zdiva byla očištěna omítka s výjimkou hudebního kůru. Některé ozdobné prvky z předchozích oprav byly ponechány. V roce 1935 skončila podstatná část oprav. Od roku 1936 se práce soustředily na opravu krypty, které byly přerušeny válkou, což se dotklo i jižní kaple.⁴⁶⁶

4.3. Vnější část baziliky sv. Prokopa

4.3.1. Hlavní a boční lodě

Zvenčí bazilika nabízí krásný pohled hmotou celé stavby s mohutným románským zdivem a skromností svého kamenného povrchu (*Obr. č. 12*).⁴⁶⁷ Hlavní loď je zvýšená a osvětlována z každé strany šesti mírně lomenými okny.⁴⁶⁸ Okolo celé hlavní lodi obíhá římsa. Stěny hlavní lodi jsou členěny hladkými lisénami. Boční lodě jsou opatřeny půlkruhovými okny, členěny opěrnými pilíři a lemující římsou s obloučkovým vlysem.⁴⁶⁹ V patře nad celou šířkou bočních lodí vedl po celé délce mnišského chóru a trojlodí ochoz, odpovídající svojí šířkou tribunám. S kostelem byl spojen podvojnými okénky, které tedy neměly osvětlovací funkci. Tribuny z jižní strany se staly součástí zámku a na severní straně byly upraveny na byty funkční až do roku 1727.⁴⁷⁰ Od tohoto roku začala oprava tribun do dnešní podoby. Vnější stěna byla zřejmě snesena a zakončena novou římsou.⁴⁷¹ Hlavní loď a kněžiště jsou chráněny sedlovou střechou. Nad presbytářem se nachází malá sanktusníková věžička zakončená křížem, do které byl při stavbě roku 1727 vložen pamětní spis zámeckého hejtmana Fridricha Kirpalla.⁴⁷² Boční lodě jsou kryty střechou pultovou.

⁴⁶³ ŽAMBERSKÝ, Antonín a Jiří UHLÍŘ, ref. 41, s. 19.

⁴⁶⁴ JOURA, Jiří, ref. 121, s. 125, ŽAMBERSKÝ, Antonín a Jiří UHLÍŘ, ref. 41, s. 19.

⁴⁶⁵ CHADRABA, Rudolf, ref. 119, s. 211.

⁴⁶⁶ ŽAMBERSKÝ, Antonín a Jiří UHLÍŘ, ref. 41, s. 19.

⁴⁶⁷ DROBNÁ, Zoroslava, ref. 96, s. 4.

⁴⁶⁸ BARTUŠEK, Antonín, ref. 6, s. 33, 34, DROBNÁ, Zoroslava, ref. 96, s. 5.

⁴⁶⁹ BARTUŠEK, Antonín, ref. 6, s. 34, DROBNÁ, Zoroslava, ref. 96, s. 5.

⁴⁷⁰ ŽAMBERSKÝ, Antonín a Jiří UHLÍŘ, ref. 41, s. 26.

⁴⁷¹ Tamtéž, s. 26.

⁴⁷² SAMEŠ, Čeněk, ref. 110, s. 12.

4.3.2. Apsidy

Na východě baziliky uzavírá trojice apsid, které jsou v soklu u země prolomeny malými kulatými okénky vedoucími do krypty (*Obr. č. 13*).⁴⁷³ Hlavní polygonální apsida je v přízemí členěna výřezy plastických arkád s pěti okny. Rozety jsou tak ukryty do výklenků, které částečně chrání jejich dekoraci. Původní románská výzdoba je zachována pouze u prostřední rozety s bohatě zdobeným ostěním a deseti sloupky okolo středového kruhu, která je často srovnávána s podobným kruhovým oknem v katedrále Norte-Dame v Remeši (*Obr. č. 14*).⁴⁷⁴ Sousední rozety s plaménkovou výzdobou pochází z úprav v 19. století.⁴⁷⁵ Nad nimi obíhá po všech pěti stranách apsidy otevřený ochoz se sloupkovou galerií, která je tvořena vždy z pěti půlkruhových arkád spočívajících na sloupcích se subtilními válcovými dřívky a kalichovitými hlavicemi s plastickým dekorem.⁴⁷⁶ Nad trpasličí galerií je horní část zdiva zeslabena šikmým ústupkem, který zároveň kryje galerii a později zřejmě nahradil původní pultovou střechu. V ustupující stěně se nachází drobná osmiboká okénka. Vrchol zdiva zdobí profilovaná římsa zdobená zubořezem a nesená románským obloučkovým vlysem.⁴⁷⁷

Pravoúhlý základ obnovené jižní kaple přechází v půlválec členěný dvěma polosloupky. Jižní kaple a apsida vychází z původního půdorysu, ale nedosahuje dřívější výšky.⁴⁷⁸ Na severní straně levé boční lodi se přikrčuje půlválcová apsida opatské kaple (*Obr. č. 15*). Zdivo je členěno pilastry, které jsou nahoře zakončeny hlavicemi s figurální sochařskou výzdobou (*Obr. č. 16*). V koruně apsidy je zdivo lemováno obloučkovým vlysem nesoucím profilovanou římsu se zubořezem, nad níž je pás jazykovitých listů zavlnutých ve vrcholu do bobulí.⁴⁷⁹

4.3.3. Severní předsín s portálem

V severní boční lodi se ve třetím klenebním poli od západního vchodu otevírá monumentální portál s předsíní, která k němu byla přistavěna nedlouho po dokončení portálu, ale patrně se s ní původně nepočítalo.⁴⁸⁰ Předsín počátkem 15. století sloužila

⁴⁷³ ŽAMBERSKÝ, Antonín a Jiří UHLÍŘ, ref. 41, s. 22.

⁴⁷⁴ Tamtéž, s. 22, DROBNÁ, Zoroslava, ref. 96, s. 5, UHLÍŘ, Jiří, ref. 107, s. 235, BLAŽEK, Michal, ref. 109, s. 199.

⁴⁷⁵ ŽAMBERSKÝ, Antonín a Jiří UHLÍŘ, ref. 41, s. 22.

⁴⁷⁶ BARTUŠEK, Antonín, ref. 6, s. 34, DROBNÁ, Zoroslava, ref. 96, s. 5, KUTHAN, Jiří, ref. 100, s. 313.

⁴⁷⁷ BARTUŠEK, Antonín, ref. 6, s. 34, DROBNÁ, Zoroslava, ref. 96, s. 5, KUTHAN, Jiří, ref. 100, s. 313, UHLÍŘ, Jiří, ref. 107, s. 235.

⁴⁷⁸ ŽAMBERSKÝ, Antonín a Jiří UHLÍŘ, ref. 41, s. 22.

⁴⁷⁹ KUTHAN, Jiří, ref. 100, s. 314, BARTUŠEK, Antonín, ref. 6, s. 34, DROBNÁ, Zoroslava, ref. 96, s. 4, 5.

⁴⁸⁰ ŽAMBERSKÝ, Antonín a Jiří UHLÍŘ, ref. 41, s. 25, 26, DROBNÁ, Zoroslava, ref. 96, s. 6.

jako varna piva a v roce 1757 byla upravena na byt zámeckého kaplana.⁴⁸¹ Při postupné renovaci roku 1861 byl byt zrušen a o rok později portál obnoven hrabětem Vincencem z Valdštejna.⁴⁸²

Severní předsíň je obdélného půdorysu, klenutá jedním klenebním polem, uzavřená sedmidílnou gotickou žebrovou klenbou s masivními jednoduše vyžlabenými žebry (*Obr. č. 17, 18*).⁴⁸³ Osmé žebro, které by směřovalo k portálu, je vypuštěno.⁴⁸⁴ Klenba leží na čtyřech rohových a třech opěrných pilířích uprostřed postranních stěn mezi oblouky vchodu.⁴⁸⁵ Každá ze tří stran předsíně (východní, severní a západní) se otvírá dvěma půlkruhovými arkádami, které jsou odděleny masivním opěrným pilířem. Ten je zevnitř obložen štíhlými románskými sloupky.⁴⁸⁶ Nad arkádami je zeď odlehčena sdruženými podvojnými okénky se středním sloupkem.⁴⁸⁷ U samého vrcholu předsíně obíhá římsa se zubořezem a obloučkovým vlysem. Celá stavba je zbudována ze žulových kvádrů pravidelně v řádcích kladených na sebe. Menší části výzdoby jsou provedeny z pískovce.⁴⁸⁸

Na čtvrté straně této rajske předsíně se nachází hlavní vchod do kostela opatřený zachovalým ozdobným portálem, který byl snad i původně kolorován.⁴⁸⁹ S největší pravděpodobností vznikl před polovinou 13. století.⁴⁹⁰ Šířka portálu činí 7 metrů a výška 6,2 metrů (*Obr. č. 19, 20*).⁴⁹¹ V pravoúhle odstupňovaném ostění se střídá sedm hladkých žulových sloupků s trojbokými pískovcovými hranoly ústupků. Románské kulaté sloupky jsou zakončeny širokými, pískovcovými talířovitými patkami a listnatými hlavicemi v římsě. Jednotlivé pásy jsou zdobeny odlišnou bohatou ornamentální rostlinnou dekorací přecházející nad římsou do mezioblouků archivolty (*Obr. č. 21, 22*).⁴⁹² Klenuté pásy jsou členěny pískovcovými oblouky, které odpovídají

⁴⁸¹ BLAŽEK, Michal, ref. 109, s. 201.

⁴⁸² ŽAMBERSKÝ, Antonín a Jiří UHLÍŘ, ref. 41, s. 25, LEHNER, Ferdinand Josef a Eugen MUŠKA, ref. 93, s. 26.

⁴⁸³ LÍBAL, Dobroslav, ref. 103, s. 150.

⁴⁸⁴ UHLÍŘ, Jiří, ref. 107, s. 238.

⁴⁸⁵ BARTUŠEK, Antonín, ref. 6, s. 34, ŽAMBERSKÝ, Antonín a Jiří UHLÍŘ, ref. 41, s. 26, DROBNÁ, Zoroslava, ref. 96, s. 6.

⁴⁸⁶ BARTUŠEK, Antonín, ref. 6, s. 34.

ŽAMBERSKÝ, Antonín a Jiří UHLÍŘ, ref. 41, s. 26, DROBNÁ, Zoroslava, ref. 96, s. 6, UHLÍŘ, Jiří, ref. 107, s. 238.

⁴⁸⁷ BARTUŠEK, Antonín, ref. 6, s. 34, ŽAMBERSKÝ, Antonín a Jiří UHLÍŘ, ref. 41, s. 26.

⁴⁸⁸ KUTHAN, Jiří, ref. 100, s. 314, KUTHAN, Jiří, ref. 56, s. 410.

⁴⁸⁹ BARTUŠEK, Antonín, ref. 6, s. 34, ŽAMBERSKÝ, Antonín a Jiří UHLÍŘ, ref. 41, s. 25.

⁴⁹⁰ HOMOLKA, Jaromír, ref. 101, s. 84.

⁴⁹¹ ČEPLÁ, Andrea, ref. 53, s. 208.

⁴⁹² BARTUŠEK, Antonín, ref. 6, s. 34, ŽAMBERSKÝ, Antonín a Jiří UHLÍŘ, ref. 41, s. 25, DROBNÁ, Zoroslava, ref. 96, s. 6, LEHNER, Ferdinand Josef a Eugen MUŠKA, ref. 93, s. 9.

sloupkům v dolní části.⁴⁹³ První a třetí ostění směrem od vstupu vpravo a vlevo je ukončeno okřídlenými figurami, které zřejmě symbolizují evangelisty.⁴⁹⁴ Soška člověka symbolizuje Matouše, orel evangelistu Jana, lev Marka a býk Lukáše.⁴⁹⁵ Tyto čtyři symboly běžně bývaly doplňkem trůnicího apokalyptického Krista na tympanonech románských a gotických kostelů.⁴⁹⁶ Na základě těchto čtyř evangelistů M. Grmolenská předpokládá, že „ústředním tématem dnes nedochované výzdoby tympanonu v Třebíči byl trůnicí Kristus s Posledním soudem.“⁴⁹⁷ Vrchol vnější archivoly zdobí anděl, který je ochráncem vstupů (Obr. č. 23).⁴⁹⁸ Ikonografický rozbor trebičského portálu nejnověji okomentovala Andrea Čeplá.⁴⁹⁹ Abstraktní výzdoba pásů je řadou badatelů interpretována jako verše chvalozpěvu tří mládenců z pece ohnivé z třetí knihy proroka Daniela.⁵⁰⁰ Ovšem toto vysvětlení je dle A. Čeplé „značně nepravděpodobné i z toho důvodu, že pořadí slok písně mládenců v peci ohnivé neodpovídá pořadí výjevů na jednotlivých archivoltách.“⁵⁰¹ Vnitřek tympanonu vyplňuje obloučkový vlys se sedmi obloučky, kde byl dodatečně vytesán latinský nápis při obnově předsíně: „Z dlouhověkého zpusťování zajistil a opravil Vincenc hrabě Valdštejn r. 1862.“⁵⁰² Na konzolách pod tympanonem jsou vytesány lidské sošky svírající v rukou opatskou berlu.⁵⁰³ Podle tohoto atributu jsou považovány za opata Kunu, zakladatele kláštera a opata, který nechal postavit nový klášterní chrám (Obr. č. 24).⁵⁰⁴ Tato rajská předsíň s portálem bývala hlavním vchodem do chrámu, kudy chodívali vzácní hosté.⁵⁰⁵

4.3.4. Západní a jižní strana

Západní strana baziliky byla při obléhání kláštera v 15. století značně poškozena.⁵⁰⁶ Od středu se souměrně po stranách vypínají dvě barokní věže zakončené kupolí s křížem. Střed je osazen velkým gotickým štítem. Stavba je prolomena hrotitými

⁴⁹³ BARTUŠEK, Antonín, ref. 6, s. 34.

⁴⁹⁴ UHLÍŘ, Jiří, ref. 107, s. 239, ČEPLÁ, Andrea, ref. 53, s. 208, 209.

⁴⁹⁵ HALL, James, ref. 120, s. 103.

⁴⁹⁶ GRMOLENSKÁ, Martina, ref. 108, s. 104.

⁴⁹⁷ Tamtéž, s. 104.

⁴⁹⁸ ŽAMBERSKÝ, Antonín a Jiří UHLÍŘ, ref. 41, s. 25, GRMOLENSKÁ, Martina, ref. 108, s. 103.

⁴⁹⁹ ČEPLÁ, Andrea, ref. 53, s. 208-217.

⁵⁰⁰ Tamtéž, s. 210.

⁵⁰¹ Tamtéž, s. 211.

⁵⁰² BARTUŠEK, Antonín, ref. 6, s. 34, DROBNÁ, Zoroslava, ref. 96, s. 6.

⁵⁰³ ŽAMBERSKÝ, Antonín a Jiří UHLÍŘ, ref. 41, s. 25.

⁵⁰⁴ UHLÍŘ, Jiří, ref. 107, s. 239.

⁵⁰⁵ DROBNÁ, Zoroslava, ref. 96, s. 6.

⁵⁰⁶ NOVÁČKOVÁ, Eva, ref. 63, s. 52-56, BARTUŠEK, Antonín, ref. 6, s. 34, NIKODÉM, Vilém, ref. 61, s. 6-16.

okny s průčelím.⁵⁰⁷ Západní průčelí z konce třicátých let 18. století je dokladem doznívání barokně gotického odkazu J. B. Santiniho (*Obr. č. 25*).⁵⁰⁸

K jižnímu boku kláštera přiléhá trojkřídlá stavba bývalých klášterních budov, později upravených na renesanční zámek a sjednocených obdélníkovou sgrafitovou omítkou. V současné době probíhá rozsáhlá vnitřní a vnější rekonstrukce zámeckých budov a nádvoří.

4.4. Vnitřní část baziliky sv. Prokopa

4.4.1. Krypta

Pod chórem a přilehlými bočními loděmi třebíčského klášterního kostela se rozprostírá krypta, která se stala pohřebištěm a důstojným místem posledního odpočinku zakladatelů kláštera a opatů.⁵⁰⁹ Střední část krypty je tvořena třemi loděmi, z nichž každá má po šesti polích, na které navazuje trojlodní pětiboký závěr (*Obr. č. 26, 27*).⁵¹⁰ Ve východním poli jižní i severní lodi apsidy je prostor zaklenut trojdílnou klenbou.⁵¹¹ Stěny závěru jsou prolomeny třemi malými okénky. Uprostřed apsidy je umístěn žulový oltář z roku 1936 podle návrhu architekta Kamila Hilberta (*Obr. č. 28*).⁵¹²

Na jižní a severní straně jsou oba boční prostory krypty obdélného půdorysu se dvěma klenebními poli a s půlválcovou apsidou, klenutou konchou. Prostory byly původně omítnuty a pokryty malbami.⁵¹³ V současné době se v severní apsidě na kamenném podstavci nachází objekt Zdeňka Šplíchala, nazvaný Trnová koruna z roku 1996 (*Obr. č. 29*). Symbolicky vyjadřuje lidské utrpení a Kristovo vykoupení. V jižní apsidě je nainstalováno jeho druhé dílo z leštěného plechu pod názvem Církev, pocházející z téhož roku (*Obr. č. 30*).⁵¹⁴

Krypta je klenuta v pravidelných čtvercových polích křížovou klenbou s klínovými žulovými žebry s široce rozpjatými oblouky. Právě těmito masivními gotickými žebry celá stavba započala.⁵¹⁵ Prostory mezi žebry jsou vyplněny dřevěnými

⁵⁰⁷ DROBNÁ, Zoroslava, ref. 96, s. 5, 6.

⁵⁰⁸ KOTRBA, Viktor, ref. 111, s. 91.

⁵⁰⁹ BLAŽEK, Michal, ref. 109, s. 201.

⁵¹⁰ KUTHAN, Jiří, ref. 56, s. 408.

⁵¹¹ Tamtéž, s. 408, UHLÍŘ, Jiří, ref. 107, s. 232.

⁵¹² JOURA, Jiří, ref. 121, s. 141, DROBNÁ, Zoroslava, ref. 96, s. 22.

⁵¹³ KUTHAN, Jiří, ref. 56, s. 408, KUTHAN, Jiří, ref. 100, s. 313, BARTUŠEK, Antonín, ref. 6, s. 35.

⁵¹⁴ ŠPLÍCHAL, Zdeněk, ref. 125, nepag.

⁵¹⁵ BARTUŠEK, Antonín, ref. 6, s. 35, KUTHAN, Jiří, ref. 100, s. 313.

deskami, které jsou zakryty bílou omítkou (*Obr. č. 31*).⁵¹⁶ Některé vrcholky klenby jsou ukončeny svorníky s různou plastickou výzdobou, z nichž některé sloužily také jako hák k zavěšení lampy.⁵¹⁷ Trojlodí rozděluje 16 osmibokých sloupů na čtyřhranných podstavcích a 14 polosloupů při stěnách. Osmihranné sloupy spočívají na románských atických patkách s nárožními lístky. U vrcholu jsou hlavice zdobeny tesaným dekorem v podobě jazykových listů stočených ve vrcholu do bobulí a bohatě článkovanými krycími deskami (*Obr. č. 32*).⁵¹⁸ Původní vchod do krypty se nacházel v severní a jižní obvodové zdi západní části trojlodí, ze které vedla schodiště do závěru bočních lodí.⁵¹⁹ V 16. století vznikl nový vchod na jihovýchodním konci krypty.⁵²⁰ Sloup, který bránil přístupu, byl odstraněn a při dokončení úprav v roce 1956 nahrazen novým válcovým sloupem.⁵²¹ Při této poslední velké opravě, započaté roku 1924, byl zmíněný vchod zazděn. Až k roku 1956 byl dostavěn nynější vchod z jižní závěrové kaple.⁵²² Do celé krypty proniká denní světlo malými kruhovými okénky.

Podle pověsti je zde zakopaná zlatá socha Kristova s dvanácti stříbrnými soškami apoštolů, po kterých už bylo několikrát pátráno, ale vždy bezvysledně.⁵²³

4.4.2. Hlavní loď

Monumentální prostor hlavní lodi v sobě nese vážnost a důstojnost nejen svou hmotou, ale i zajímavým způsobem výstavby. Hlavní loď je od bočních lodí z každé strany oddělena šesti pilíři, z nichž je střídavě jeden slabší a druhý silnější, s šesti lomenými oblouky (*Obr. č. 33*).⁵²⁴ Zděné arkády jsou barokní, nasazené na původní kamenné žulové pilíře zdobené štukovým ornamentem.⁵²⁵ Nad lomenými oblouky běží profilovaná římsa pocházející také z barokních úprav v první polovině 18. století.⁵²⁶

V horním pásu jsou zdi prolomeny šesti mírně lomenými úzkými okny s hrotitými záklenky. Stejný počet lomených oken ve stejné ose se nachází i v nižším pásu. Ty však byly při barokních úpravách zazděny a upraveny barokním štukovým orámováním.⁵²⁷

⁵¹⁶ BLAŽEK, Michal, ref. 109, s. 201.

⁵¹⁷ ŽAMBERSKÝ, Antonín a Jiří UHLÍŘ, ref. 41, s. 21, DROBNÁ, Zoroslava, ref. 96, s. 21.

⁵¹⁸ LEHNER, Ferdinand Josef a Eugen MUŠKA, ref. 93, s. 7, KUTHAN, Jiří, ref. 100, s. 313.

⁵¹⁹ UHLÍŘ, Jiří, ref. 107, s. 233.

⁵²⁰ ŽAMBERSKÝ, Antonín a Jiří UHLÍŘ, ref. 41, s. 22.

⁵²¹ BARTUŠEK, Antonín, ref. 6, s. 35, ŽAMBERSKÝ, Antonín a Jiří UHLÍŘ, ref. 41, s. 22.

⁵²² ŽAMBERSKÝ, Antonín a Jiří UHLÍŘ, ref. 41, s. 22, JOURA, Jiří, ref. 121, s. 141.

⁵²³ JOURA, Jiří, ref. 121, s. 142.

⁵²⁴ DROBNÁ, Zoroslava, ref. 96, s. 19, LEHNER, Ferdinand Josef a Eugen MUŠKA, ref. 93, s. 5.

⁵²⁵ HOUDEK, Vítězslav, ref. 92, s. 81.

⁵²⁶ BARTUŠEK, Antonín, ref. 6, s. 14, 15, DROBNÁ, Zoroslava, ref. 96, s. 19.

⁵²⁷ KUTHAN, Jiří, ref. 56, s. 14, DROBNÁ, Zoroslava, ref. 96, s. 19.

Původně byla okna součástí galerie.⁵²⁸ Po celé délce hlavní lodi se rozprostírá barokní síťová štuková klenba o šesti klenebních polích.⁵²⁹ Žebra klenby byla postavena z cihel a malty.⁵³⁰ Svazkové přípory klenby se sbíhají k silnějším pilířům.⁵³¹ K slabším pilířům jsou připojeny pětiboké přípory zakončené dodatečnou hlavicí, které jsou osazeny barokními plastikami českých světců – sv. Prokopa, sv. Ludmily, sv. Václava, sv. Vojtěcha, sv. Jana Nepomuckého a poustevníka Ivana z roku 1730 od neznámého autora.⁵³² Podle původního návrhu Františka Maxmiliána Kaňky zde měly spočívat čtyřboké jehlany.⁵³³ Žebra klenby nad sochami jsou zakončena jednoduchými konzolami.⁵³⁴ Poslední pilíř na levé straně hlavní lodi je osazen mramorovou pseudorománskou kazatelnou z 19. století (*Obr. č. 34*).⁵³⁵ Kazatelnu podpírají čtyři sloupky a nožka na lvu. Je zdobena jménem fundátorky a rokem pořízení: „*Adéla comitissa Waldstein nata comitissa Kálnoky 1873.*“⁵³⁶ Na plášti kazatelny se nachází její znak. V kruhu jsou ztvárněni čtyři evangelisté s heslem „*Nec timide, nec tumide,*“ což znamená „*Ani bázlivě, ani pyšně.*“⁵³⁷ Na pseudogotické stříšce stojí postava žehnajícího Krista. Naproti kazatelně se nachází pseudorománská hnědá křtitelnice.⁵³⁸ Na nožce je napsáno: „*J. Doppler in Salzburg 1873. Zbudovala Adéla hrabinka z Waldstein-Wartenberků, roz. Hrabinka z Kálnoky.*“⁵³⁹

Před lomeným vítězným obloukem jsou z obou stran na dřevěných podstavcích posazeny dřevěné sochy z roku 1730. Na levé straně vidíme sv. Petra a na pravé straně sv. Pavla (*Obr. č. 35*).⁵⁴⁰

4.4.3. Západní předsín

V celé šíři hlavní lodi zabírá prostor tribuna hudebního kůru z přestavby z dvacátých a počátku třicátých let 18. století (*Obr. č. 33*). Její čelo spočívá na třech hrotitých obloucích a je podklenuta osmidílnou klenbou v rozích doplněnou

⁵²⁸ UHLÍŘ, Jiří, ref. 107, s. 238.

⁵²⁹ BARTUŠEK, Antonín, ref. 6, s. 14.

⁵³⁰ KOTRBA, Viktor, ref. 111, s. 91.

⁵³¹ BARTUŠEK, Antonín, ref. 6, s. 14.

⁵³² DROBNÁ, Zoroslava, ref. 96, s. 19, JOURA, Jiří, ref. 121, s. 129, BLAŽEK, Michal, ref. 109, s. 197, HOUDEK, Vítězslav, ref. 92, s. 81.

⁵³³ KOTRBA, Viktor, ref. 111, s. 91.

⁵³⁴ BARTUŠEK, Antonín, ref. 6, s. 15, DROBNÁ, Zoroslava, ref. 96, s. 19.

⁵³⁵ JOURA, Jiří, ref. 121, s. 130, LEHNER, Ferdinand Josef a Eugen MUŠKA, ref. 93, s. 26.

⁵³⁶ DROBNÁ, Zoroslava, ref. 96, s. 22.

⁵³⁷ Tamtéž, s. 22.

⁵³⁸ LEHNER, Ferdinand Josef a Eugen MUŠKA, ref. 93, s. 26.

⁵³⁹ DROBNÁ, Zoroslava, ref. 96, s. 23.

⁵⁴⁰ Tamtéž, s. 22, 23.

trojpráskčítými klenbami (*Obr. č. 36*).⁵⁴¹ Klenba spočívá na přízedních příporách. Pod tribunou vznikl velký prostor předlodí, spojený průchody do obou bočních lodí.⁵⁴² Průchod do jižní boční lodě je zaklenut gotickým obloukem a průchod do severní lodě obloukem románským (*Obr. č. 37*).⁵⁴³ Na západní straně předsíně se nachází schodiště vedoucí k portálu západního průčelí, postaveného při velké barokní přestavbě.

Prostory v patře nad západním závěrečným klenebním polem bočních lodí v úrovni původních galerií mohly sloužit jako soukromé klášterní kaple.⁵⁴⁴ V západní části kostela byl zřejmě zamýšlen západní chór s kryptou, ze které vznikla nynější předsíň.⁵⁴⁵ V čele hudebního kůru nad lomeným obloukem visí barokní obraz z druhé poloviny 18. století. Znázorňuje Krista na kříži s Marií, sv. Janem a klečící Marií Magdalenou.⁵⁴⁶

4.4.4. Mnišský chór

Na hlavní loď navazuje mnišský chór, oddělený lomeným vítězným obloukem (*Obr. č. 38*). Chór se dělí na dvě velká čtvercová pole. Na obou polích je nasazena kupolová osmidílná žebrová klenba, kterou v rozích doplňují drobné trojpráskčité klenby (*Obr. č. 39*). Hranolová žebra leží na polygonálních zkrácených příporách a nad dělicími oblouky jsou nesena konzolami.⁵⁴⁷ Silné pásy a žebra této klenby poukazují na prvopočátek prosazující se gotiky u nás.⁵⁴⁸ Navzájem jsou od sebe oddělena svislou stěnou s lomeným obloukem a třemi okénky, které hmotu vylehčují.⁵⁴⁹ Mohutný hrotitý oblouk příčného pasu je zakotven na přízedních zkrácených příporách.⁵⁵⁰

Triumfální oblouk je hrotitý a členěný ve dvou patrech pěti vysokými dvojokny půlkruhovitě zakončenými se středním štíhlým sloupkem. Okna jsou orámována barokní štukovou výzdobou.⁵⁵¹ Uprostřed stěny nad lomeným obloukem je umístěna barokní kartuše s plastickým a kolorovaným znakem hraběte Valdštejna s pamětním nápisem. Česky zní: „*Ku chvále boží i Blah. P. Marie ze znesvěcených zřícenin znovu*

⁵⁴¹ KUTHAN, Jiří, ref. 100, s. 314, UHLÍŘ, Jiří, ref. 107, s. 238.

⁵⁴² UHLÍŘ, Jiří, ref. 107, s. 238.

⁵⁴³ JOURA, Jiří, ref. 121, s. 129.

⁵⁴⁴ Tamtéž, s. 238.

⁵⁴⁵ ŽAMBERSKÝ, Antonín a Jiří UHLÍŘ, ref. 41, s. 27.

⁵⁴⁶ DROBNÁ, Zoroslava, ref. 96, s. 24.

⁵⁴⁷ KUTHAN, Jiří, ref. 100, s. 313.

⁵⁴⁸ LEHNER, Ferdinand Josef a Eugen MUŠKA, ref. 93, s. 11.

⁵⁴⁹ UHLÍŘ, Jiří, ref. 107, s. 235, BARTUŠEK, Antonín, ref. 6, s. 14, DROBNÁ, Zoroslava, ref. 96, s. 5, 20.

⁵⁵⁰ UHLÍŘ, Jiří, ref. 107, s. 235.

⁵⁵¹ DROBNÁ, Zoroslava, ref. 96, s. 20, HOUDEK, Vítězslav, ref. 92, s. 81.

vztyčil Jan Josef hrabě z Valdštejna r. 1730.“⁵⁵² Tento nápis upomíná na celkovou rekonstrukci baziliky prováděnou F. M. Kaňkou.⁵⁵³

Na severní a jižní stěně chóru jsou nad sebou dvě řady oken. V nižší řadě je po čtyřech sdružených oknech, která byla původně součástí chórového ochozu nebo galerie. Světlo do chóru přichází šesti jednoduchými okny a ta se svými hrotitými záklenky téměř dotýkají vrcholů kleneb.⁵⁵⁴ Chór od apsidy rozděluje stěna prolomená čtyřmi půlkruhovými okénky. U paty oblouku se nacházejí barokně upravené úzké portálky, které pokračují původním schodištěm na trpasličí galerii.⁵⁵⁵

V obou rozích vítězného oblouku se vypínají podél levé a pravé strany dva zděné pilastry datované k roku 1730, na kterých spočívají sochy sv. Cyrila a sv. Metoděje od neznámého autora z téhož roku (*Obr. č. 40*).⁵⁵⁶ Na levé straně stěny jsou vsazeny dvě pamětní pseudorománské desky z šedého mramoru z konce 70. let 19. století. Po stranách jsou tvořeny sloupky a kruhovitě zakončeny. Upomínají na památku hraběte Jana Waldštejna-Wartenberga a jeho dvou manželek.⁵⁵⁷ Dále na levé straně v druhém klenebním poli chóru je umístěn oltář Krista na kříži a pod ním stojí sochy Panny Marie a sv. Jana Evangelisty. Všechny tři dřevěné sochy pochází z 18. století od neznámého autora. Na protější straně se nachází oltář se sochou sv. Prokopa držícího na řetězu čerta z roku 1871, který byl do roku 1935 hlavním oltářem (*Obr. č. 41*).⁵⁵⁸ Nad nimi visí barokní obraz s poprsím Panny Marie s Ježíškem z první poloviny 18. století od neznámého autora.⁵⁵⁹ Na téže straně kněžiště se ve výšce stěny nachází novobarokní hraběcí oratoř z druhé poloviny 19. století (*Obr. č. 42*).⁵⁶⁰ Nad levým vchodem do triforiového ochozu na barokní konzole stojí socha sv. Josefa s Ježíškem v náručí. Na druhé straně v téže výšce stojí barokní socha představující sv. Jana Křtitele. Sochy jsou opět prací datovanou k roku 1730 od neznámého autora (*Obr. č. 43*).⁵⁶¹ Nad oběma vchody do trpasličí galerie je stěna zdobena šedými malovanými kartušemi upomínajícími na hraběnku z Valdštejna a kněžnu Marii Annu z Fürstenberka z druhé poloviny 18. století.⁵⁶²

⁵⁵² DROBNÁ, Zoroslava, ref. 96, s. 20.

⁵⁵³ BLAŽEK, Michal, ref. 109, s. 198.

⁵⁵⁴ BARTUŠEK, Antonín, ref. 6, s. 15, ŽAMBERSKÝ, Antonín a Jiří UHLÍŘ, ref. 41, s. 25.

⁵⁵⁵ UHLÍŘ, Jiří, ref. 107, s. 236.

⁵⁵⁶ JOURA, Jiří, ref. 121, s. 129, HOUDEK, Vítězslav, ref. 92, s. 82.

⁵⁵⁷ DROBNÁ, Zoroslava, ref. 96, s. 23.

⁵⁵⁸ JOURA, Jiří, ref. 121, s. 138.

⁵⁵⁹ DROBNÁ, Zoroslava, ref. 96, s. 23.

⁵⁶⁰ JOURA, Jiří, ref. 121, s. 139.

⁵⁶¹ DROBNÁ, Zoroslava, ref. 96, s. 23, HOUDEK, Vítězslav, ref. 92, s. 82.

⁵⁶² DROBNÁ, Zoroslava, ref. 96, s. 23.

4.4.5. Apsida

V nejvýchodnější části chrámu se nachází na vyvýšeném a zúženém prostoru apsida uzavřená pěti stranami osmiúhelníka (*Obr. č. 44*).⁵⁶³ „*Hmoty zde ubývá ve prospěch konstruktivně nutných částí.*“⁵⁶⁴ Uvnitř je zaklenutá původní osmidílnou klenbou s žebry obloukového profilu (*Obr. č. 45*).⁵⁶⁵ V severozápadním a jihozápadním koutě je doplněna rovněž původními drobnými trojpraprscitými klenbami.⁵⁶⁶ Po celé délce polygonálního závěru v úhlech lomení se tyčí štíhlé kulaté sloupky, na nichž spočívají na hlavicích přípory klenby.⁵⁶⁷ V celé stavbě se konstrukce se sloupky vyskytuje pouze zde, připomíná ciborium, tedy stříšku nesenou podpěrami nad oltářem.⁵⁶⁸ Nejblíže podobné příklady se vyskytují až v západní a jihozápadní Francii a ve Španělsku.⁵⁶⁹ Pod lomenými oblouky všech pěti stěn apsidy jsou malá kruhová okénka. Ve střední části jsou zdi prolomeny zdvojenými románskými sloupkovými okny, které jsou součástí triforiového ochozu. Pod okénky se nachází ve východním, jihovýchodním a severovýchodním boku chórového závěru kruhová okna.⁵⁷⁰ Výplň obou bočních oken tvoří novogotická plaménková kružba z 19. století.⁵⁷¹ Apsida je pod kruhovými okny po celé šířce lemována římsou. V přízemí kněžiště obíhá po jejím trojstěnném závěru lichá arkáda (*Obr. č. 46*). Skládá se z třiceti tří pískovcových sloupků, na kterých leží lomené obloučky arkád. Románské sloupky mají talířovité patky, válcové dříky a kalichovité hlavice s bohatou rostlinnou i figurální výzdobou.⁵⁷² Figurální motivy v podobě zvířecích hlav a karyatid vyrůstajících z listů jsou zde zastoupeny v menšině. Sloupky liché arkády jsou položeny na stupeň ve výklenku ve zdi, před kterou stojí volně.⁵⁷³

Uprostřed apsidy je umístěný hlavní oltář sv. Vojtěcha (*Obr. č. 47*). V pseudogotickém slohu jej vytvořil Jan Kastner, Štěpán Zálešák a Viktor Förster v roce 1908, ale práce se protáhly do konce světové války. V roce 1930 byl vysoce

⁵⁶³ DROBNÁ, Zoroslava, ref. 96, s. 5, UHLÍŘ, Jiří, ref. 107, s. 235.

⁵⁶⁴ MERHAUTOVÁ, Anežka a Dušan TŘEŠTÍK, ref. 55, s. 247.

⁵⁶⁵ LÍBAL, Dobroslav, ref. 103, s. 150, BARTUŠEK, Antonín, ref. 6, s. 14.

⁵⁶⁶ KUTHAN, Jiří, ref. 100, s. 313.

⁵⁶⁷ BARTUŠEK, Antonín, ref. 6, s. 15, DROBNÁ, Zoroslava, ref. 96, s. 20, ŽAMBERSKÝ, Antonín a Jiří UHLÍŘ, ref. 41, s. 22, 23.

⁵⁶⁸ ŽAMBERSKÝ, Antonín a UHLÍŘ, Jiří, ref. 41, s. 23.

⁵⁶⁹ LÍBAL, Dobroslav, ref. 103, s. 150.

⁵⁷⁰ KUTHAN, Jiří, ref. 100, s. 313.

⁵⁷¹ FIŠER, Rudolf, ref. 118, s. 48.

⁵⁷² Tamtéž, s. 313, UHLÍŘ, Jiří, ref. 107, s. 235.

⁵⁷³ BARTUŠEK, Antonín, ref. 6, s. 15, DROBNÁ, Zoroslava, ref. 96, s. 20.

ohodnocen na výstavě v Paříži a roku 1933 v Římě.⁵⁷⁴ Oltář je malířským, sochařským a řezbářským dílem. Uprostřed sedí socha patrona chrámu sv. Prokop a po stranách sochy sv. Cyrila a Metoděje. Svrchu jim žehná stojící socha Krista mezi dvěma anděly. Na křídlech jsou zobrazeny malby výjevů ze života sv. Prokopa. Sochy jsou dřevěné a polychromované.⁵⁷⁵

4.4.6. Boční lodě

Obě boční lodě o deseti klenebních polích jsou uzavřeny pravoúhle zdí, na které jsou z východní strany napojeny kaple.⁵⁷⁶ Obě jsou klenuty původní pravidelnou křížovou žebrovou klenbou, spočívající na masivních polygonálních příporách (Obr. č. 48). V západním poli bočních lodí se zdvihají hranolové věže.⁵⁷⁷

Na obvodní zdi v pravé jižní boční lodi je zachován původní jižní portál do kostela z bývalé křížové chodby.⁵⁷⁸ Jako jediný portál z celého klášterního kostela má autentickou sochařskou výzdobu v tympanonu asi z třetího desetiletí 13. století (Obr. č. 49).⁵⁷⁹ Uprostřed oblouku pětিলistu stojí Beránek Boží nesoucí kříž. Na levé straně vedle Beránka se nachází dva draci s propletenými krky a po pravé straně šupinaté zvíře se dvěma těly.⁵⁸⁰ Podle M. Grmolenské nejdůležitějším významovým prvkem na tympanonu je přítomnost vinného listu na pravé straně. „*Vinný list znázorňuje učení Krista a na raně středověkých portálech ho bývá zcela záměrně používáno jen po jedné straně vstupů do kostela, a to i v kombinaci se zvířaty po stranách symbolů Krista.*“⁵⁸¹ Hlavice jsou bohatě zdobeny rostlinnými motivy.

V bočních lodích jsou rozvěšené bronzové reliéfy křížové cesty od sochaře Josefa Axmana a Václava Macha z roku 1934 (Obr. č. 50).⁵⁸²

4.4.7. Severní kaple

Na konci severní boční strany chóru se po levé straně nachází původní vstupní portál do severní kaple (Obr. č. 51).

⁵⁷⁴ ŽAMBERSKÝ, Antonín a Jiří UHLÍŘ, ref. 41, s. 28, JOURA, Jiří, ref. 121, s. 138, FIŠER, Rudolf, ref. 118, s. 45.

⁵⁷⁵ DROBNÁ, Zoroslava, ref. 96, s. 24.

⁵⁷⁶ BARTUŠEK, Antonín, ref. 6, s. 14.

⁵⁷⁷ Tamtéž, s. 14, KUTHAN, Jiří, ref. 100, s. 314, KUTHAN, Jiří, ref. 56, s. 409.

⁵⁷⁸ DROBNÁ, Zoroslava, ref. 96, s. 6, BARTUŠEK, Antonín, ref. 6, s. 14.

⁵⁷⁹ GRMOLENSKÁ, Martina, ref. 108, s. 105, KUDĚLKA, Zdeněk, ref. 102, s. 76, 86-88, MERHAUTOVÁ Anežka a Dušan TŘEŠTÍK, ref. 55, s. 234, 235, 245.

⁵⁸⁰ GRMOLENSKÁ, Martina, ref. 108, s. 105.

⁵⁸¹ Tamtéž, s. 105.

⁵⁸² JOURA, Jiří, ref. 121, s. 130, DROBNÁ, Zoroslava, ref. 96, s. 24.

Severní vstupní pískovcový portálek je tvořen dvojicí sloupků s motivy ptáků a palmet. Konzoly vložené do ostění portálu jsou obohaceny plastikami ptáků s propletenými krky.⁵⁸³ Portál je ukončen půlkruhově uzavřeným tympanonem zdobeným obloučkovým vlysem, kde je nápis: „*Stavba byla započata r. 1109.*“⁵⁸⁴ Nápis, který vznikl při opravách v roce 1871, se vztahuje na zmizelý klášterní chrám, vysvěcený roku 1109 olomouckým biskupem Janem II.⁵⁸⁵ Kolem celého portálu obíhá výžlabek s drobnými plastickými růžicemi, v záklenku je doplněn řadou drobných jehlanců.⁵⁸⁶ Dveře kované železem se znakem zubří hlavy pochází z doby kolem roku 1505.⁵⁸⁷ „*Hlásají, že té doby majiteli statků, kdysi klášterských, byli páni z Pernštejna.*“⁵⁸⁸

Severní, tzv. opatská kaple se dochovala ve své původní podobě. Půdorys kaple je obdélný. Na východní straně je ukončen dvakrát odstupněnou apsidou s kruhovým okénkem. Prostor je sklenut dvěma poli křížové klenby na polygonálních příporách ukončených hlavicemi se zdobným dekorem (*Obr. č. 52*). Na hlavicích leží mohutné pětiboké abaky, na nichž jsou osazeny náběžní štítky s kořeny klenebních žeber. Na východě je apsida zaklenuta konchou.⁵⁸⁹ Na západní straně kaple navazuje komora o jediném klenebním poli.⁵⁹⁰

Celá kaple byla zdobena malbami. Fragmenty, původně souvislé dekorace celého interiéru, byly objeveny a odkryty v roce 1932 restaurátorem Janšou.⁵⁹¹ Na severní straně jsou dochované pouze nečitelné stopy maleb. V konše apsidy zůstaly zřetelné stopy mandorly, ve které se zřejmě nacházel obraz Krista Pantokratora (*Obr. č. 53*). V poli před apsidou na východní kápi křížové klenby se nachází zbytek medailónu se zlomkem obrazu Beránka Božího (*Obr. č. 54*).⁵⁹² Na západní a jižní straně kaple jsou malby zachovány v daleko větším rozsahu. Malby tvoří plochu tří obrazových pásů nad sebou mezi pilíři a čelními lomenými klenebními oblouky. V přízemí přechází na polygonální pilíře. Pod obrazovými pásy prochází ornamentální pruh s palmetovým

⁵⁸³ BARTUŠEK, Antonín, ref. 6, s. 16, DROBNÁ, Zorošlava, ref. 96, s. 21, UHLÍŘ, Jiří, ref. 107, s. 240.

⁵⁸⁴ DROBNÁ, Zorošlava, ref. 96, s. 21.

⁵⁸⁵ BARTUŠEK, Antonín, ref. 6, s. 16, KUTHAN, Jiří, ref. 100, s. 310.

⁵⁸⁶ KUTHAN, Jiří, ref. 100, s. 313.

⁵⁸⁷ LEHNER, Ferdinand Josef a Eugen MUŠKA, ref. 93, s. 23, FIŠER, Rudolf, ref. 118, s. 37.

⁵⁸⁸ DOLEŽEL, František, ref. 95, s. 6.

⁵⁸⁹ MAŠÍN, Jiří, ref. 113, s. 56, BARTUŠEK, Antonín, ref. 6, s. 16, KUTHAN, Jiří, ref. 100, s. 314.

⁵⁹⁰ KUTHAN, Jiří, ref. 56, s. 409.

⁵⁹¹ MAŠÍN, Jiří, ref. 113, s. 56, KRÁSA, Josef, ref. 114, s. 36, DROBNÁ, Zorošlava, ref. 96, s. 21.

⁵⁹² MAŠÍN, Jiří, ref. 113, s. 56, BARTUŠEK, Antonín, ref. 6, s. 16, KRÁSA, Josef, ref. 114, s. 36, BLAŽEK, Michal, ref. 109, s. 198.

motivem. Architektonické články jsou zdobeny mramorováním.⁵⁹³ Ornament v románském nástěnném malířství byl „*spojovacím článkem mezi polychromovanou architektonickou plastikou a obrazovými kompozicemi*“⁵⁹⁴ a především vyplňoval zbylé plochy stěn rostlinnými a geometrickými motivy.⁵⁹⁵ Pásky maleb jsou členěny bílou páskou se zlomky nápisů popisujícími vyobrazené scény. Malby zahrnují okr, červenou, světle žlutou, světle zelenou a bílou barvu. Kresba těchto maleb je provedena tenkými černými čarami. Postavy jsou hmotné a nepříliš hybné, bohatě oděné řadou módních prvků.⁵⁹⁶ Narativní scény se odvíjejí na plošném pozadí. Krajina je zde znázorněna stylizovanými úponky rostlin.⁵⁹⁷

Na jižní stěně v prvním poli světec vztahuje levici k dvěma klečícím ženám (*Obr. č. 55*). Jedna se před ním sklání. Nade dveřmi je scéna přerušena stylizovanými motivy rostlin. U pilíře vpravo je namalována postava směřující ke zmíněné skupině, pravděpodobně zobrazuje nemocného s berlí. Tento výjev zřejmě znázorňuje scénu světce, jak uzdravuje nemocné.⁵⁹⁸

Freska světce pokračuje v západním poli jižní stěny (*Obr. č. 56*).⁵⁹⁹ Na pravé straně výjevu stojí světec, kterého doprovází muž s pokrývkou na hlavě. Oba směřují k sedící postavě. Světec jí podává ruku. Sedící muž si podává ruku s jiným mužem na pravé straně výjevu, za kterým stojí u pilíře muž svírající před sebou knihu.⁶⁰⁰ Příběh pokračuje na západní stěně, kde je dělen stylizovanými rostlinnými motivy po stranách při pilířích (*Obr. č. 57*). V levé části před světce klečí dvě postavy. V pravé části se dochovaly pouze zlomky postav. S největší pravděpodobností jsou všechna tři pole souvislým vyprávěním skutků téhož neznámého světce. Problém by vyřešil až výklad nápisu v pásce nad malbami, která scény doprovází.⁶⁰¹

Zbylá dvě obrazová pásma jsou podle J. Mašína pravděpodobně namalována jiným malířem.⁶⁰² Na jižní stěně ve středním pásu sedí na levé straně postava s korunou pod arkádou otáčející se ke světci (*Obr. č. 58*). Světec v levé ruce drží kalich, nad kterým spočívá jeho pravá ruka. Jeden muž z hloučku za světce ho podpírá. Vedlejší

⁵⁹³ MAŠÍN, Jiří, ref. 113, s. 56, BARTUŠEK, Antonín, ref. 6, s. 16, KRÁSA, Josef, ref. 114, s. 36.

⁵⁹⁴ MAŠÍN, Jiří, ref. 113, s. 12.

⁵⁹⁵ Tamtéž, s. 12.

⁵⁹⁶ Tamtéž, s. 58, KRÁSA, Josef, ref. 114, s. 38, MERHAUTOVÁ Anežka a Dušan Třeštík, ref. 55, s. 290.

⁵⁹⁷ KRÁSA, Josef, ref. 114, s. 36.

⁵⁹⁸ MAŠÍN, Jiří, ref. 113, s. 56, 57.

⁵⁹⁹ Tamtéž, s. 57.

⁶⁰⁰ Tamtéž, s. 57.

⁶⁰¹ Tamtéž, s. 57.

⁶⁰² Tamtéž, s. 57.

muž v levici svírá meč. Na pravé straně výjevu krajní postava přidržuje jinou bezvládně padající postavu k zemi.⁶⁰³ V pásce patřící tomuto příběhu jsou také nečitelné zlomky nápisu. Ovšem v západním poli jižní stěny byl nápis zachován a přeložen: „*Zde je sv. Jan hozen do kádě s vroucím olejem.*“⁶⁰⁴ A tím byla podpořena interpretace cyklu jako výjev z legendy o sv. Janu Evangelistovi.⁶⁰⁵ Nápis se vztahuje i na výše popsany výjev líčící legendární příběh tohoto světce. Příběh legendy o sv. Janu literárně zpracoval Jakub de Voragine v letech 1230-1298 ve sbírce *Legenda Aurea*.⁶⁰⁶ Podle jeho vyprávění: „...*Apoštol mu řekl: „Co mám udělat, abych se ti zalíbil?“ Aristodémos mu odpověděl: „Chceš-li, abych uvěřil v tvého Boha, dám ti vypít jed, a uvidím-li, že ti vůbec neuškodil, ukáže se tvůj pán jako pravý Bůh.“ Apoštol řekl: „Učiň, jak jsi řekl.“ Na to řekl Aristodémos: „Chci, abys napřed viděl umírat jiné, aby ses víc bál.“ Došel za prokonsulem, vyžádal si dva odsouzence k smrti a přede všemi jim dal jed: jakmile jim jed dal, oni jej vypili a zemřeli. Pak si vzal pohár apoštol, pokřižoval se, vypil všechnen jed a nic se mu nestalo. Všichni proto začali chválit Boha...“⁶⁰⁷ Vylíčený příběh je totožný se zobrazenou scénou v opatské kapli. Muž sedící pod arkádou je velekněz Aristodemus. Neznámý světec je sv. Jan právě žehnající kalich s jedem a padající postava k zemi je právě umírající zločinec.*

Nad touto scénou pod lomeným obloukem je vyobrazena polofigura světce, zřejmě sv. Benedikta s berlou, o němž legenda vypráví, že mu byl podán otrávený chléb, ale on přežil.⁶⁰⁸ Rovněž se může jednat o symbolické vyjádření vztahu mezi třebíčským klášterem a zakladatelem řádu.⁶⁰⁹

V západním poli jižní stěny je zachován zlomek obrazu s Abrahamem obětujícím Izáka, kdy Abraham v pravici drží meč a levou rukou drží Izáka, klečícího na oltáři.⁶¹⁰ Tato starozákonní scéna významově souvisí s výjevem pod ním (*Obr. č. 59*).

V prostředním pásu na levé straně sedí na trůně pod arkádou král Domicián ukazující na pravou část výjevu. Do kádě s vařícím olejem dal uvrhnout sv. Jana

⁶⁰³ MAŠÍN, Jiří, ref. 113, s. 57.

⁶⁰⁴ FIŠER, Rudolf, ref. 118, s. 50.

⁶⁰⁵ MAŠÍN, Jiří, ref. 113, s. 57, FIŠER, Rudolf, ref. 118, s. 50.

⁶⁰⁶ VORAGINE, Jakub de, ref. 116, s. 90-95, MAŠÍN, Jiří, ref. 113, s. 57.

⁶⁰⁷ VORAGINE, Jakub de, ref. 116, s. 93.

⁶⁰⁸ NIGG, Walter, ref. 117, s. 28, 29, 34, 35.

⁶⁰⁹ MAŠÍN, Jiří, ref. 113, s. 57, KRÁSA, Josef, ref. 114, s. 38, UHLÍŘ, Jiří, ref. 107, s. 241, BLAŽEK, Michal, ref. 109, s. 198.

⁶¹⁰ MAŠÍN, Jiří, ref. 113, s. 58.

Evangelistu za přítomnosti přihlížejících. Tak jak byl Izák v poslední chvíli zachráněn milostí Boží, tak i sv. Janu vařící olej neuškodil.⁶¹¹

Ze zbylých dvou pásem na západní stěně se dochovaly pouze obrysy postavy světce a stylizované rostlinné motivy (*Obr. č. 57*).⁶¹²

Malby J. Mašína datoval do doby po polovině 13. století a spojil je s pokročilým stadiem byzantisujícího slohu téhož století.⁶¹³ K malbám v opatské kapli se vyjádřil slovy: „...linie vytváří v lemech a poletujících koncích rouch soustavy tvarů a ostrých cípů, vzniklých několikerým zalamováním čáry a stávajících se až samoučelnými, jak svědčí plášť Aristodema i Domiciána na jižní stěně a poletující konce rouch za postavami na stěně západní. Příznačná je i stupňovaná dramatickost výjevu před Aristodemem.“⁶¹⁴ Dle názoru J. Krásy třebíčské malby „představují dosti výrazný individuálně zabarvený odstín zralého „lámaného slohu“, jež má v datovaných památkách knižní malby obdoby kolem roku 1260.“⁶¹⁵

⁶¹¹ MAŠÍN, Jiří, ref. 113, s. 58, BARTUŠEK, Antonín, ref. 6, s. 33.

⁶¹² MAŠÍN, Jiří, ref. 113, s. 58, BARTUŠEK, Antonín, ref. 6, s. 33.

⁶¹³ MAŠÍN, Jiří, ref. 113, s. 58.

⁶¹⁴ Tamtéž, s. 58.

⁶¹⁵ KRÁSA, Josef, ref. 114, s. 38.

V. Závěr

Uprostřed „třebečského lesa“ v prostoru jihozápadní Moravy v roce 1101 započala historie třebečského opatství, která trvala přes čtyřista let.⁶¹⁶ U samého počátku stáli dva moravští úředníci, kteří položili základy celému klášteru (zejména – viz. kapitola 3.1.2. Založení kláštera). Ovšem nebýt mnišské komunity, která zde zanechala nesmazatelnou stopu, tak bychom dnes stěží mohli vzhlížet ke kamenné kráse klášterního kostela Nanebevzetí Panny Marie, přestože nezůstala v celé původní podobě. Během 13. století třebečský konvent zažíval největší kolonizační, hospodářský i kulturní rozvoj (viz. kapitola 3.2.3. Život v klášteře a 3.2.4. Opat třebečského kláštera). Dokladem byla zakládaná proboštství Na Luhu, v Měříně a v Březové (viz. kapitola 3.2.5. Proboštství).⁶¹⁷ Zhruba od poloviny 13. století se utvářela organizace služebných manů a v téže době byla dokončována románsko-gotická stavba klášterního kostela.⁶¹⁸ Počátky krize třebečského opatství se začaly projevovat po polovině 14. století (viz. kapitola 3.3. Čas zániku třebečského kláštera). Z tíživé hospodářské situace se snažili dříve bohatý klášter opati vymanit prostřednictvím prodeje a zástavou majetku konventu (viz. kapitola 3.2.4. Opat třebečského kláštera).⁶¹⁹ Předzvěstí zániku třebečského kláštera byla husitská revoluce, která se v plné síle dotkla kláštera v roce 1425 (viz. kapitola 3.3.1. Za husitských válek).⁶²⁰ Blížící se konec třebečského benediktinského kláštera završil rok 1468, kdy byl obsazen českým vojskem Jiřího z Poděbrad a následně dobyt uherským králem Matyášem Korvínem (detailněji viz. kapitola 3.3.2. Dobyetí kláštera roku 1468). Tím se uzavřela etapa života benediktinů v třebečském klášteře.⁶²¹ Přestože mnišská komunita zanikla, odkaz její existence v Třebíči připomínají tři kapuce v městském znaku a bazilika sv. Prokopa, která ve svých zdech nese stopy historie mnišského řádu.⁶²² Její původní románská rozeta, trpasličí galerie nad apsidou, severní předsíň s portálem, krypta, liché arkády v presbytáři či původní malby v opatské kapli a další architektonické prvky činí ze stavby v současné době uznávanou kulturní památku, neboť v roce 2003 byla „přijata

⁶¹⁶ UHLÍŘ, Jiří, ref. 144, s. 15, 16.

⁶¹⁷ Tamtéž, s. 24, 27, FOLTÝN, Dušan, ref. 36, s. 684.

⁶¹⁸ Průkopnický k tématu např. KUBEŠ, Adolf, ref. 25, s. 45-49 a detailněji viz. kapitola 3.1.5. Manové třebečského kláštera. O klášterním kostele viz. kapitola 4.2. Bazilika sv. Prokopa.

⁶¹⁹ FOLTÝN, Dušan, ref. 36, s. 684, 685.

⁶²⁰ FIŠER, Rudolf, ref. 22, s. 12.

⁶²¹ SAMEŠ, Čeněk, ref. 62, s. 19.

⁶²² FIŠER, Rudolf, ref. 22, s. 11.

organizací UNESCO mezi nejhodnotnější projevy světového kulturního a přírodního dědictví.“⁶²³ Protože se nedochovaly žádné zprávy o budování klášterního areálu, badatelé při určení vzniku stavby jsou odkázáni pouze na stylovou kritiku. Huť, která klášter s kostelem stavěla, s největší pravděpodobností přišla na základě nejnovějších poznatků kolem roku 1220 z jihozápadní Francie přes Burgundsko a Porýní. Kameníci a stavaři, pod vlivem ústupu románského umění a nově prosazené gotiky v západní Evropě, zde vytvořili stavbu, ve které se zcela přirozeně a nenásilně spojují čisté románské a gotické prvky. Právě v tomto spočívá její mimořádný architektonický a umělecký význam v rámci celé střední Evropy (viz. kapitola. IV. Historie proměn podoby a vybavení benediktinského kláštera v Třebíči z hlediska jeho současného stavu).

Při poslední velké opravě klášterního kostela během první třetiny dvacátého století došlo ke zvýšení pozornosti z řad badatelů, kteří následně vydali nové historicko architektonické syntézy týkající se této stavby (viz. kapitola II. Shrnutí literatury k tématu). Dalšího velkého zájmu se třebíčský kostel a klášter dočkal během devadesátých let dvacátého století a tento zájem přetrvává do dnešních dnů i mezi širokou veřejností.

Při ukončení práce jsem dospěla k názoru, že o bývalém třebíčském klášteře je publikováno dostatečné množství literatury, která je z mého hlediska z velké části vyčerpávající, neboť historické prameny 12. až 15. století už s největší pravděpodobností více informací neposkytnou. Proto také nelze rekonstruovat detailně ucelený příběh třebíčského kláštera. Každý z autorů přispěl ke sledovanému tématu svým názorem, i když hlavní myšlenka je u všech stejná. Nadějí na rozšíření poznatků je snad jen archeologie.

Přínosnou prací pro mě byla především publikace od Rudolfa Fišera *Třebíč, z historie benediktinského opatství* (2004) a shrnující syntéza od Dušana Foltýna *Encyklopedie moravských a slezských klášterů* (2005), které mi poskytly ucelenou orientaci v daném tématu. Během studia historie třebíčského kláštera a při psaní této práce pro mne byla největším překvapením *Regula Benedicti*, která je přes svoje stáří velice čtivým a zajímavým textem (viz. kapitola 3.2.1. Řehole sv. Benedikta a 3.2.3. Život v klášteře). Přes dostatečné množství autorů, kteří se zabývají architekturou baziliky sv. Prokopa, mě svým věcným obsahem zaujala také práce Zoroslavy Drobnej (1941),

⁶²³ FIŠER, Rudolf, ref. 22, s. 159.

kteřá se jako jediná nejdetailněji věnuje popisu vnitřního vybavení klášterního kostela. Podle mého názoru nejen barokní sochařská výzdoba od neznámého umělce, ale i zbylé objekty, by si zasloužily větší pozornost, neboť i ony jsou součástí stavby. První snaha, doplnit interiér kostela i novějšími uměleckými výtvyry, souvisela s poslední velkou přestavbou, tedy ve třicátých letech 20. století (viz. kapitola 4.2.5. Opravy klášterního chrámu). V prostorách bočních lodí byly rozvěšeny reliéfy křížové cesty a v kryptě umístěn žulový oltář. Nejnovější umělecké objekty doplnil Zdeněk Šplíchal v druhé polovině devadesátých let 20. století. Vyplňují prostory bočních apsid v kryptě. Dle mého názoru umělecká díla pouze tiše a neokázale doplňují atmosféru stavby, která je hlavním uměleckým objektem.

Třebíčský klášterní chrám je dokladem velkého umu našich dávných předchůdců, od kterých bychom se v nejedné věci mohli přiučit. V současné době bazilika sv. Prokopa na jedné straně zažívá popularitu, ale zároveň způsobem jakým je prezentována laické veřejnosti, v mých očích ztrácí něco ze své osobitosti.

A na závěr. Jak přiblížit toto téma v rámci výuky výtvarné výchovy je dosti komplikovaná otázka, která nebyla předmětem této práce. Jejímu řešení však musela předcházet heuristická fáze, již jsem se pokusila v předkládané bakalářské práci naplnit.

VI. Seznam použité literatury

- BARTUŠEK, Antonín. *Umělecké památky Třebíče*. 1. vyd. Brno: Nakladatelství Blok. Brno, 1969.
- BENEDIKT Z NURSIE. *Regula Benedicti = Řehole Benediktova*. Přeložila Alžběta FRANECOVÁ. Vyd. 1. Praha: Benediktinské arcidiákonství sv. Vojtěcha a sv. Markéty, 1998. ISBN 80-238-2676-X.
- BENEŠOVSKÁ, Klára et al. *Velké dějiny zemí Koruny české. Tematická řada. Architektura*. Vyd. 1. Praha: Paseka, 2009. ISBN 978-80-7432-001-9.
- BLÁHOVÁ, Marie, Jan FROLÍK a Nad'a PROFANTOVÁ. *Velké dějiny zemí Koruny české. Svazek I., Do roku 1197*. Vyd. 1. Praha: Ladislav Horáček - Paseka, 1999. ISBN 80-7185-265-1.
- BOBKOVÁ, Lenka. *Velké dějiny zemí Koruny české. Svazek IV.a, 1310-1402*. Vyd. 1. Litomyšl: Paseka, 2003. ISBN 80-7185-501-4.
- BOBKOVÁ, Lenka a Milena BARTLOVÁ. *Velké dějiny zemí Koruny české. Sv. IV.b, 1310-1402*. Vyd. 1. Praha: Paseka, 2003. ISBN 80-7185-551-0.
- BOROVSKÝ, Tomáš. *Kláštery, panovník a zakladatelé na středověké Moravě*. 1. vyd. Brno: Matice moravská, 2005. Knižnice Matice moravské; sv. 16. ISBN 80-86488-22-5.
- ČECHURA, Jaroslav. *České země v letech 1437-1526. I. díl, Mezi Zikmundem a Jiřím z Poděbrad (1437-1471)*. 1. vyd. Praha: Libri, 2010. ISBN 978-80-7277-447-0.
- ČORNEJ, Petr. *Velké dějiny zemí Koruny české. Sv. V., 1402-1437*. Praha: Paseka, 2010. ISBN 978-80-7432-007-1.
- ČORNEJ, Petr. *Světla a stíny husitství: (události, osobnosti, texty, tradice) : výbor z úvah a studií*. Vyd. 1. Praha: NLN, Nakladatelství Lidové noviny, 2011. ISBN 978-80-7422-084-5.
- ČORNEJ, Petr a Milena BARTLOVÁ. *Velké dějiny zemí Koruny české. Svazek VI., 1437-1526*. Vyd. 1. Litomyšl: Ladislav Horáček-Paseka, 2007. ISBN 978-80-7185-873-7.
- DOLEŽEL, František, ed. *Průvodce basilikou Sv. Prokopa v Třebíči - zámku*. V Třebíči: Jednota sv. Prokopa pro vnitřní obnovu a výzdobu basiliky, [1939].
- DROBNÁ, Zoroslava. *Basilika sv. Prokopa v Třebíči*. Praha: Výtvarný odbor Umělecké besedy, 1941. Poklady národního umění; sv. 28.

- DUBY, Georges. *Dějiny Francie: od počátků po současnost*. Vyd. 1. Praha: Karolinum, 2003. ISBN 8071845140.
- FIŠER, Rudolf. *Klášter uprostřed lesa: dvě studie o třebíčském benediktinském opatství*. 1. vyd. Brno: Matice moravská, 2001. ISBN 80-864-8802-0.
- FIŠER, Rudolf. *Třebíč: z historie benediktinského opatství*. Třebíč: FiBox, 2004. Edice Vysočiny. ISBN 80-855-7116-1.
- FIŠER, Rudolf. *Bazilika sv. Prokopa, židovská čtvrť a hřbitov v Třebíči*. 1. vyd. v jazyce českém. Praha: Foibos, 2009. Světové památky UNESCO. ISBN 978-808-7073-186.
- FIŠER, Rudolf, Eva NOVÁČKOVÁ a Jiří UHLÍŘ. *Třebíč: dějiny města I*. Vyd. 1. Brno: Blok v Brně, 1978.
- FIŠER, Rudolf a UHLÍŘ, Jiří. *Benediktinský klášter v Třebíči*. Vyd. 1. Třebíč: Město Třebíč, 2001.
- FOLTÝN, Dušan a kol. *Encyklopedie moravských a slezských klášterů*. 1. vyd. Praha: Libri, 2005. ISBN 80-7277-026-8.
- FRAIS, Josef. *Jiří z Poděbrad: král dvojího lidu*. Vyd. 1. Třebíč: Akcent, 2006. ISBN 80-7268-382-9.
- GRÜN, Anselm. *Svatý Benedikt z Nursie: učitel duchovního života*. Vyd. 1. V Praze: Vyšehrad, 2004. ISBN 80-7021-695-6.
- HALL, James. *Slovník námětů a symbolů ve výtvarném umění*. 1. vyd. Praha: Mladá fronta, 1991. ISBN 80-204-0205-5.
- CHADRABA, Rudolf ed. *Dějiny českého výtvarného umění I. sv. 1, Od počátku do konce středověku*. 1. vyd. Praha: Academia, 1984.
- CHADRABA, Rudolf ed. *Kapitoly z českého dějepisu umění*. 1. díl. Předchůdci a zakladatelé. 1. vyd. Praha: Odeon, 1986. ARS Uměnovědná řada.
- JAN, Libor a Petr OBŠUSTA. *Ve stopách sv. Benedikta: sborník příspěvků z konference Středověké kláštery v zemích Koruny české konané ve dnech 24.-25. května 2001 v Třebíči*. Vyd. 1. Brno: Matice moravská ve spolupráci se Západosmoravským muzeem v Třebíči, 2002. Disputationes Moraviae; 3. ISBN 80-86488-09-8.
- JANÁČEK, Josef a kol. *Umění doby posledních Přemyslovců*. 1. vyd. Roztoky u Prahy: Středočeské muzeum, 1982.
- JOURA, Jiří. *Procházky starou Třebíčí podruhé*. Třebíč: Amaprint Kerndl, 2006. Historická Třebíč. ISBN 80-239-7412-2.

- JOURA, Jiří a Miroslav HEDBÁVNÝ. *Třebíč v proměnách*. Vyd. 1. Třebíč: Akcent, 1999. ISBN 80-726-8004-8.
- KALOUS, Antonín. *Matyáš Korvín, 1443-1490: uherský a český král*. Vyd. 1. České Budějovice: Vedita, 2009. Edice Koruna, sv. 2. ISBN 80-868-2948-0.
- KOSMAS. *Kosmova Kronika česká*. Přeložil Karel HRDINA a Marie BLÁHOVÁ. Vyd. 5., ve Svobodě 1. Praha: Svoboda, 1972. Členská knihnice.
- KOTRBA, Viktor. *Česká barokní gotika. Dílo Jana Santiniho-Aichla*. 1. vyd. Praha: Academia, 1976.
- KUBEŠ, Adolf. *Dějepis města Třebíče. Sv. 1*. Třebíč: J.F. Kubeš, 1874.
- KUBEŠ, Adolf. *Manové bývalého benediktinského kláštera Třebického*. Brno: nákl. vlast., 1902.
- KUBÍN, Petr. Kanonizace svatého Prokopa v roce 1204. SOMMER, Petr, ed. *Svatý Prokop, Čechy a střední Evropa*. Vyd. 1. Praha: NLN, Nakladatelství Lidové noviny, 2006. s. 104-116. ISBN 80-7106-790-3.
- KUTAL, Albert, Dobroslav LÍBAL a MATĚJČEK, Antonín. *České umění gotické. 1, Stavitelství a sochařství*. 1.vyd. Praha: Mánes-Sfinx B. Janda, 1949. Zlatý list; Sv. 4.
- KUTHAN, Jiří. *Česká architektura v době posledních Přemyslovců: Města - hrady - kláštery - kostely*. 1. vyd. Vimperk: Tina, 1994. ISBN 80-85618-14-1.
- LAWRENCE, C. H. *Dějiny středověkého mnišství*. 1. vyd. Brno: Centrum pro studium demokracie a kultury, 2001. ISBN 80-85959-88-7.
- LE GOFF, Jacques. *Kultura středověké Evropy*. Vyd. 2., Ve Vyšehradu 1. Praha: Vyšehrad, 2005. Kulturní historie. ISBN 80-7021-808-8.
- LEHNER, Ferdinand Josef a Eugen MUŠKA. *Opatský chrám Panny Marie v Třebíči a jeho dějiny*. Třebíč: F. Kubeš, [1903].
- LÍBAL, Dobroslav. *Gotická architektura v Čechách a na Moravě*. 1. vyd. V Praze: Umělecká beseda, 1948. Cesta k umění; díl 3., sv. 5-7.
- MAŠÍN, Jiří. *Románská nástěnná malba v Čechách a na Moravě*. Praha: Československá akademie věd, 1954.
- MATĚJEK, Marek a kol. *Benediktini ve středověku*. Vyd. 1. Třebíč: Amaprint-Kerndl, 2011. ISBN 978-808-7385-104.
- MERHAUTOVÁ, Anežka a Dušan TŘEŠTÍK. *Románské umění v Čechách a na Moravě*. 2. vyd. Praha: Odeon, 1984. České dějiny; Sv. 59.
- NIGG, Walter. *Benedikt z Nursie*. 1. vyd. Praha: Zvon, 1991, 109 s. ISBN 8071130400.

- NIKODÉM, Vilém. *Stručné dějiny města Třebíče*. 2. vyd. V Třebíči: Jindřich Lorenz, 1911.
- OBŠUSTA, Petr. Přehled archeologických výzkumů středověkého města Třebíče. In *Západní Morava: vlastivědný sborník*. Brno: Muzejní a vlastivědná společnost, 2002. roč. VI., s. 104-118. ISBN 80-7275-033-8.
- Sága moravských Přemyslovců: život na Moravě od XI. do počátku XIV. století: sborník a katalog výstavy pořádané Vlastivědným muzeem v Olomouci a Muzeem města Brna k 700. výročí tragické smrti Václava III., posledního českého krále z dynastie Přemyslovců: Olomouc, Přemyslovský palác 20. dubna až 6. srpna 2006: Brno, hrad Špilberk 14. září 2006 až 21. ledna 2007*. Renáta FIFKOVÁ, ed. 1. vyd. Olomouc: Vlastivědné muzeum v Olomouci, 2006. ISBN 80-85037-42-4.
- SAMEŠ, Čeněk. *Opravy opatského chrámu třebíčského v letech 1725-1732*. V Třebíči: Měšťanská Beseda, 1934.
- SAMEŠ, Čeněk. *I. ročenka městského musea, okresního a městského archívu v Třebíči*. Třebíč: Měst. mus., 1948.
- SAMEŠ, Čeněk. *Rok 1468 a Třebíč: vydáno k pětistému výročí dobytí a zkázy města Třebíče vojsky uherského krále Matyáše Korvína*. V Třebíči: Okresní knihovna, [1968].
- SCHEDL, Barbara. Der St. Galler Klosterplan – ein materialisierter Diskurs. In: WIECZOREK, Alfried a Gerfried SITAR, eds. *Benedikt und die Welt der fröhehen Kloester. Kat. Museum Manheim, 13. V. 2012 - 13. I. 2013*. Regensburg, 2012. s. 95-105. ISBN: 978-3-7954-2581-4.
- SOMMER, Petr, Dušan TŘEŠTÍK a ŽEMLIČKA, Josef, eds. *Přemyslovcí: budování českého státu*. Vyd. 1. Praha: Lidové noviny, 2009. ISBN 978-80-7106-352-0.
- ŠABACKÝ, Josef. Sedmdesát let třebíčského muzea. In *Vlastivědný sborník Vysočiny. Oddíl věd společenských*. Brno: Krajské nakladatelství, 1969. č. 5, s. 126-127.
- ŠMAHEL, František. *Husitské Čechy: struktury, procesy, ideje*. Praha: Lidové noviny, 2001. Česká historie; sv. 9. ISBN 80-7106-468-8.
- ŠPLÍCHAL, Zdeněk et al. *Zdeněk Šplíchal: předretrospektiva*. Třebíč: Akcent, 2009. ISBN 978-80-7268-641-4.
- TURECKÝ, Petr. Přestavba třebíčské baziliky v letech 1725-1733. In *Západní Morava: vlastivědný sborník*. Brno: Muzejní a vlastivědná společnost, 1999. roč. III., s. 171-183.

- VÁLKA, Josef. *Dějiny Moravy I*. Brno: Muzejní a vlastivědná společnost v Brně, 1991. ISBN 80-85048-17-5.
- VORAGINE, Jakub de. *Legenda aurea*. Přeložil Václav BAHNÍK. Vyd. 1. Praha: Vyšehrad, 1984.
- VOREL, Petr. *Páni z Pernštejna: vzestup a pád rodu zubří hlavy v dějinách Čech a Moravy*. Vyd. 1. Praha: Rybka Publishers, 1999. ISBN 80-861-8224-X.
- WIHODA, Martin. *Morava v době knížecí: 906-1197*. Vyd. 1. Praha: Lidové noviny, 2010. Česká historie; sv. 21. ISBN 978-80-7106-563-0.
- ZESCHICK, Johannes Nepomuk. *Benediktini a benediktinky v Čechách a na Moravě*. Vyd. 1. Praha: Benediktinské arcidiocésní ústředí sv. Vojtěcha a sv. Markéty, 2007. Pietas benedictina; 12. ISBN 978-80-86882-04-8.
- ŽAMBERSKÝ, Antonín a Jiří UHLÍŘ. *Bazilika bývalého opatství benediktinů v Třebíči*. Vyd. 1. Třebíč: Arca JiMfa, 1995. ISBN 80-85766-52-3.
- ŽEMLIČKA, Josef. *Čechy v době knížecí: (1034-1198)*. Praha: Lidové noviny, 1997. Edice Česká historie, svazek 2. ISBN 80-7106-196-4.

Periodika

- HOUDEK, Vítězslav. Stručný soupis historických uměleckých památek na Moravě. *Časopis matice moravské*. 1900, č. 24, s. 79-87.
- KOUTEK, Jaromír. O stavivu trebičské baziliky. *Od Horácka k Podyjí*. 1936, č. 12, s. 98-100.
- UHLÍŘ, Jiří. Archeologický výzkum ambitu bývalého benediktinského kláštera v Třebíči - předběžná zpráva. *Vlastivědný věstník moravský*. 1968, roč. 20, č. 2, s. 285-290. ISSN 0323-2581.

VII. Seznam příloh a obrazové části

- Příloha č. 1** Založení kostela třebíčského (1)
Příloha č. 2 Založení kostela třebíčského (2)
Příloha č. 3 Založení kostela třebíčského (3)
Příloha č. 4 Založení kostela třebíčského (4)
Obr. č. 5 Pohled od jihu na bývalé klášterní budovy přestavěné na zámek
Obr. č. 6 Místa archeologických výzkumů
Obr. č. 7 Výřez z kresby
Obr. č. 8 Kamenické značky
Obr. č. 9 Půdorys baziliky sv. Prokopa
Obr. č. 10 Vnitřní vzhled baziliky po opravách v letech 1724-33
Obr. č. 11 Apsida z počátku dvacátého století
Obr. č. 12 Severní pohled na baziliku
Obr. č. 13 Venkovní pohled na apsidu
Obr. č. 14 Růžicové románské okno
Obr. č. 15 Severní kaple
Obr. č. 16 Sochařská výzdoba severní kaple
Obr. č. 17 Nákres severní předsíně
Obr. č. 18 Severní předsíň
Obr. č. 19 Severní portál
Obr. č. 20 Nákres severního portálu
Obr. č. 21 Detaily sochařské výzdoby severního portálu
Obr. č. 22 Nákres výzdoby severního portálu
Obr. č. 23 Sochařská výzdoba severního portálu – anděl
Obr. č. 24 Sochařská výzdoba severního portálu – postavy
Obr. č. 25 Západní průčelí
Obr. č. 26 Půdorys krypty
Obr. č. 27 Krypta
Obr. č. 28 Oltář v apsidě krypty
Obr. č. 29 Zdeněk Šplíchal – Trnová koruna
Obr. č. 30 Zdeněk Šplíchal – Církev
Obr. č. 31 Dřevěná výdřeva

- Obr. č. 32** Sochařská výzdoba hlavic v kryptě
- Obr. č. 33** Pohled z chóru na hlavní loď a západní předsíň
- Obr. č. 34** Kazatelna
- Obr. č. 35** Socha sv. Petra a sv. Pavla
- Obr. č. 36** Západní předsíň – osmidílná klenba
- Obr. č. 37** Gotický a románský průchod
- Obr. č. 38** Pohled z hlavní lodě na chór s apsidou
- Obr. č. 39** Osmidílná kupolová klenba v chóru
- Obr. č. 40** Socha sv. Cyrila a sv. Metoděje
- Obr. č. 41** Oltář sv. Prokopa
- Obr. č. 42** Oratoř
- Obr. č. 43** Sochy sv. Josefa a sv. Jana Křtitele
- Obr. č. 44** Nákres průřezu presbytářem a kryptou
- Obr. č. 45** Pohled na klenbu apsidy
- Obr. č. 46** Lichá arkáda
- Obr. č. 47** Hlavní oltář sv. Vojtěcha
- Obr. č. 48** Boční loď
- Obr. č. 49** Portál z bývalé křížové chodby
- Obr. č. 50** Josef Axman a Václav Mach – reliéfy
- Obr. č. 51** Portál do severní kaple
- Obr. č. 52** Klenba v opatské kapli
- Obr. č. 53** Malby v opatské kapli (1)
- Obr. č. 54** Malby v opatské kapli (2)
- Obr. č. 55** Malby v opatské kapli (3)
- Obr. č. 56** Malby v opatské kapli (4)
- Obr. č. 57** Malby v opatské kapli (5)
- Obr. č. 58** Malby v opatské kapli (6)
- Obr. č. 59** Malby v opatské kapli (7)

VIII. Přílohy

Založení kostela třebíčského (1)

„Avšak protože nás došla lež o svrchuřečeném knížeti, totiž Oldřichovi a jeho bratru Litoldovi, je nezbytné, abychom vypočeti alespoň nečetné z jejich chvályhodných činů. Tato nejslavnější knížata, která by vskutku snad i dnes měla být oplakávána, neboť jaké byla moudrosti v božských zákonech i v lidských soudech buď jako štědrí dárci almužen i jako zbožní příznivci kostelů, svědčí jejich stvrzení v privilegiu kostela třebíčského, jehož obsah je tento:“⁶²⁴

⁶²⁴ KOSMAS. *Kosmova Kronika česká*. Přeložil Karel HRDINA a Marie BLÁHOVÁ. Vyd. 5., ve Svobodě 1. Praha: Svoboda, 1972. Členská knihnice. s. 223.

Založení kostela třebičského (2)

„Ve jménu svaté a nedílné trojice. Oldřich, z Boží milosti to, co je. Prozíravost starých mudrců a zvyk tvrdí, že když někdo chce jakékoli osobě ve vlastní vlasti něco upevnit nebo rozhodne, aby to bylo trvalé, má to svěřit paměti za svědeckví knížat a biskupů i opatů a všech předáků a ostatních urozených a pod takovýmto vlastnoručním zápisem.

Já, Oldřich, přemítaje v mysli o tomto obyčeji, žádal jsem, aby byl vyhotoven tento list na připomenutí a potvrzení pro čas přítomný i budoucí. Přeji si tedy, aby bylo oznámeno všem křesťanům, přítomným, nepřítomným i budoucím, že jsem pro dar věčné odplaty s mým milým bratrem, totiž knížetem Litoldem, za přispění Božího, postavil klášter k poctě spasitele a Pána našeho Ježíše Krista a svaté a vždy slavné Panny Marie, rodičky Boží, a Pána našeho Ježíše Krista, umístěný ve středu lesa třebičského. Podle uvedeného obyčeje jsme ho oba nadali, jak jsme mohli, poli, pastvinami, loukami, lesy, poplužími, voly, ovce, prasaty, dobyt看em a jinými následujícími nezbytnostmi.

Toto jsou jména vsí, které jsme dali Bohu a svaté Marii k službám tam Bohu sloužících bratří. Ty se nazývají: Drnovici s vinicí a s vinařem a s krčmářem, Mladkovici, Sedlce, místo v lese blízko brněnského hradu svatého Benedikta, Rybník, Kachovici (Čachovici), tržiště Pravlov s krčmáři, Nesevo, Gotšalkovici, Kozlané, Mališici, Hrdibořici, Radmíře, Lhotici, Babici, Smrk, Brod, Nemojovici, Hostákovici, Checlevici, Aldikovici, Viprechtici, Scichovo, Chlumané, Kojatíno, osmý díl z tržiště v Brně a krčmu, sto denárů z mince ke kapli svatého Benedikta.“⁶²⁵

⁶²⁵ KOSMAS. *Kosmova Kronika česká*. Přeložil Karel HRDINA a Marie BLÁHOVÁ. Vyd. 5., ve Svobodě 1. Praha: Svoboda, 1972. Členská knihnice. s. 223, 224.

Založení kostela třebičského (3)

„Potom však kníže Oldřich, blahé paměti, odešel z tohoto světa; z jasné moci pozůstalého syna Břetislava byly připojeny tyto vsi za duši předáka Rudolfa: Břešťané se vším, co slouží rolníku, Maloměřici, Bznatici, Smilovici, Nebovidi.

Po smrti Vratislavově bylo přidáno Nmecino. Sám kníže Oldřich však určil pro chudobu nových lidí, kteří se tehdy v oné pustině usadili, šest peněz jako desátek.

Kníže Litold pak věnoval témuž klášteru ze svých důchodů tyto vsi: Mičapi, Krkovici, Přelšcici, Cretes, Staříče, Raškovici, Pozďatici, Okraševici, Čemíře, Pohvizdi, Hrajkovici, Řipovici, Kohěř, Kožuchovici.

Avšak po smrti svrchu uvedeného knížete jeho syn, kníže Konrád, přidal tyto vsi: Dalešice, Heřmanice, Strupešín, Sovolusky, Cakново, Sedlatíno.

Toto všechno jsme dali Bohu a svaté Marii s tou podmínkou, že žádný z potomků našeho rodu a žádná světská moc nebude nic vymáhati od rolníků daných kostelu podle práva zemského, ale ať ve prospěch tam sloužících v budoucnosti týž kostel všechno trvale obdrží.⁶²⁶

⁶²⁶ KOSMAS. *Kosmova Kronika česká*. Přeložil Karel HRDINA a Marie BLÁHOVÁ. Vyd. 5., ve Svobodě 1. Praha: Svoboda, 1972. Členská knižnice. s. 224, 225.

Založení kostela třebičského (4)

„To však začali činit od roku 1101, když po smrti Břetislavově (II.), který je vyhnal z Moravy, se usadil v Čechách Bořivoj, podruhé to dostali a nejprve postavili kostelík svatého Benedikta uprostřed lesa a usadivše bratry černého řádu, jak bylo řečeno, svěřili jim mnohé statky. Kostelík ten vysvětil Heřman, biskup pražský, roku 1104, dne 10. července.“⁶²⁷

⁶²⁷ KOSMAS. *Kosmova Kronika česká*. Přeložil Karel HRDINA a Marie BLÁHOVÁ. Vyd. 5., ve Svobodě 1. Praha: Svoboda, 1972. Členská knihnice. s. 225.

IX. Obrazová část

Pohled od jihu na bývalé klášterní budovy přestavěné na zámek



Foto autor

Místa archeologických výzkumů

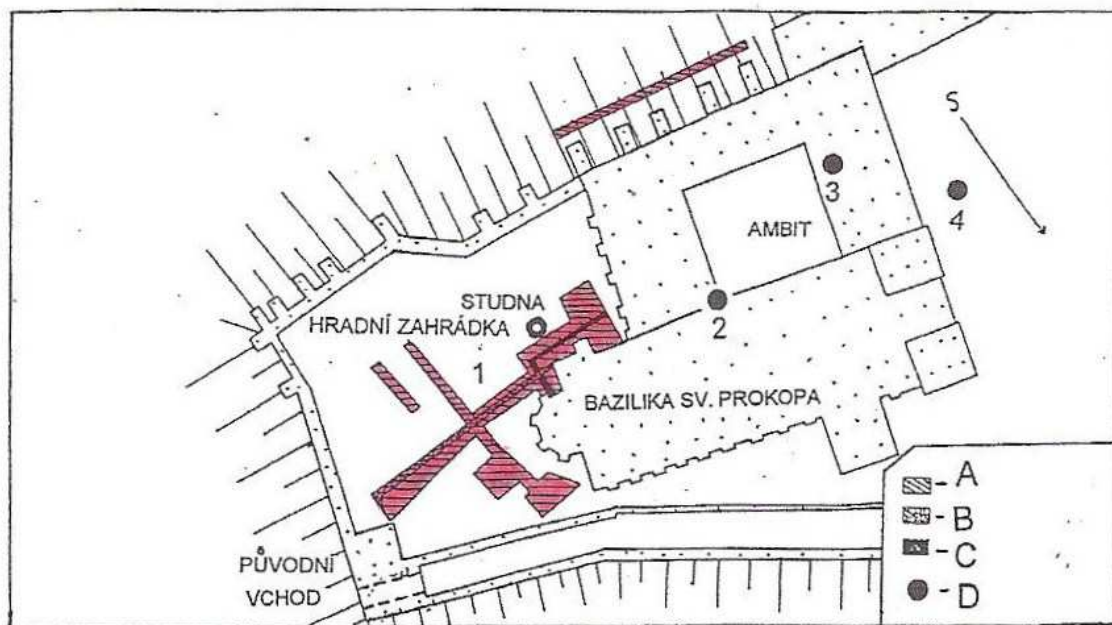

Červeně jsou vyznačena místa jednotlivých archeologických výzkumů. In JAN, Libor a Petr OBŠUSTA. *Ve stopách sv. Benedikta: sborník příspěvků z konference Středověké kláštery v zemích Koruny české konané ve dnech 24.-25. května 2001 v Třebíči*. Brno: Matice moravská ve spolupráci se Západomoravským muzeem v Třebíči, 2002. s. 222.

Výřez z kresby



U levé strany hlavního chóru se nachází válcová stavba s kupolovitým krytem, která zřejmě sloužila jako ossarium v době, kdy se tento prostor začal používat jako pohřebiště.⁶²⁸ In FIŠER, Rudolf. *Bazilika sv. Prokopa, židovská čtvrť a hřbitov v Třebíči*. Praha: Foibos, 2009. Světové památky UNESCO. s. 11.

⁶²⁸ BARTUŠEK, Antonín. *Umělecké památky Třebíče*. Brno: Nakladatelství Blok. Brno, 1969. s. 12.

Kamenické značky

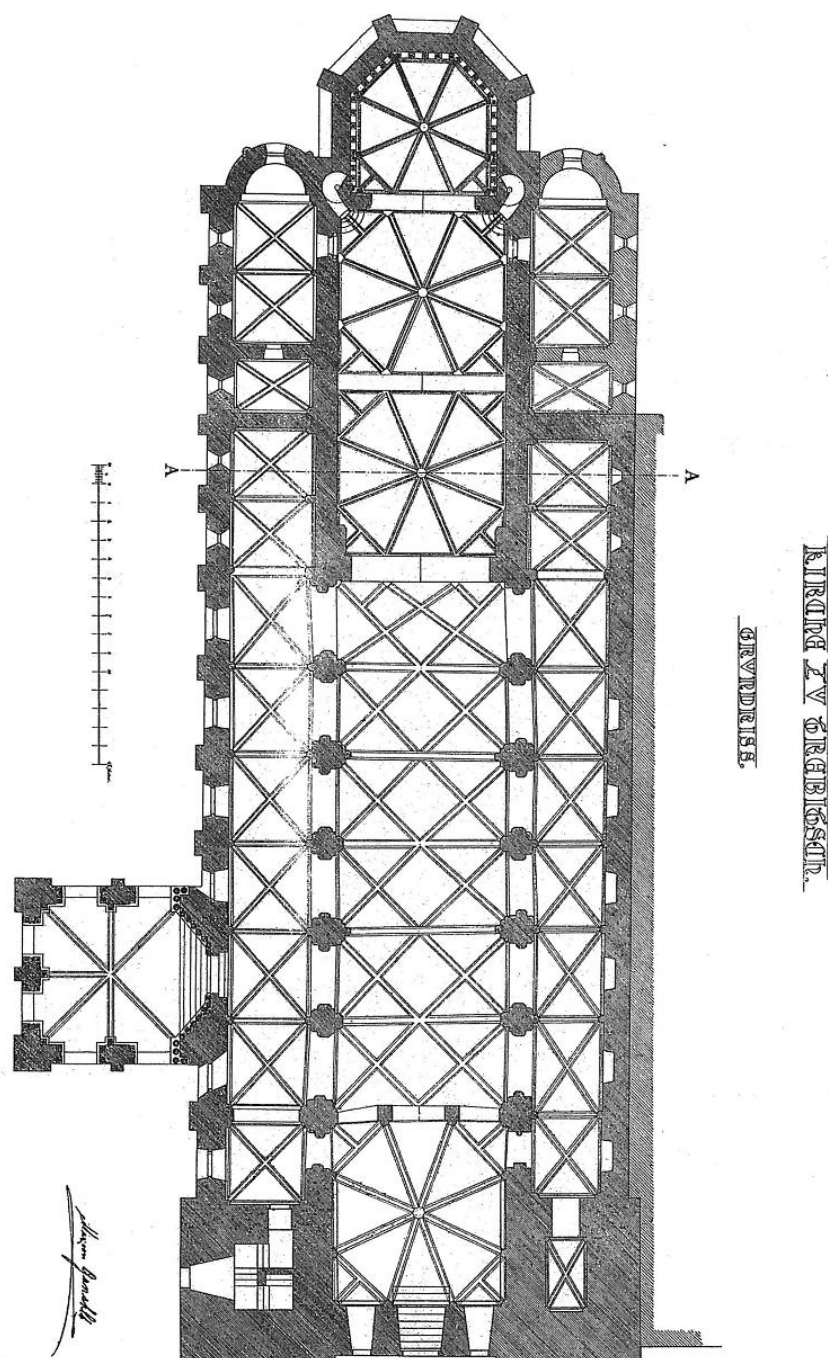

Foto autor

Půdorys baziliky sv. Prokopa⁶²⁹

In FIŠER, Rudolf a Jiří UHLÍŘ. *Benediktinský klášter v Třebíči*. Třebíč: Město Třebíč, 2001.

⁶²⁹ Kopie výkresů pochází z kolekce prací studentů architektury Akademie výtvarných umění ve Vídni z roku 1890. FIŠER, Rudolf. *Bazilika sv. Prokopa, židovská čtvrť a hřbitov v Třebíči*. Praha: Foibos, 2009. Světové památky UNESCO. s. 44.

Vnitřní vzhled baziliky po opravách v letech 1724-33

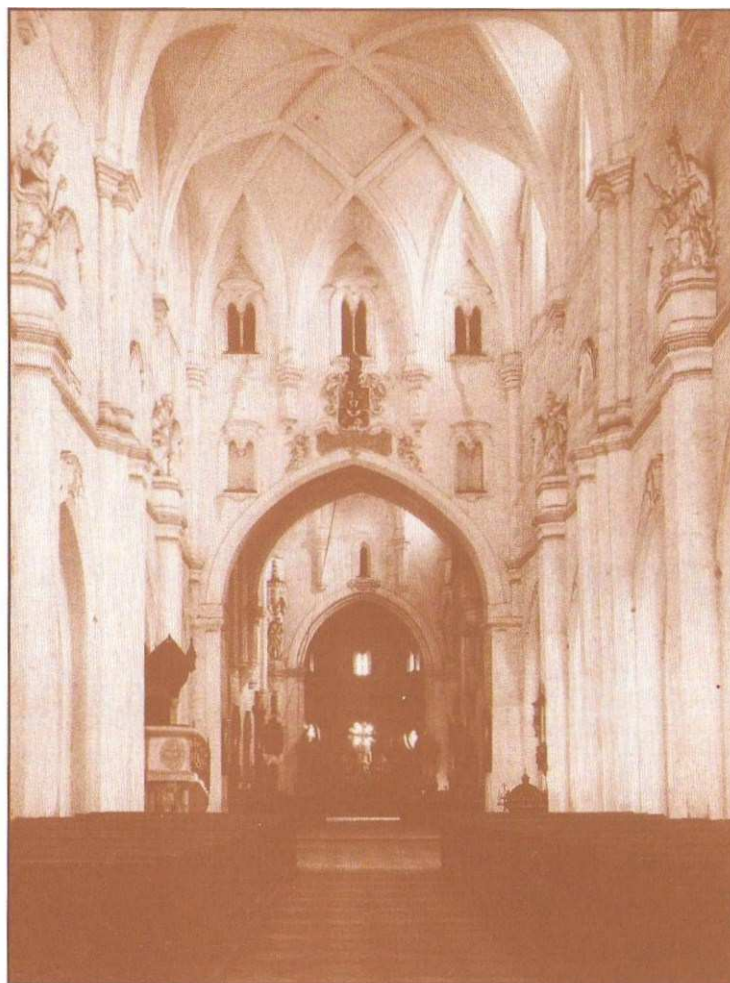

In JOURA, Jiří a Miroslav HEDBÁVNÝ. *Třebíč v proměnách*. Třebíč: Akcent, 1999. s. 34.

Apsida z počátku dvacátého století



Tehdy byla trpasličí galerie stále zazděna a jižní kaple zcela chybí. In JOURA, Jiří. *Procházky starou Třebíčí podruhé*. Třebíč: Amaprint Kerndl, 2006. s. 125.

Severní pohled na baziliku



Foto autor

SCHLOSSKIRCHE IN TREBITSCH.
NORDANSICHT.

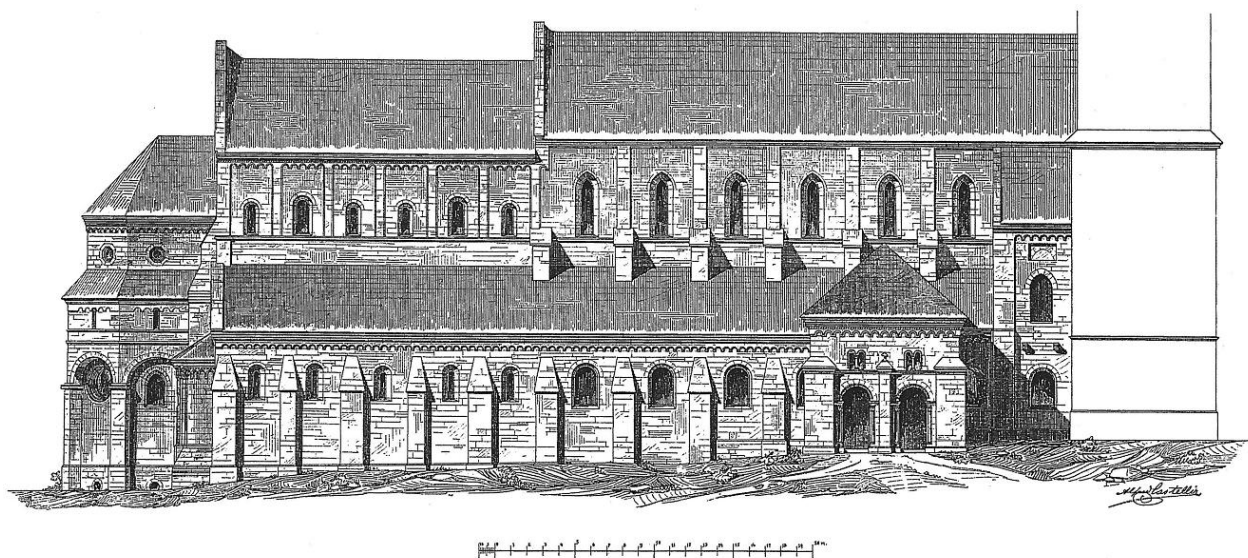

In FIŠER, Rudolf a Jiří UHLÍŘ. *Benediktinský klášter v Třebíči*. Třebíč: Město Třebíč, 2001.

Venkovní pohled na apsidu



Foto autor

Růžicové románské okno

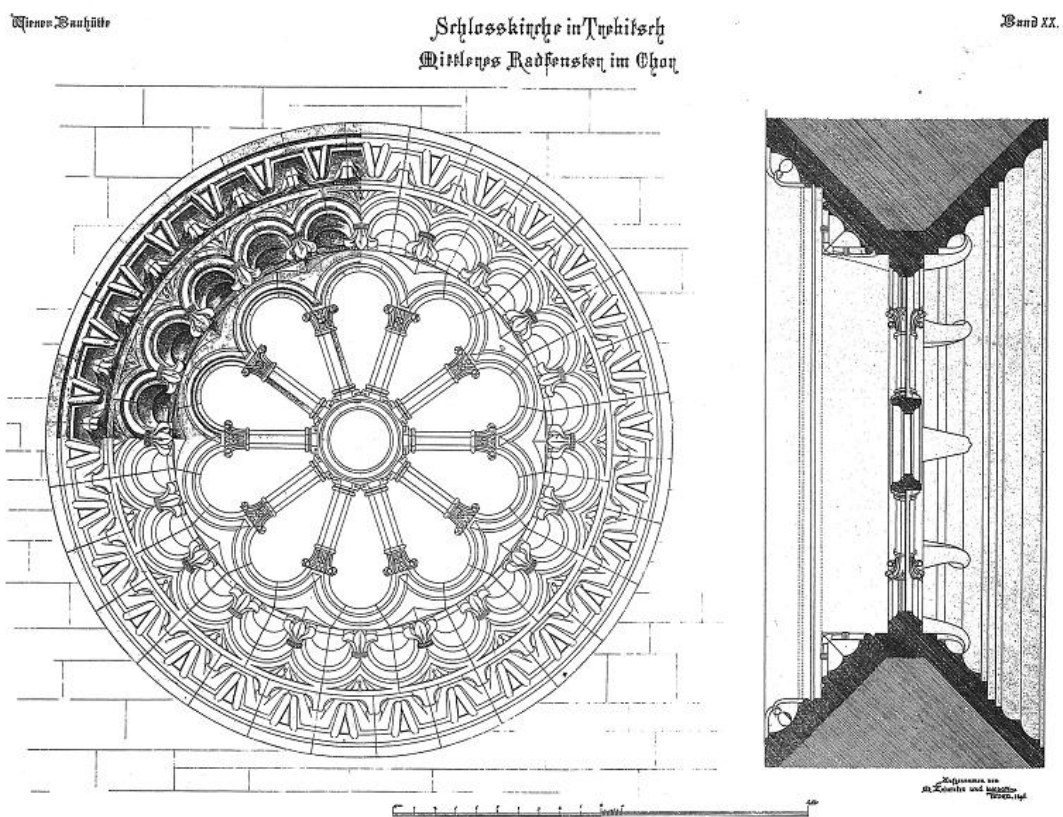

In FIŠER, Rudolf a Jiří UHLÍŘ. *Benediktinský klášter v Třebíči*. Třebíč: Město Třebíč, 2001.



Foto autor

Severní kaple

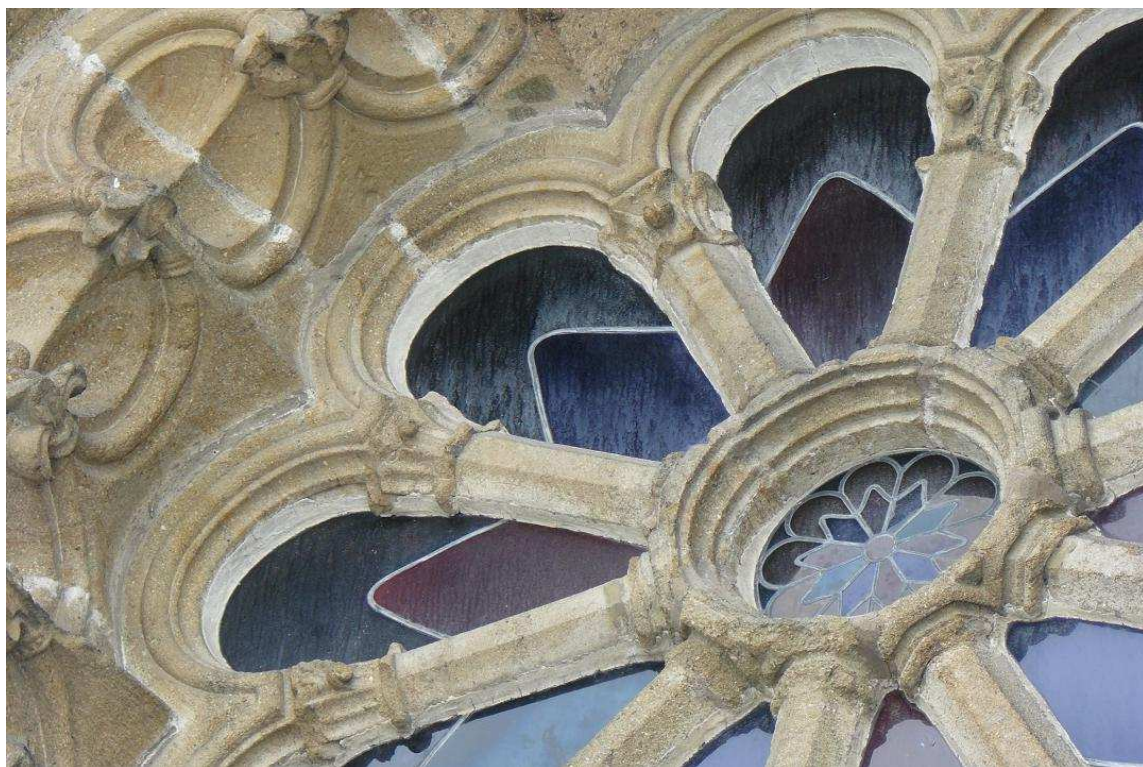

Foto autor

Sochařská výzdoba severní kaple



Foto autor

Nákres severní předsíně

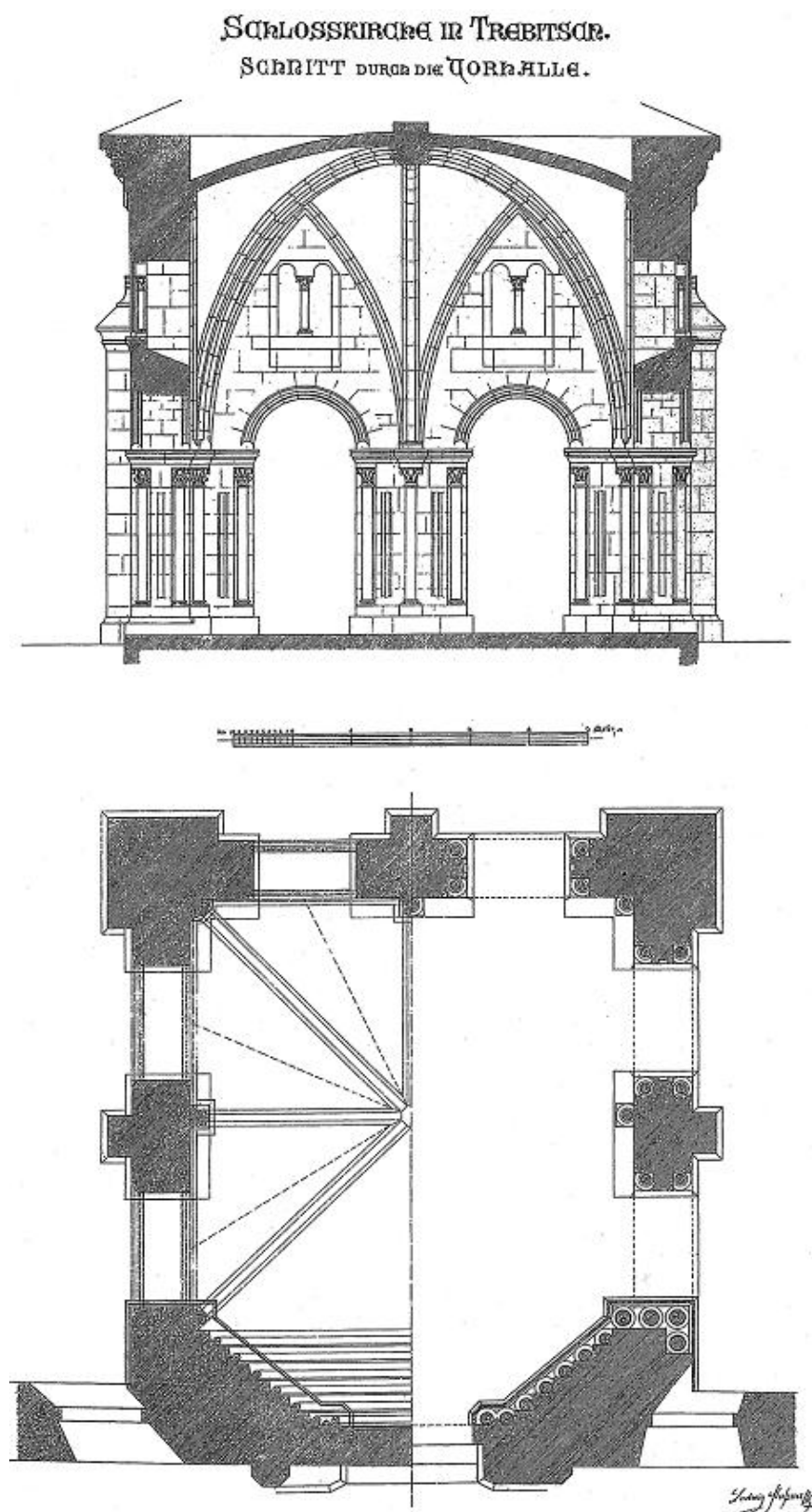

In FIŠER, Rudolf a Jiří UHLÍŘ. *Benediktinský klášter v Třebíči*. Třebíč: Město Třebíč, 2001.

Severní předsíň



Foto autor

Severní portál

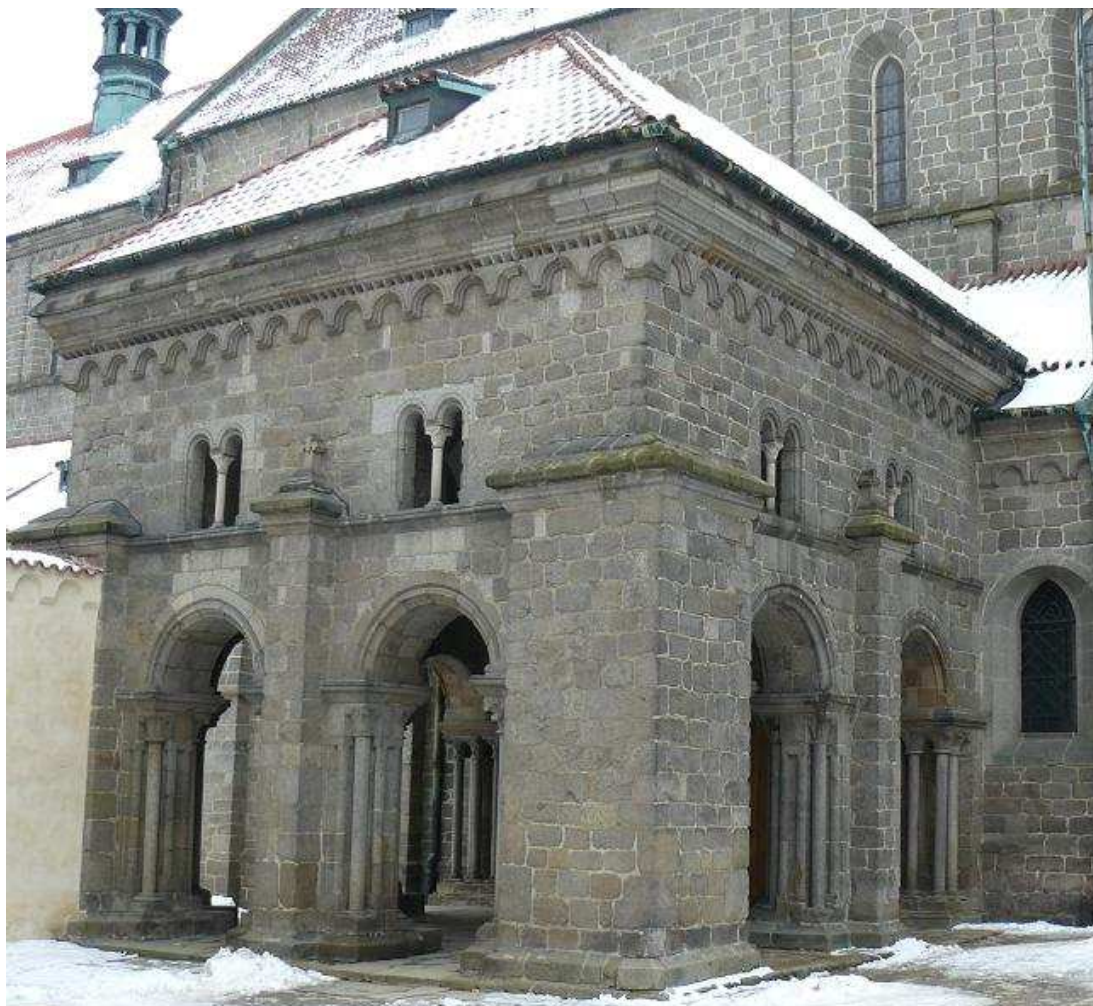

Foto autor

Nákres severního portálu

Wiener Bauhütte

Band XX.

PORTAL DER SCHLOSSKIRCHE.

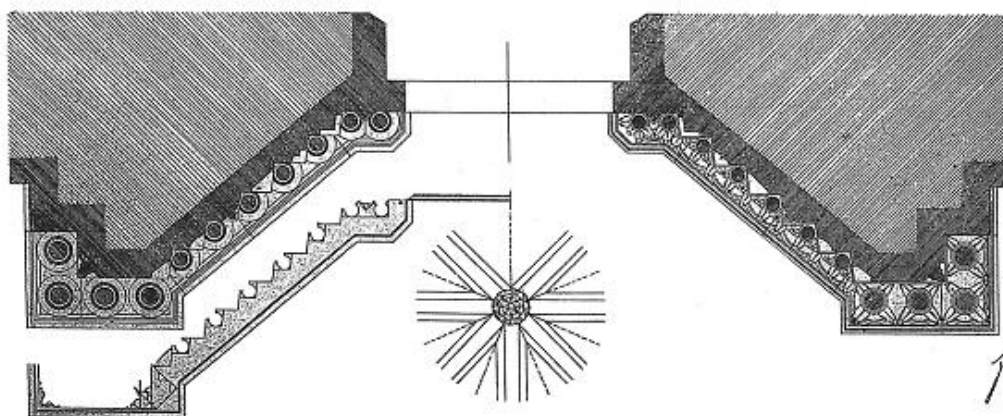
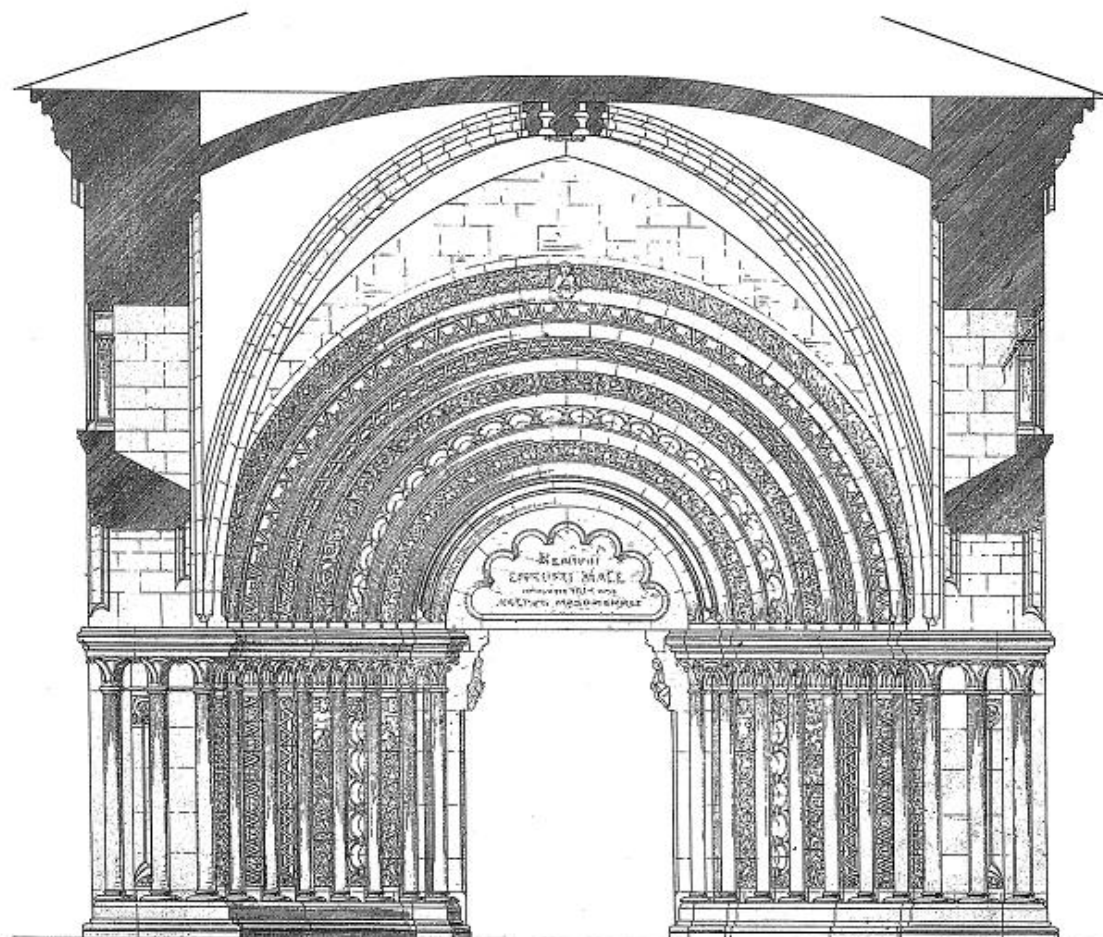

In FIŠER, Rudolf a Jiří UHLÍŘ. *Benediktinský klášter v Třebíči*. Třebíč: Město Třebíč, 2001.

Detaily sochařské výzdoby severního portálu



Foto autor

Nákres výzdoby severního portálu

Wiener Bauhütte

Band XX.

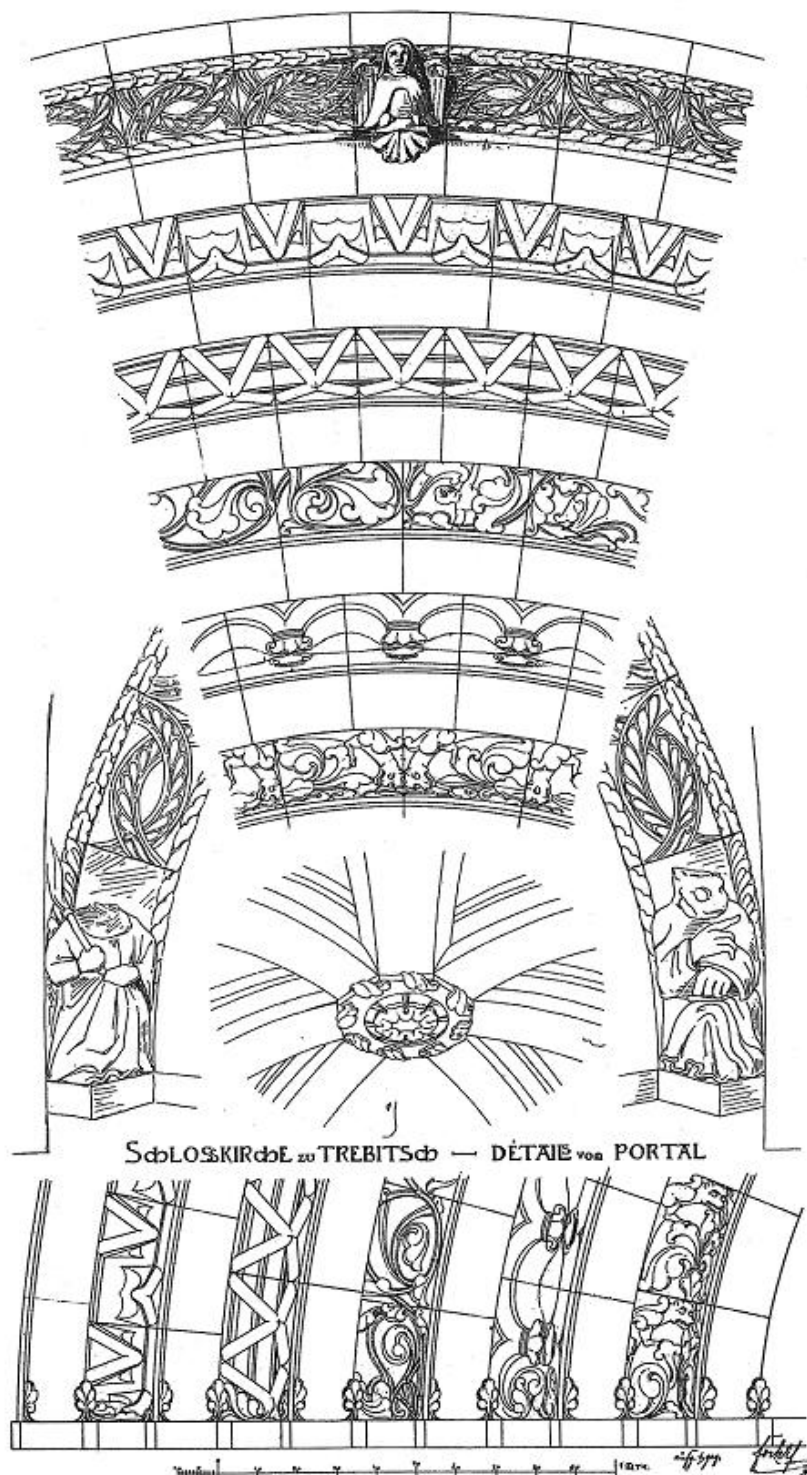

In FIŠER, Rudolf a Jiří UHLÍŘ. *Benediktinský klášter v Třebíči*. Třebíč: Město Třebíč, 2001.

Sochařská výzdoba severního portálu - anděl



Foto autor

Sochařská výzdoba severního portálu – postavy



Foto autor

Západní průčelí



Foto autor

Půdorys krypty

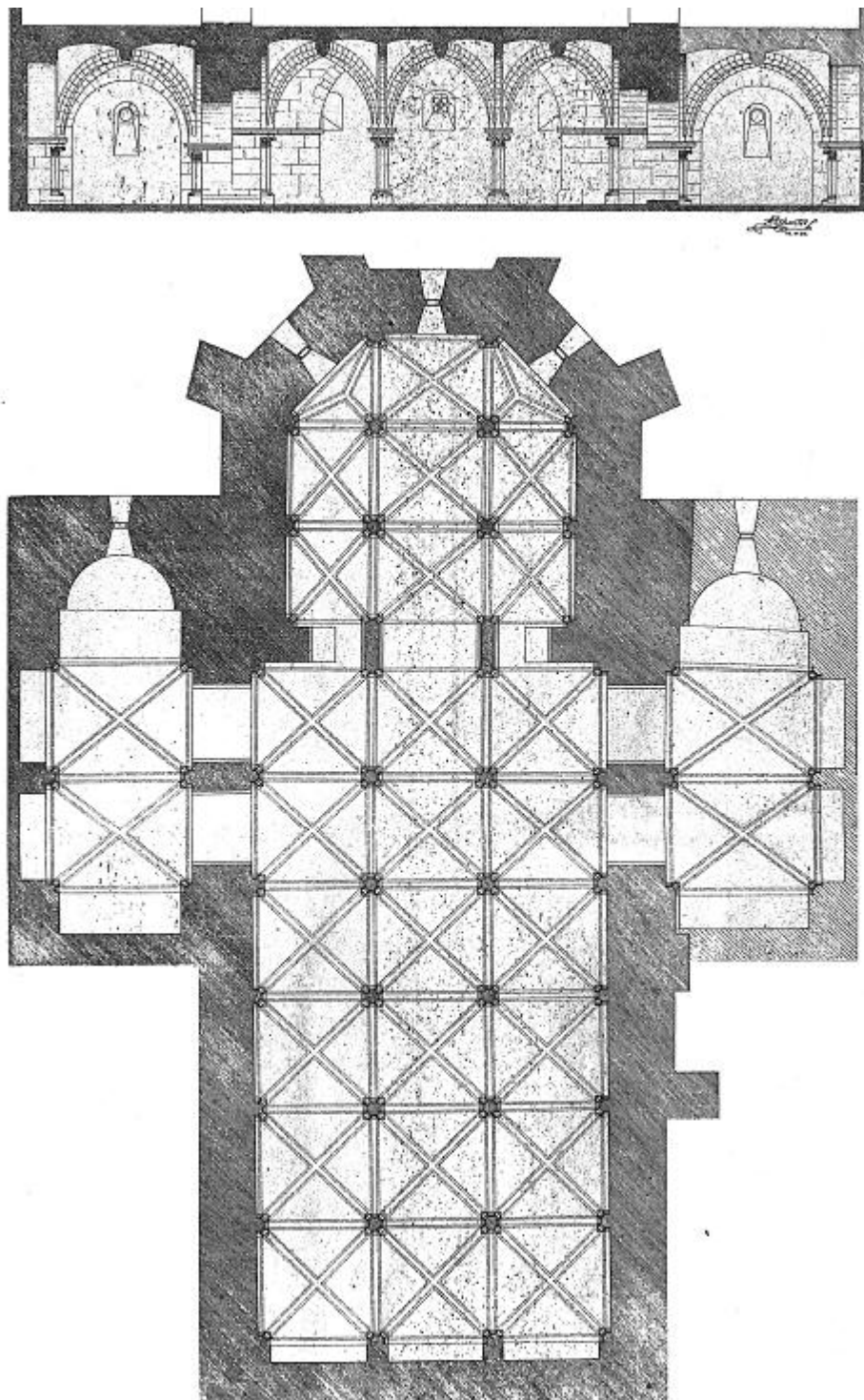

In FIŠER, Rudolf a Jiří UHLÍŘ. *Benediktinský klášter v Třebíči*. Třebíč: Město Třebíč, 2001.

Krypta



Foto autor

Oltář v apsidě krypty

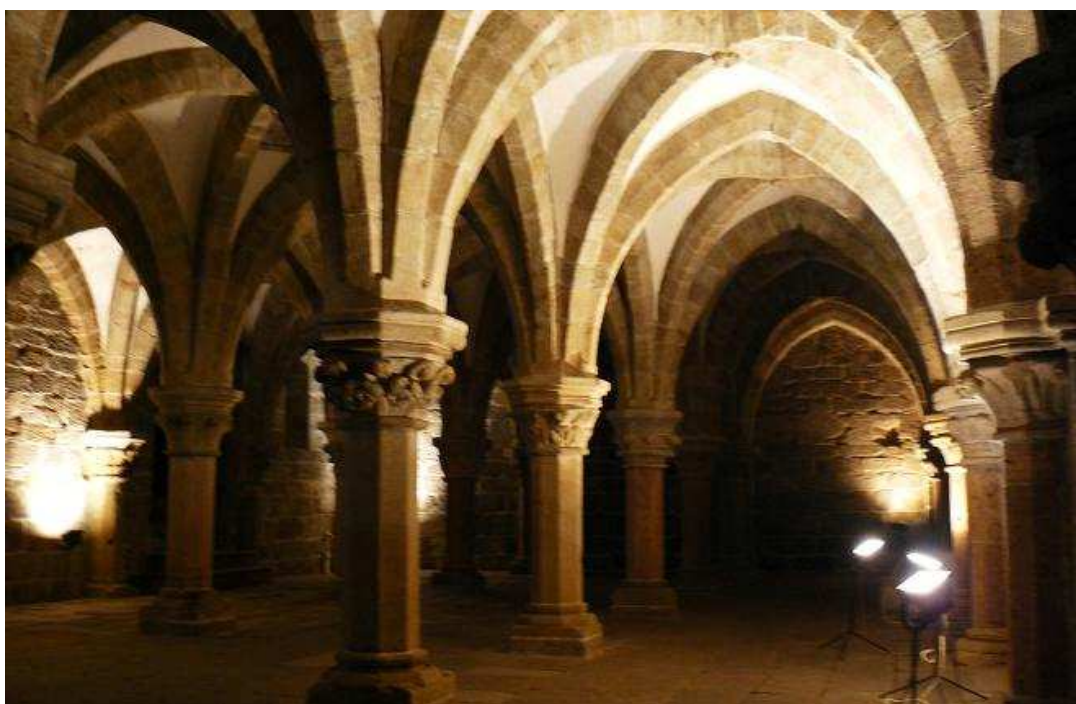
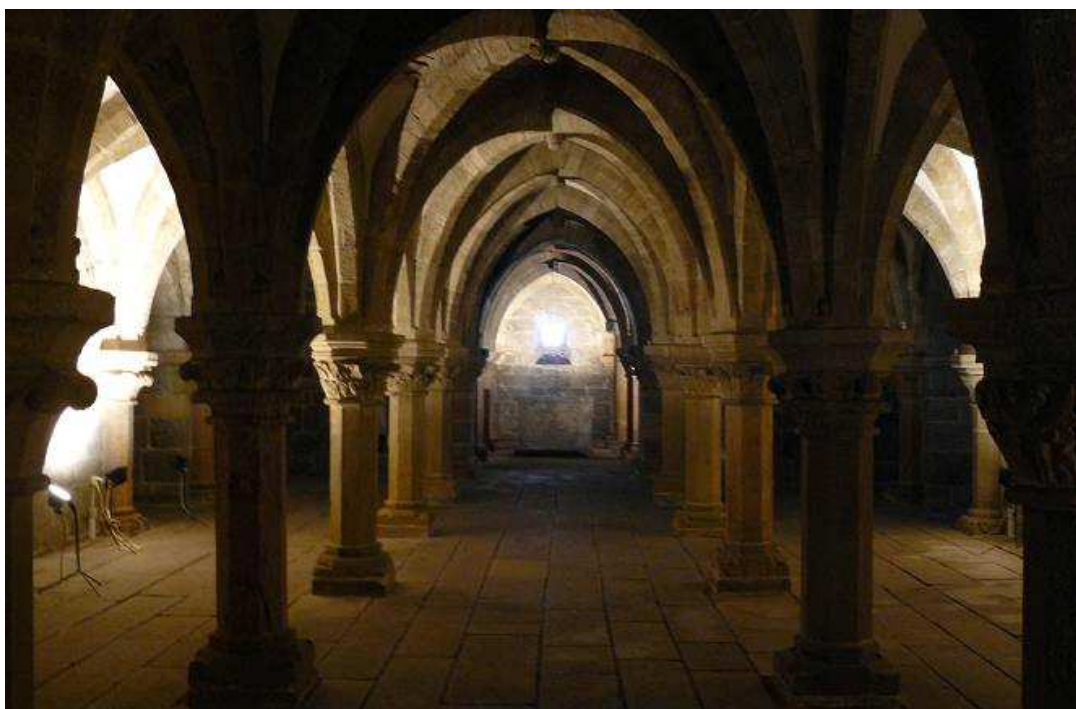

Foto autor

Zdeněk Šplíchal - Trnová koruna

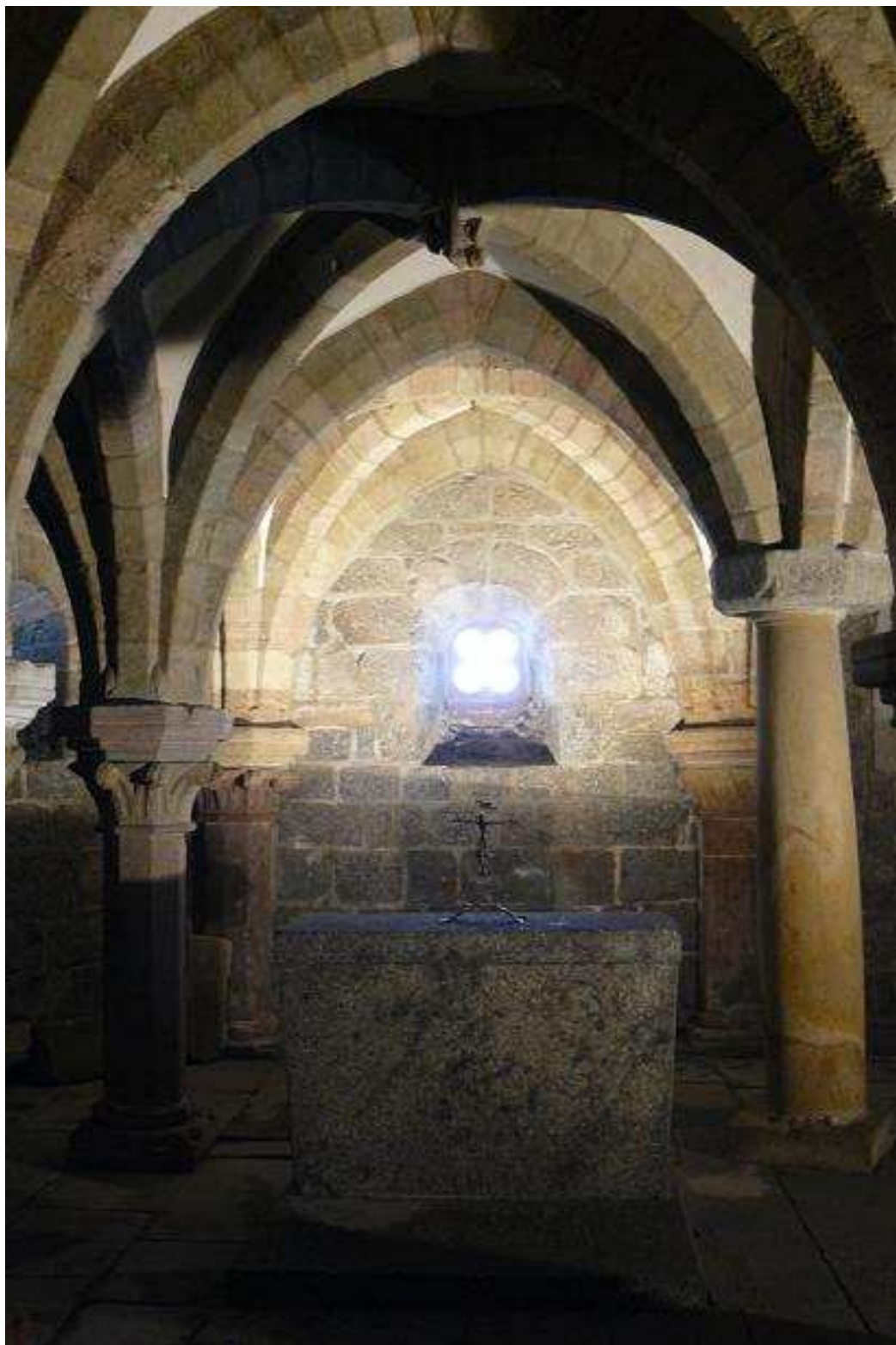

Foto autor

Zdeněk Šplíchal - Církev

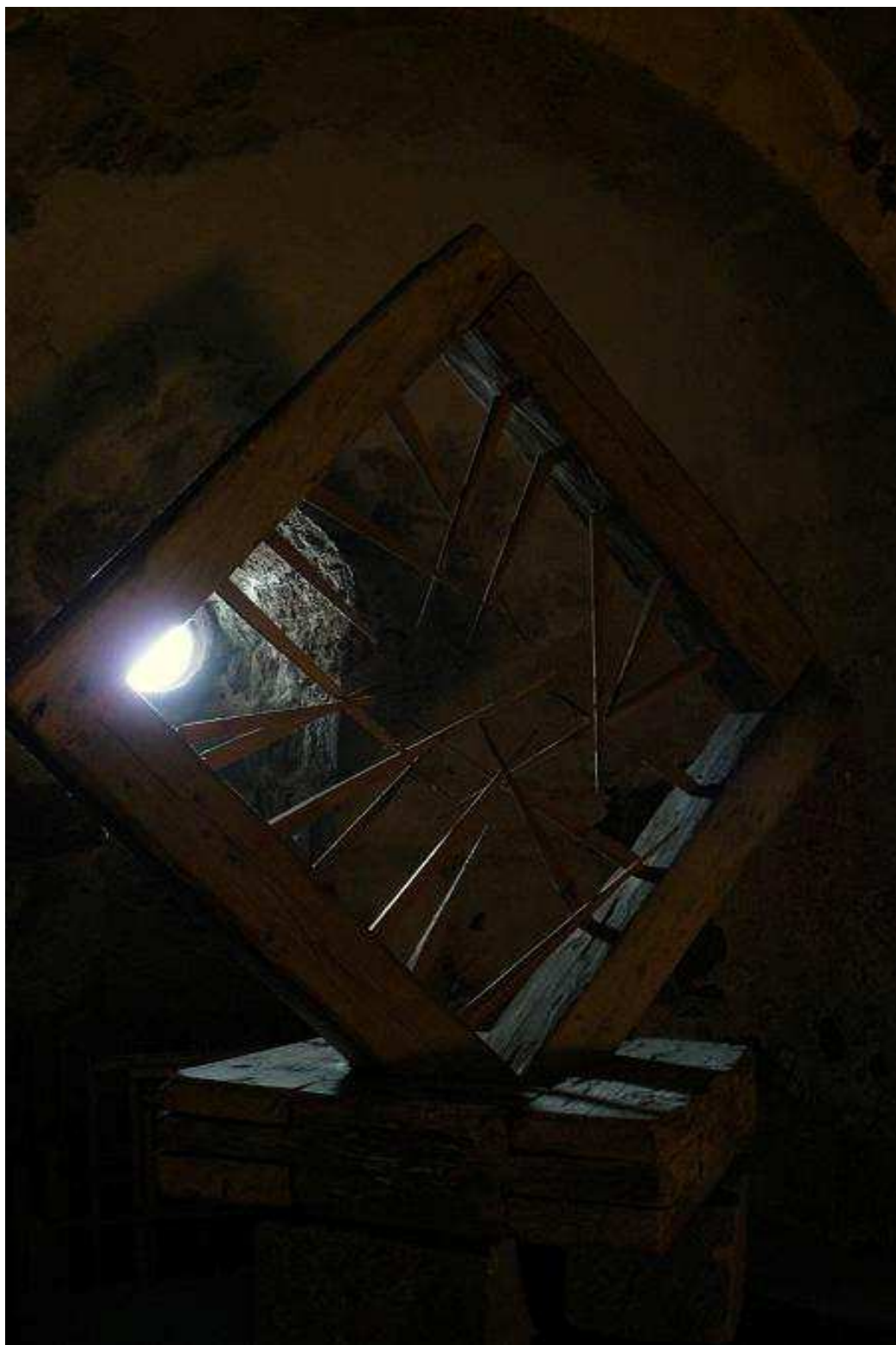

Foto autor

Dřevěná v ýdřeva



Foto autor

Původní dřevěná v ýdřeva, která zůstala při opravách v první polovině 20. století neomítnuta.
ŽAMBERSKÝ, Antonín a Jiří UHLÍŘ. *Bazilika bývalého opatství benediktinů v Třebíči*. Třebíč: Arca JiMfa, 1995. s. 22.

Sochařská výzdoba hlavic v kryptě



Foto autor

Pohled z chóru na hlavní loď a západní předsíň



Foto autor

Kazatelna



Foto autor

Socha sv. Petra a sv. Pavla



Foto autor

Západní předsíň – osmidílná klenba

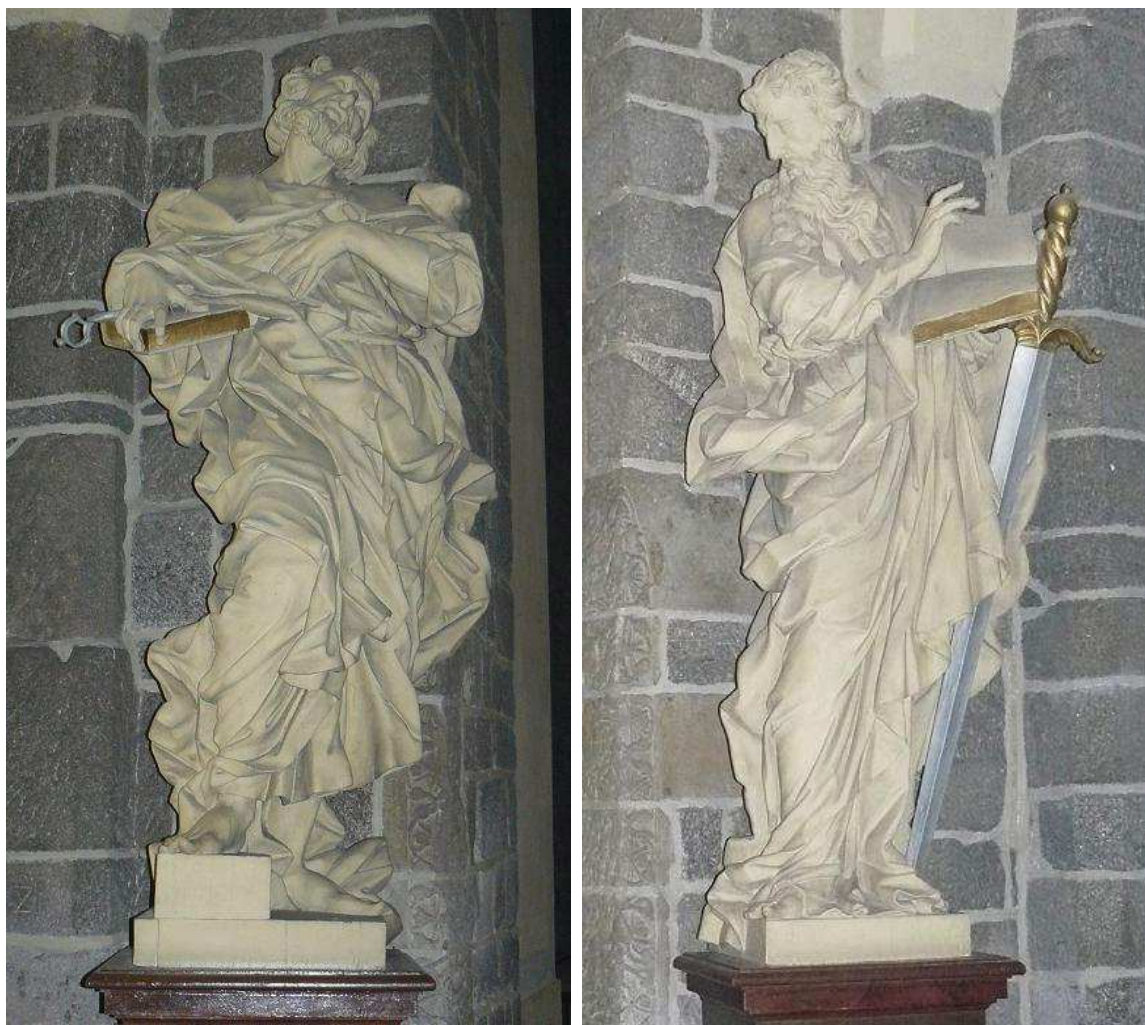
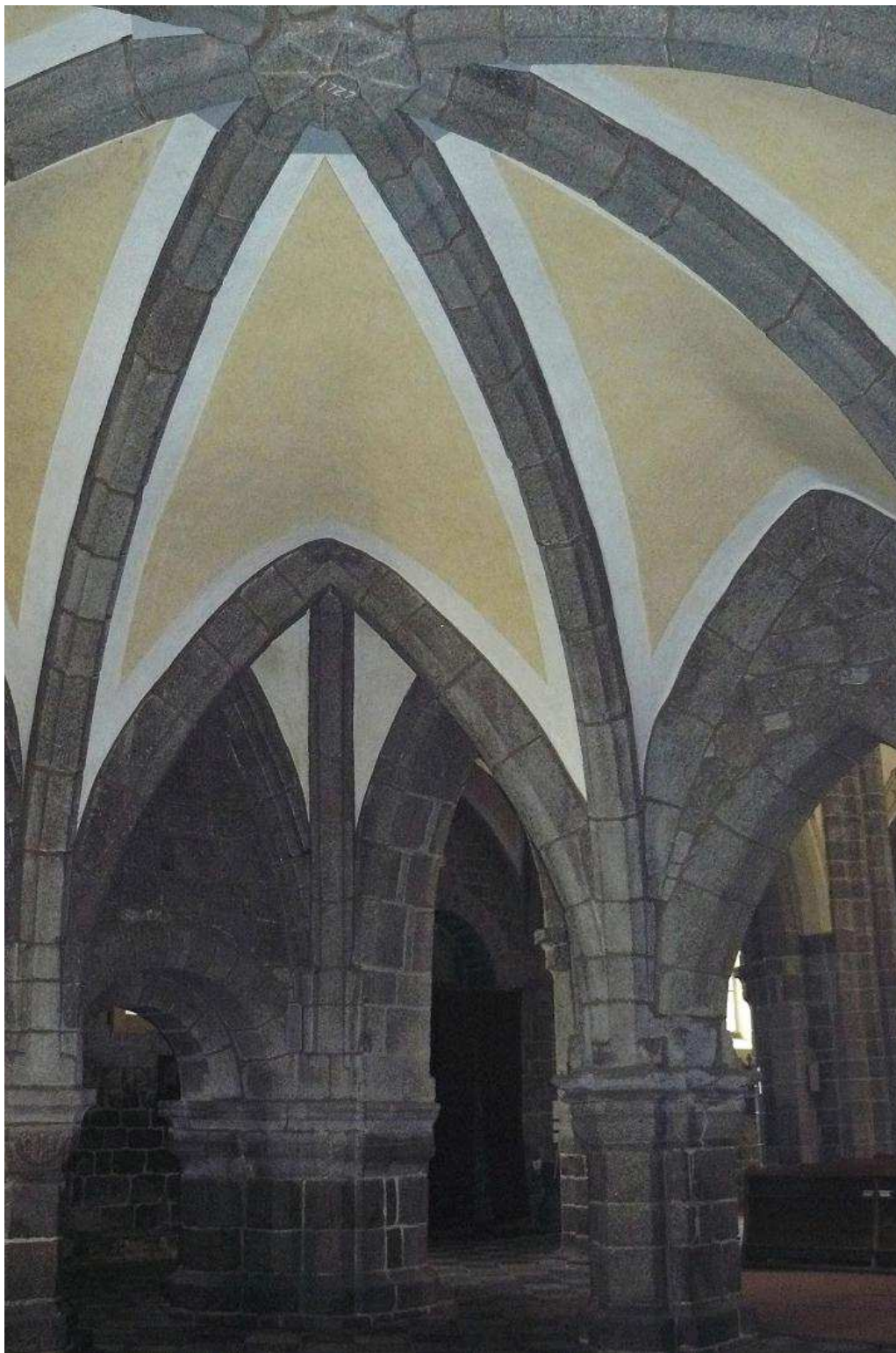

Na svorníku zdobný reliéfní hvězdou je vytesán rok opravy 1727. BARTUŠEK, Antonín. *Umělecké památky Třebíče*. Brno: Nakladatelství Blok. Brno, 1969. s. 14.

Gotický a románský průchod



Foto autor

Pohled z hlavní lodě na chór s apsidou



Foto autor

Osmidílná kupolová klenba v chóru

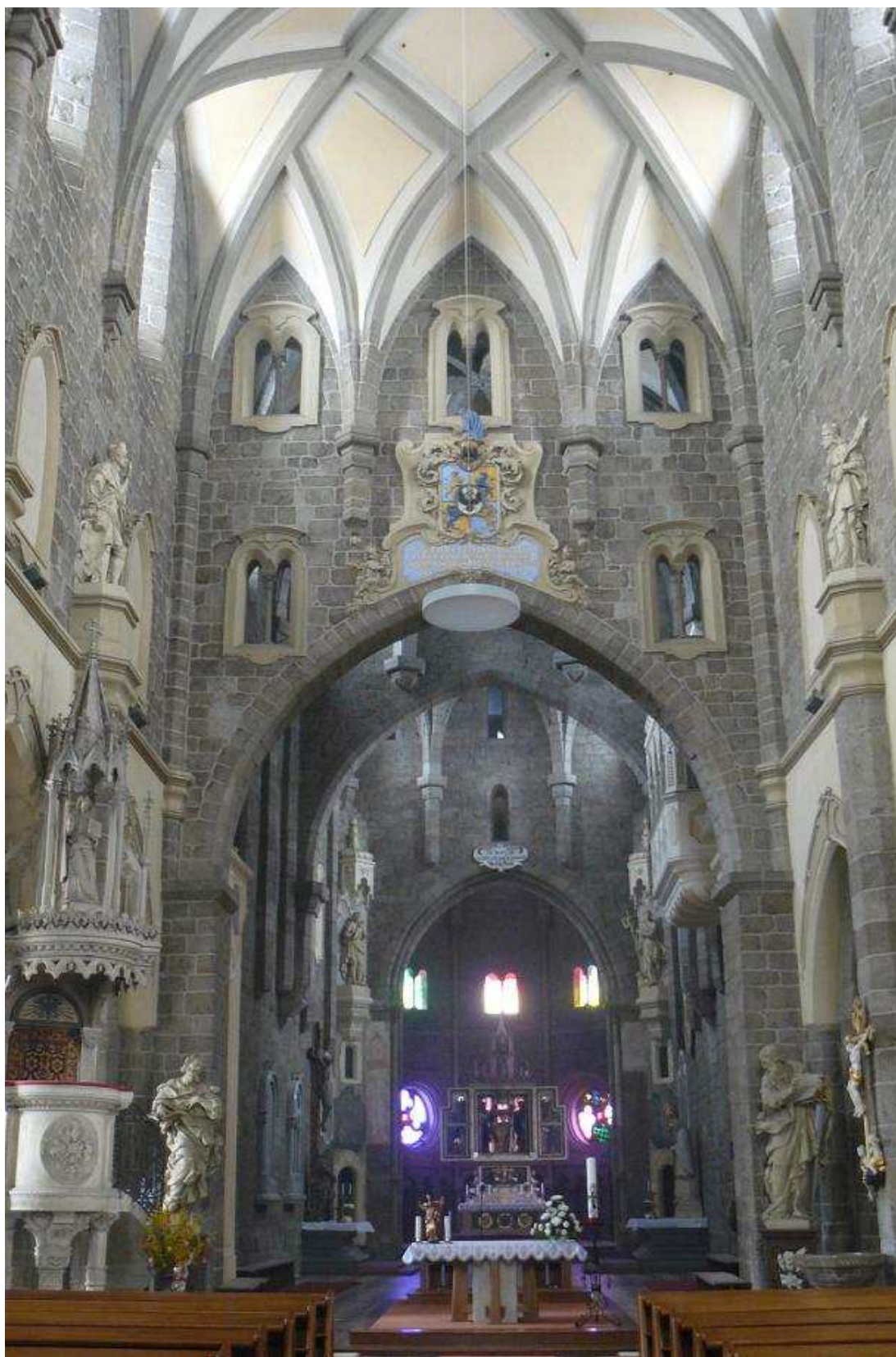

Foto autor

Socha sv. Cyrila a sv. Metoděje



Foto autor

Oltář sv. Prokopa



Foto autor

Oratoř

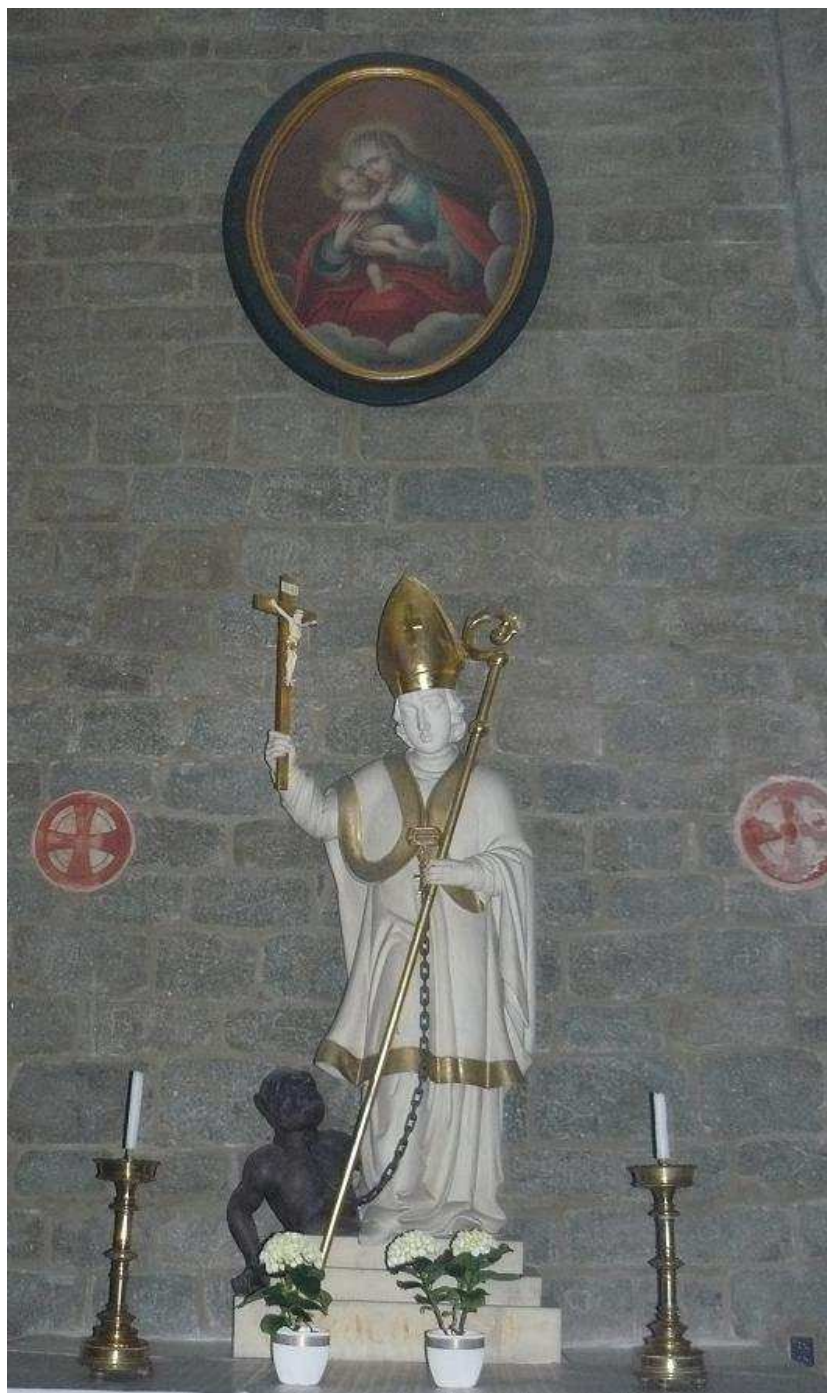

Foto autor

Sochy sv. Josefa a sv. Jana Křtitele



Foto autor

Nákres průřezu presbytářem a kryptou

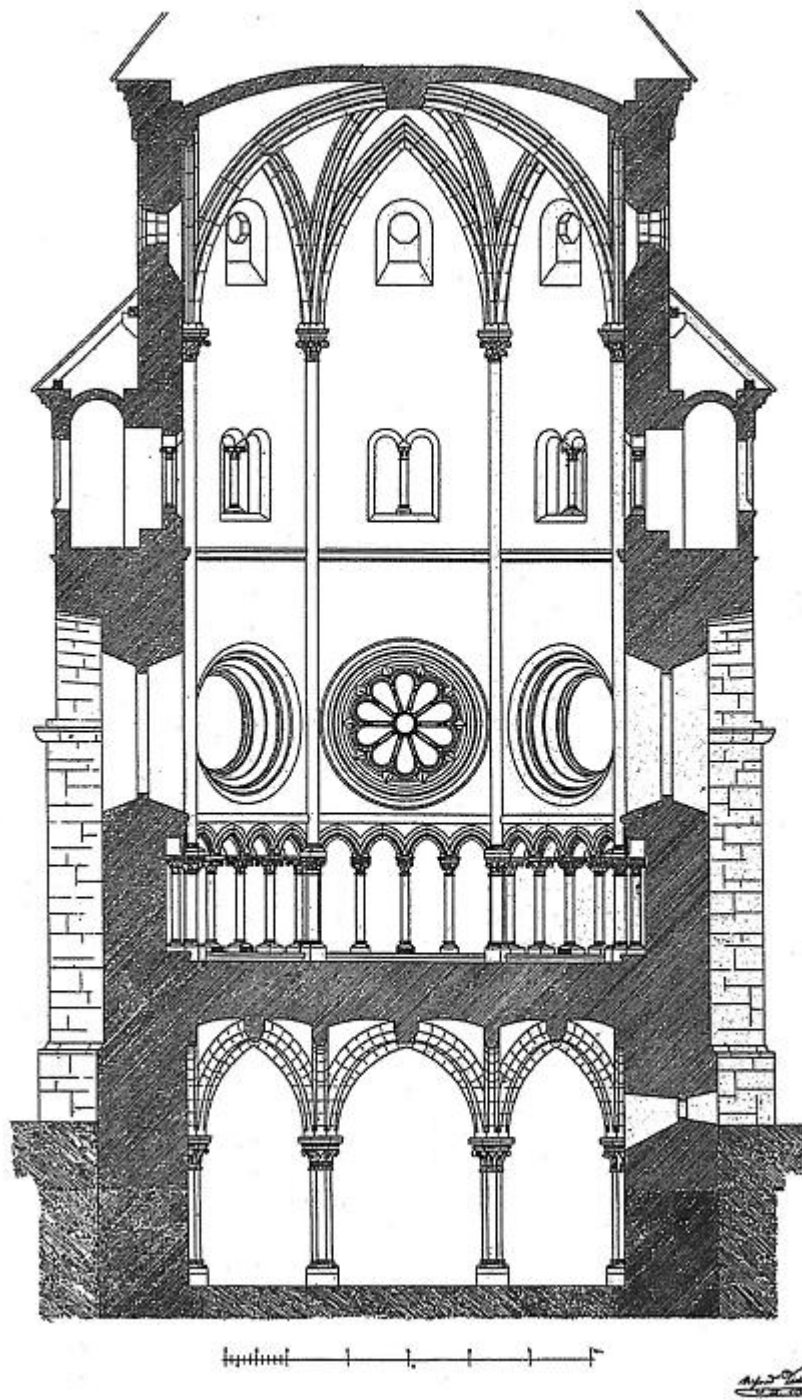

In FIŠER, Rudolf a UHLÍŘ, Jiří. *Benediktinský klášter v Třebíči*. Třebíč: Město Třebíč, 2001.

Pohled na klenbu apsidy



Foto autor

Lichá arkáda

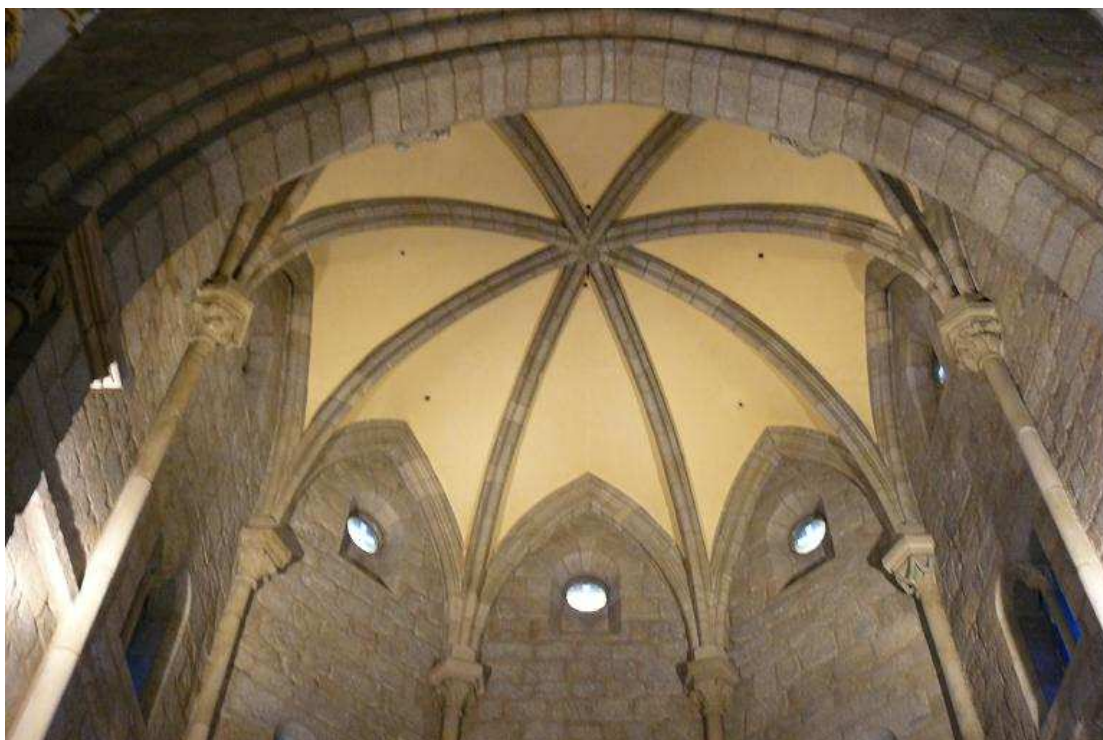

Foto autor

Hlavní oltář sv. Vojtěcha



Foto autor

Boční loď



Foto autor

Portál z bývalé křížové chodby



Foto autor

Josef Axman a Václav Mach – reliéfy



Foto autor

Portál do severní kaple



Foto autor

Klenba v opatské kapli



Foto autor

Malby v opatské kapli (1)



Foto autor

Malby v opatské kapli (2)



Foto autor

Malby v opatské kapli (3)

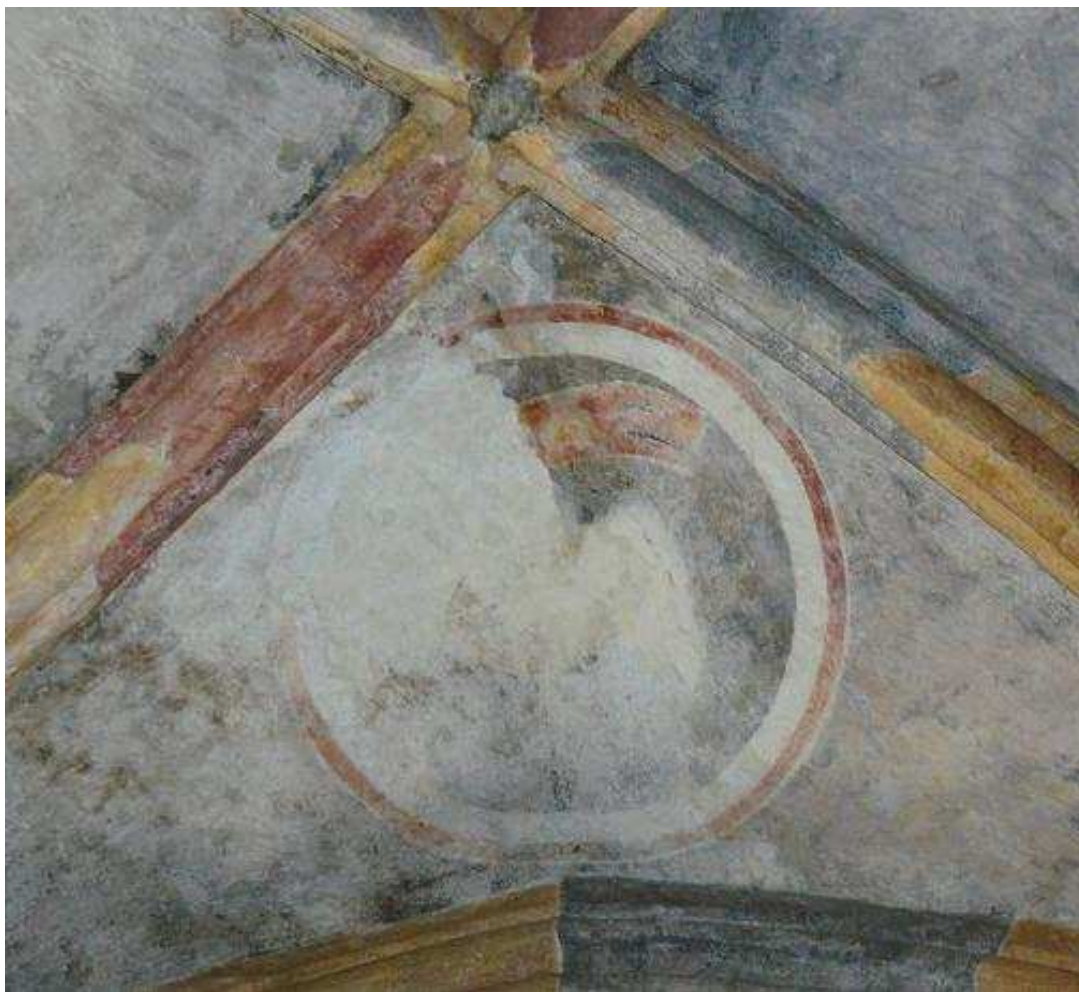

Foto autor

Malby v opatské kapli (4)



Foto autor

Malby v opatské kapli (5)



Foto autor

Malby v opatské kapli (6)



Foto autor

Malby v opatské kapli (7)



Foto autor