

JIHOČESKÁ UNIVERZITA V ČESKÝCH BUDĚJOVICÍCH, PEDAGOGICKÁ FAKULTA,
KATEDRA HUDEBNÍ VÝCHOVY

Akordická hra na kytaru Guitar chord playing

Diplomová práce

Tomáš Vávra Čj-Hv/ZŠ
PaedDr. Jan Holec, Ph.D.
Roku 2015

Prohlašuji, že jsem diplomovou práci na téma akordické hry na kytaru vypracoval samostatně s použitím pramenů uvedených v bibliografii.

V Českých Budějovicích 9. 1. 2015

Anotace

Diplomová práce má za cíl shromáždit mé poznatky k akordické hře na kytaru v zájmovém kroužku v Domě dětí a mládeže v Českých Budějovicích, kterého jsem čtvrtým rokem lektorem. Je zacílena na čtenáře, který vyučuje akordové hře na kytaru v zájmových útvarech nebo se akordové hře učí sám.

První část je věnovaná teoretické přípravě lektora, druhá část, zpracovaná v podobě časově neomezených lekcí, se zabývá hlavně metodikou vyučování pro úplné začátečníky bez základního hudebního vzdělání.

Abstract

The aim of my diploma thesis is to summarize my knowledge of the guitar chord playing during working in the institution Dům dětí a mládeže in České Budějovice where I have been teaching for four years. It is focused on readers who teach guitar chord playing as an after-school activity or who learn how to play on their own.

In the first part of the thesis there is a concept about the lector's theoretical knowledge. The second part (containing particular lessons) deals with the methodology of teaching the very beginners with no musical education.

1 *Stručný obsah*

2	Úvodem.....	- 4 -
3	Obecné informace pro lektory	- 6 -
4	Stručný výtah z hudební nauky	- 17 -
5	Lekce I	- 42 -
6	Lekce II	- 53 -
7	Lekce III	- 62 -
8	Lekce IV	- 70 -
9	Lekce V	- 82 -
10	Lekce VI	- 95 -
11	Lekce VII	- 105 -
12	Lekce VIII	- 119 -
13	Lekce IX	- 128 -
14	Lekce X	- 136 -
15	Lekce XI	- 153 -
16	Lekce XII	- 162 -
17	Lekce XIII	- 178 -
18	Závěrem	- 181 -
19	Bibliografie	- 183 -
20	Seznam písní.....	- 185 -
21	Podrobný obsah	- 188 -

2 Úvodem

„Teach the children the beauty of music and the music will teach them the beauty of life.“

José Antonio Abreu

Poděkování

V prvému případě chci poděkovat mým rodičům. Poté všem učitelům na Katedře hudební výchovy Jihočeské univerzity, neboť pro naše studium vytvářeli přísné, ale přátelské podmínky. Elvíře Gadžijevě, vedoucí hudebního oddělení DDM v Českých Budějovicích. A Janě Masopustové za materiální a citovou podporu.

2.1 Diletant

Řekneme-li o někom, že je diletant, často tím myslíme, že je v něčem nedokonalý. Nadmíru tento výraz používají hlavně politici, aniž by snad věděli, co to slovo znamená.

Nahlédneme-li do slovníku, najdeme v něm u slova **diletant** vysvětlivku: „**neodborník, nedouk**, ale i **samouk**“.¹

Právě samoukům a neodborníkům je tato publikace určena. Tedy lidem, kteří se o hru na kytaru zajímají s vědomím, že z nich sice nikdy kytarový virtuóz nebude, ale chtějí umět pobavit písni nějaký kolektiv, a konečně, i sebe sama. Nikde přitom není řečeno, že se diletant nakonec nemůže odborníkem stát.

Tento text se z Vás nebude snažit udělat odborníky, ale bude se snažit čtenáře doprovázet v začátcích hry na kytaru, pomoci mu s prvními kroky, a snad i navnadit do náročnějšího studia na základních uměleckých školách.

Kniha vznikla, mimo jiné, za účelem ujednotit si mé vlastní postupy v učení akordické hry na kytaru v kroužku Kytary v Domě dětí a mládeže v Českých Budějovicích, kde se nelze žákům věnovat přímo individuálně, neboť žáci tvoří malou skupinu. Publikace je tedy určena i lektorům zájmových útvarů.

¹ Podle; www.ABZ.cz; heslo diletant (1)

3 Obecné informace pro lektory

Kapitoly: Třída (skupina); Výběr skladby; Sborníky Já, písnička; Smysl pro rytmus a harmonické cítění; Hudební nástroj; Struny; Ladění nástroje;

Příští odstavce se věnují problematice sestavování skupin v hudebním kroužku Kytary a radami pro začínající lektory; tedy kytaristy, často i samouky, kteří nemají zkušenosti s vyučováním.

3.1 Třída (skupina)²

Kroužek Kytary tvoří malou, formální, členskou a sekundární skupinu. Počet žáků ve skupině by, z vlastní zkušenosti, neměl přesáhnout šest členů. V takto malé skupině lze stále udržet kázeň a téměř individuální přístup. Kooperace a společný zážitek z hrané hudby dává vzniknout přátelským vztahům mezi členy skupiny a ve třídě vzniká příznivé klima. Šest členů dává ve skupině vyniknout i introvertním žákům a pomalejším žákům se dostává od ostatních vnější i vnitřní motivace k činnosti.

Výhodou lektora je vstupní vnitřní motivace, kterou si žáci z domova s sebou přinášejí, a která je celkem snadno udržitelná, neboť kroužek celkem dobře splňuje dětská očekávání tj., naučit se zahrát na kytaru jejich oblíbené písně, na rozdíl od očekávání žáků základních uměleckých škol, kteří se, vzdor svým představám, učí hlavně technické hře pomocí stupnic a etud a skladbám, které sice ocení publikum tvořené, hlavně ze začátku, převážně rodiči a příbuznými, ale již je neocení kolektiv vrstevníků na horách nebo u táborového ohně.

Mým cílem ale není, jak by se mohlo zdát, odrazovat děti od uměleckého vzdělání, nýbrž docílit u dětí zájmu k technicky náročnější a zdánlivě méně zajímavé hře na klasickou kytaru.

Z mé zkušenosti; přicházejí ke mně do kroužku děti zklamané z výuky na základní umělecké škole, ale z mých kroužků odcházejí děti do základních uměleckých škol, aby se naučili víc.

² Podle; Základy sociální psychologie (2)

3.2 Výběr skladby³

Motivovat žáky k dílčí práci lze vhodným výběrem písně. Výběr písně by se měl řídit **didaktickými zásadami**.

Podle zásady **přiměřenosti a individuálního přístupu** bychom výběr skladby měli podřídit věku žáka a jeho vkusu. V šestičlenné skupině toho lze dosáhnout celkem snadno. Skupinu sestavíme z dětí přibližně stejného věku, nebo alespoň stejného vzdělávacího stupně (první stupeň základní školy, druhý stupeň téhož, střední škola). Některé publikace, se kterými budeme pracovat, jsou již rozlišeny pro potřeby hudební výchovy na základních školách a jsou i schváleny Ministerstvem školství, mládeže a tělovýchovy České republiky, například sbírky písní **Já, písnička**, které používám i já. Děti písně z těchto sborníků znají a často zpěvník i sami vlastní.

Obtížnost interpretace skladby také spadá pod tuto zásadu. Skladbu volíme podle žákových schopností tak, abychom jej přílišnou náročností neodradili a zároveň tak, aby skladba měla potenciál k dalšímu rozvíjení žákových dovedností.

Podle zásady **uvědomělosti a aktivity** necháme žáky pochopit to, co jej učíme. Například složení prstokladu; jednotlivé pohybové úkony musí žák pochopit a fixovat v paměti a v opakování již provádět sám. (Mám na mysli to, abychom žákům pouze sami nenastavili na hmatník nějaký akordový hmat, aniž by byl žák schopen jej později zopakovat.) Žák musí porozumět termínům, které lektor používá při výkladu, aby mohl v hodině pracovat co nejvíce samostatně.

Zásada **postupnosti** je založená na postupném zvyšování obtížnosti probírané látky. Praktická část této práce se tímto de facto zabývá stejně jako zásadou

³ Výběr didaktických zásad; www.upol.cz (3)

soustavnosti a cílevědomosti, ježto praktická část knihy vykládá vlastní systém výuky jako jednu z možných cest.

Zásadou **trvalosti** se myslí opakování probrané látky a v návaznosti ke starším skladbám, které již žáci zvládají. V těchto návratech lze interpretaci již naučených písní posunout o nové poznatky a získané dovednosti.

Zásadou **názornosti** se řídíme, když nová nebo nepochopená fakta (písně, hmaty apod.) dětem zazpíváme, předvedeme, zakreslíme na tabuli nebo jinak vysvětlíme.

A nakonec dle zásady **spojení teorie s praxí** necháme své žáky zkoušet a předvádět v hodině to, co je učíme. Konečným výstupem našeho snažení a naší morální odměnou z vykonané práce pak může být interpretační vystoupení žáků před publikem, kde žáci konečně zakusí z hudby ten pravý pocit, kvůli kterému hudbu vlastně provozujeme.

3.3 Sborníky Já, písnička

Sborníky písní titulované ve starých vydáních „Já, písnička“ a nově „Já a písnička“ jsou v prvních třech dílech prakticky rozčleněné podle stupňů školství a vnitřně členěné podle hudebních stylů. V poslední době navíc vyšly další zpěvníky „Já a písnička“ 4 a 5 s aktuálně populárními písněmi.

Největší výhodou těchto zpěvníků je zaznamenání nápěvů do not, čehož využívám i při výuce akordové hry. Dalšími výhodami jsou zaznamenané akordy i s prstoklady. Co se týče rytmů, které jsou zobrazeny na konci zpěvníků, tak se některé shodují s těmi, které používám při výuce, ale neřídím se přímo jimi, neboť používám vlastní systém pro jejich zobrazení a vysvětlení.

Pro vyhledávání dalších sborníků písní doporučuji vydavatelství Music Cheb s.r.o.

3.4 Smysl pro rytmus a harmonické cítění⁴

Základními schopnostmi, které se u žáků snažíme hrou na kytaru rozvinout, a které souvisejí s ovládnutím nástroje a jinými dovednostmi, jsou smysl pro rytmus a harmonické cítění.

Ne u všech žáků jsou rozvinuty stejně. U dětí, které se věnují ještě jinému hudebnímu nástroji, zpěvu nebo tanci, nebo těm, u nichž v rodině je domácí muzicírování běžné, bývají tyto schopnosti již dobře rozvinuté a snadno se využívají k získávání nových dovedností. U ostatních dětí mají za úkol rozvíjet schopnosti, o kterých mluvíme, výchovné instituce jako mateřské a základní školy. Ne vždy jsou ale hodiny hudební výchovy dnes tímto směrem vedeny a je tedy i na nás, abychom děti dále hudebně rozvíjeli.

Opakováním jednoduchých rytmických celků (na dvě a tři doby v taktu, např. takových, jakých užívám na začátku praktické části publikace) rozvíjíme u žáků rytmické dovednosti. Teprve po zvládnutí jednodušších rytmů, můžeme rytmy více komplikovat. Dbejme však na důkladné rozpoznání a dodržování první doby v taktu. Bez vypěstování citu pro první dobu je souhra žáků ve skupině nemožná a srdce muzikantovo drásající. Nutno dodat, že akordová hra na kytaru je k rozvíjení smyslu pro rytmus velice vhodná. Stejně tak je akordová hra vhodná i pro rozvinutí smyslu pro harmonii.

⁴ Inspirováno; Didaktika hudební výchovy na 1. stupni základní školy (4)

3.5 Hudební nástroj⁵

Jako lektoři kytarového kroužku bychom měli být připraveni na dotazy ohledně koupě kytary. Cena nástroje bývá odvozená z jeho kvality, ale není tomu vždy tak. I mezi levnými nástroji z Číny bývají dobré kusy a také ne každá kytara po rodičích nalezená na půdě nebo pověšená na zdi verandy je k ničemu. Mějme ale na paměti, že pokud se dítěti vlivem nedobrého nástroje bude obtížně hrát, můžeme jej odradit. Jak tedy při výběru nástroje postupovat?

Velikost nástroje by měla být přiměřená výšce hráče. U prodejců se vyskytují kytary ve velikostech 1/4, 1/2, 3/4 a 4/4. První dvě velikosti se používají u malých dětí. Pro školáky je třeba uvažovat o dvou posledních. Vybírat bychom měli i podle velikosti prstů levé ruky. Jako měřítko nám může sloužit pohodlnost hmatu pro akord G v základní poloze.

Dál je třeba se zaměřit na viditelné defekty kytary. Tělo kytary by nemělo být nikde proražené, luby rozlepeny, desky prasklé, krk odlepený, pražce vymačkané atd. Se starým nástrojem je vhodné navštívit houslaře (tj. člověka zabývajícího se stavbou a opravou hudebních nástrojů). U nového nástroje takovéto defekty nenalezneme, musíme se ale podívat po skrytých vadách. Kobylka ani krk nesmí jevit náznaky odlepování. Pohledem na hmatník směrem od hlavy kytary k tělu nástroje zjistíme, zda není krk zkroucen do tzv. vrtule a při pohledu z boku zjišťujeme, zda není krk ohnut do tzv. luku.

Dohmat na hmatníku u těla kytary má být příjemný; struny u těla kytary by neměly být příliš vysoko nad hmatníkem.

Při silném úderu do strun, by struny neměly drnčet o pražce.

⁵ Podle; Umění kytarové hry; str. 5-20 (5)

Zvuk kytary se již hůře posuzuje, na nástroj by si měl před koupí zahrát někdo, kdo na kytaru již hrál a s koupí vám pomoci.

Některé vady houslař může opravit a nástroj seřídit. Dobrý houslař vám před tím poví, zda má generální oprava starého nástroje vůbec smysl.

Na trhu existuje velké množství typů kytar od elektrických přes elektroakustické po akustické, dále dělených podle tvarů a hudebních stylů. Pro začínajícího hráče však doporučuji španělskou kytaru pro její dostupnost a univerzálnost.

3.6 Struny⁶

Struny na kytaru se vyrábějí buď nylonové, nebo kovové. Nylonové struny se používají na španělskou kytaru a kovové na ty ostatní. Strun je dnes na výběr velké množství a trvá nějaký čas, než sami zjistíme, jaké struny nám nejvíce vyhovují.

Začátečníkům doporučuji u nového nástroje nechat struny takové, jaké jsou již nataženy, a u starého nástroje, déle nepoužívaného, struny vyměnit. Pro začínající hráče jsou vhodné nějaké levnější měkké nylonové struny nebo měkčí kovové struny tloušťky 0.0095 „devítka“ nebo 0.01 „desítka“ (jednotky jsou udávány většinou v palcích). Takové struny sice nejsou příliš hlučné, ani nedovedou využít plný potenciál nástroje, ale příjemně se na ně hraje ještě neomačkanými prsty. Takové kovové struny můžeme použít i na španělskou kytaru bez rizika poškození nástroje, protože „španělky“ nejsou stavěny na silný tah kovových strun, který dobře snášejí jiné typy kytar, jejichž konstrukce je k tomu uzpůsobena.

Pro naše účely kytarového kroužku a průvodce začátky kytarové hry, však materiál ani kvalita strun nehraje hlavní roli. Nám jde spíše o pohodlí při hře.

⁶ Podle; Umění kytarové hry; str. 16-17 (5)

3.7 Ladění nástroje

Kytaru můžeme naladit několika způsoby.

1) nejjednodušší způsob je použití **elektronické ladičky**. Na trhu jich existuje celá řada, v zásadě ale fungují stejně. Na displeji se zobrazuje stupnicová škála s ukazatelem a písmeno představující jméno struny. Pokud ukazatel na displeji pomocí ladící mechaniky kytary dostaneme na střed škály, dosáhli jsme požadovaného naladění. Elektronické ladičky mívají různá nastavení. Nejčastěji jde o výběr z několika nástrojů (b = jako „bass“ pro kontrabas a basové kytary, v = jako „violin“ pro housle, ale i mandolínu, g = jako „guitar“ pro kytaru, ch = „chromatic“ pro jiné nástroje), přepínání mezi automatickým rozlišováním strun (auto) a ručním přepínáním, nastavení kmitočtu pro tón „a“ (také označováno jako „komorní a“), které ovlivní celkové ladění (tohoto nastavení se spíše používá při ladění nástrojů k interpretaci staré hudby, myšleno barokní a renesanční), my toto nastavení ponecháme na kmitočtu 440Hz.

2) **dechová ladička**⁷, u které jsou jednotlivé označené tóny ladičky totožné s tóny naladěných strun. Označené jsou písmeny tónové stupnice. Pokud tón ladičky splývá s jí odpovídajícím tónem kytarové struny, je struna naladěna.

3) **kovová ladička**⁸, která představuje „komorní a“ (někdy i jiný tón) pro kmitočet na ní označeným. Ladičku uchopíme za tu část, která není rozdvojená, a vidlici rozezvučíme úderem o tvrdý předmět. Konec ladičky, za který jej držíme, přiložíme k desce kytary. Tón, který se ozývá, je (u „a“ ladičky) totožný s tónem, který zní na nejtenčí struně „e“ držené v pátém poli, nebo s tónem, znějícím o dvě oktávy níže než tón ladičky, na prázdné struně „A“. Porovnáním výšek tónů pak ostatní struny doladíme následovně:

⁷ Podle; Umění kytarové hry; str. 24 (5)

⁸ Podle; Umění kytarové hry; str. 24 (5)

struna „h“ stisknutá v **pátém** poli zní stejně jako prázdná struna „e¹“,

struna „g“ stisknutá ve **čtvrtém** poli zní stejně jako prázdná struna „h“,

struna „D“ stisknutá v **pátém** poli zní stejně jako prázdná struna „g“,

struna „A“ stisknutá v **pátém** poli zní stejně jako prázdná struna „D“,

struna „E“ stisknutá v **pátém** poli zní stejně jako prázdná struna „A“.

Při ladění kolíčky mechaniky na požadovaný tón utahujeme, povolováním může tón ještě trochu padat. Drobné doladování můžeme provést tak, že za strunu v místě nad otvorem v desce kytary zataháme, čímž struna povolí, nebo tak, že strunu stiskneme za nultým pražcem, čímž se struna dopne.

Kontrolu ladění provádíme přehráním nějakého akordu nebo porovnáváním tónových výšek a flažoletů jednotlivých strun.

4 Stručný výtah z hudební nauky

Kapitoly: Zvuk; Tón; Tónová soustava; Tóny odvozené; Enharmonické tóny;
Intervaly; Akordy a akordové značky; Průtažné a přidané tóny; Systém akordových
značek;

Není od věci, si zopakovat základy hudební nauky, nebo se je dokonce doučit. Pro lektora by přečtení následujících řádků mělo být povinné a pro žáky a samouky by jejich prostudování mělo být přinejmenším přínosem. Některá témata a jednotlivosti se objevují i v druhé části publikace věnované samotné hře a jsou tam snad vyloženy tak, aby je dětský čtenář pochopil.

4.1 Zvuk⁹

Slyšitelné zvuky kolem nás dělíme na **hluky** a **tóny**. Zvuky vznikají vibrováním hmoty. Chvějící se tělesa rozkmitávají prostředí, ve kterém se nacházejí. Prostředí slouží jako přenašeč, který rozvibruje bubínek v našem uchu. Bubínek následně podráždí další části našeho sluchového ústrojí, které náš mozek dokáže analyzovat jako zvuk.¹⁰

Tělesa chvějící se nepravidelně vydávají **hluky** (vydávají je i některé bicí hudební nástroje) a pravidelně chvějící se tělesa vydávají **tóny**. Pravidelné chvění nazýváme **kmity** a měříme je v **hertzích**. Lidské ucho je schopno rozeznat zvuky s kmitočtem asi od 16Hz do 20kHz.

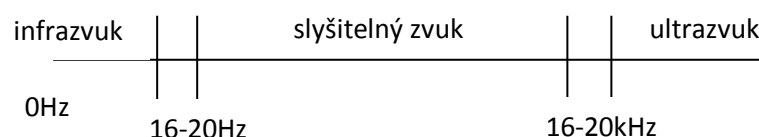

⁹ Podle; ABC hudební nauky; str. 9 (7)

¹⁰ Prostředím, jakým se zvuk, který můžeme slyšet, přenáší, může být plynné nebo kapalné. Čím blíže jsou molekuly tohoto prostředí u sebe, tím lépe se vibrace dokáží přenášet. Náš sluch je uzpůsobený tak, abychom nejlépe zvuky rozeznávali ve vzduchu. Ve vodě používáme k detekování zvuku sonary. A ve vesmíru, jakožto ve vzduchoprázdnu se zvuk šířit nedokáže (veškeré filmové bitvy by tedy měly být němé).

4.2 Tón¹¹

S kmitočty souvisí i **výška** tónu jakožto jedna ze čtyř vlastností tónu. Čím vyšší je kmitočet, tím vyšší je výška tónu. Podle výšky rozlišujeme tóny **vysoké** a **nízké**, **vyšší** a **nižší**. V notovém zápisu jsou vyšší tóny nad těmi nižšími.

Další vlastností tónu je jeho **délka**. Stručně řečeno doba, po kterou tón zní. V notovém zápisu se délka tónu odlišuje tím, že každá délka má svoji grafickou podobu. Skutečná délka tónu je ale relativní, neboť noty nejsou psány v časových jednotkách. Máme tedy tóny **dlouhé** a **krátké**, ale stejná nota může být v jedné skladbě **delší** nebo **kratší**, než ve skladbě jiné.

Intenzitě tónu říkáme **síla**. Síla zvuku se značí v jednotkách Bellů.¹² V hudbě je síla opět relativní a neměříme ji. Rozlišujeme ji znaménky **p** (piano = slabě), **mf** (mezzoforte = středně silně), **f** (forte = silně) a jejich kombinacemi.

Poslední vlastností tónu je jeho **barva**. Barva je závislá na tělese vydávajícího zvuk. Dá se vyjadřovat počty alikvótních tónů, tj. tóny znějících současně s tónem základním. V hudbě je barva tónu závislá na nástroji, který tón vytváří. Můžeme tedy od sebe rozlišit např. barvu tónu trombónu a houslí.

¹¹ Podle; ABC hudební nauky; str. 10 (7)

¹² Nepodložený zdroj uvádí, že příliš hlasité tóny mohou být zdraví škodlivé, překračují-li dlouhodobě 90dB a krátkodobě 120dB. Pro zajímavost; hlasitý výkřik odpovídá asi 96dB a okenní tabulky se vysypávají asi při 128dB. (15)

4.3 Tónová soustava¹³

Podle výšky řadíme tóny do **tónové soustavy**. Základem tónové soustavy je pak **tónová řada** sedmi tónů, která se v nástavbách několikrát opakuje. Tóny v tónové radě se jmenují **c d e f g a h**.¹⁴

Každý tón má v určité výškové poloze svou variantu. Této vzdálenosti mezi tónem a jeho nejbližší tónovou variantou říkáme **oktáva**. Proto nepotřebujeme pro celou tónovou škálu vlastní znaky a neoznačujeme je třeba čísly. V dnešní době a hudbě používáme až devět oktáv. Jednotlivé oktávy graficky odlišujeme velikostí liter a číslováním, z čehož pochází i pojmenování oktáv.

„Tónové řady v rozsahu klavíru:

Sub kontra oktáva	$A_2 H_2$
Kontra oktáva	$C_1 D_1 E_1 F_1 G_1 A_1 H_1$
Velká oktáva	$C D E F G A H$
Malá oktáva	$c d e f g a h$
Jednočárkovaná oktáva	$c^1 d^1 e^1 f^1 g^1 a^1 h^1$
Dvoučárkovaná oktáva	$c^2 d^2 e^2 f^2 g^2 a^2 h^2$
Tříčárkovaná oktáva	$c^3 d^3 e^3 f^3 g^3 a^3 h^3$
Čtyřčárkovaná oktáva	$c^4 d^4 e^4 f^4 g^4 a^4 h^4$
Pětáčárkovaná oktáva	c^5 ¹⁵

¹³ Podle; ABC hudební nauky; str. 11-12 (7)

¹⁴ Doba jejich pojmenování sahá až k základům Byzantské říše, kde tóny byly pojmenovány písmeny řecké abecedy **A B Γ Δ E Z H**. Ve středověké evropské kultuře začal abecední pojmenování pro tóny podle latinských liter používat mnich svatohavelského kláštera Nokter Balbalus (840-912). Vypadala takto: **A B C D E F G**; podle; Tajemství akordových značek; str. 9-12 (6)

V průběhu historie se měnil názor, který tón považovat za **první stupeň**. Sledovat tento vývoj by bylo jistě zajímavé, nám ale postačí, víme-li, že dnes je prvním stupněm tónové řady tón **c**.

Tónové vzdálenosti mezi tóny v tónové řadě jsou ustálené. V evropské hudbě rozeznáváme **celé tóny** a **půltóny**. **Diatonická** stupnice, což je naše stupnice od c do c obsahuje pět tónů celých a dva půltóny:

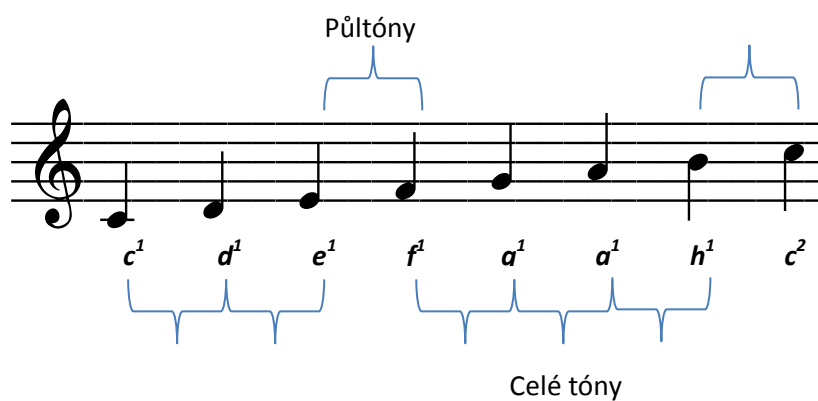

Pozor: Nepleťme si pojmenování tónů s jejich vzdáleností. Mezi tóny e a f je půltónová vzdálenost, ale tón f není půltón.

¹⁵ ABC hudební nauky; str. 12 (7)

4.4 Tóny odvozené^{16 17}

Z toho plyne, že celé tóny můžeme dále dělit a potřebujeme pro ně označení. Těmto tónům říkáme **tóny odvozené** a značíme je tzv. **posuvkami** a k jejich jménu přidáváme příponu.

Chceme-li tón snížit, označujeme jej **béčkem** a příponou **es**.



Chceme-li tón zvýšit, označujeme jej **křížkem** a příponou **is**.



V praxi posuvku můžeme použít dvakrát.

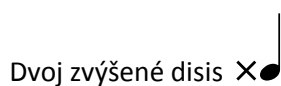
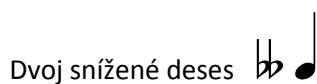

Odvozené tóny od tónů **a** a **e** jsou pro zjednodušení **# ais**, **× aisis**, **b as**,

bb asas, **# eis**, **× eisis**, **b es**, **bb eses**.

¹⁶ Podle; ABC hudební nauky; str. 12-15 (7)

¹⁷ Podle; Tajemství akordových značek; str. 16-17 (6)

Znakem \flat pro *odrážku*, v notovém zápisu rušíme předznamenání.

¹⁸V německé notaci se jako zvyšovacího znaménka užívalo písmeno „h“. Používalo se jí patrně nejčastěji ve spojení s písmenem a notou B ($B^h = H$, $B = \text{Hes}$). Užití bylo nejspíše tak rozšířené, že tomuto odvozenému tónu se dostalo označení H a označení B bylo později přiřčeno tónu Hes.

¹⁹Díky rozdílnému užívání v různých zemích, se dnes v zemích bývalého Rakouska-Uherska, Polska aj. užívá tónové řady c d e f g a h c, v jiných zemích zase c d e f g a b c podle původního modelu. Tato nesrovnalost se přenáší i do akordových značek, a proto v akordových doprovodech zahraničních písních se můžete setkat s označením B nebo Bm namísto našeho H a Hm, B^b a B^bm namísto našeho B a Bm, které používáme pro označení akordů H^b a H^bm . Často je třeba si akord ověřit sluchem, pokud není doprovod zapsaný do not.

Závěrem k této kapitole připojuji tabulku s názvy tónů.²⁰

	C _{is}	D _{is}	E _{is}	F _{is}	G _{is}	A _{is}	H _{is}
×	C _x	D _x	E _x	F _x	G _x	A _x	H _x
	C _#	D _#	E _#	F _#	G _#	A _#	H _#
#	C _#	D _#	E _#	F _#	G _#	A _#	H _#
	C	D	E	F	G	A	H
	C _b	D _b	E _b	F _b	G _b	A _b	Bé (Hes)
b	C _b	D _b	E _b	F _b	G _b	A _b	B (H _b)
	C _{es}	D _{es}	E _{es}	F _{es}	G _{es}	A _{es}	H _{es}
	C _{es}	D _{es}	E _{es}	F _{es}	G _{es}	A _{es}	H _{es}
bb	C _{bb}	D _{bb}	E _{bb}	F _{bb}	G _{bb}	A _{bb}	H _{bb}

¹⁸ Podle; Tajemství akordových značek; str. 12-14 (6)

¹⁹ Podle; Tajemství akordových značek; str. 12-14 (6)

²⁰ Tajemství akordových značek; str. 17 (6)

4.5 Enharmonické tóny²¹

Spočteme-li si však klávesy klavíru v jedné oktávě, kterých je dvanáct, a všechny tóny, které nám odvozováním v tabulce vznikly, zjistíme značný nepoměr 12:35. Je to dáno tím, že v temperovaném ladění (které se dnes používá) mají některé tóny různý název, ačkoli mají stejnou výšku. Například tóny His a C jsou výškově rovnocenné. Názvy tónů pak používáme ve spojení s předznamenanou tóninou. Takovým zaměnitelným tónům říkáme **tóny enharmonické** a změnám v názvu **enharmonická záměna**.

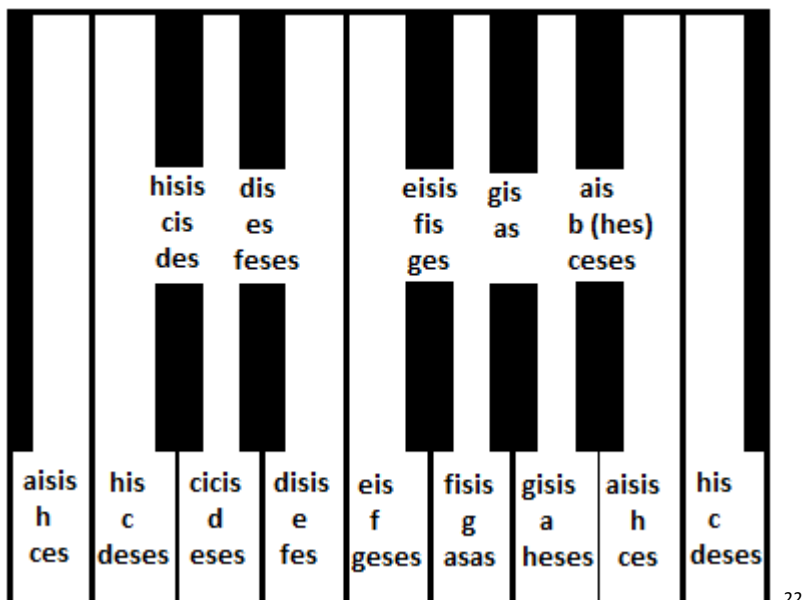

22

²¹ Podle; Tajemství akordových značek; str. 17-18 (6)

²² Rozmístění tónů na klaviatuře a jejich názvy; ABC hudební nauky; str. 13 (7)

4.6 Intervaly^{23 24}

4.6.1 Názvy intervalů

Vzdálenosti mezi tóny nazýváme intervaly. Jedna část pojmenování intervalu je odvozena z latinského číslování, druhá část pojmenování je přídavné jméno, které interval blíže určuje.

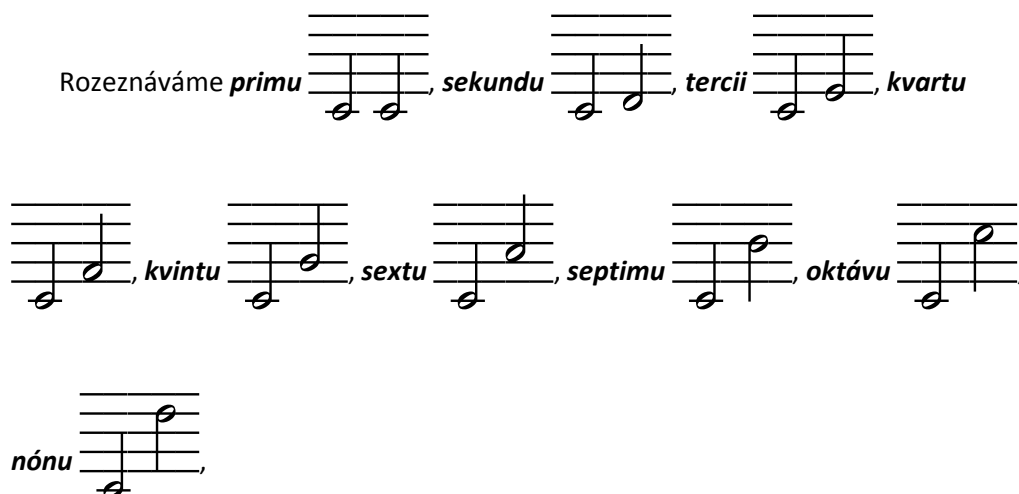

a dále *decimu*, *undecimu*, *duodecimu*, *tercdecimu* a mohli bychom jít dál, ale s takovými intervaly se v praxi téměř nesetkáte.

Záměrně jsem do příkladů nedal žádná předznamenání. Tón, od kterého interval určujeme, může být kterýkoli. Vždy platí, že dva sousední tóny na stejné lince nebo mezeře jsou primy, tón o stupínek výš, než ten předním, je sekundou, o dva stupínky tercií, a tak dále.

²³ Podle; ABC hudební nauky; str. 81-85 (7)

²⁴ Podle; Tajemství akordových značek; str. 20-25 (6)

Podle toho, jestli je druhý tón výše nebo níže, než první tón rozeznáváme intervaly **svrchní** a **spodní** (pokud nemluvíme o spodním intervalu, máme vždy na mysli interval svrchní).



4.6.2 Přesné určení intervalů

Číselný údaj, však pro rozlišení intervalů nestačí, neboť v diatonické řadě není pouze celých tónů. A tak rozlišujeme například

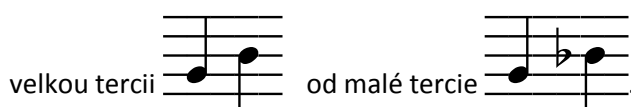

Všechna přídavná jména, která budeme při určování intervalů užívat, jsou: **čistý**, **malý**, **velký**, **zmenšený**, **zvětšený**, **dvojmnožený**, **dvojnásobný**.

Čistými intervaly jsou pouze:



kvinta – rozdíl 3 a půl tónu  (1.tón c-d + 2.tón d-e + půltón e-f + 3.tón f-g = 3,5 tónu)

oktáva – rozdíl 6 celých tónů  (1.tón c-d + 2.tón d-e + půltón e-f + 3.tón f-g + 4.tón g-a + 5.tón a-h + půltón h-c = 6 tónů)

Malé a velké jsou pouze:

sekunda: malá – rozdíl jednoho půltónu  (půltón c-des = 1 půltón)

velká – rozdíl jednoho tónu  (1.tón c-d = 1 tón)

tercie: malá – rozdíl 1 a půl tónu  (1.tón c-d + půltón d-es = 1,5 tónů)

velká – rozdíl 2 tónů  (1.tón c-d + 2.tón d-e = 2 tóny)

sexta: *malá* – rozdíl 4 tónů  (1.tón c-d + 2.tón d-e + půltón e-f + 3.tón f-g + půltón g-as = 4 tóny)

velká – rozdíl 4 a půl tónu  (1.tón c-d + 2.tón d-e + půltón e-f + f + 3.tón f-g + 4.tón g-a = 4,5 tónu)

septima: *malá* – rozdíl 5 tónů  (1.tón c-d + 2.tón d-e + půltón e-f + 3.tón f-g + 4.tón g-a + půltón a-hes = 5 tónů)

velká – rozdíl 5 a půl tónu  (1.tón c-d + 2.tón d-e + půltón e-f + f + 3.tón f-g + 4.tón g-a + 5.tón a-h = 6 tónů)

Zvětšené mohou být všechny intervaly.

Z **čistých** intervalů uděláme **zvětšené** tak, že chromaticky zvýšíme druhý tón, nebo chromaticky snížíme první tón. Příklad: zvětšená prima c-cis, zvětšená kvarta c-fis, zvětšená kvinta ces-g.

Z **malých** intervalů uděláme **zvětšené** tak, že z nich nejprve uděláme **velké**, kterým pak chromaticky zvýšíme druhý tón, nebo chromaticky snížíme první tón. Příklad: zvětšená sekunda c-dis (ve skutečnosti zní stejně jako malá tercie, ale protože je druhý tón tvořen od tónu d hovoříme o sekundě), zvětšená septima c-his.

Zmenšené mohou být všechny intervaly.

Z **čistých** intervalů uděláme **zmenšené** tak, že chromaticky snížíme druhý tón, nebo chromaticky zvýšíme první tón. Příklad: zmenšená kvinta cis-g, zmenšená kvarta c-fes.

Z **velkých** intervalů uděláme **zmenšené** tak, že z nich nejprve uděláme **malé**, kterým pak chromaticky snížíme druhý tón, nebo chromaticky zvýšíme první tón. Příklad: zmenšená sexta cis-as, zmenšená tercie c-eses.

Dvozvětšené a **dvojmženšené** intervaly vznikají z intervalů zvětšených a zmenšených.

Ze **zvětšených** intervalů uděláme **dvozvětšené** tak, že chromaticky zvýšíme druhý tón, nebo chromaticky snížíme první tón. Příklad: dvozvětšená sekunda des-eis, dvozvětšená sexta es-cisis.

Ze **zmenšených** intervalů uděláme **dvojmženšené** tak, že chromaticky snížíme druhý tón, nebo chromaticky zvýšíme první tón. Nikdy nám však nevznikne interval menší než prima. Příklad: dvojmženšená kvinta gisis-d, dvojmženšená septima eis-des, ale neexistuje interval dvojmženšená sekunda disis-es.

4.7 Akordy a akordové značky^{25 26}

Akord je souzvuk alespoň tří tónů. Tyto tóny jsou uspořádány podle předem daného systému a systém, který budeme využívat, se nazývá **terciový**. Ten spočívá v terciovém uspořádání tónů, tj. každý tón v akordu je postavený o tercii výše, než tón předešlý. Podle rozpětí prvního a posledního tónu akordu, který takovýmto skládáním vznikne, rozeznáváme akordy **kvintové** (kvintakord), **septimové** (septakord), **nónové**, **undecimové** a **tercdecimové**.

Akordové značky popisují **vztahy** mezi tóny v akordu. Pojmenování akordové značky je odvezené od **základního** tónu akordu, tj. tón, od kterého se jednotlivé tercie odvíjejí. Používané značky však nejsou nikde kodifikované a mohou se lišit od publikace k publikaci.

²⁵ Podle; ABC hudební nauky; str. 96-107 (7)

²⁶ Podle; Tajemství akordových značek; str. 43-83 (6)

4.7.1 Kvintakord

Kvintakord je složen ze tří tónů, přičemž rozpětí mezi prvním a třetím tónem je kvinta. Podle terciových intervalů rozeznáváme čtyři druhy kvintakordu.

Durový kvintakord (někdy označován jako **velký**, **tvrdý** nebo **dur**) – rozpětí prvního a posledního tónu je **čistá kvinta** a je sestaven, v tomto pořadí, **velkou** a **malou tercií**. Akordovou značku tvoří **velké** písmeno podle základního tónu.

Př.: akord cé dur, zn.: **C**



Mollový kvintakord (někdy označován jako **malý**, **měkký** nebo **moll**) – rozpětí prvního a posledního tónu je **čistá kvinta** a je sestaven, v tomto pořadí, **malou** a **velkou tercií**. Akordovou značku tvoří **velké** písmeno a přípona **-m** nebo **-mi**, nebo **velké** písmeno a znaménko minus, nebo **pouze malé** písmeno. Příponou nebo malým písmenem je u jakéhokoli akordu vyjádřeno, že **tercie** k základnímu tónu je **malá**.

Př.: akord cé moll, zn. **Cm**, **Cmi**, **C-**, **c**



Zmenšený kvintakord – rozpětí prvního a posledního tónu je **zmenšená kvinta** a je sestaven, v tomto pořadí, **malou** a **malou tercií**. Akordovou značku tvoří **velké** písmeno, přípona **-m** nebo **-mi**, a značka **5-** (pět minus), nebo malé pouze **malé** písmeno a značka **5-** (pět minus). Značkou **5-** (pět minus) je u jakéhokoli akordu vyjádřeno, že **kvinta** k základnímu tónu je **zmenšená** (někdy je namísto znaménka minus použito posuvky b)

Př.: akord cé zmenšený, zn. **Cm⁵⁻**, **Cmi⁵⁻**, **c⁵⁻**



Zvětšený kvintakord – rozpětí prvního a posledního tónu je **zvětšená kvinta** a je sestaven, v tomto pořadí, **velkou** a **velkou tercií**. Akordovou značku tvoří **velké** písmeno a značka **5+** (pět plus). Značkou **5+** (pět plus) je u jakéhokoli akordu vyjádřeno, že **kvinta** k základnímu tónu je **zvětšená** (někdy je namísto znaménka plus použito posuvky křížku).

Př.: akord cé zvětšený, zn. **C⁵⁺**



4.7.2 Septakord

Septakord je složen ze čtyř tónů, je to tedy čtyřzvuk skládající se z kvintakordu a další tercie. Interval mezi prvním a čtvrtým tónem terciové řady tvoří zmenšenou, malou nebo velkou septimu. O zvětšené septimě nebudeme uvažovat, neboť výsledný souzvuk by se jevil jako kvinta. Rozeznáváme tedy sedm druhů septakordu.

Tvrdě velký septakord (bývá označován jako **velký** nebo **durový**) – rozpětí prvního a posledního tónu je **velká septima** a je sestaven, v tomto pořadí, **durovým kvintakordem** a **velkou tercií**. Akordovou značku tvoří označení **durového kvintakordu** a značka **maj⁷** (major = velký, 7 = septima), někdy bývá užito, namísto zkratky maj, značky **7+** (sedm plus). Značkou **maj⁷** je u jakéhokoli akordu vyjádřeno, že **septima** k základnímu tónu je **velká**.

Př.: akord cé durový septakord, zn. **Cmaj⁷, C⁷⁺**



Tvrdě malý septakord (bývá označován jako **dominantní**) – rozpětí prvního a posledního tónu je **malá septima** a je sestaven, v tomto pořadí, **durovým kvintakordem** a **malou tercií**. Akordovou značku tvoří označení **durového kvintakordu** a značka **7** (7 = malá septima). Značkou **7** je u jakéhokoli akordu vyjádřeno, že **septima** k základnímu tónu je **malá**.

Př.: akord cé dominantní septakord, zn. **C7**



Měkce malý septakord (bývá označován jako **malý** nebo **mollový**) – rozpětí prvního a posledního tónu je **malá septima** a je sestaven, v tomto pořadí, **mollovým kvintakordem** a **malou tercií**. Akordovou značku tvoří označení **mollového kvintakordu** a značka **7**.

Př.: akord cé mollový septakord, zn. **Cmi⁷**



Zmenšeně malý septakord (v angličtině bývá označován jako **half-diminished**) – rozpětí prvního a posledního tónu je **malá septima** a je sestaven, v tomto pořadí, **zmenšeným kvintakordem** a **velkou tercií**. Akordovou značku tvoří označení **zmenšeného kvintakordu** a označení **7**.

Př.: akord cé zmenšeně malý septakord, zn. **Cmi⁷₅**



Zmenšeně zmenšený septakord (bývá označován jako **zmenšený**, v angličtině **diminished**) – rozpětí prvního a posledního tónu je **zmenšená septima** a je sestaven, v tomto pořadí, **zmenšeným kvintakordem** a **malou tercií**. Akordovou značku tvoří zkratka **dim**, někdy bývá připojena ještě sedmička, která ovšem neoznačuje malou septimu.

Př.: akord cé zmenšený septakord, zn. **Cdim**



Měkce velký septakord – rozpětí prvního a posledního tónu je **velká septima** a je sestaven, v tomto pořadí, **mollovým kvintakordem** a **velkou tercií**. Akordovou značku tvoří označení **mollového kvintakordu** a značka pro velkou septimu (**maj7** nebo **7+**).

Př.: akord cé mollový septakord, zn. **Cmi^{maj7}**, **Cmi⁷⁺**



Zvětšeně velký septakord – rozpětí prvního a posledního tónu je **velká septima** a je sestaven, v tomto pořadí, **zvětšeným kvintakordem** a **malou tercií**. Akordovou značku tvoří označení **zvětšeného kvintakordu** a značka pro velkou septimu (**maj7** nebo **7+**).

Př.: akord cé zvětšeně velký septakord, zn. **Cmaj⁷₅₊**, **C⁷⁺₅₊**

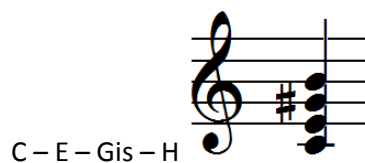

4.7.3 Nónový akord

Nónový akord je pětizvuk, skládající se ze septakordu a k němu přidané další tercie. Rozeznáváme dvanáct druhů nónového akordu. Tak, jako jsme septimu v akordické značce označovali sedmičkou, tak nónu označujeme devítkou. Nebudeme se zde zabývat vyčerpávajícím výkladem, ale ukažme si tři nejčastější nónové akordy.

Dominantní septakord s velkou nónou – rozpětí prvního a posledního tónu je **velká nóna** a je sestaven, v tomto pořadí, **dominantním septakordem** a **velkou tercií**. Akordovou značku tvoří pouze označení pro **velkou nónu**, tj. **9** (devět). Označení pro dominantní septakord se ne užívá.

Př.: akord cé dominantní septakord s velkou nónou, zn. **C9**

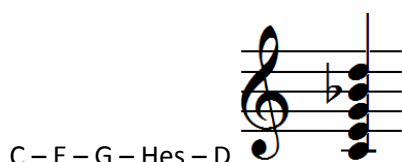

Dominantní septakord s malou nónou – rozpětí prvního a posledního tónu je **malá nóna** a je sestaven, v tomto pořadí, **dominantním septakordem** a **velkou tercií**. Akordovou značku tvoří pouze označení pro **malou nónu**, tj. **9mi** nebo **9-** (devět minus). Označení pro dominantní septakord se ne užívá.

Př.: akord cé dominantní septakord s malou nónou, zn. **C^{9mi}**, **C9-**



Malý septakord s velkou nónou – rozpětí prvního a posledního tónu je **velká nóna** a je sestaven, v tomto pořadí, **malým septakordem** a **velkou tercií**. Akordovou značku tvoří označení pro **mollový kvintakord mi** a pro **velkou nónu**, tj. **9** (devět). Označení pro septakord se neužívá.

Př.: akord cé malý septakord s velkou nónou, zn. **Cm⁹**



4.8 Průtažné a přidané tóny²⁷

Kromě akordů, které jsme si ukázali v minulých kapitolách, se zmíníme ještě o akordech s **průtažnou kvartou** a **sextou** a akordech s **přidaným tónem**. Jedná se o tytéž akordy, které jsme již probrali, ale k základnímu tónu akordu je přidán tón tvořící se základním tónem **velkou sextu** (akordová značka **6**) nebo **čistou kvartu** (akordová značka **4**). Rozdíl mezi průtažným a přidaným tónem je takový, že průtažný tón zastupuje jiný tón z původního akordu, v akordové značce se průtažný tón značí zkratkou **sus**, přidaný tón, je tón k původnímu akordu přidaný, značíme jej zkratkou **add**.

Př.: akord cé dur s přidanou sextou, zn. **Cadd6**



Př.: akord cé dur průtažnou kvartou, zn. **Csus4**



²⁷ Podle; Tajemství akordových značek; str. 56-76 (6)

4.9 Systém akordových značek²⁸

Jak jsme si již řekli, je tento systém nejednotný, ale logický. V praxi se pro intervaly používá arabských číslic. Prima 1, sekunda 2, tercie 3, kvarta 4, kvinta 5, sexta 6, septima 7, oktáva 8, nóna 9 atd. V terciovém systému stavby akordu pak používáme prim 1, tercií 3, kvint 5, septim 7, nón 9, undecim 11 a tercdecim 13. V akordové značce se předpokládá uplatnění všech tónů terciové výstavby, které jsou před danou hodnotou. Tj.: V kvintakordu **X** je obsažena prima, k ní tercie a kvinta. V septakordu **X7** je obsažena prima, k ní tercie, kvinta a septima atp.

Číselný údaj však předpokládá ještě navíc přesně učený interval. 1 = čistá prima, 3 = velká tercie, 5 = čistá kvinta, 7 = malá septima, 9 = velká nóna, 11 = čistá undecima, 13 = velká tercdecima. V akordové značce pak čisté primy, velké tercie a čisté kvinty neznačíme.

Pokud se v akordu nacházejí pouze tyto intervaly, postačí, když napíšeme ke jménu akordu pouze číselný údaj, vyjadřující největší interval v akordu mezi základním a jiným tónem.

Př.: C9 = C3 + C5 + C7 + C9

Pokud se však jeden či více intervalů změní, je třeba je zviditelnit. Značky pro takové zviditelnění jsme si již ukazovali v předcházejících kapitolách, a jak jste postřehli, tak právě toto značení není sjednocené. Milan Šolc v knize „Tajemství akordových značek“ se snaží o ujednocení.

²⁸ Podle; Tajemství akordových značek; str. 55-83 (6)

Pro označení malého intervalu používá zkratky „**mi**“ tam, kde se původně nacházel interval velký.

Př.: (akord) C = (tóny) C – E – G

$C_{mi} = C - E_{s} - G$

$C_{mi}^{9mi} = C - E_{s} - G - H_{es} - D_{es}$

Pro označení velkého intervalu používá zkratky „**maj**“ tam, kde se původně nacházel interval malý.

Př.: $C_{7maj} = C - E - G - H$

$C_{mi}^{9mi}{}_{7maj} = C - E_{s} - G - H - D_{es}$

Pro označení zmenšeného intervalu používá znaménka „-“ tam, kde se původně nacházel interval čistý nebo malý.

Př.: $C_{5-} = C - E - G_{es}$

$C_{5-}^7 = C - E - G_{es} - H_{es}$

Pro označení zvětšeného intervalu používá znaménka „+“ tam, kde se původně nacházel interval čistý nebo velký.

Př.: $C_{5+}^{9+} = C - E - G_{is} - H_{es} - D_{is}$

Kytarové lekce

5 Lekce I

Kapitoly: Seznámení s naší kytarou; Držení kytary; První údery;

5.1 Seznámení s naší kytarou^{29 30}

Abychom se mezi sebou lépe dorozuměli, protože budeme používat slova, která zatím používáte v jiných souvislostech, poučíme se o tom, z jakých částí se kytara skládá.

Podíváme-li se na kytaru, tak s trochou představivosti připomíná lidskou postavu. Možná i proto nazýváme její tři velké části **hlavou**, **krkem** a **tělem**.

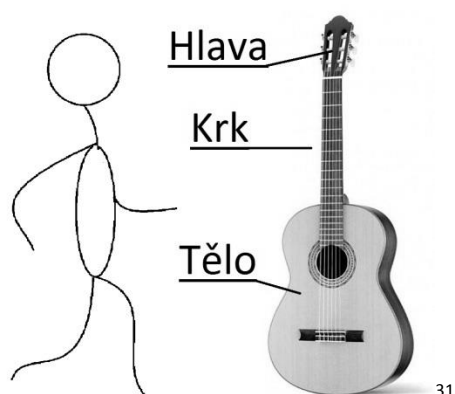

Hrušce podobné tělo je takovým akustickým zesilovačem, díky němuž zvuk kytary slyšíme. Její tvar prošel dlouhým historickým vývojem, a na tvaru a na výrobním materiálu je závislá výsledná barva zvuku nástroje. V různých hudebních stylech se proto můžeme setkat s různými typy kytar jako **španělka**, **gibson**, **jumbo**, **dreadnought (westernová kytara)** aj.³²

²⁹ Podle; Umění kytarové hry; str. 5-14 (5)

³⁰ Podle; www.cs.wikipedia.org (15)

³¹ Upravený obrázek; www.guitarpark.cz (14)

³² Výběr z druhů; www.kytary.cz (12)



Španělka Gibson Jumbo Dreadnought

33

Tělo je tvořeno zpravidla **luby** na bocích a **přední** a **zadní rezonanční deskou**. Přední deskou uniká zvuk **otvorem „dírou“**, přes kterou jsou nataženy **struny** upnuté do **struníku**. Plastový trámec na struníku nazýváme **kobylkou**, ta drží struny v požadované výšce. Častěji se kobylkou nazývá struník a plastový trámec **sedlem**.



34

Od struníku k hlavě je nataženo šest strun různých průměrů, každá je naladěná na svůj specifický tón, který můžeme hmaty ruky zvyšovat jejich zkracováním. Struny ladíme mechanicky pomocí **kolíků ladící mechaniky** v hlavě kytary. Podle tónů, které prázdné (bez stisku struny prstem) naladěné struny vydávají, struny nazýváme **e¹ h g d A E** (řazeno od nejmenšího průměru).

³³ Koláž z obrázků; (14) (13) (17)

³⁴ Upravený obrázek; www.guitarpark.cz (14)

K jejich snazšímu zapamatování lze použít tuto větu: „**Eva hodila granát do atomové elektrárny**“³⁵ kde iniciály jednotlivých slov jsou jmény strun.

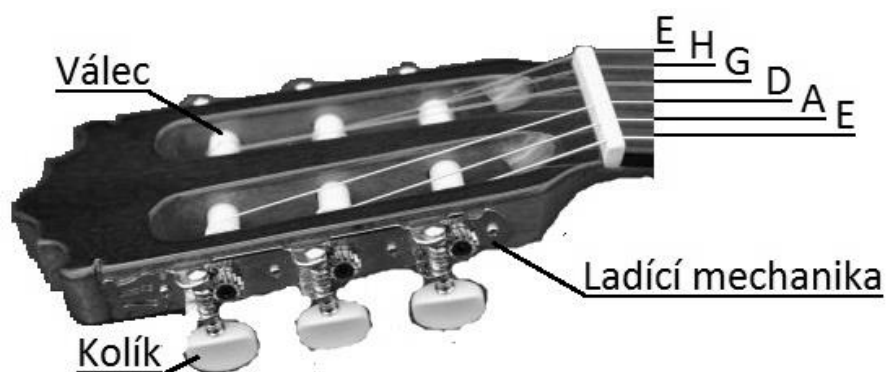

36

Krk kytary tvoří dřevěný masiv, na kterém je přilepen **hmatník** s kovovými **pražci**. Pražce a **pole** (mezery mezi pražci) číslujeme podle pořadí od hlavy. Plastový nebo kostěný pražec před prvním polem nazýváme **nultým pražcem** nebo **ořechem**.

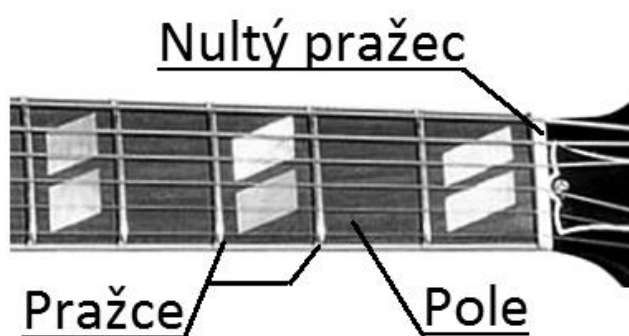

37

³⁵ Autor neznámý.

³⁶ Upravený obrázek; www.muzikus.cz (16)

³⁷ Upravený obrázek; www.en.wikipedia.org (17)

5.2 Držení kytary³⁸

Přišel čas, abychom si přestali kytaru pouze prohlížet, ale naučili se ji používat. Ať praváci nebo leváci budeme kytaru držet stejně, jelikož na kytaru hraje oběma rukama, nemá význam se nad tím pozastavovat. Dělení rozdílů by nám jen znemožnilo hru na jiný, než na náš nástroj.

Posaďme se na židli bez ručních opěrek a položme si kytaru do klína tak, aby hlava kytary směřovala vlevo. Výkroj ve spodním lubu kytary si položme na levé nebo pravé stehno. Mezi hrou na pravé nebo levé noze je propastný rozdíl. S **klasickým** držením kytary s výkrojem na levé noze se neobejdeme při náročnější hře na kytaru, při hře prsty vůbec. Druhé držení na pravé noze, které se snad ani nijak nenazývá, a označíme si jej proto jako **doprovodné** držení, je snad pohodlnější a stačí nám k zahrání doprovodu táborových a jiných písní, ale má svá úskalí ve zlozvycích, které bychom se mohli naučit.

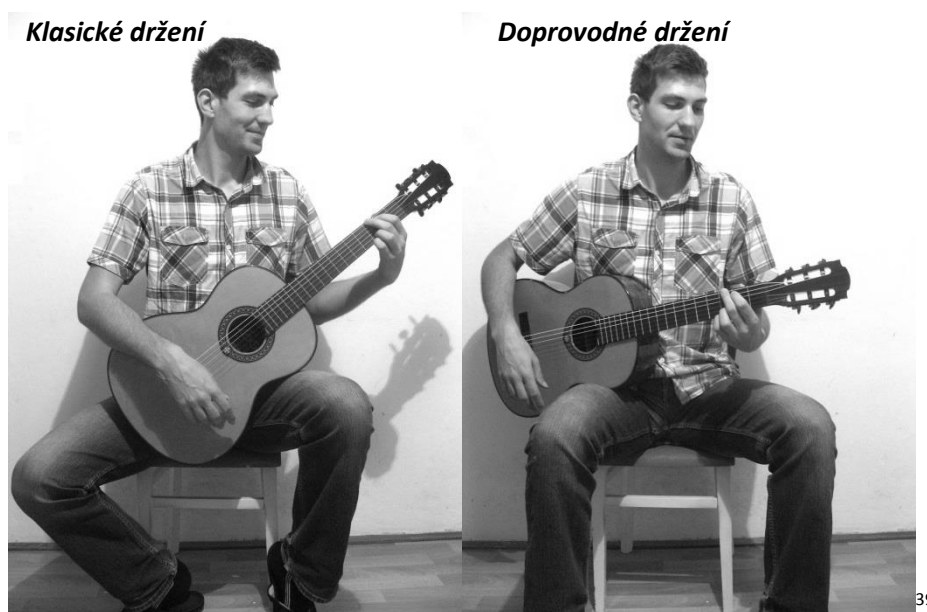

³⁸ Klasické držení, zásady držení podle; Umění kytarové hry; str.22, 30-43 (5)

³⁹ Foto; (18)

Ať už si při hře zvolíme to nebo ono držení, budeme dodržovat několik zásad, které nám uvolní ruce a nezkřiví záda.

Zásada první – *rovný sed*

Posadíme se *rovně* a kytaru položíme celou šíří lubu na stehno. Krk kytary přitom směřuje *šikmo* vzhůru. U doprovodného držení toho docílíme přehozením pravé nohy přes levou. U klasického držení si pomůžeme nadzdvihnutím levé nohy. Můžeme jí podepřít stoličkou, ale i krabicí od bot.



⁴⁰ Foto; (18)

Protože vím, že se chcete co nejdříve naučit něco zahrát, další zásady si budeme vysvětlovat za chodu.

Díky tomu, co jste se již dozvěděli, dokážete toto: Ukazováčkem levé ruky stiskněte strunu **g** ve druhém poli za druhým pražcem. Prostředníčkem levé ruky stiskněte strunu **e** ve druhém poli za druhým pražcem a prsteníčkem levé ruky stiskněte strunu **h** ve třetím poli za třetím pražcem.



A teď vám ruku začnu rovnat.

Zásada druhá – **loket**

Loket levé ruky vám volně visí ve vzduchu. Nebudeme se tedy loktem opírat ani o ruku ani o bok.

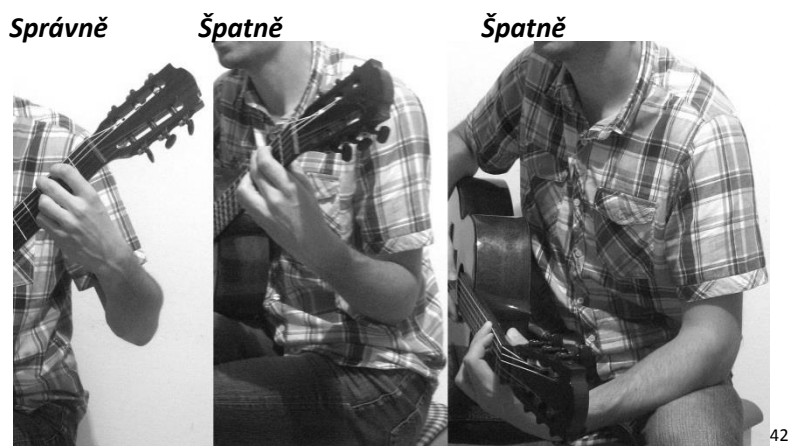

⁴¹ Foto; (18)

Zásada třetí – *palec*

Naši ruku používáme jako klepeto anebo kleště chcete-li.



Do tohoto sevření vpravíme krk kytary. Palec na krku tedy narovnáme, aby trčel kolmo ke hraně hmatníku, a krk kytary palcem tiskneme v jeho horní polovině. Palec neprohýbáme, ke krku tiskneme břicho palce.

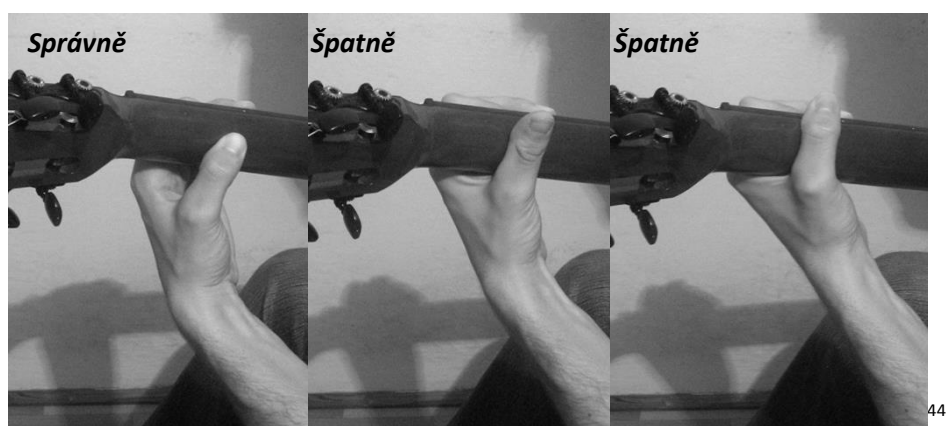

⁴² Foto; (18)

⁴³ Foto; (18)

⁴⁴ Foto; (18)

Čtvrtá zásada – *prsty*

Abychom docílili předešlých kleští, tak strunu stiskneme špičkou prstu. Prsty navíc vykleneme a neprohýbáme je. Ostatní prsty při tom neschováváme pod krk kytary. Navíc se snažíme prsty držet blíže k tomu pražci, o který se struny lámou.

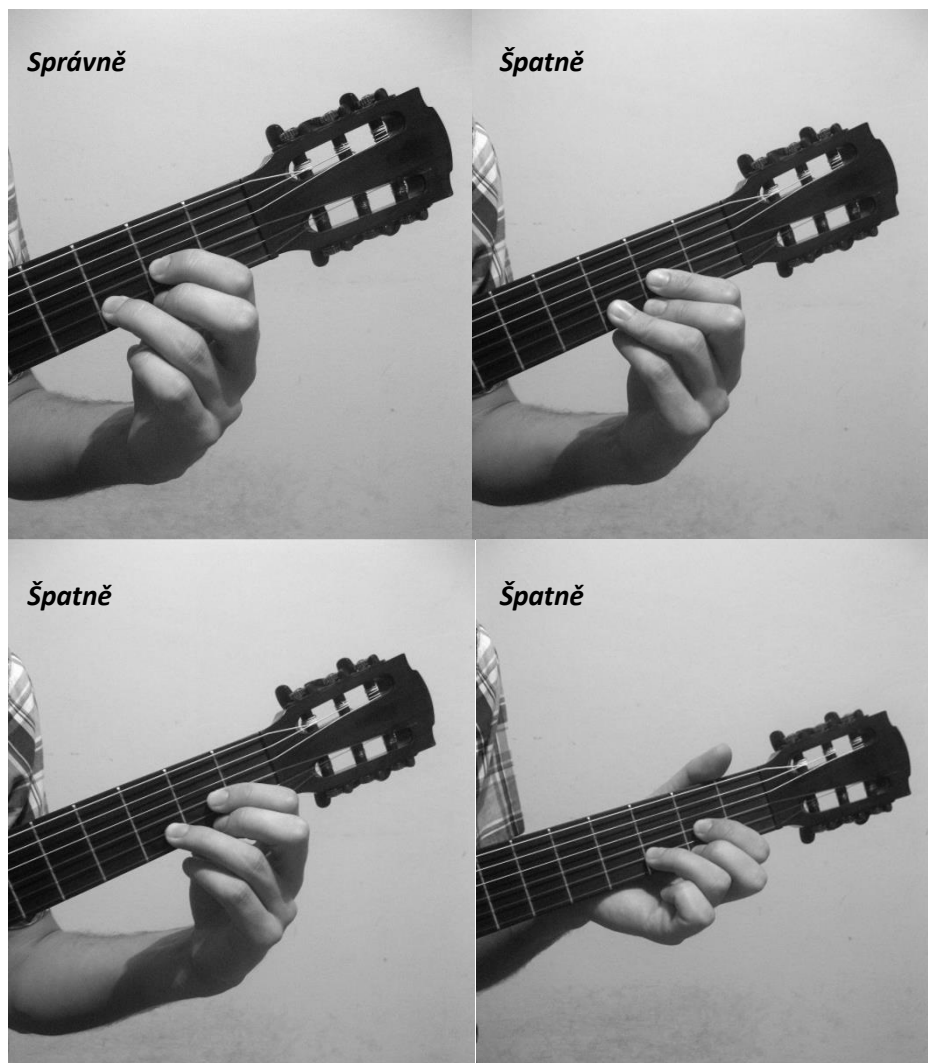

Pokud máme ruku dobře srovnanou, vznikla nám v dlani mistička, hřbet ruky je vyklenutý a síla stisku struny vychází ze zápěstí. Zápěstí máme volné a můžeme jím zaviklat, aniž bychom stisk povolili.

⁴⁵ Foto; (18)

5.3 První údery

Nyní už zvládneme s naším jednoduchým hmatem zahrát jednoduchá dětská říkadla.

Zkuste nějakým způsobem udeřit do strun namísto ukazování prstem při rozpočítadle „Ententyky dva špalíky“ nebo „Plave mýdlo po Vltavě“.

Ententyky dva špalíky

Čert vyletěl z eletriky

Bez klobouku bos

Natloukl si nos.

Plave mýdlo po Vltavě

Jakou barvu asi má.

Pokud jste zkusili, tak vám jistě vyvstali na mysli otázky typu: Jak to mám tou pravou rukou dělat, aby to bylo správně? Palcem, prsty nebo trsátkem?

Trsátko nechme zatím stranou. Na pravé ruce si nechte trochu povyrůst nehty.

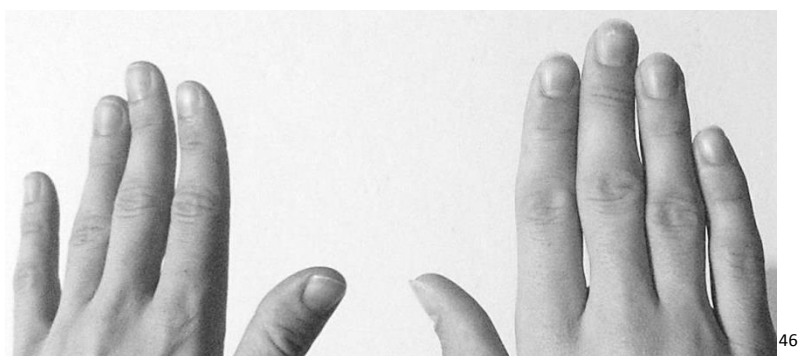

⁴⁶ Foto; (18)

Pokud již máme delší nehty, pokračujme dál. Pokud ne, pokračujme dál také, ale pro údery používejte zatím bříško palce. Pokud nás nebolí hrát nehty, tak jimi hrajte rovnou.

Náš úder je stejným pohybem, jako když hladíme hřbetem ruky kočku, nebo když si otřepáváme hřbetem ruky drobky z trička nebo z kolene. Je jemný, plynulý a vychází ze zápěstí. Zaměřme se na to, aby ruka byla měkká a uvolněná tak, jako je měkká a uvolněná při hlazení oné kočky z předešlého příkladu. Prsty jsou uvolněné, pružné a kromě malíčku a palce jsou při hlazení strun přítomny všechny prsty. Palec je úplně uvolněný, tedy nedrží sevření s ukazováčkem. Veškerý pohyb směrem dolů vychází pouze ze zápěstí, nikoli z lokte a je krouživý.

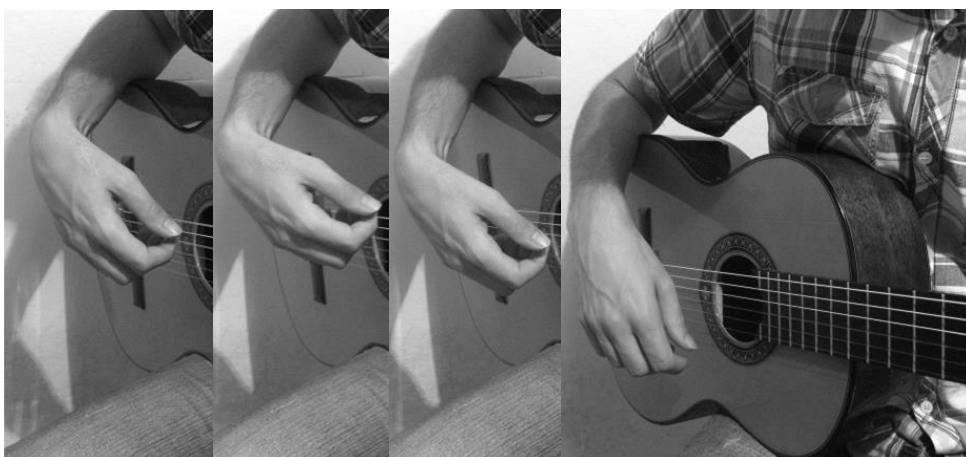

A znovu si přehrajme ona říkadla. Nezapomeňme si zkontrolovat držení levé ruky, abychom se mohli věnovat pouze pravačce. Údery tentokrát ved'te na každou lichou slabiku říkadla.

Ententyky dva špalíky

Čert vyletěl z eletriky

Bez klobouku bos -

Natloukl si nos - .

⁴⁷ Foto; (18)

6 Lekce II

Kapitoly: Číslování levé ruky; Akord D; Rytmické modely; Akord A7; Orientace v notovém zápisu;

Písně: Kolíbala bába čerta; Chovejte mě, má matičko; Nestarej se, ženo má;

6.1 Číslování levé ruky⁴⁸

Abychom si opět zjednodušili naši práci a komunikaci, přejmenujme si prsty na ruce. U klávesových nástrojů by všech pět prstů mělo svou číslici od jedné do pěti počínaje palcem. Protože u kytary má palec jinou úlohu, číslicí jej neoznačujeme a číselnou řadou budeme prsty označovat až od ukazováčku čísly 1-4.

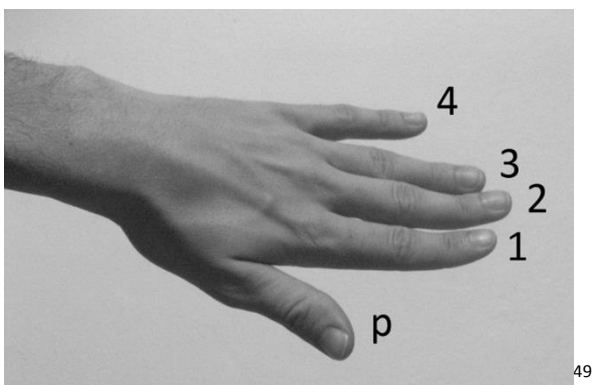

⁴⁸ Podle; Umění kytarové hry; str.30 (5)

⁴⁹ Foto; (18)

6.2 Akord D

Druhý prst dejme na strunu e do druhého pole za druhý pražec. První prst na strunu g do druhého pole za druhý pražec a třetí prst dejme na strunu h do třetího pole za třetí pražec. Ano, poznáváte akord z předešlé kapitoly.



50

Pokaždé, když stavíte na hmatník akord, dbejte na zásady držení. Kytaru nenaklánějte k sobě. Abyste na hmatník lépe viděli, tak se předkloňte. Po té, co akord postavíte, si opravte postavení lokte a palce levé ruky.

S novým akordem si můžete přehrát říkadla, která už znáte, nebo můžete jít rovnou dál. Podívejte se na lidovou píseň „Kolíbala bába čerta“.

⁵⁰ Foto; (18)

Kolíbala bába čerta

Lidová

The musical score is written on two staves. The first staff is in treble clef, 2/4 time, with a key signature of one sharp (F#). It begins with a '1' below the staff and a 'D' above the first measure. The melody consists of quarter notes. The lyrics are: 'Ko-lí-ba-la bá-ba čer-ta na pa-ře-zu du-bo-vým,'. The second staff is also in treble clef, 2/4 time, with a key signature of one sharp. It begins with a '5' below the staff. The melody continues with quarter notes. The lyrics are: 'ha-jej, da-dej, můj čer - tí-ku, však já na tě ne-po-vím.' The score ends with a double bar line. A small '51' is located at the end of the second staff.

D

1 Ko-lí-ba-la bá-ba čer-ta na pa-ře-zu du-bo-vým,

5 ha-jej, da-dej, můj čer - tí-ku, však já na tě ne-po-vím. 51

⁵¹ Upraveno; Já, písnička 1; str.36 (10)

6.3 Orientace v notovém zápise⁵²

Nyní se naučíme orientovat v jednoduchém notovém zápise, aniž bychom k tomu potřebovali znát noty. Nápěv písně je napsán do not v **notové osnově** o pěti **linkách** ve dvou **řádkách**. Text je psán pod notovou osnovou a každé notě odpovídá slabika textu.

Čeho si krom textu budeme alespoň ze začátku nejvíc všímat, jsou krátké úseky v notové osnově značené svislou čarou. Říkáme jim **takty** a čarám, které je oddělují, **taktové čáry**.

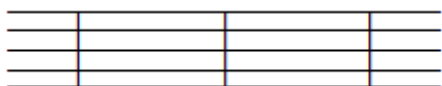

Držte akord D a píseň si přehrajte tak, že úder do strun provedeme na začátku každého taktu. Údery v písni jsou označeny šipkou.

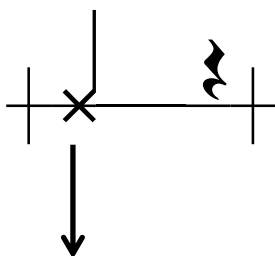

Jistě slyšíte, že píseň nám nezní zcela uspokojivě a něco nám v ní schází. Přidáme si proto do hry v dalších lekcích akord A7.

⁵² Termíny; ABC hudební nauky (7)

6.4 Rytmické modely

Pro znázornění rytmu budeme používat jednoduchého rytmičkého modelu. Model označuje jeden takt písně s příslušným počtem dob. Údery znázorňují šipky, jejichž smysl je u příslušných kapitol vysvětlen, v celku se jedná o údery nahoru a dolů. Šipky umístěné výše, se snažme hrát na basových strunách (struny d a e), šipky umístěné níže na melodických strunách (struny e h g), dlouhé šipky jsou většinou údery přes všechny struny. Délka úderu je znázorněna jednak délkou šipky, jednak notami, které mají namísto hlaviček znaménko x, a jsou psané na jedné lince. Délka takové noty se neliší od délky noty klasické s hlavičkou. Pod rytmičkým modelem jsou pomocná slova.

Př.:

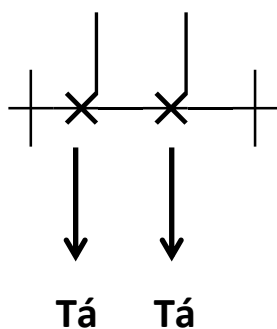

6.5 Akord A7

Chytněte akord D. Třetí prst pusťte, a první a druhý prst přesuňte o jednu strunu výš. První prst tedy drží strunu ve druhém poli za třetím pražcem a druhý stiskl strunu h ve druhém poli za druhým pražcem.

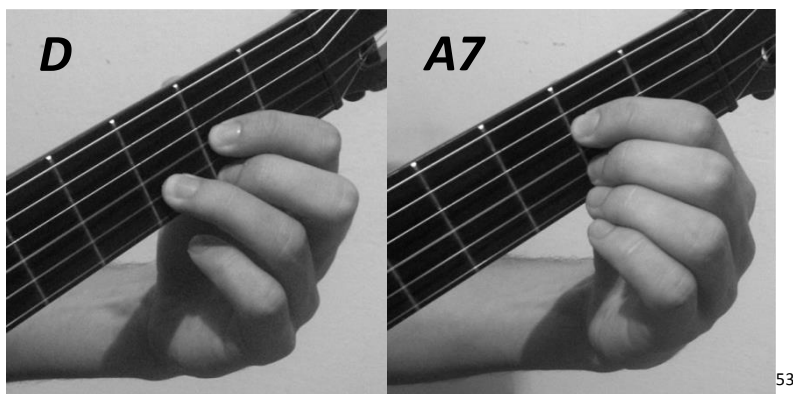

Opět si zkontrolujte palec a loket levé ruky a zkuste několikrát za sebou vyměnit akord D a A7. Výměnu provádějte pomalu a pečlivě a pozvolna jí přidávejte na rychlosti. ***Pokaždé, když se naučíte nový akord, si jej zkuste proměnit s dalšími akordy, které už znáte.***

A nyní znovu píseň „Kolíbala bába čerta“, tentokrát s akordem A7. Výměnu provedeme těsně před úderem na takt, nad kterým je znaménko akordu.

Stejným způsobem, pomocí jednoho úderu do taktu, si můžeme zahrát další píseň „Chovejte mě, má matičko“ (píseň je dobrým cvičením pro výměnu akordů, s každým úderem vlastně měníme akordový hmat) a „Nestarej se, ženo má“.

⁵³ Foto; (18)

Kolíbala bába čerta II

Lidová

Musical score for 'Kolíbala bába čerta II'. The score is in G major (one sharp) and 2/4 time. It consists of two staves of music. The first staff starts with a D chord and ends with an A7 chord. The second staff starts with a D chord. The lyrics are: Ko-lí-ba-la bá-ba čer-ta na pa-ře-zu du-bo-vým, ha-jej, da-dej, můj čer-tí-ku, však já na tě ne-po-vím.

1 Ko-lí-ba-la bá-ba čer-ta na pa-ře-zu du-bo-vým,
6 ha-jej, da-dej, můj čer-tí-ku, však já na tě ne-po-vím. 54

Chovejte mě, má matičko

Lidová

Musical score for 'Chovejte mě, má matičko'. The score is in G major (one sharp) and 2/4 time. It consists of three staves of music. The first staff has chords A7, D, A7, D, A7. The second staff has chords D, A7, D, A7, D. The third staff has chords A7, D, A7, D, A7, D. The lyrics are: Chovejte mne, má matičko, jako míšeňské jablíčko, chovejte mne, má matičko, ja-ko z rů-že květ. Jen až vy mne vy-cho-vá-te, pak se na mne podíváte, jak mně bude pěkně slušet bí-lý ka-bá-tek.

1 Chovejte mne, má matičko, jako míšeňské jablíčko, chovejte mne,
6 má matičko, ja-ko z rů-že květ. Jen až vy mne vy-cho-vá-te,
11 pak se na mne podíváte, jak mně bude pěkně slušet bí-lý ka-bá-tek. 55

⁵⁴ Já, písnička 1; str. 36 (10)

⁵⁵ Já, písnička 1; str. 21 (10)

Nestarej se, ženo má

Lidová

Ne-sta-rej se, že-no má, že mi nic ne-má-me,
za-bi-je-me ko-má-ra, ma-sa na-dě-lá-me.

2. Půl ho dáme do komína, půl ho uvaříme,
nestarej se ženo má, že se nenajíme.

3. Pročpak bych se starala, můj zlatý mužičku,
vždyť mám ještě v komoře z komára nožičku.

56

⁵⁶ Já, písnička 1; str. 49 (10)

7 Lekce III

Kapitoly: Dva údery do taktu; Úder palcem nahoru; Rytmus ve tříčtvrtovém taktu

Písně: Černé oči, jděte spát; Když jsem k vám chodíval;

7.1 Dva údery do taktu⁵⁷

Dříve než přistoupíme k další písni, rozšíříme si naše znalosti o taktu. Do této doby jsme vedly jen jeden úder do taktu. Byl to úder na **první dobu** taktu.

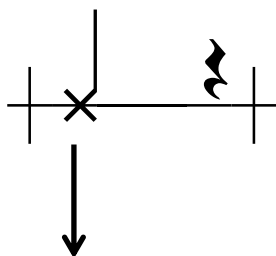

Všimněme si číselného označení taktu za houslovým klíčem. Číslo v čitateli nám říká, kolik dob se do taktu vejde. Číslo ve jmenovateli zase udává hodnotu jedné doby. Čtyřka značí čtvrtovou notu.



⁵⁷ Termíny; ABC hudební nauky (7)

Z předešlého obrázku vidíme, že náš úder byl veden na první dobu v taktu. A nebude nic snazšího, než abychom si přidali další úder i do druhé doby. Oba údery jsou časově rovnocenné, stejně jako tikání hodin (tik ťak). Místo tik a ťak budeme používat pomocných slabik. Pro notu čtvrtovou slabiku „tá“.

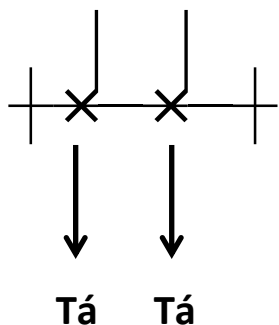

Zahrajme si nyní obě doby v taktu v předešlých písničkách.

V písni „Černé oči, jděte spát“, si povšimněme druhého taktu.

Akord A7 je vepsán až v druhé polovině taktu. Znamená to, že jej zahrajeme až na druhé době a v dalším taktu je opět D na první době.

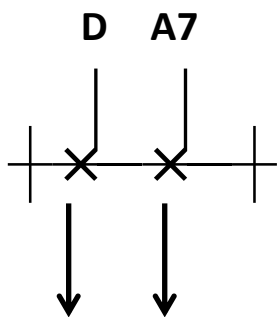

Sluchem můžeme zkontrolovat, že změna je správná. Obdobná situace je také na konci této písničky.

Černé oči, jděte spát

Lidová

1. Čer-né o-či, jdě-te spát, čer-né o-či, jdě-te spát,
však mu-sí-te rá-no vstát, však mu-sí-te rá-no vstát.

2. Ráno, ráno, raničko,
dřív, než vyjde sluníčko.

4. Prochází se po rynku,
nese smutnou novinku.

3. Sluníčko už vychází,
má milá se prochází.

5. Novinečku takovou,
že na vojnu verbujou.

6. Když verbujou, budou brát,
škoda hochů nastokrát.

58

⁵⁸ Upraveno; Já, písnička 1; str. 14 (10)

7.2 Úder palcem nahoru⁵⁹

Abychom doby silově rozlišili, můžeme si pomoci úderem ze zdola nahoru. První doba bude znít silněji a druhá slaběji. V hudební nauce se lichým dobám také říká **těžké** a sudým **lehké** doby.

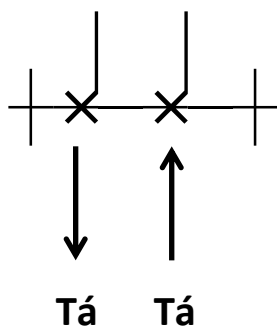

Úder nahoru vedme nehtem palce. Pohyb je plynulý, opisuje půlkruh a je veden ze zápěstí. Ruka zůstává stejně uvolněná jako při úderu dolů. Prsty nebudeme nijak zvlášť nastavovat nebo vystrkovat. Rovněž nebudeme hrát přes všechny struny jako úder první, ale pouze přes ty struny, co nám dovolí krouživý pohyb zápěstím. Tzn. 2-3 struny spodní.

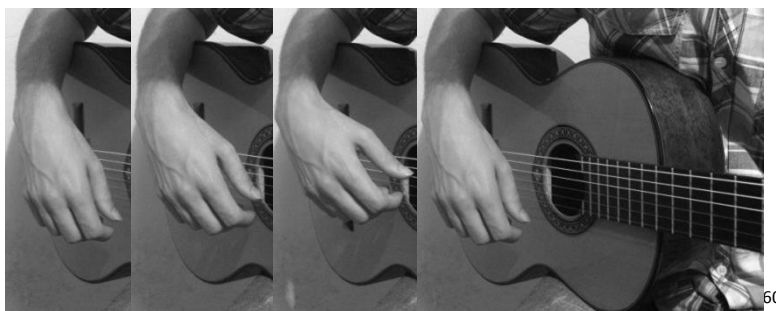

⁵⁹ Termíny; ABC hudební nauky (7)

⁶⁰ Foto; (18)

7.3 Rytmus ve tříčtvrt'ovém taktu

Je třeba hned od začátku hrát písně v třídobém taktu, abychom si osvojili a správně od sebe rozlišovali takty **tří dobé** a **čtyř dobé**. Na skladby v rychlém tempu a tří dobém taktu se tančí tanec valčík. Můžeme tedy mluvit i o valčíkovém rytmu.

Prohlédněme si píseň „Jede, jede, poštovský panáček“ a nejprve si ji zahrajme pouze pomocí jednoho úderu do taktu.

Poté si tuto první dobu, doplníme dvěma dalšími dobami vedenými směrem nahoru. Rytmizace nám dobře vyjde do slov „poštovský panáček“.

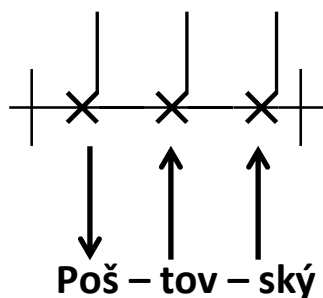

Obdobně hrajme v písni „Když jsem k vám chodíval“. V této písni si povšimneme repetice. Repetice značí úsek písně, který se má zopakovat. Buď od začátku skladby,

nebo k obrácenému znaménku.

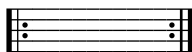

Jede, jede poštovský panáček

Lidová

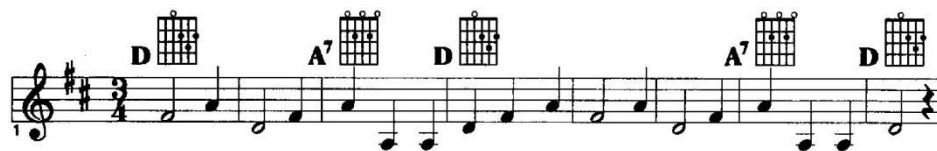

1. Jede, je-de poštovský pa-ná-ček, je-de, je-de poštovský pán.



Má vraný koníčky, jako dvě ry-bičky, je-de, je-de do Ro-ky-can.

2. Jede, jede poštovský panáček,
jede, jede poštovský pán.
Vpředu má trubičku a vzadu truhličku,
jede, jede do Rokycan.

61

⁶¹ Já, písnička 1; str. 26 (10)

Když jsem k vám chodíval

Lidová

The musical score is written in treble clef, 3/4 time, and D major. It consists of three staves of music. Above the first staff are guitar chord diagrams for D, A7, D, and A7. Above the second staff are diagrams for D, D, A7, and D. Above the third staff are diagrams for A7, D, A7, and D. The lyrics are written below the notes.

1. Když jsem k vám chodí-val přes ty le - sy ach ou - vej přes ty le -
bej - va - la's má mi - lá ve - se-lej - ší ach ou - vej ve - se-lej -
sy A - le teď jsi hol - ka ble - dá snad že ti
ší
sr - děč - ko vy - spat ne - dá ach ou - vej vy - spat ne - dá

2. Když jsem k vám chodíval
přes kaluže ach ouvej přes kaluže
bejvalas má milá jako růže
ach ouvej jako růže
Ale teď jsi ...
3. Když jsem k vám chodíval
pod okýnko ach ouvej pod okýnko
bejvalas má milá krev a mlíko
ach ouvej krev a mlíko
Ale teď jsi ...
4. Když jsem k vám chodíval na dvoreček
ach ouvej na dvoreček
chodíval za tebou mysliveček
ach ouvej mysliveček
[: Mysliveček šel za lesy :]
nynčko má panenka smutek nosí
ach ouvej smutek nosí

62

⁶² Upraveno; Já a písnička 1; str. 43 (8)



8 Lekce IV

Kapitoly: Dělení not a pomlk; Nový rytmus do 2/4 taktu; Takt celý a předtaktí;



Akord G; Násobení rytmů v taktu; Nota s tečkou; Akordový diagram; Akord;

Písňě: Šel tudy, měl dudy; Chodím po Broadwayi; Kdyby tady byla, taková
panenka;

8.1 Dělení not a pomlk⁶³

Jistě jste si všimli, že se v písničkách nevyskytují jen noty čtvrté, ale i další. Setkali jsme se již s notami čtvrtými , půlovými  a osminovými .

Noty mohou být zastoupeny pomlkami stejných hodnot.

Čtvrtá pomlka , půlová , osminová .

Nad notou půlovou stojí ještě nota **celá**, která se dělí na dvě noty **půlové**. Nota půlová se dá rozdělit na dvě noty **čtvrté** a každá nota čtvrtá na dvě noty **osminové**. Samotná nota osminová se píše s **praporkem**. Stojí-li ale dvě i více not osminových vedle sebe, spojujeme je **trámkem**, zpravidla do jedné doby. Noty osminové se dál dělí na noty **šestnáctinové** a drobnější.

Celý systém not a pomlk tedy vypadá, jak už jejich názvy vypovídají, takto:

$$\circ (\text{—}) = \text{♪} \text{♪}$$

$$\text{♪} (\text{—}) = \text{♪} \text{♪}$$

$$\text{♪} (\text{‡}) = \text{♪} \text{♪} = \text{♪♪}$$

$$\text{♪} (\text{‡}) = \text{♪} \text{♪} (\text{‡‡}) = \text{♪♪}$$

⁶³ Termíny; ABC hudební nauky (7)

8.2 Nový rytmus do 2/4 taktu

Nové rytmy pak jsou založeny na podobném dělení not.

Prvý získáme rozdělením druhé doby v 2/4 taktu na dvě noty osminové. Nové úderý znázorníme kratšími šipkami a podložíme si je slabikami „ta te“. Rytmus dobře odhalíme a pocítíme v písni „Šel tudy měl dudy“.

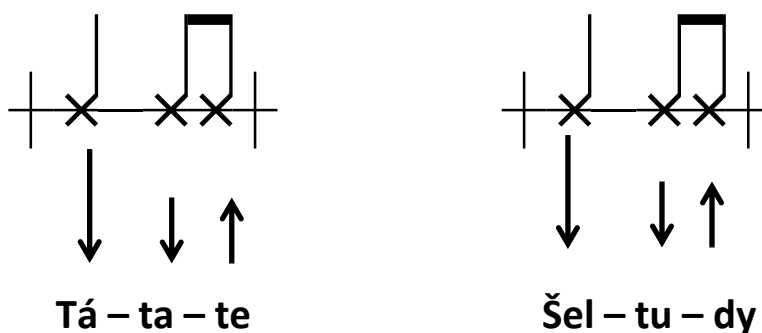

Tento rytmus a jeho obměny budeme již hojně užívat a ve všech předešlých písničkách psaných ve 2/4 taktu si jej můžeme přehrát.

Šel tudy, měl dudy

Lidová

The image shows a musical score for the song 'Šel tudy, měl dudy'. It consists of two staves of music in a 2/4 time signature. The first staff begins with a treble clef, a key signature of one sharp (F#), and a common time signature. The melody is written in quarter notes. Above the staff are three guitar chord diagrams: a D major chord (x02321), an A7 chord (x02020), and another D major chord (x02321). The lyrics 'Šel tu - dy, měl du - dy, a - ni ne - za - pís - kal;' are written below the first staff. The second staff continues the melody with quarter notes. Above it are two guitar chord diagrams: an A7 chord (x02020) and a D major chord (x02321). The lyrics 'bo - dejž mu ty du - dy ra - rá - šek roz - třís - kal.' are written below the second staff. A small number '1' is at the start of the first staff, and a small number '6' is at the start of the second staff. A page number '64' is located at the bottom right of the score.

Šel tu - dy, měl du - dy, a - ni ne - za - pís - kal;
bo - dejž mu ty du - dy ra - rá - šek roz - třís - kal.

⁶⁴ Upraveno; Já, písnička 1; str. 66 (10)

8.3 Takt celý a předtaktí⁶⁵

Nová píseň, kterou si zahrajeme, je americká lidová píseň „Chodím po Broadwayi“.



Velké C v předznamenání taktu nám značí takt **celý**, neboli **4/4**. Jeden takt je na čtyři doby. Jistě jste si ale všimli podivného prvního taktu, o kterém správně soudíte, že má pouze jednu dobu a ne doby čtyři. Takovému taktu říkáme **předtaktí** a je dokončením (čtvrtou dobou) posledního taktu písně, který má doby pouze tři. Na začátku písně ho tedy doprovázet nebudeme a mezi slokami nám zaplní mezeru v posledním taktu. Na konci písně však tuto dobu vynecháme.

⁶⁵ Termíny; ABC hudební nauky (7)

8.4 Akord G

Možná jste slyšeli o tzv. cikánském G, které se drží pouze jedním prstem, případně i palcem. Raději si ho ani ukazovat nebudeme a rovnou si postavme plnohodnotný akord G, který není jednoduchý a je jej třeba od začátku našeho hraní pilovat a cvičit.

Postavme si nejprve akord D, ze kterého budeme k akordu G postupovat. Přidejme malíček (čtvrtý prst) na strunu e do třetího pole za třetí pražec (pod třetí prst). Třetí prst necháme ležet a přesuneme první prst na strunu A do druhého pole a druhý prst na strunu E do třetího pole.



Při akordu G nám velkou úlohu hraje palec levé ruky. Pokud nemůžete prvním a druhým prstem dosáhnout na strunu A a E, opravte si postavení palce.

Akord G si s akordem D prohazujte, ale nechejte při výměně stále ležet třetí prst ve třetím poli na struně h.

⁶⁶ Foto; (18)

8.5 Násobení rytmů v taktu

V písni budeme hrát nový rytmus z minulé kapitoly, ale protože doby v taktu jsou čtyři, rytmický model zahrajeme v taktu dvakrát.

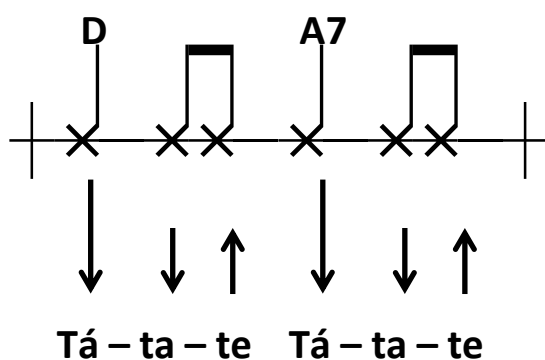

V předposledním taktu s podkladem akordů postupujme stejně, jako v písni „Černé oči jděte spát“, jak je naznačeno na obrázku.

Všechny rytmy si můžeme do písni i různě namíchat, podle charakteru písně nebo našeho záměru nebo rozpoložení. Například můžeme refrén hrát odlišným rytmem než sloku nebo první sloku odlišně od slok ostatních.

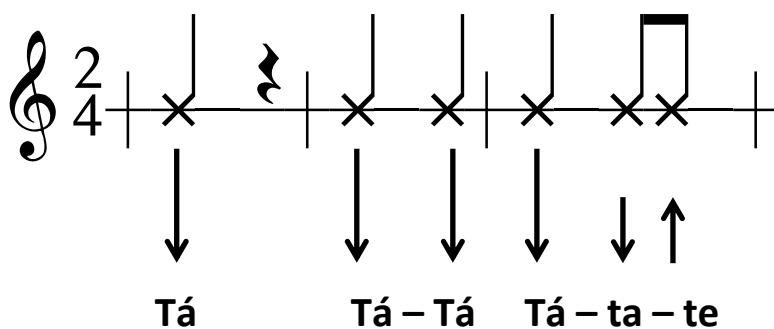

Stejně hrajme i píseň „Kdyby tady byla“.

8.6 *Nota s tečkou*

Poslední, co je třeba si v písni objasnit je tečka za čtvrtovou notou.  Tečka prodlužuje jakoukoli notu o polovinu její hodnoty.



Chodím po Broadwayi

Autor neznámý

The musical score is written in G major (one sharp) and common time (C). It consists of five staves of music. The first staff starts with a D chord and contains the first line of lyrics. The second staff starts with an A7 chord and contains the second line. The third staff starts with a G chord and contains the third line. The fourth staff starts with an A7 chord and contains the fourth line. The fifth staff starts with a D chord and contains the fifth line. Chord diagrams are provided above the notes for each staff.

1. Cho-dím po Broad-wa-yi hla-dov sem a tam, cho-dím
po Broadwayi hla-dov sem a tam, cho-dím po Broad-wa-yi,
po Broadwayi, po Broadwayi hla-dov sem a tam. R. Sin-gi
jau, jau, ju-pi, ju-pi jau, singi jau, jau, ju-pi, ju-pi jau, singi
jau, jau, ju-pi, jau, jau, ju-pi, sin-gi jau, jau ju-pi, ju-pi jau.

2. [: Práci nedostanu černou kůži mám, :]
práci nedostanu, nedostanu, protože já černou kůži mám.
R.

3. [: Moje černé děti mají stále hlad, :]
moje černé děti, černé děti, moje děti mají stále hlad.
R.

4. [: A já pevně věřím, že zas přijde den, :]
a já pevně věřím, pevně věřím, že zas černoch bude svoboden.
R.

67

⁶⁷ Upraveno; Já, písnička 1; str. 85 (10)

Kdyby tady byla taková panenka

Lidová

The musical score is written in treble clef, 2/4 time, with a key signature of one sharp (F#). It consists of three staves of music. The first staff begins with a D major chord diagram. The lyrics are: "1. Kdyby tady byla _____ taková panen - ka,". The second staff has an A7 chord diagram at the start, followed by D and G chord diagrams. The lyrics are: "která by mě chtě - la. Která by mě chtěla, _". The third staff has D, A7, and D chord diagrams. The lyrics are: "syna vychovala, _____ přítom pannou by - la.".

2. Kdybych já ti měla syna vychovati, při tom pannou býti,
ty by si mně musel kolíbků dělati, do dřeva netíti.
3. Kdybych já ti musel kolíbků dělati, do dřeva netíti.
ty bys mně musela košiličku šítí, bez jehel a nití.
4. Kdybych já ti měla košiličku šítí bez jehel a nití,
ty by si mně musel žebřík udělati, až k nebeské výši.
5. Kdybych já ti musel žebřík udělati, až k nebeské výši,
lezli bysme spolu, spadli bysme dolů, byl by konec všemu.

68

⁶⁸ Já, písnička 2; str. 16 (9)

8.7 Akordový diagram

Protože již známe vše potřebné pro přehrání většiny písní na světě (tj. tři akordy a základní rytmy do tří a čtyř doboho taktu), naučíme se orientovat v akordovém diagramu, abychom zvládli brzo i ty písně ostatní.

Obrázek akordové značky se skládá z čar označujících struny a pražce na kytáře.

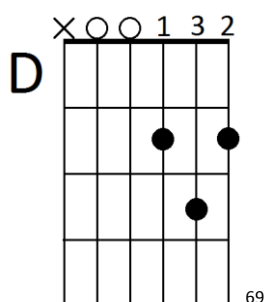

Černá kolečka značí, v jakém poli hmatníku má být struna stisknuta. Někdy tato kolečka jsou označena čísly, která označují prsty levé ruky. U nultého pražce se křížky značí, které struny znít nemají, a kroužky, které struny mají znít prázdné. Křížky se často vynechávají. To znamená, že úder dolů již nebude vždy přes všechny struny.

⁶⁹ Archiv; (19)

8.8 Akord⁷⁰

Akord je **souzvuk** nejméně **tří tónů** a jméno akordu je odvozeno od základního tónu tohoto trojzvuku. A podle vztahů mezi těmito tóny rozlišujeme různé druhy akordů, které jsou vyznačeny dalšími písmenky nebo číslicemi. Dva základní druhy akordu jsou akordy **durové** a **mollové**. Dur a moll. V akordových značkách mohou být dur a moll akordy označovány různými způsoby.

Durové

D

Ddur

Mollové

Dmoll

d

D-

Dmi

⁷⁰ Podle; Tajemství akordových značek; str. 90 (6)

9 *Lekce V*

Kapitoly: Akord E7; Akord D7; 6/8 takt; Akord A a E; Variace akordů; Nový rytmus do 3/4 a 6/8 taktu;

Písňe: Okoř; Zatracený život; Bláznova ukolébavka; Panenka;

9.1 Akord E7

Snadno již zvládneme, u dětí velmi oblíbenou píseň, Okoř. Píseň je ve 2/4 taktu a novým akordem je akord E7.

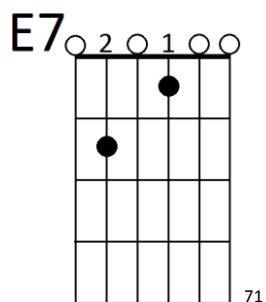

Všimněme si, že akord E7 se nachází vždy po akordu D. Proto při výměně postupujte takto;

Všechny prsty kromě prvního odstraňte z hmatníku. První prst pak posuňte do prvního pole, aniž byste jej sundali ze struny. Druhý prst přidejte až nakonec.



Snažme se v každé změně hledat společné znaky, které nám umožní lépe si nové hmaty zapamatovat.

⁷¹ Archiv; (19)

⁷² Foto; (18)

Okoř

Autor neznámý

1. Na Okoř je cesta jako žádná ze sta, vroubená je stroma-
ma. Když jdu po ní v létě, samotěn ve světě,
sotva pleť u nohama. Na konci té cesty
trní té, stojí krčma jako hrad.
Tam zapadli trampí, hladoví a sešlí, začli sobě no-
vat. R. Na hráde Okoři světla už nehodí,

The musical score is written in treble clef with a key signature of two sharps (F# and C#) and a common time signature (C). It consists of six staves of music. Above the first staff is a D major chord diagram, and above the second staff is an A7 chord diagram. Above the third staff are A7, D, and G chord diagrams. Above the fourth staff are D, E7, and A7 chord diagrams. Above the fifth staff are D and A7 chord diagrams. Above the sixth staff are D and A7 chord diagrams. The lyrics are written below the notes, with hyphens indicating syllables across notes.

73

⁷³ Já, písnička 1; str. 92 (10)

19 bí-lá pa-ní šla už dáv-no spát. Ta mě-la ve zvy-ku,

22 po-dle své-ho bu-dí-ku, o půl-no-ci cho-dit stra-ší - vat.

25 Od těch dob, co jsou tam tram - po-vé, ne-smí z hra - du

28 pryč. A tak do-le v pod - hra-dí se še-ri-fem do-vá-dí,

31 on jí se - bral od kom - na - ty klíč.

2. Jednoho dne z rána roznesla se zpráva,
že byl Okoř vykraden.
Nikdo neví dodnes, kdo to tenkrát odnes,
nikdo nebyl dopaden.
Šerif hrál celou noc mariáš s bílou paní v kostnici,
místo aby hlídal, zuřivě ji líbal, dostal z toho zimnici.

R.

74

⁷⁴ Upraveno; Já, písnička 1; str.93 (10)

9.2 Akord D7

V dalších kapitolách se již budeme zabývat dalšími písněmi, na kterých si budeme demonstrovat další akordy a těžší rytmy. Základy ale již znáte a písně si můžete vybírat sami, podle svých schopností.

Při jednoduché písni ve 3/4 taktu se naučíme držet akord D7.

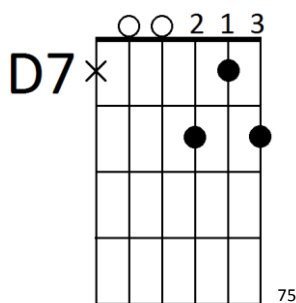

Akord D7 se často vyskytuje ve spojení D -> D7 -> G. Můžeme si jej samovolně doplnit např. do písni „Kdyby tady byla“ i do jiných písni na přechodech sloky a refrénu.

Musical notation for the song "Kdyby tady byla". The notation is in G major (one sharp) and 3/4 time. The melody is written on a treble clef staff. The lyrics are "která by mě chtě - la. Která by mě chtěla, _". The chord progression is A7, D, D7, G. The diagram shows the fingering for each chord: A7 (index on 2nd fret 4th string, middle on 1st fret 3rd string, ring on 2nd fret 2nd string, pinky on 2nd fret 1st string), D (index on 2nd fret 4th string, middle on 1st fret 3rd string, ring on 2nd fret 2nd string), D7 (index on 2nd fret 4th string, middle on 1st fret 3rd string, ring on 2nd fret 2nd string, pinky on 2nd fret 1st string), and G (index on 3rd fret 6th string, middle on 2nd fret 5th string, ring on 3rd fret 4th string, pinky on 3rd fret 3rd string). The number 77 is written at the end of the notation.

⁷⁵ Archiv; (19)

⁷⁶ Foto; (18)

⁷⁷ Upraveno; Já, písnička 2; str. 16 (9)

Zatracený život

Text Jan Vyčítal

1. To by - lo v Da-ko-tě po vej-pla-tě, whis-ky jsem tam pa-šo-
 Šel jsem s ní no-cí, jak ve-de stez-ka, o - ko-lo čer-venejch
 val, a že jsem byl sám ja - ko kůl v plo - tě,
 skal, než jsem jí sta - čil říct, že je hez - ká,
 s hoř-kou jsem tam špá - so - val. R. Poví-dám: Ju-pí, čerte,
 zpě - ně - nej bejk se k nám hnal.
 jdi rad-ši dál, pak jsem ho za ro-hy vzal, u-dě-lal
 pře-met a ja-ko tur řval, do dá-li u-pa-lo - val.

2. To bylo v Dawsonu, tam v salonu
 a já jsem zase přebral,
 všechny své prachy jsem měl v talónu,
 na život jsem nadával.
 Zatracenej život, čert by ho spral,
 do nebe jsem se rouhal,
 než jsem se u baru vzpamatoval,
 Belzebub vedle mě stál.

R.

3. Jak rychle oplácí tenhleten svět,
 než bys napočítal pět,
 ďáblovým kaňonem musel jsem jet,
 když jsem se vracel nazpět.
 Jak se tak kolíbám, uzdu v pěsti,
 schylovalo se k dešti,
 Belzebub s partou stál vprostřed cesty,
 zavětil jsem neštěstí.

R. Poví-dám: Jupí, čerte, jdi radši dál,
 a pak mě za nohy vzal,
 udělal jsem přemet, jako tur řval,
 do dále upaloval.

78

⁷⁸ Já, písnička 2; str. 153 (9)

9.3 6/8 takt

Píseň „Bláznova ukolébavka“, kterou si za chvíli zahrajeme je psaná v novém 6/8 taktu. Pro nás to znamená tolik, co předtím 4/4 takt pro rytmus „tá tate“. Tedy, že se nám vejdou dva 3/4 rytmy do jednoho 6/8 taktu.

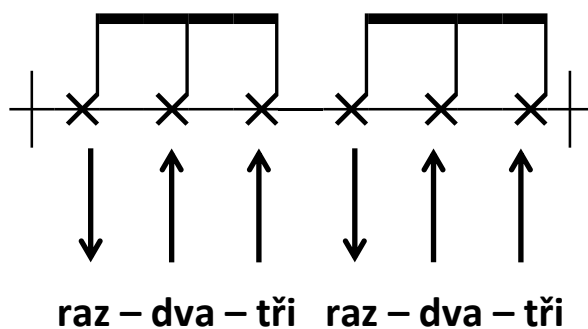

V písni „Bláznova ukolébavka si dejme pozor na půlený takt.

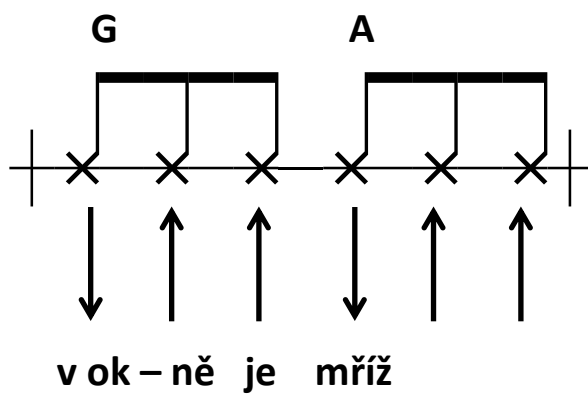

9.4 Akordy A a E

Akord A i E jsou příbuzné se svými protějšky A7 a E7, proto i jejich prstoklady jsou podobné a akordy A a E vytvoříme pouze malou obměnou předchozích hmatů.

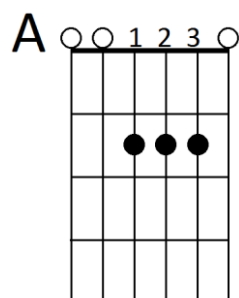
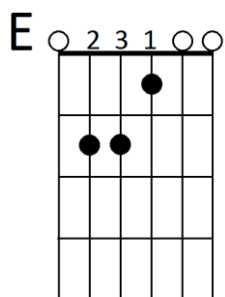

79

⁷⁹ Archiv; (19); foto; (18)

Bláznova ukolébavka

Hudba P. Dydovič, text F. Řebíček

1. Máš má o-več-ko dá-vno spát i pí-seň ptá - ků kon-čí. —
Kvů - li nám přestal ví - tr vát, jen mú - ra zí - rá

2. zven-čí. — Já znám je-jí zášť, tak vy-hledej skryš, zas má bí-lej plášť a

v ok-ně je mříž. R. Máš má o-več-ko dáv-no spát a mú-žeš hřát, ty mě

mú-žeš hřát. Vždyť při - jdou se ptát, zí - tra zas při - jdou se

ptát, jest - li ty v mých před - sta - vách — už mi - zíš. —

2. Máš má ovečko dávno spát, dnes máme půlnoc temnou.
Ráno budou nám bláznů lát, že ráda snídáš se mnou.
Proč měl bych jim lhát, že jsem tady sám,
když tebe mám rád, když tebe tu mám.
R.

80

Panenka

Robert Křesťan

1. Co skrý-váš za víč-ky a pla-me-ny svíčky, snad
houf bí-lých ho-lu-bic ne-bo jen žal? Tak od-plul ten
pr-vý den, zmá-če-ný kr-ví, a-ni pou-ťovou pa-nen-ku
ne-za-ne-chal. R. O-tev-ři o-či, ty u-spě-cha-
ná, dá-mo u-pla-ka-ná, o-te-vři
o-či, ta hlou-pá noc kon-čí a mír je me-zi ná-ma.

2. Už si oblékni šaty i řetízek zlatý
a umyj se, půjdeme na karneval.
A na bílou kůži ti napíšu tuší,
že dámou jsi byla a zůstáváš dál.
R.

81

⁸¹ Já, písnička 2; str. 105 (9)

9.5 Variace akordů

Většinu akordů můžeme zahrát více způsoby. Například A7 můžeme hrát prvním a druhým prstem, ale i prvním a třetím prstem a dokonce i v kombinacích se čtvrtým prstem.

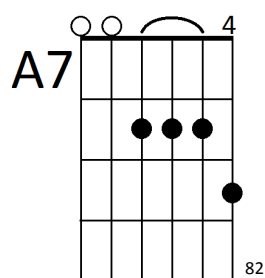
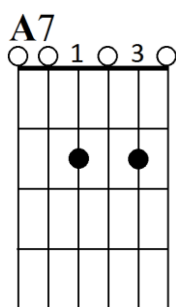
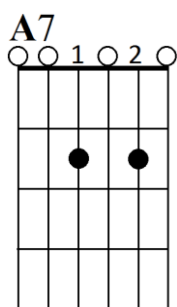

Hmat volíme podle potřeby. **Bereme v úvahu předcházející akord a k dalšímu akordu volíme nejjednodušší cestu.** Například z A na A7 je jednodušší pouze uvolnit druhý prst.

⁸² Archiv; (19)

⁸³ Foto; (18)

9.6 Nový rytmus do 3/4 a 6/8 taktu

Nový rytmus navodí iluzi, že je píseň hraná svižněji. Ve 3/4 taktu si čtvrtkové doby rozdělme na osminové a každou úderem vyhrajme. Poté si první tři drobné hodnoty spojíme v jednu, kterou vyhrajeme jediným úderem.

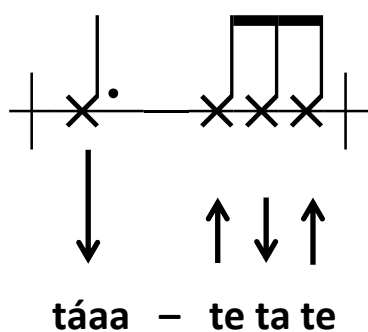
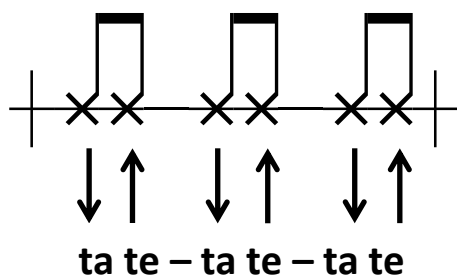
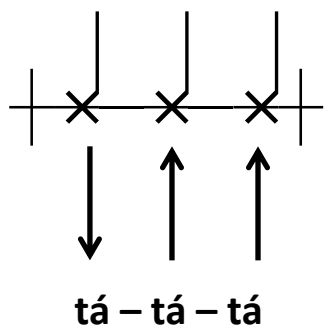

V 6/8 taktu se tento rytmus objeví dvakrát.

táaa - te ta te **táaa - te ta te**

Tímto způsobem si můžeme zahrát předchozí písně na tři a šest dob.

10 Lekce VI

Kapitoly: Nový rytmus do celého taktu, aneb „brambory a chleba“; Akord Em;

Nový rytmus do 2/4 a celého taktu;

Písně: Montgomery; Anděl; Stánky; Já budu chodit po špičkách; Zlaté střevíčky;

10.1 Nový rytmus do celého taktu, aneb „brambory a chleba“

Nyní se naučíme o něco složitější rytmus, který je vhodný do pomalejších písní ve 4/4 taktu. (Například do Montgomery se hodí ale do Okoře ne.) Někdy se též označuje jako táborový rytmus nebo pionýrský, patrně ze své široké škály využití.

The diagram shows a musical staff with a horizontal line and vertical bar lines at the beginning and end. Six 'x' marks are placed on the line, representing rhythmic points. Below the staff, arrows indicate the direction of movement: a downward arrow under the first 'x', a downward arrow under the second 'x', an upward arrow under the third 'x', an upward arrow under the first 'x' of the final group, a downward arrow under the second 'x', and an upward arrow under the third 'x'. Above the staff, a quarter note is written above the second 'x', and a beamed eighth note pair is written above the first two 'x's of the final group. Below the staff, the syllables 'tá - te - tá - te ta te' are written, and below that, the words 'Bram - bo - ry a chle - ba' are written.

tá - te - tá - te ta te

Bram - bo - ry a chle - ba

Můžeme si jej podložit slovy, které vymyslely děti.

Abychom jej lépe zvládli, pojďme si jej rozdělit do dvou menších částí, které vlastně už známe a umíme zahrát.

První část je podobná rytmu do 2/4 taktu „tá tate“. Zahrajme si jej a poslední tři slabiky dovyslovme, ale nehrajme.

tá - te - tá
Bram - bo - ry

Druhá část je pak stejná jako druhá část 3/4 rytmu. Začátek vyslovme a zbytek zahrajme.

te ta te
a chle - ba

Pak se pokusme oba dva kusy spojit a později přehrát i do písni. Celý rytmus se vejde do jednoho taktu písni.

V této kapitole nalezneme několik písni vhodných pro tento nový rytmus. Až si kapitolu projdeme, můžeme novým rytmem zkusit zahrát i jednu píseň z předešlých kapitol „Kdyby tady byla taková panenka“.

10.2 Akord Em

V písni „Montgomery“ se objevuje náš první molový akord Em.

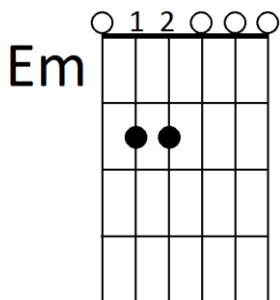

Z akordu G se Em chytá snadno. První prst necháme na místě a druhý přesuneme k němu o strunu níž. Akord Em lze hrát i druhým a třetím prstem, podobně jako akord E.

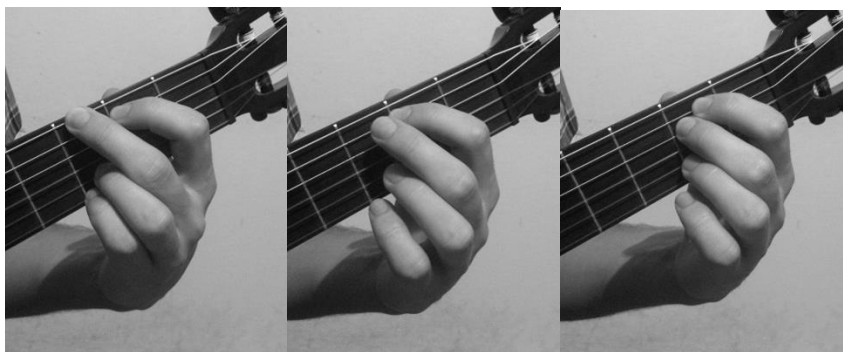

Píseň si nejprve zahrajte, jak již zvládnete. Nejprve dvěma údery do taktu, pak rytmem „tá tate tá tate“.

V každé písni se může podle vaší libosti vystřídat i více rytmů. Výborně se vystřídání rytmů hodí pro odlišení refrénu a sloky do písni Zlaté stěvíčky. Do taktu celého „brambory a chleba“ a do taktu 2/4 „tá tate“.

⁸⁴ Archiv; (19); foto; (18)

Montgomery

Autor neznámý

1. Déšť ti hol - ka smá - čel vla - sy, z tvých o -
R. Z ce - lé již - ní es - ka - dro - ny ne - zbyl

čí zbyl prázd - ný kruh. Kde je zby - tek tvo - jí
a - ni je - den muž, v Mont - go - me - ry bi - jour

krá - sy, to ví dnes - ka je - nom Bůh.
zvo - ny, déšť ti smý - vá ze rtů růž.

Guitar chords: D, G, Em, A7, D, A7, D, G, Em, A7, D, A7

1. Déšť ti holka smáčel vlasy,
z tvých očí zbyl prázdný kruh.
Kde je zbytek tvojí krásy,
to ví dneska jenom Bůh.

R. Z celé jižní eskadrony
nezbyl ani jeden muž,
v Montgomery bijou zvony,
déšť ti smývá ze rtů růž.

2. Tam na kopci v prachu cesty
leží i tvůj generál.
V ruce šátek od nevěsty,
ale ruka leží dál.

R.

3. Tvář má zšedivělou strachem,
zbylo v ní pár těžkých chvil.
Proužek krve stéká prachem,
déšť mu slepil vlas jak jíl.

R.

4. Déšť ti šeptá jeho jméno,
šeptá ho i listoví.
Lásku měl rád víc než život,
to ti nikdy nepoví.

R.

85

⁸⁵ Já, písnička 2; str. 95; (9)

Anděl

Karel Kryl

1. Z roz-mlá-ce-ný-ho kos-te-la, v krabi-ci s kusem mýdla, při-ne-sl
Dí-val se na mne od-da-ně, já měl jsem tro-chu tré-mu, tak vtis-kl

jsem si an-dě-la, po-lá-ma-li mu kříd-la. od parfé-mu. R. A proto,
jsem mu do dlaně lahvič-ku

prosím, věř mi, chtěl jsem ho žá-dat, a-by mi me-zi dveř-mi
po-mo-hl há-dat, co mě če-ká a ne-mi-

ne, _____ co mě če-ká a ne-mi-ne. _____

2. Pak hlídali jsme oblohu, pozorující ptáky,
debátující o Bohu a hraní na vojáky.
Do tváře jsem mu neviděl, pokoušel se ji schovat,
to asi ptákům záviděl, že mohou poletovat.

3. Když novinky mi sděloval u okna do ložnice,
já křídla jsem mu ukoval z mosazný nábojnice...
A tak jsem pozbyl anděla, on oknem uletěl mi,
však přítel prý mi udělá nového z mojí helmy.

86

⁸⁶ Upraveno; Já, písnička 2; str. 34 (9)

Stánky

Jan Nedvěd

1. U stánků na levnou krásu postávají a smějou se času,
s ci-ga-re-tou a hol-kou, co ne-má kam jít. —
Skleniček pár a pár ta-hů z trávy, uteče den, jak večerní zprávy,
ne-u-měj žít a bou-řej se a ne-po-slou-chaj. — R. Jen
zahlídli svět, maj' na duši vrás-ky, tak má-lo je, má lo je lás-ky,
ztra-ce-ná ví-ra hroz-ny z vi-nic ne-po-sbí-rá. —

2. U stánků na levnou krásu
postávají a ze slov a hlasů poznávám,
jak málo jsme jim stačili dát.

R.
R.

87

⁸⁷ Upraveno; Já, písnička 2; str. 132 (9)

Já budu chodit po špičkách

Hudba Petr Novák, text Ivo Plicka

1. Zavři o-či— a jdi spát,— vždyť už bu-de— br-zo den,—
nech si o mně— ně-co zdát,— ať je krá-sný ten tvůj sen.—
R. Já bu-du cho-dit po špič-kách,— snad tě tím nevzbu - dím,
až— slun-ce vy-jde v tmách,— po-lib-kem tě pro-bu-dím.—
1. 2. 3. *Fade out*
Já bu-du cho-dit po špič - kách—

2. Jdi si lehnout, ať už spíš,
ať z toho snu něco máš,
ráno, až se probudíš,
polibek mi taky dáš.

R.

3. Rozhod' vlasy na polštář
a sni o mně krásný sen
nebo ráno nepoznáš,
že je tady nový den.

Já budu chodit po špičkách,
já budu chodit po špičkách,
á ...

88

Zlaté střevíčky

Text W. Dobský

1. Moje střevíčky jsou jako ze zlata, když je mám, při-padám si hrozně
bí-lé ša-ty celé z hedvá-bí ty na - ráz všechny li-di kolem

bo-ha-tá. Ty si vezmu jen v onen slavný den, až si sednem do ko-čá-ru ty a
při-vá-bí. Budu v onen den zá-řít to-bě jen, až si sednem do ko-čá-ru ty a

1. D Rychle Em
já. Moje já. R. Ach, jsou sa-mé zla-to, ach, ty stojí za to,

13 A7 D
zla-té střevíč - ky na nohou, ty to-lik krásné jsou. Jak se pěkně třpytí,

16 Em A7 D
jak se zlatem svítí, když ty střevíč-ky pěkně jdou tou zlatou u-ličkou.

2. Na své staré banjo nemám vůbec čas,
je to dávno, co ztratilo svůj zlatý hlas.
V onen slavný den bude nalezen,
až si sednem do kočáru ty a já.

Moje sestra Luce a mladší bratr Ben
budou krásní v těch černých šatech
v onen den. Ale nejvíce zlaté střevíce,
až si sednem do kočáru ty a já.

R.

3. Potom řeknu: "Sbohem, děti, musím jít,
odcházím tam, kde věčně září slunce svit."
Sen je vyplněn, přišel onen den,
kdy si sednem do kočáru ty a já.

Všichni lidé budou mi hned závidět
zlaté střevíčky i zlatých šestnáct let.
Budu bohatá, celá ze zlata,
až si sednem do kočáru ty a já.

R.

89

⁸⁹ Já, písnička 1; str. 107 (10)

10.3 Nový rytmus do 2/4 a celého taktu

Dalším rytmem je pouhá obměna předchozího rytmu do 2/4 taktu „tá tate“.
Tento rytmus se ale hodí právě do rychlejších písní ve 4/4 taktu typu „Blues Folsomské věznice“, „Bedna od whisky“ a dalších, do již hraných písní „Okoř“, „Chodím po Broadway“ a „Zlaté střevíčky“. Navíc je základem dalších rychlejších rytmů, které se později naučíme.

Porovnejme starý

a nový rytmus.

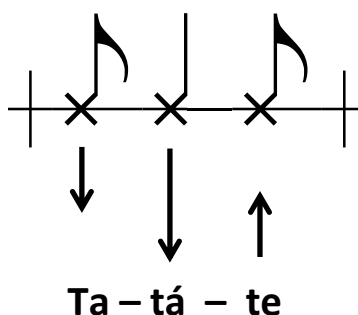
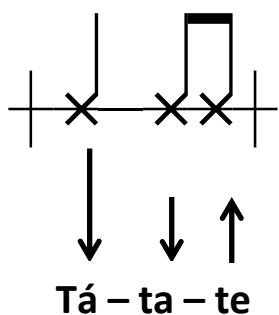

Nový rytmus v celém taktu.

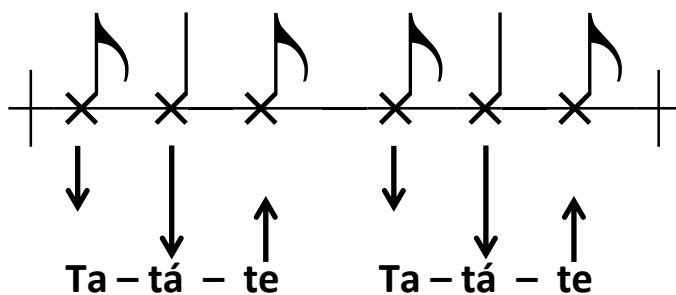

První úder (graficky položený výše) je veden do basových strun. Basové struny jsou ty silnější (d a e), rychle po něm vedeme druhý úder přes všechny struny a poslední úder je veden palcem přes melodické struny (e h g).

11 Lekce VII

Kapitoly: Akordy Am, Dm, C; Akordy G7 a H7;

Písně: Jaro; Tisíc mil; Tereza, osamělé město; Pravda a lež; Tři čuníci; Červená
řeka; Černý muž; Podvod;

11.1 Akordy Am, Dm, C

V písních, které si ukážeme, budeme hrát převážně rytmus „brambory a chleba“. V této kapitole půjde hlavně o to, abychom si předvedli poslední z častějších akordů hraných v první poloze, s kterými, společně s rytmy, které jste se naučili, dokážete zahrát již daleko více písní, než které jsme si stihli ukázat.

Do další písně „Jaro“ se hodí rytmus do celého taktu. Píseň obsahuje pro nás tři nové akordy, ale záhy uvidíte, že nejsou složité.

Akord Am má stejný hmat jako akord E, každý prst je ale přesunut o jednu strunu níže.

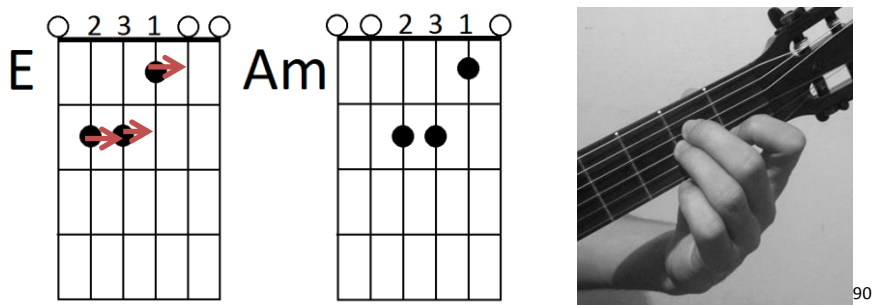

Do akordu C se již snadno dostaneme z Am akordu přesunutím třetího prstu ze struny g na strunu a ve třetím poli.

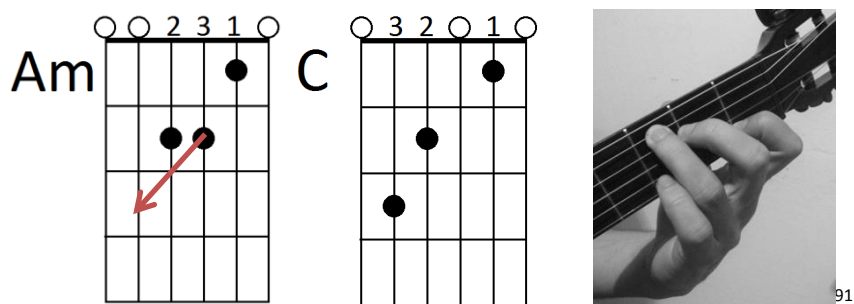

⁹⁰ Archiv; (19); foto; (18)

Opět si srovnáme palec, pokud nemůžeme dosáhnout třetím prstem do třetího pole.

Varianta C akordu se čtyřmi prsty pro tón g v basu.

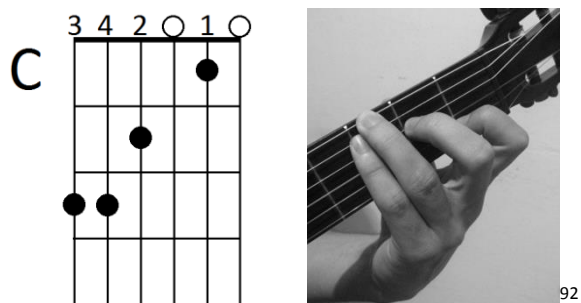

Z G akordu se naučme výměnu do akordu Dm, ta je obtížnější. Třetí prst zůstává na místě.

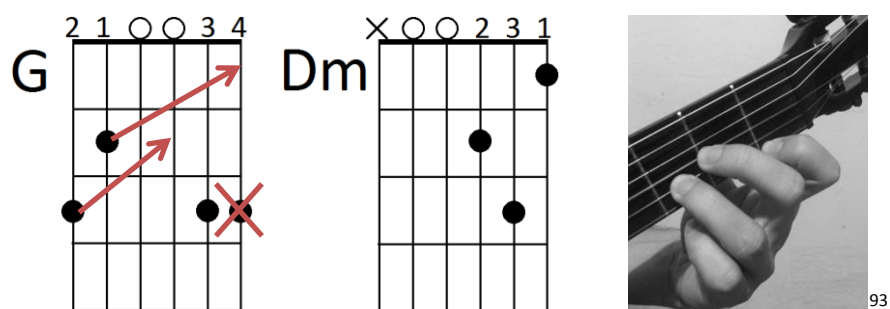

⁹¹ Archiv; (19); foto; (18)

⁹² Archiv; (19); foto; (18)

⁹³ Archiv; (19); foto; (18)

Jaro

Hudba J. Štáhlavský, text J. Štáhlavský, T. Linka

1. My če - ka - li ja - ro a za - tím při - šel mráz.
Z těž - kých, čer - ných mra - ků se stá - le sy - pal sníš

Tak straš - li - vou zi - mu ne - po - znal ni - kdo z nás.
a vá - ni - ce sí - lí v po - ry - vech le - do - vých.

Z chý - ší dře - vo mi - zí a mou - ka u - bý - vá, do sý - pek se
Zvěř z o - kol - ních le - sů nám stá - la u dve - ří a hla - do - ví

ra - děj' už ni - kdo ne - dí - vá. ří a stá - le blíž.
ptá - ci při - lét - li za zvě -

2. Pak jednoho dne večer, to už jsem skoro spal,
když vystrašený soused na okno zaklepal:
Můj chlapec doma leží v horečkách vyvádí,
já do města bych zajel, doktor snad poradí.

Půjčil jsem mu koně a když sedlo zapínal,
dřívě, než se rozjel, jsem ho ještě varoval:
Nejezdí naší zkratkou, je tam velký sráz,
a v téhle bouři tam snadno zlámeš vaz,
tak neriskuj!

3. Na to chmurné ráno dnes nerad vzpomínám,
na tu hroznou chvíli, když kůň se vrátil sám.
Trvalo to dlouho, než se vítr utišil,
na sněhové pláně si každý pospíšil.

Jeli jsme tou zkratkou až k místu, které znám,
kterým bych té noci nejel ani sám.
Pak ho někdo spatřil, jak leží pod srázem,
krev nám tuhla v žilách nad tím obrazem,
já klobouk sňal.

4. Někdy ten, kdo spěchá se domů nevrací.

94

Tisíc mil

Hudba H. West, český text Ivo Fišer

The musical score is written in G major (one sharp) and common time (C). It consists of four systems of music, each with a vocal line and a guitar accompaniment line. The guitar accompaniment includes chord diagrams for G, Em, Am, C, D7, and G. The lyrics are in Czech and are aligned with the notes of the vocal line.

1. V nohách mám už ti-síc mil, stopy déšť a ví-tr
smyl a můj kůň i já jsme cestou zna-ve - ni.

R1. Těch ti-síc mil, těch ti-síc mil má je-den směr a jeden
cíl, bí-lej dům, to ma-lý bí - lý sta-ve - ní.

2. Je tam stráň a příkřej sráz, modrá tůň a bobří hráz,
táta s mámou, který věřej dětskej snům.

R2. Těch tisíc mil, těch tisíc mil, má jeden směr a jeden cíl,
jeden cíl, ten starej, známej, bílej dům.

3. V nohách mám už tisíc mil, teď mi zbývá jen pár chvil,
cestu znám a ta se tam k nám nemění.

R1.

4. Koušek dál a já to vím, uvidím už stoupat dým,
šikmej štít nad střechy ční k nebesům.

R2.

95

⁹⁵ Já, písnička 1; str. 102 (10)

Tereza, osamělé město

Jiří Wabi Ryvola

1. Ten den, co ví - tr lis - tí z měs - ta svál,
můj džíp se vra - cel, ja - ko by se bál,
že as - fal - to - vý mo - ře od - liv má
a stáj, že svý - ho ko - ně ne - po - zná.
R. Řek - ni, ko - lik je na svě - tě,
ko - lik je ta - ko - vejch měst, řekni, kdo by se vra - cel, když 96

⁹⁶ Já, písnička 3; str. 130 (11)

všu-de je ti - sí - ce cest. Tenkrát, když jsi mi, Te - re - zo,

řek - la, že rá - da mě máš, tenkrát ptal jsem se, Te - re - zo,

ko - lik mi po - lib - ků dáš napo - sled, napo - sled.

2. Já z dálky viděl město v slunci stát
a dál jsem se jen s hrůzou musel ptát:
Proč vítr mlátí spoustou okenic,
proč jsou v ulicích auta, jinak nic?
R.

3. Do prázdných beden zotvíraných aut
zaznívá odněkud něžnej tón flaut
a v závějích starýho papíru
válejí se černý klapky z klavírů.
R.

4. Tak loudám se tím hrozným městem sám
a vím, že Terezu už nepotkám.
Jen já tu zůstal s prázdnou ulicí
a osamělý město mlčí.
R.

97

⁹⁷ Já, písnička 3; str. 131 (11)

Pravda a Lež

hudba V. Vysocký, překlad M. Dvořák.

1. Šla prav-da svě-tem a na chu-dý du-chem se smě-la, —
pro bla-ho-sla-ve-ný na-vlík-la ho-nos-ný šat.
V zá-kou-tí špi-na-vém dr-zá lež ve stí-nu stá-la, —
ta prav-du po-zva-la k so-bě pře-no-co-vat.
A pra-vda zna-ve-ná u-snu-la, jen co si sed-la, —
ze sna se tu-li-la na-i-vka dů-vě-ři-vá,
jen o-či za-vře-la už se lež z po-ste-le zved-la — a

Chords: Am, Dm, E7, Am, A7, Dm, E7, Am, G, C, A7, Dm, Am.

⁹⁸ Já, písnička 2; str. 114 (9)



zač - la si po - krad - mu zkou - šet ten je - jí háv.

2. S pravdou mně můžete leda tak políbit záda,
ženská je ženská, tak jakýpak cavyky s ní,
kdopak tu rozpozná, která je lež, která pravda,
až budou obě dvě donaha vysvlečený.

Na její blůzu si její brož fešácky připla,
pod paží stříkla si její dezodorant,
peníze, hodinky, doklady, všechno jí štípla,
odplivla, odporně zaklela, vypadla ven.

3. K ránu až zjistila pravda, co všechno jí schází,
před zrcadlem se pak notně podívala,
někdo už odněkud donesl hrst černých sazí,
aby se ta čistá pravda tak nelišila.

Pravda se smála, že na ni kameny házej,
vždyť lež je to všechno a lež taky my šaty má,
blahoslavení s ní protokol sepsali rázem,
byla to rozmluva dost málo přívětivá.

4. Vyfásla pokutu a ještě mohla bejt ráda,
ostatně cizí šmouhy přišili jí,
nějaká mrcha tu tvrdí, že je prej pravda,
ta zatím se potlouká nahá a ve škarpe spí.

Pravda se brání a přiznat se nechce,
to máš holka marný, jak chceš se dušuj a křič,
lež zatím, potvora, ukradla vzrostlýho hřebce,
a dlouhý a pěstěný nohy ji odnesly pryč.

5. Leckterej hlupák se dodneška o pravdu hádá,
pravdy se ovšem v těch řečičkách nedobereš,
jistě, že ve světě nakonec zvítězí pravda,
ale až dokáže to, co dokáže lež.

Často je k mání vodky jen půl litru na tři,
a ani nevíš, s kým dneska přenocuješ,
někdo tě vysvlíkne, řeknou ti, že ti to patří,
a dřív, než se naděješ, nosí tvé kalhoty lež.

99

⁹⁹ Já, písnička 2; str. 115 (9)

11.2 Akordy G7 a H7

Ve 2/4 taktu máme jednoduchou píseň „Tři čuníci“ od Jaromíra Nohavici. Hrajme rytmem „tá tate“. Akord G7 si vysvětlíme na přechodu z Dm. První prst zůstává na místě.

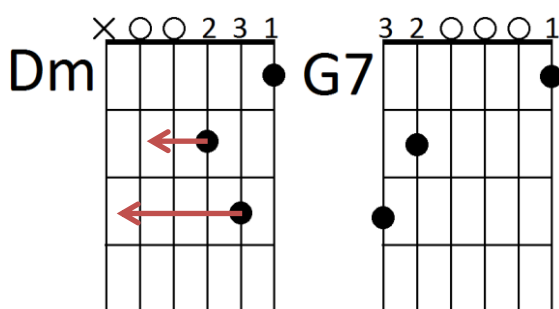

A konečně akord H7 je posledním z častých akordů hraných v první poloze. Hmat je podobný hmatu pro akord D7. Vyzkoušíme si jej např. v písni „Červená řeka“.

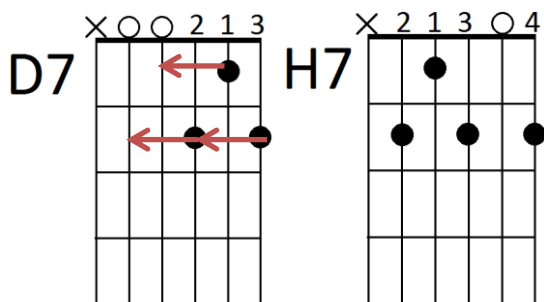

¹⁰⁰ Archiv; (19); foto; (18)

¹⁰¹ Archiv; (19); foto; (18)

Tři čuníci

Jaromír Nohavica

1. V řa - dě za se - bou tři ču - ní - ci jdou řa - pa - jí si
Ref. Ui ui ui ui uí ...

v blá - tě cestou ne - ces - tou kuf - ry ne - ma - jí ces - tu nezna -
jí vy - šli pros - tě do svě - ta a ve - se - le si zpí - va - jí

2.
Levá pravá teď přední zadní už
tři čuníci jdou jdou jako jeden muž
žito chroupají ušima bibmají
vyšli prostě do světa a vesele si zpívají

Ref. Ui ui ui ui uí ...

3.
Auta jezdí tam nákladáky sem
tři čuníci jdou jdou rovnou za nosem
lidé zírají důvod neznají
proč ti malí čuníci tak
vesele si zpívají

Ref. Ui ui ui ui uí ...

4.
Když se spustí déšť roztrhne se mrak
k sobě přitulí se čumák na čumák
blesky blýskají kapky pleskají
oni v dešti v nepohodě
vesele si zpívají

Ref. Ui ui ui ui uí ...

5.
Když kopýtka pálí když jim dojde dech
sednou ke studánce na vysoký břeh
do vody koukají kopýtka máchají
chvilinku si odpočinou a pak dál se vydají

Ref. Ui ui ui ui uí ...

6. Za tu spoustu let co je světem svět
přešli zeměkouli třikrát tam a zpět
v řadě za sebou hele támhle jdou
pojdme s nima zazpívat si
jejich píseň veselou Ref. Ui ui ...

102

¹⁰² Úprava; Já a písnička; str. 120 (8)

Červená řeka

Text Ivo Fišer

1. Pod tou ská-lou, kde proud ře-ky sy-čí, a kde
ční červe-ný kame-ní, ži-je ten, co mi jen srdce
ničí, to-ho já ráda mám k zblázně-ní. 2. Vím, že

Guitar chords: D, D7, G, D, H7, Em, A7, D, D7, G, D, A7, D.

2. Vím, že lásku jak trám lehce slíbí,
já ho znám, srdce má dřevý,
ale já ho chci mít, mně se líbí,
bez něj žít už mě dál nebaví.

3. Často k nám jezdívá s kytkou růží
nejhezčí z kovbojů v okolí.
Vestu má ušitou z hadích kůží,
bitej pás, na něm pár pistolí.

4. Hned se ptá, jak se mám, jak se daří,
a kdy prý mu to své srdce dám?
Na to já odpovím, že čas maří,
srdce blíž Červený řeky mám.

5. Když je tma a jdu spát, noc je černá,
hlavu mám bolavou závratí,
ale já přesto dál budu věrná,
dokud sám se zas k nám nevrátí.

103

Černý muž

Text E. Knos

1. Černý muž pod bičem o-tro-ká-ře žil, černý muž pod bičem
o-tro-ká-ře žil, černý muž pod bičem o-tro-ká-ře žil, ka-pi-
tán John Brown to zřel. R. Glo-ry, glo-ry a - le-
lu - ja, glo-ry, glo-ry a - le - lu - ja,
glo-ry, glo-ry a - le-lu - ja, ka-pi - tán John Brown to zřel.

Guitar chords: G, C, G, H7, Em, Am7, D7, G, G7, C, G, H7, Em, Am7, D7, G.

2. Sebral z Virginie černých přátel šik,
prapor svobody tam zdvih.
R.

4. Hrstka statečných však udolána jest,
kapitán John Brown je jat.
R.

3. V čele věrných město Herpers-Fevry jal,
právo, vítězství a čest.
R.

5. Zvony Charlestownu z dále temně zní,
poslední to Johnův den.
R.

6. John Brown mrtev jest a jeho tělo tlí,
jeho duch však kráčí dál.
R.

104

¹⁰⁴ Upraveno; Já, písnička 1; str. 80 (10)

Podvod

Jan Nedvěd

Na dlani jednu z tvých řas do tmy se kou-kám, hraju si písničky tvý,
Pod pošťár dopisů pár, co poslalas, dávám, píšeš, že ráda mě máš
co jsem ti psal, a trápí tě stesk. Je skoro půl - noc a z kostela zvon mi noc připomí -
ná, půjdu se mejt a pozhasínám, co bude dál? -
R. Chtěl jsem to rá - no, kdy naposled sní - dal jsem s tebou ti říct,
že už ti nezavolám. Pro jednu pitomou hol - ku pro pár nocí tou - hy podved jsem
všechno o čem doma si sníš. Teď je mi to lí - to.

2. Kolikrát člověk může mít rád, tak opravdu z lásky?
Dvakrát či třikrát to ne, i jednou je dost.
Je skoro půlnoc a z kostela zvon mi noc připomíná,
půjdu se mejt a pozhasínám, co bude dál?
R.

105

¹⁰⁵ Já, písnička 3; str. 129 (11)

12 Lekce VIII

Kapitoly: Používání vícero rytmů v písni; Melodické ozdoby;

Písně: Bedna od Whisky; Stará archa; Tři citrónky; Zvedněte kotvy;

12.1 Používání vícero rytmů v písni

Ne vždy si vystačíme s jedním rytmem v písni. Někdy jsme nuceni v jednom taktu hrát jiný rytmus, než v jiném, a někdy jsme nuceni vložit akord do nečekaného místa v rytmu.

Tak např. v písni Bedna od Whisky od Mikiho Ryvolý bychom navzdory očekávání 4/4 taktu použili rytmus pro 2/4 takt „tá tate“ nebo „ta tá te“. Model tohoto rytmu ale nevyjde dvakrát do taktu, ale pouze jednou. Problém pak nastane v sedmém a patnáctém taktu, ve kterém jsme nuceni rytmus zjednodušit na dva úderů dolů nebo čtyři střídavé úderů.

C **Am** **E** **Am**

kravatou na - bedně od whis - ky

Traditional s textem Dušana Vančury „Stará archa“ na první pohled vypadá také jednoduše. Nedejme se ale zmást jednoduchou harmonickou složkou, kterou nám vyváží složitější rytmický doprovod. V každém taktu, ve kterém dochází k výměně akordu A7 na akord D, je akord D položen dříve.

D **A7** **D**

kocábku náram, - náram, náram

A nakonec v písni Tři citrónky, zvolte rytmus „tá tate“ pro 2/4 takt, avšak v taktech, kde se mění akordy Dm s G7 hrajme „brambory a chleba“.

C **Am** **Dm** **G7**

V jedné mořské - pustině

Bedna od Whisky

Miki Ryvola

1. Dneska už mi fó - ry ňák nej-dou přes pys - ky, stojím s dlouhou
kra - va - tou na bed - ně od whis - ky. Sto - jím s dlou - hým o - boj - kem,
jak stájovej pinč, tu kra - va - tu co nosím, mi na - vlík soud - ce lynč.
R. Tak kop - ni do tý bed - ny, ať panstvo ne - če - ká, jsou dlouhý schody
do ne - be a štreka da - le - ká. Do ne - bes - ký - ho ba - ru, já sucho v krku
Fine
mám, tak kopni do tý bedny, ať na cestu se dám.

2. Mít tak všechny bedny od whisky vypitý, postavil bych malej dům na louce ukrytý.
Postavil bych malej dům a z okna koukal ven a chlašťal bych tam s Billem
a chlašťal by tam Ben.
3. Kdyby si se hochu jen pořád nechtěl rvát, nemusel jsi dneska na týchle bedně stát.
Moh' si někde v suchu tu svojí whisky pít, nemusel jsi dneska na krku laso mít.
4. Až kopneš do tý bedny, jak se to dělává, do krku mi vstane jen dírka mrňavá.
Jenom dírka mrňavá a k smrti jenom krok, mám to smutnej konec a whisky ani lok.

106

¹⁰⁶ Já, písnička 2; str. 41 (9)

Stará archa

Text D. Vančura

1 R. Já mám kocábku náram, náram, náram, kocábku náram, náramnou. Já mám
 kocábku náram, náram, náram, kocábku náram, náramnou. Archa má cíl,
 11 archa má směr, plaví se k Araratu na sever. Já mám kocábku náram, náram, náram,
 16 kocábku náram, náramnou. Já mám kocábku náram, náram, náram, kocábku náram,
 21 náramnou. 1. Pršelo a blejskalo se sedm neděl, kocábku náram, náramnou,
 26 Noe nebyl překvapenej, on to věděl, kocábku náram, náramnou. Já mám

2. Šem, Ham a Jáfet byli bratři rodní,
 kocábku náram, náramnou,
 Noe je zavolal ještě před povodní,
 kocábku náram, náramnou.
 Kázal jim naložit ptáky, savce,
 kocábku náram, náramnou,
 ryby nechte, zachrání se samy hladce,
 kocábku náram, náramnou.

R.

3. Přišla bouře, zlámala jim pádla, veslá,
 kocábku náram, náramnou,
 v tom přilétla holubice snítku nesla,
 kocábku náram, náramnou.
 Když přistáli, vyložili náklad celý,
 kocábku náram, náramnou,
 ještě, že tu starou, dobrou archu měli,
 kocábku náram, náramnou.

R.

107

¹⁰⁷ Já, písnička 2; str. 133 (9)

Tři citrónky

Autor neznámý

1. V jed - né mořské pu - sti - ně ztrosko - tal par - ník v hlu - bi - ně,
jenom tři ma - lé ci - trón - ky zů - sta - ly na hla - di - ně.

R. Rýbaroba, rýbaroba rýbaroba ču - ču, rýbaroba, rýbaroba, rýbaroba ču - ču,
rýbaroba, rýbaroba, rý - ba - ro - ba ču - ču, zů - sta - ly na hla - di - ně.

The musical score consists of four staves of music in G major, 4/4 time. Each staff includes guitar chord diagrams for C, Am, Dm, and G7. The first staff starts at measure 1, the second at measure 5, the third at measure 9, and the fourth at measure 13. The lyrics are written below the notes.

2. Jeden z nich povídá: "Přátelé, netvařte se tak kysele,
vždyť je to přece veselé, že nám patří moře celé."

R.

3. A tak se citrónky plavily dál, jeden jim k tomu na kytaru hrál,
a tak se plavily do dále, až na ostrov korálový.

R.

4. Tam je však stihla nehoda zlá, byla to mořská příšera,
sežrala citrónky i s kůrou, zakončila tak baladu mou.

R.

108

¹⁰⁸ Já, písnička 1; str. 103 (10)

12.2 Melodické ozdoby

V některých písních lze doprovod zpestřit jednoduchou ozdobou. Ozdoba je vlastně průtažným tónem, který se do akordových značek připisuje zkratkou **sus** z anglického suspended (pozastavený, zavěšený). Jedná se nahrazení tercie akordu čistou kvartou (**4sus**) nebo velkou sekundou (**2sus**). Ve hmatu akordu se jedná o malou efektivní změnu provedenou často malíčkem nebo povolením jiného prstu. S melodickými ozdobami můžeme sami experimentovat a je většinou vhodné je vkládat do prodlev, kdy zní v písni jeden akord delší dobu.

D4sus držíme jako akord D, pouze, aniž bychom sundali z hmatníku druhý prst, přidáme malíček do třetího pole na strunu e. Akord D2sus získáme, když druhý prst z akordu D dáme pryč.

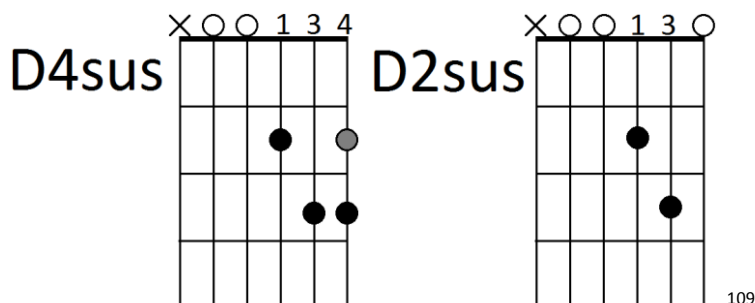

¹⁰⁹ Archiv; (19)

V rytmu pro píseň „Zvedněte kotvy“ ozdobu hrajeme jen na poslední dva údery v taktu.

The diagram shows a guitar accompaniment pattern for the song "Zvedněte kotvy". It consists of three measures. The first measure is labeled "D" and contains three chords: a downstroke (x), a quarter note (x), and an upstroke (x). The second measure is labeled "D4sus D" and contains a quarter note (x), a quarter note (x), and a quarter note (x). The third measure is labeled "D2sus" and contains a quarter note (x), a quarter note (x), and a quarter note (x). Below the notation are arrows indicating the strumming direction: down for the first two notes of the first measure, up for the third; up, down, up for the three notes of the second measure; down for the first, down for the second, and up for the third of the third measure. The lyrics "vyplová loď John - B, už" are written below the arrows.

D **D4sus D** **D2sus**

vyplová loď John - B, už

Zvedněte kotvy

Text A. Hájek

1. Už vyplouvá loď John B., už vyplou - vá loď John
(džan bí)

B., o - ka - mžik ma - lý jen, než po - plu - jem dál.

Tak nech - te mě plout, tak nech - te mě plout, _____

sil už má - lo mám, tak nechte mě plout. _____

The musical score is written in treble clef with a key signature of one sharp (F#) and a common time signature (C). It consists of four staves of music. Above the first staff is a D major chord diagram. Above the second staff are A major and A7 major chord diagrams. Above the third staff are D major, D7 major, and G major chord diagrams. Above the fourth staff are G minor, D major, A7 major, and D major chord diagrams. The lyrics are written below the notes.

2. Nejdřív jsem se napil, na zdraví všem připil,
vím, že cesta má konec už má.
Tak nechte mě plout, tak nechte mě plout,
sil už málo mám, tak nechte mě plout.

3. Sklenici svou dopil, zakrátko u mne byl,
okovy na ruce dal a pistole vzal.
Šerif John Stone (džan stoun), šerif John Stone,
moji svobodu vzal šerif John Stone.

4. Jako 1.

110

¹¹⁰ Upraveno; Já, písnička 2; str. 156 (9)

13 Lekce IX

Kapitoly: Princip tlumení strun s příklepem; Další rytmy s příklepem; Tlumení strun levou rukou;

Písně: Jdem zpátky do lesů;

13.1 Princip tlumení strun s příklepem

V další části se budeme věnovat obměnám nám již známých rytmů, které si vylepšíme příklepem.

Příklep je úder rukou po těle kytary podobný úderu do bicího nástroje cajonu [kachonu]. Takových úderů je více druhů. Podle místa, kam kytaru udeříme, získáváme odlišně barevné ruchy. My se budeme zabývat úderem spojeným tlumením strun. Označovat ho budeme: 

Nejprve si vysvětlíme princip příklepu na jednoduchém rytmu.

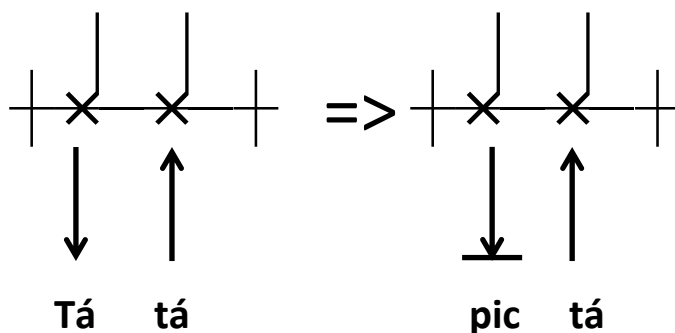

Namísto základního úderu dolů **struny ztlumíme palcovou hranou, tak aby nehet palce zůstal pod spodními strunami**. Tvar ruky je v základním postavení.



111

Úder do těla kytary vedeme při tomto pohybu klouby prstů, když ruka zůstane v základním postavení, nebo bříšky prstů, pokud prsty natáhneme. Rozdíl v úderech je ve výsledném zvuku.

Zajímavého zvuku můžeme dosáhnout i tehdy, pokud je síla úderu vedena do strun a struny cinknou při úderu o pražce.

Při dalším úderu pochopíme, proč nehet palce měl zůstat pod strunami. Úder nahoru vedeme přímo z pozice, která vznikla předchozím úderem.



112

¹¹¹ Foto; (18)

¹¹² Foto; (18)

Nemáme tedy čas ruku zvednout, a až pak úder provést. Vznikly by nám tím tři fáze úderu, které by se nám nevešly do dob v taktu. Proto si představme naši paži jako paži loutky, která má vodící provázek navázán za zápěstí a pokud ruku zvedáme, zvedá se nejprve zápěstí, po kterém následují prsty. (Zde se nám projeví to, zda máme volné zápěstí). Z pozice příklepu zvedneme také nejprve zápěstí, čímž se nám rovnou dostane nehet palce do pozice úderu zespodu a úder palec plynule provede.

Nyní si úder vyzkoušejme do písňě. Doporučuji do písni z prvních kapitol psaných ve 2/4 taktu. Například „Nestarej se, ženo má“ nebo „Kolíbala bába čerta“. Úder vedme pomalu a opatrně, abychom si neporanili nehtové lůžko palce. Chvilí potrvá, než si zautomatizujeme správné nastavení ruky při úderu.

Jak si za chvíli ukážeme, **příklepy se dají dobře použít pokaždé, když hrajeme úder směrem dolů, lépe pak, pokud hned následuje úder nahoru**. Můžete jej tedy používat dle libosti nebo dle nálady a charakteru písňě.

13.2 Další rytmy s příklepem

Při rychlejších tempech písní je předchozí jednoduchý rytmus nepříjemný a může být i bolestivý. Je proto lepší příklep využít v dalším rytmu.

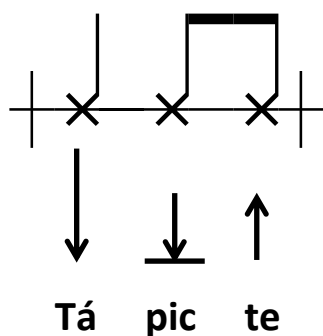

Vhodnou kombinací rytmů během písně získáte krásné odstínění sloky a refrénu např. u písně „Okoř“.

Velmi hezkým a rytmickým se pak jeví další rytmus vycházející z rytmu „brambory a chleba“. Hodí se například do písně „Jdem zpátky do lesů“ od Lohonky Žalmana, v kombinacích s předchozím rytmem do písní „Tři citrónky“ nebo „Stará archa“.

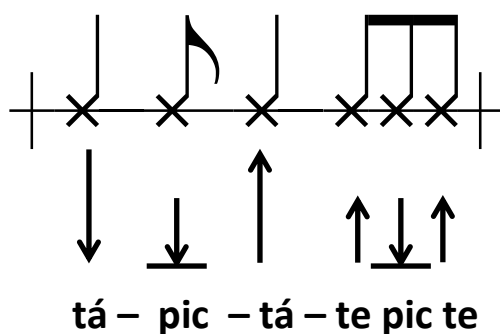

Jdem zpátky do lesů

P. Lohonka Žalman

1. Se-dím na ko-le-jích, kte-ré ni-kam ne-ve - dou,
kou-kám na kop-re-ti-nu, jak mi-lu-je se s le-be -
dou. Mra-ky vza-ly slun-ce za-se pod svou o-chra-
mu, ó, ————— jen ty ne-jdeš, hol-ka zla-tá,
kdy-pak já tě do-sta - nu.
R. Z rá - je, my vy - hna - ní z rá - je,

113

¹¹³ Já, písnička 3; str. 88 (11)

kde ne - ní už mís - ta, prej ně - co se
 chys - tá, ó, z rá - je
 na - blýs - ka - ných ple - sů, jdem zpát - ky do
 le - sů za ně - ja - ký čas. *Fine*

2. Vlák nám včera ujel ze stanice do nebe,
 málo jsi se snažil, málo šel jsi do sebe.
 Šel jsi vlastní cestou, a to se dneska nenosí,
 i pes, kterej chce přizeat, napřed svýho pána poprosí.

R. Z ráje ...

3. Už tě vidím z dálky, jak máváš na mne korunou,
 jestli nám to bude stačit, zatleskáme na druhou.
 Zabálíme všechny, co si dávaj rande za branou,
 v ráji není místa, možná v pekle se nás zastanou.

R. Z ráje ...

114

¹¹⁴ Já, písnička 3; str. 89 (11)

13.3 Tlumení strun levou rukou

Jiným druhem příklepu je tlumení strun pomocí levé ruky. Aníž bychom struny tlumili pravou rukou, můžeme docílit ostřejších rytmů povoláním prstů levé ruky. Pokud povolíme stisk prstů levé ruky po úderu pravou rukou, získáme hezký zvukový efekt zvláště v rychlých tempech. Použijeme jej většinou po akcentovaném (silnějším) úderu. Povolení je v rytmickém modelu vyznačeno tečkou.

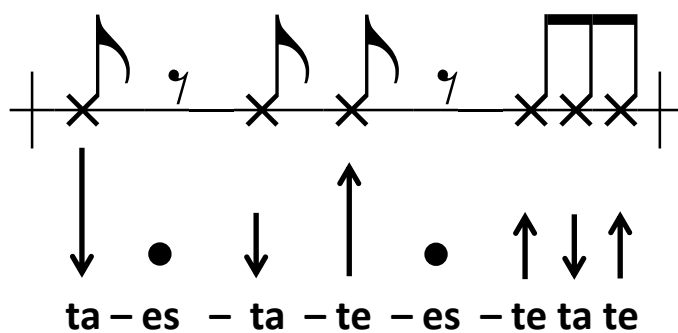
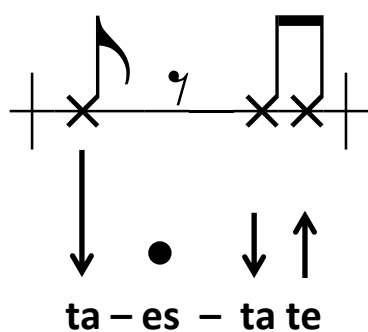

Po úderu do strun povolíme na kratičkou dobu stisk levé ruky a ihned jej obnovíme. Prsty levé ruky přitom nezvedáme, neztrácejí kontakt se strunami.

14 Lekce X

Kapitoly: Označení barré, akord Gm; Vzor barré Gm; Akord Hm; Vzor barré Hm;

Akord F; Vzor barré F; Akord B_b; Problémy s pojmenováním akordu B; Vzor barré B_b;

Další akordy v barré;

Písňe: Stánky; Japonečka; Blizard; Franky Dlouhán; Tulácké ráno;

14.1 Označení barré, akord Gm ¹¹⁵

Hmaty v barré jsou v akordovém diagramu značeny obloučkem. Znamená to, že všechny označené hmaty pod obloučkem jsou drženy jedním prstem. Číslo vedle obloučku označuje pole, ve kterém barré držíme. Rozeznáváme malé barré, když jedním prstem držíme dvě tři struny, a velké barré, když prstem držíme všechny struny.

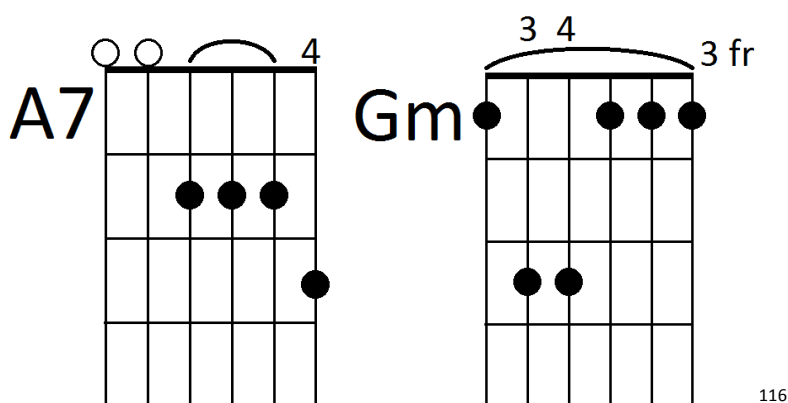

Zkusme začít u tohoto akordu Gm, který následně použijeme v písni „Stánky“.

¹¹⁵ Podle; Umění kytarové hry; str.103-109 (5)

¹¹⁶ Archiv; (19)

¹¹⁷ Foto; (18)

Při úchopu barré musíme dbát na postavení palce. Pokud jej máme špatně postavený, nedosáhneme na struny ostatními prsty. Palec je umístěn na středu krku v opozici proti mezeře mezi prostředníčkem a prsteníčkem.

Dobrý pozor si dejte na opírání lokte levé ruky a na prolamování ostatních prstů. Prostředníčkem si můžeme pomoci přitlačením na ukazovák. Barré je nepohodlné a stisk neudržíme dlouho. Proto při nácviu akordu stisk nedomačkejme, abychom se vyvarovali křečovitého držení. Snažme se docílit uvolněného zápěstí při stisku akordu.

Při nácviu písni nechvátejme, a akord se snažme raději správně uchopit, než rychle uchopit. Výměnu cvičme mezi dvěma akordy, D a Gm.

Stánky II

Jan Nedvěd

1. U stánků _ na levnou krá - su po - stá - vaj a smě - jou se ča - su,
s ci - ga - re - tou a hol - kou, co ne - má kam jít. —
Skleniček pár a pár ta - hů z trávy, u - teče den, jak večerní zprávy,
ne - u - měj žít a bou - řej se a ne - po - slou - chaj. — R. Jen
zahlídlí svět, maj' na duši vrás - ky, tak má - lo je, má lo je lás - ky,
ztra - ce - ná ví - ra hroz - ny z vi - nic ne - po - sbí - rá. —

2. U stánků na levnou krásu
postávaj a ze slov a hlasů poznávám,
jak málo jsme jim stačili dát.

R.
R.

118

¹¹⁸ Já, písnička 2; str. 132 (9)

Japonečka

Autor neznámý

1. V Yokohamě v přístavu, kde noc vládne tmou, loučil se tam
námořník se svou dívkou. A Japonečce malé — slzičky
sté-ka-jí, když je-ho re-ty ru-dé — slo-va lás-ky šep-ta - jí.

R. Má Japonečko malá, — dřív než zvadne sa-kur květ, tvoje láska nesko-
na-lá — přivede mě k tobě zpět. Ta chvíle odlou-čení — rozplyne se
ja-ko dým a potom, děvče milé, — budu navždy jenom tvým.

The musical score is written in G major (one sharp) and 4/4 time. It consists of six staves of music. The first three staves correspond to the first verse, and the last three staves correspond to the second verse. Chords are indicated above the notes: D, E, A7, D, E, A7, D, D7, G, Gm, D, A7, D, D, A7, D. The lyrics are written below the notes.

2. Byl to onen námořník, co pro ženy žil,
co v každém přístavu z číše lásky pil.
Na Japonečku malou už dávno zapomněl,
že její rety rudé kdysi dávno líbat směl.
R.

119

¹¹⁹ Já, písnička 2; str. 76 (9)

14.2 Vzor barré Gm

Jako Gm se stejným způsobem, ale na jiném místě hmatníku, drží i další akordy. Akordy se posunem hmatu po hmatníku mění chromaticky tj. po půltónech. (Jméno akordu volím podle nejčastější praxe) směrem k tělu kytary to jsou akordy G#m, Am, Bb, Hm, Cm. A opačně F#m, Fm.

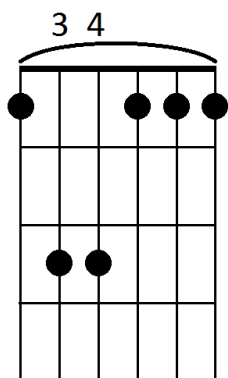

120

¹²⁰ Archiv; (19); foto; (18)

14.3 Akord Hm

Dalším ze základních hmatů v barré je hmat pro Hm. Hmat je podobný hmatu Am posunutým o dva pražce k tělu kytary.

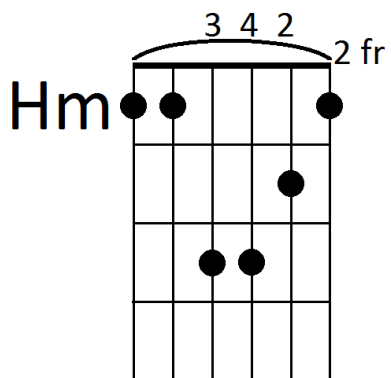

121

Akord Hm se dobře cvičí na písni „Blizard“.

¹²¹ Archiv; (19); foto; (18)

Blizzard

Hudba H. Hovard, textem opatřili J. Vyčítal a J. Grossman

1. Když jde blizzard s vichřicí, já sám je-du vá-ni - cí a
na ces-tě jsem sko-ro ce-lý - den. Je-du k tý o níž jsem
snil, cestou dlouhou přes sto mil a jen de-set mil mi zbývá k Mary
Ann a jen de-set mil mi zbývá k Mary Ann.

2. Jedu nocí šílenou, bílou mlhou, černou tmou
a můj koník už je taky unaven.
Sčítám chvíli za chvílí, sčítám míli za mílí
a jen sedm mil mi zbývá k Mary Ann.

3. Kůň už nemůže a pad, zchromil ho ten věčnej chvat,
vítr stopy ničí, jako ráno sen.
Tak se nocí probíjím, z láhve brandy popíjím,
a jen tři míle mi zbývají k Mary Ann.

4. V dálce světla zaplály, to mé oči hledaly,
potíž je jenom v tom, že nemůžu dál.
Na sedlo si hlavu dám, už se mi chce strašně spát,
a jen sto yardů mi zbývá k Mary Ann.

5. Tak ho našli za pár dní ležet v jámě bezedný,
hlavu měl bílou a oči jako len.
V ruce prsten, co chtěl jí dát, proč ho k sakru nemoh hřát,
a jen sto yardů měl ke své Mary Ann.

122

¹²² Já, písnička 2; str. 44 (9)

14.4 Vzor barré Hm

Stejně jako u akordu Gm, můžeme posouvat po hmatníku i akord Hm. Stejný hmat platí pro akordy (k tělu) Cm, C#m, Dm, D#m, Em, Fm, (od těla) Bbm.

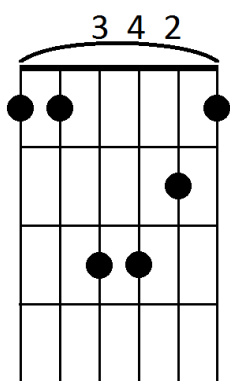

¹²³ Archiv; (19); foto; (18)

14.5 Akord F

Nezákladnější akord v barré, bez kterého se neobejdeme, a který se velmi často v písničkách objevuje, je akord F. Hmat je podobný hmatu pro akord E.

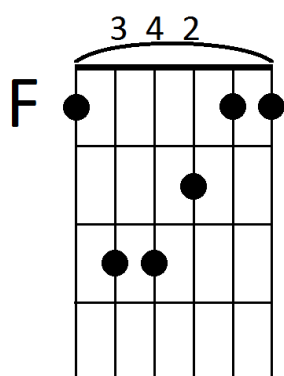

124

Akord F je často střídán s akordem C. Proto při nácvičku výměny těchto dvou akordů necháme stále na hmatníku třetí prst, jehož pozice se ve výměně nemění.

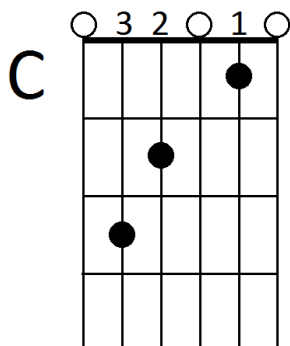
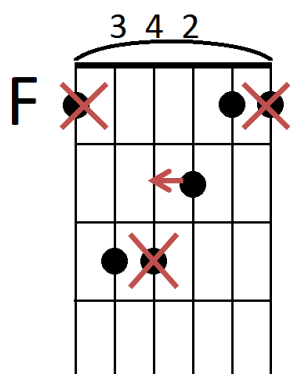

125

¹²⁴ Archiv; (19); foto; (18)

¹²⁵ Archiv; (19)

Franky Dlouhán

Hudba M. Torok a R. Redd, český text Jan Nedvěd

1. Kolik je smutné-ho, když mraky černé jdou lidem nad hlavou, —
 smutnou dá-la-vou, — já slyšel příběh, který velkou pravdu měl,
 za čas odletěl, — každý za pom-něl. R. Měl kapsu prázdnou Franky
 Dlouhán, po státech toulal se jen sám a že byl ve-se-lej, tak každej měl ho
 rád, tam ru-ce k dí-lu mlč-ky při-lo-ží a za-se je-de dál a
 každej, kdo s ním chvilku byl, — tak dlouho se pak smál. —

2. Tam, kde byl pláč, tam Franky hezkou píseň měl,
 slzy neměl rád, chtěl se jenom smát.

A když pak večer ranče tiše usínaj,
 Frankův zpěv jde dál, noci s písni dál.
 R.

3. Tak Frankyho vám jednou našli, přestal žít,
 jeho srdce spí, tiše, smutně spí.

Bůhví jak, za co, tenhle smíšek konec měl,
 farář píseň pěl, umíráček zněl.

R.

126

¹²⁶ Já, písnička 2; str. 63 (9)

14.6 Vzor barré F

Stejný hmat s posunem po pražcích je u akordů F#, G, G#, A, B \flat , H, C, C#, D.

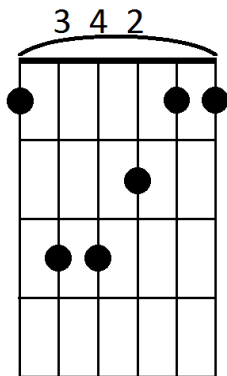

127

¹²⁷ Archiv; (19); foto; (18)

14.7 Akord B \flat

Posledním základním hmatem je hmat pro B \flat . Je podobný hmatu pro akord A posunutým o jeden pražec.

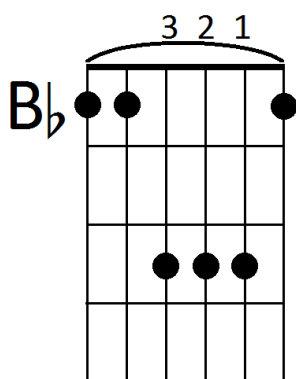

¹²⁸ Archiv; (19); foto; (18)

Tulácké ráno

Jan Nedvěd

The musical score is written on a single staff in G major and 4/4 time. It consists of six lines of music with corresponding lyrics. Chord diagrams are provided above the staff for each line. The lyrics are: 1. Po-svát-ný je mi ka-ždý rá-no, když ze sna bu-dí šu-mí-cí les, a když se zve-dám s pís-nič-kou zná-mou a přez-ky chřes-tí o skal-na-tou mez. R. Tu-lác-ký rá-no na kemp se sná-ší, za chví-li pů-jdem tou-lat se dál a vo-dou z řič-ky o-heň se zhá-ší, tak za-se pů-jdem tou-lat se dál.

2. Posvátný je mi každý večer,
když oči k ohni vždy vrací se zpět.
Tam mnohý z pánů měl by se kouknout,
a hned by viděl, jaký chcem svět.
R.

3. Posvátný je mi každý slovo,
když lesní moudrost a přírodu znáš.
Bobříků sílu a odvahu touhy,
kolik v tom pravdy, však kdo nám ji dá?
R.

129

14.8 Problémy s pojmenováním akordu B¹³⁰

Jak už je napsané v úvodní části publikace, vznikl historickým vývojem rozdíl v pojmenování akordu H a akordů příbuzných. V České republice a některých dalších zemích se nejčastěji setkáte s pojmenováním akordu, jehož základním tónem je tón h, písmenem H (tóny h-dis-fis). Jeho příbuznými akordy jsou akordy:

Hm (h-d-fis)

H# (his-disis-fisis, jde tedy o enharmonické tóny k akordu C; c-e-g)

H#m (jako Cm c-es-g)

H_b (hes-d-f), tón hes se ze zvyku nahrazuje písmenem b. B (b-d-f)

H_bm (hes-des-f), Bm (b-des-f)

Ve většině zahraničních zemí se však pro náš tón h užívá označení b. Pak zákonitě nastává zmatek v pojmenování. Jejich akordu B ([h]b-dis-fis) neodpovídá naše B ([b]hes-d-f). Milan Šolc na toto poukazuje v publikaci „Tajemství akordových značek“ a navrhuje k označení našeho B (Hes) přidání malého b, tedy B_b, kteréž to označení je stejné jako pro zahraniční B_b. Tato praxe se u nás již často ujala a tato publikace nebude výjimkou.

¹³⁰ Podle; Tajemství akordových značek; str. 14 (6)

14.9 Vzor barré B \flat

Hmat pro akord B \flat je podobný pro akordy (po pražcích k tělu) H, C, C \sharp , D, D \sharp , E, F.

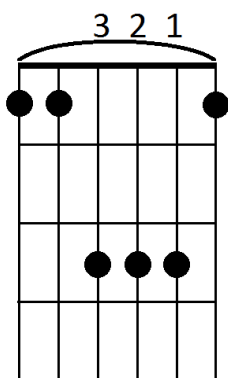

131

¹³¹ Archiv; (19); foto; (18)

14.10 Další akordy v barré

Akordy např.: F7, Hm7 apod., vychází z hmatů popsaných výše a nemusíme se jimi nyní zabývat, neboť je zvládnete postavit sami podle akordových diagramů.

Ovšem složitější hmaty pro akordy, převážně jazzové hudby, většinou už nikde nenajdeme a je na nás, abychom si je sami zvládly postavit. Což ovšem naši publikaci pro tentokrát přesahuje. Přesný návod pro stavbu vlastních akordových hmatů, který je načrtnut v části o hudební nauce, nalezneme např. v knížce Milana Šolce „Tajemství akordových značek“.

S tím, co jsme se již naučili, dokážeme pobavit široké publikum při rodinných oslavách, táborových a jiných akcích. Dokážeme nyní dobře doprovodit a kytarou harmonicky a rytmicky sladit zpěváky při produkci většiny písní a docela dobře doprovodit i písně zbývající.

V následujících kapitolách se již tedy nebudeme zabývat akordickými hmaty, ale rozšíříme si dovednosti o zahrání složitějších rytmů, naučíme se prstovou hrou rozkládat akordy po tónech, orientovat se v tabulaturách a používat trsátko.

15 Lekce XI

Kapitoly: Nový rytmus do 4/4 taktu; Nový rytmus do 3/4 taktu; Nový rytmus do 2/4 taktu; Nový rytmus do celého taktu;

Písně: Batalion; Dům U Vycházejícího slunce; Okno mé lásky;

15.1 Nový rytmus do 4/4 taktu

Jak jste již jistě odpozorovali, rytmy se dají vyjádřit notami a jejich různými hodnotami. Jsou to nějaké stále se opakující údery pravou rukou, které se mohou i v rámci jedné písně měnit. Další rytmy si vlastně můžete vymýšlet sami podle toho, jak píseň sami cítíte a jakého poslechového efektu chcete dosáhnout. Je však nutné ctít počet dob v taktu a doby si nepřidávat nebo neubírat. (Můžeme je ale dělit a slučovat.) Nesmíme zkrátka z valčíku udělat polku a obráceně.

Než sami naleznete své vlastní cítění pro rytmus, podle kterého se dají na první poslech jednotliví kytaristé rozpoznávat a je to jejich jakýsi umělecký podpis, podívejme se na pár rytmů, které jsem pro vás připravil.

Začněme u malého odlišení známého rytmu „brambory a chleba“, např. do již zmíněné písně „Franky Dlouhán“. Hodí se do volných čtyřdobých písní tohoto typu.

Prohlédněme si nový rytmus a projděme si jednotlivé údery.

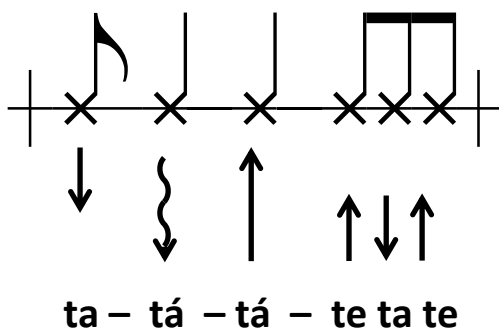

První krátký úder vedme jen na basové struny. Druhým úderem rozeznáme všechny struny. Klikatou šipkou chci znázornit, aby úder nebyl veden rychle, ale abychom vyhráli všechny struny jednotlivě. A zatímco první úder je s razancí, druhý úder je veden s citem. Další úder je obyčejný a poslední tři údery jsou slabší a hrané přes spodní struny.

Od teď se snažme rozeznávat v rytmickém modelu pozice šipek. Šipky umístěné výše, se snažme hrát na basových strunách (struny d a e), šipky umístěné níže na melodických strunách (struny e h g), dlouhé šipky jsou údery přes všechny struny.

15.2 Nový rytmus do 3/4 taktu

Podobně, jako v předešlé kapitole, je orientován další rytmus, tentokrát do tří doboého taktu. Rytmus je vhodný například do písní „Atere Hradice“, „Batalion“ nebo „Dům vycházejícího slunce“.

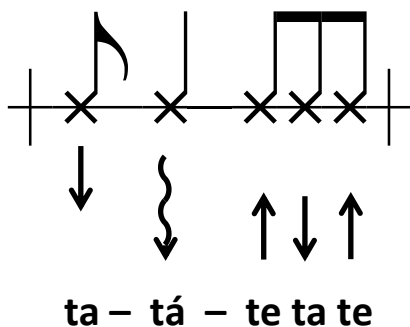

Princip prvního a druhého úderu je stejný jako u předchozího rytmu.

V písni „Batalion“ dejte pozor na správné rozdělení dob pro výměny akordů.

Vyznačím to raději na základním třídobém doprovodu. Textem opatřil D. Vančura.

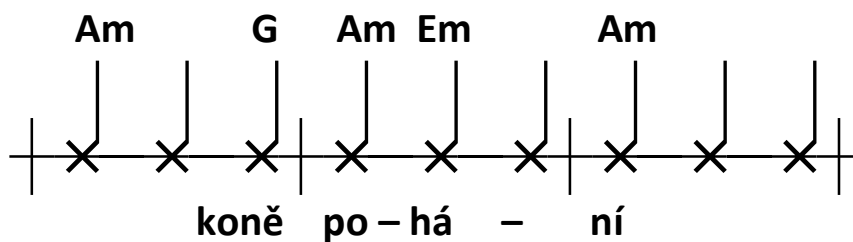
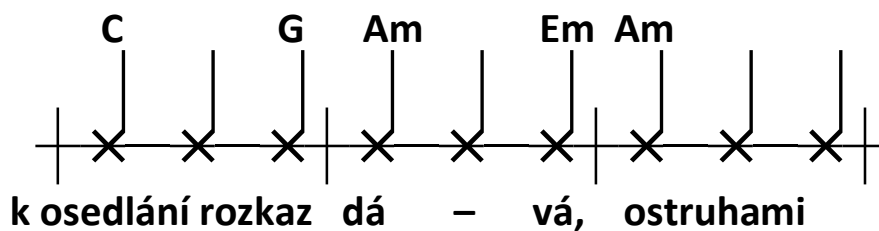

Batalion

Text D. Vančura

Ví - no máš a mar - ky - tán - ku, dlou - há noc se pro - hý - ří.
Ví - no máš a chvíl - ku spán - ku, dí - ky, dí - ky ver - bí - ři. **Fine**

9
1. Dřív e, než se ro - zed - ní, ka - pi - tán k o - se - dlá - ní roz - kaz dá - vá,
Tam na stra - ně po - led - ní če - ka - jí že - ny, zla - řá - ky a slá - va,

13
o - stru - ha - mi do sla - bin ko - ně po - há - ní.
do vý - stře - lů ka - ra - bin zvon už vy - zvá - ní.

17
R. Ví - no na ku - ráž a po - mi - lo - vat mar - ky - tán - ku,
Ví - no na ku - ráž a k rá - nu dvě ho - din - ky spán - ku,

21
zí - tra do Bur - gund ba - ta - lion za - mí - ří.
dí - ky, dí - ky vám krá - lov - ští ver - bí - ři.
D.S., pak D.C. al Fine

2. Rozprášen je batalion, poslední vojáci se k zemi hrouťí,
na polštáři z kopretin budou věčně spát.
Neplač sladká Marion, verbíři nové chlapce přivedou ti,
za královský hermelín padne každý rád.
R.

132

¹³² Já, písnička 2; str. 40 (9)

Dům U vycházejícího slunce

Text Z. Borovec

1. Snad znáš ten dům za New Or - leans, ve ští - tu
znak slunce má, — je to dům, kde lká sto chlap-ců u-bo-
hých a kde jsem zkejs i já. 2. Mé
má - mě Bůh dal vě-nem, — práť a šít blue
jeans, tá - ta můj se flá - kal —
jen sám po New Or - leans. 3. Bankro -

3. Bankrotář se zhroutil před hernou,
jenom bídu svou měl a chlast,
k putykám pak táh' tu pouť mizernou
a znal jenom pít a krást.

4. Být matkou, dám svým synům
lepší dům, než má kdo z vás,
ten dům, kde spím, má emblém sluneční,
ale je v něm jen zima a chlad.

5. Kdybych směl se hnout z těch kleští,
pěští vytrhnout tu mříž,
já jak v snách bych šel do New Orleans
a měl tam k slunci blíž.

133

15.3 Nový rytmus do 2/4 taktu

V jedné z kapitol jsme se naučili rytmus pro svižné písně ve 2/2 nebo 4/4 taktu a zmínil jsem se o tom, že tento rytmus je základem pro další svižné rytmy, které si nyní ukážeme.

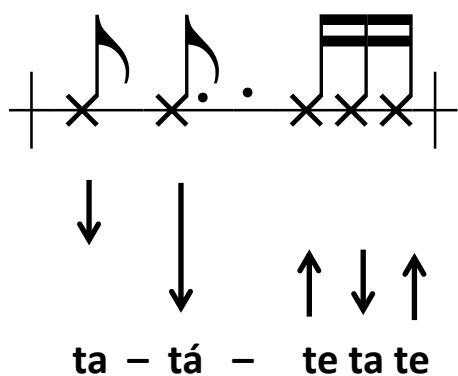
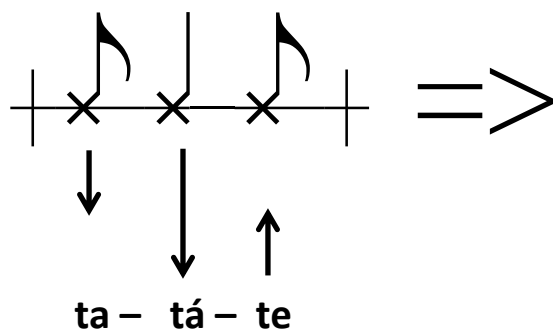

Druhá tečka za notou notu prodlužuje o polovinu poloviny její doby. Druhý úder z rytmického modelu zní po dobu tří šestnáctinových not. Ve skutečnosti rytmus není tak těžký, jak by se mohlo zdát. Rytmus je podobný rytmu „brambory a chleba“ pouze podstatně rychlejší. „A chleba“ je rytmicky totožné a namísto „brambor“ si řekněme „ta tá“. Při hraní v rychlém tempu se soustředíme na první a druhý úder, a zbylé tři úderu se s velmi uvolněným zápěstím snažme jemně vložit ke konci rytmického celku.

15.4 Nový rytmus do celého taktu

Rytmus, který si ukážeme, se hodí naopak do pomalých, slow rockových písní tzv. „ploužáků“. Například do písně „Okno mé lásky“ kapely Olympic.

The diagram illustrates a 4/4 measure. The top staff shows a sequence of notes: a quarter note, a dotted quarter note, a quarter note, a quarter note, a quarter note, and a triplet of eighth notes. Below the staff, a series of 'x' marks indicate the downbeats. Underneath these are arrows: two downward arrows for the first two notes, three upward arrows for the next three notes, and three arrows (up, down, up) for the triplet. At the bottom, the syllables 'tá - tá - ta - ta - ta - te ta te' are aligned with the notes and arrows.

V tomto rytmu není nic snazšího, než si údery podle sebe přidávat nebo ubírat tak, jak to sami cítíme.

Okno mé lásky

Hudba Petr Janda, text Zdeněk Rytíř

1. Kdo tě lí-bá, když ne já, kdo tě hlí-dá, když ne
2. Kdo ti zpívá, když ne já, kdo tě mí-vá, když ne

já, ok-no v přízemí je zav-ře-né i dnes, lás-ko má.—
já, ok-no v přízemí je za-vřené i dnes, lás-ko má.—

R. A v jeho les - ku vidím při-chá-zet— sebe ve vě - ku patnáct

120 let a znovu ří - kám spou-stu něžných vět:

160 Ty, já, jsme my, ty a náš je svět.

3. Kdo tě budí, když ne já,
kdo tě nudí, když ne já,
okno v přízemí je zavřené i dnes, láska má.
R.

4. Kdo tě hladí, když ne já,
kdo tě má rád, když ne já,
kdo tě zradí, když ne já.
Ty, já, jsme my, my a náš je svět.

134

¹³⁴ Já, písnička 2; str. 102 (9)

16 Lekce XII

Kapitoly: Postavení pravé ruky; Postavení prstů; Základní údery prsty v písni;
Basování palcem; Basování podle tónů; Rozklady akordů; Přerušování rollu; Tabulatura;

16.1 Postavení pravé ruky¹³⁵

V těchto kapitolách se naučíme využívat prsty pravé ruky. S touto technikou je možné pracovat už dříve, paralelně s technikami prvních kapitol. Tato technika vychází z klasické kytary. Již nejde o pouhé údery do strun, ale začneme rozlišovat jednotlivé tóny, které jsou v akordu obsaženy.

Postavení ruky vychází z toho, co již známe. Zahrajte si nějaký úder a svou ruku pozorujte. Všimněte si uvolněného zápěstí, prstů a jejich poloze při hraní. Stejný tvar ruky a stejné pocity při hře nehty budeme mít i při hře prsty.

Nyní opřete palec o strunu d a ostatní prsty nechme dopadnout bříšky na desku kytary pod otvorem. Malíček, protože nedosáhne, nechme volně viset. Podíváme-li se na postavení palce vůči prstům, je palec nad ukazováčkem nebo mírně před ním, v žádném případě ale není nad jinými prsty. Prsty jsou uvolněné, ohnuté, lehce se dotýkají desky a zápěstí je vyklenuté.



136

¹³⁵ Podle; Umění kytarové hry; str. 30-36 (5)

¹³⁶ Foto; (18)

Drobným pohybem palce směrem dolů rozezvučme strunu d tak, že palec se o strunu lehce opře a strunu nechá po svém bříšku sklouznout. Palec pak volným, drobným pohybem vraťme na své místo. Pokud nám ruka tuhne, uvědomme si to, a ruku se snažme každým dalším pohybem uvolňovat. Pohyb několikrát zopakujme.

Nyní nechme palec opřený o jakoukoli basovou strunu a ostatními prsty (malíček, ačkoli nedosáhne, necháme volně viset a přirozeně jím pohybujeme spolu s ostatními prsty) rozezvučme spodní struny tak, že je špičkami prstů pohladíme a zavíráme je jakoby do dlaně dokud se ukazováček nedotkne palce. Pohyb opakujme.

Teď tyto dva pohyby (palcem a prsty) střídejme. Dělejme to jen pomalu a prsty pokaždé vraťme do své původní pozice. Pohyby opakujme a snažme se ruku uvolnit.

16.2 Postavení prstů¹³⁷

Postavme si opět ruku do základní polohy z předchozí kapitoly. Palec opřeme o některou z basových strun a špičky prstů položíme na struny; ukazovák na strunu g, prostředník na strunu h a prsteník na strunu e. Malíčku si opět nevšímejme. Pozor, prsty se dotýkají strun špičkou a necpeme je do mezer mezi strunami.

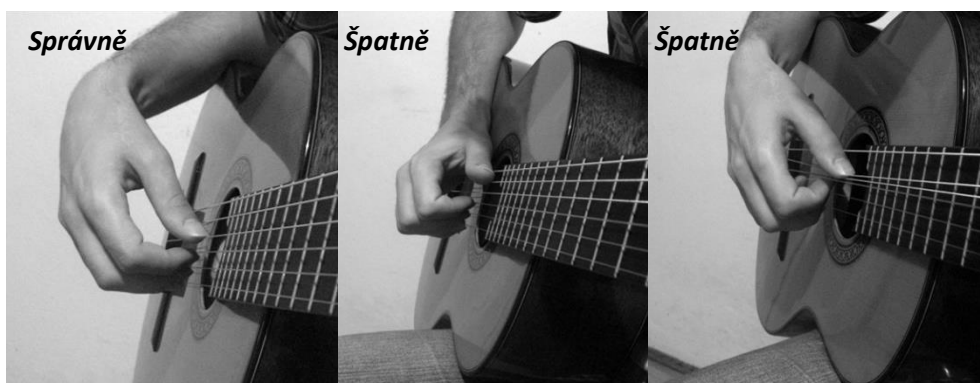

Malíček nevystukujeme, palec mějme stále opřený o strunu a ostatními prsty rozezvučme ty struny, ne jiné, na kterých leží, pohybem, který jsme si nacvičili v předchozí kapitole. Pohyb udělejme co nejmenší, špičky všech prstů najednou pouze sklouznou po strunách, mohou přitom zavadit o struny i nehty, pohybem do dlaně. V žádném případě prsty za struny netrháme.

¹³⁷ Podle; Umění kytarové hry; str. 30-36 (5)

¹³⁸ Foto; (18)

16.3 Základní údery prsty v písni

Levou rukou postavme akord D a pravou rukou zkoušejme střídat úhozy palcem (na struně d) a prsty. Pokud vám struny neznějí, musíte opravit postavení akordu. Prsty levé ruky posunout blíže k pražcům a struny domáčknot.

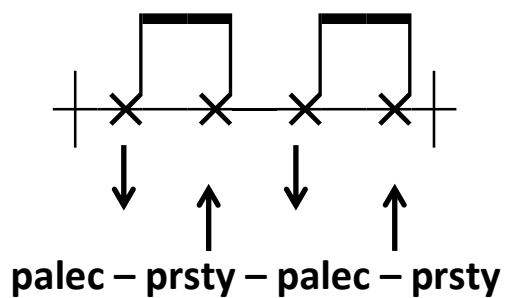

Tímto způsobem si zkusme zahrát první písni, které jsme se učili: „Kolíbala bába čerta“ a „Nestarej se, ženo má“. Pravou rukou hrajme stejně i při změnách akordů.

Ve třídobém taktu v písni „Jede, jede poštovský panáček“ hrajme první dobu palcem a zbylé dvě prsty.

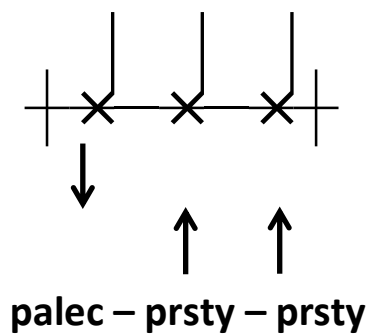

16.4 Basování palcem

Pokud jsme již získali v pohybech prsty a palcem jistotu, začneme se pohybovat palcem po strunách v závislosti na akordu. Začněte u těch písní, které bezpečně znáte a nemají komplikovanou rytmiku (například „Okoř“, „Bláznova ukolébavka“ a podobně).

Palec se bude pohybovat po basových strunách podle tabulky, ostatní prsty hrají stále to samé.

Akord a akordy jemu příbuzné	C	D	E	F	G	A	H
Basové struny	a	d	e	e	e	a	a

Až vám již nebude dělat problém rozlišovat palcem jednotlivé struny, můžete přikročit k dalšímu zlepšování vašeho hraní. V rámci jednoho taktu (respektive po dobu držení nějakého akordu) můžete palcem pozici na strunách střídat. Výběr basových strun, které zazní, je ve skutečnosti na vaší volbě, ale je vhodné začít první dobou na struně, která je pro daný akord napsaná v předchozí tabulce. V další tabulce jsou vypsané struny, které je vhodné střídat v rámci jednoho akordu.

Akord a akordy jemu příbuzné	C	D	E	F	G	A	H
Struna znějící na první době	a	d	e	e	e	a	a
Struna znějící na druhé době	d	a	a	a	a	d	d

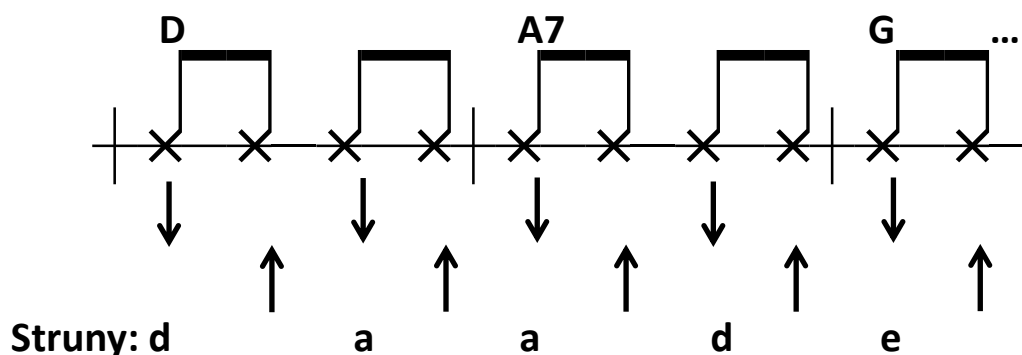

16.5 Basování podle tónů

Dilema, které struny hrát palcem, můžeme rozřešit dvěma způsoby. Buď hrát citem tak, jak se nám to bude líbit, nebo tak, že se naučíme, kde jsou na hmatníku kytary jednotlivé tóny a budeme hrát ten **tón, který je shodný se jménem akordu**.

Druhá možnost má několik výhod. Jednak se budete moci naučit vybrnkávat melodie nebo kytarová sóla podle not, jednak si zodpovíte otázku: „Proč se akordy jmenují tak, jak se jmenují?“, jednak pochopíme akordy s lomítkem ve značení.

V základní tónové řadě máme sedm základních tónů, které se za sebou stále opakují, a spousty tónů odvozených. Pokud chcete více proniknout do této problematiky, přečtěte si základy hudební nauky na začátku tohoto sešitu.

Abychom zachovali naši amatérskou úroveň, vysvětleme si alespoň zmíněná lomítka v akordech a na obrázku hmatníku si ukažme tóny stupnice.

Akordy typu D/a, G/fis, Am/g nám sdělují toto: Hraj (vybrnkávej) akord napsaný v čitateli a nějakým způsobem zařid', aby nejnižší tón akordu, který zazní, byl tón ve jmenovateli. Takovéto akordy jsou často psané v řadách za sebou a značí nějakou melodii vedenou v basové lince. Tato melodie je většinou vyhrána palcem nebo trsátkem.

Například řada: Am, Am/g, F, E7 (U akordů v základním tvaru se předpokládá hraní základního tónu akordu, tj. ten, který se shoduje s jeho názvem). V notách by tato melodie byla zapsaná takto:



Rozložení tónů na hmatníku kytary:

pražce	0	1	2	3	4	5	6	7	8	9	10	11	12
	e	eis f	fis ges	g	gis as	a	ais b	h ces	his c	cis des	d	dis es	e
	h	his c	cis des	d	dis es	e	eis f	fis ges	g	gis as	a	ais b	h ces
	g	gis as	a	ais b	h ces	his c	cis des	d	dis es	e	eis f	fis ges	g
	d	dis es	e	eis f	fis ges	g	gis as	a	ais b	h ces	his c	cis des	d
	a	ais b	h ces	his c	cis des	d	dis es	e	eis f	fis ges	g	gis as	a
	e	eis f	fis ges	g	gis as	a	ais b	h ces	his c	cis des	d	dis es	e

16.6 Rozklady akordů

Kromě brnkání typu „palec prsty“ můžeme akord rozložit na jednotlivé tóny zahrané v různorodém sledu po sobě. Tyto tzv. *rolly*¹³⁹ si můžete samozřejmě sami vymýšlet. Pro začátek si jich ale několik ukážeme.

Na obrázku vidíme naše předchozí basování palcem „palec prsty“. Šest linek představuje struny a černá kolečka struny, které jsou hrány pravou rukou. Písmena u koleček jsou označením prstů pravé ruky.

Označení prstů pravé ruky¹⁴⁰:

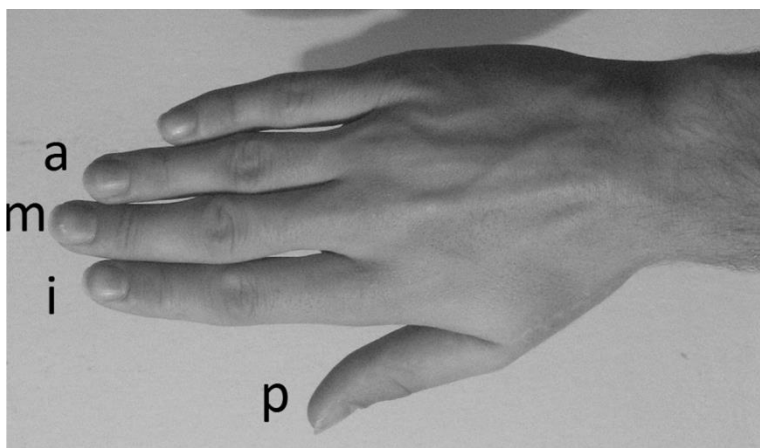

141

¹³⁹ Termín; www.skytarou.cz (20)

¹⁴⁰ Podle; Umění kytarové hry; str. 30 (5)

¹⁴¹ Foto; (18)

Další rollly jsou stupňované podle náročnosti, je u nich napsáno pro jaký takt se hodí, a u každého je napsaná doporučená píseň k procvičování. Palec by měl hrát na strunách tak, jak jsme se to naučili v předešlých kapitolách.

16.6.1 Roll pro 2/4 a 4/4 takt, píseň: *Nestarej se, ženo má; Okoř*

16.6.2 Roll pro 3/4 a 6/8 takt, píseň: Jede, jede poštovský panáček; Bláznova ukolébavka

The diagram shows a guitar roll on a five-line staff. The strings are labeled E, A, D, G, H, E from top to bottom. The notes are as follows:

- String A: Note p (pickup) on the 2nd line.
- String D: Note p (pickup) on the 2nd space.
- String G: Notes i (1st space), i (1st space), i (1st space), i (1st space).
- String H: Notes m (1st space), m (1st space), m (1st space), m (1st space).
- String E: Notes a (1st space), a (1st space), a (1st space), a (1st space).

The rhythm is indicated by a series of six 'x' marks on a line below the staff, grouped into two pairs of three. Vertical lines connect the notes to the 'x' marks, showing the timing of the roll.

16.6.3 Složitější roll pro 2/4 a celý takt, píseň: Nestarej se, ženo má; Okoř

The diagram shows a guitar roll on a five-line staff. The strings are labeled E, A, D, G, H, E from top to bottom. The notes are as follows:

- String D: Note p (pickup) on the 2nd space.
- String G: Note i (1st space).
- String H: Note m (1st space).
- String E: Note a (1st space).

The rhythm is indicated by a series of four 'x' marks on a line below the staff, grouped into two pairs of two. Vertical lines connect the notes to the 'x' marks, showing the timing of the roll.

16.6.4 Složitější roll pro 3/4 a 6/8 takt, píseň: Jede, jede poštovský panáček; Bláznova ukolébavka

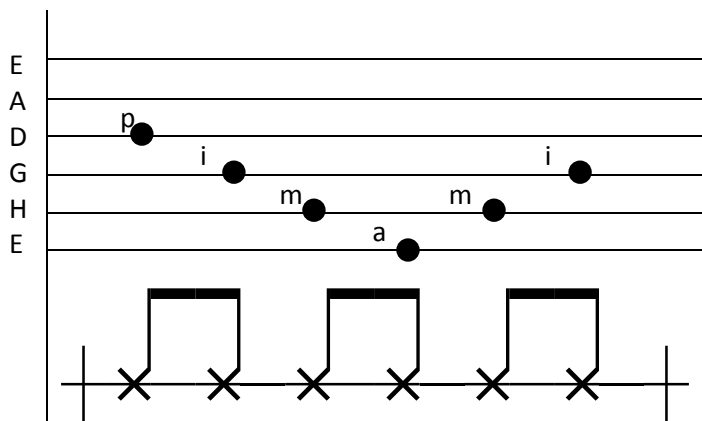

16.6.5 Roll pro celý takt, píseň: Montgomery

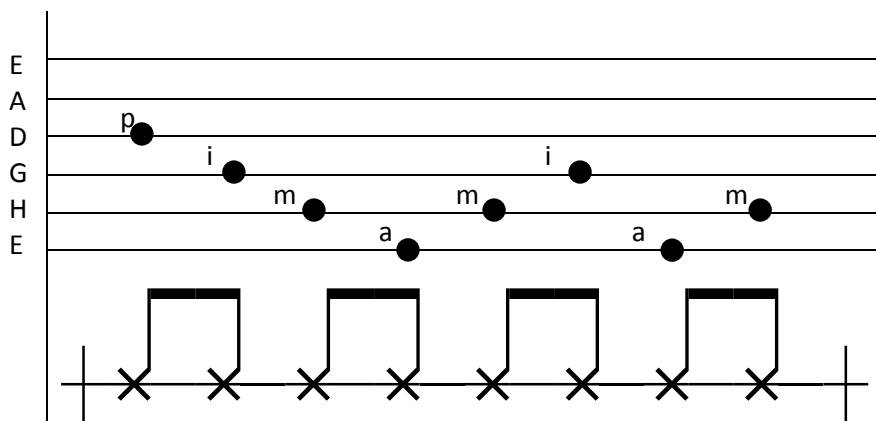

16.6.6 Příklad složitého rollu pro 4/4 takt, píseň: Sáro

The image displays a musical example for a complex roll in 4/4 time. It consists of two parts: a guitar fretboard diagram and a rhythmic staff.

Guitar Fretboard Diagram:

- The fretboard is shown with five strings labeled E, A, D, G, H, E from top to bottom.
- String E (top): A dot labeled 'p' is placed on the first fret.
- String A: A dot labeled 'i' is placed on the second fret.
- String D: A dot labeled 'i' is placed on the second fret, and a dot labeled 'm' is placed on the third fret.
- String G: A dot labeled 'm' is placed on the third fret.
- String H: A dot labeled 'a' is placed on the third fret.
- String E (bottom): A dot labeled 'a' is placed on the third fret.

Rhythmic Staff:

- The staff shows a sequence of notes: a quarter note, a quarter note, a quarter note, and a quarter note.
- The first two notes are beamed together, and the last two notes are also beamed together, indicating a roll.
- Each note has an 'x' mark below it, indicating a fretted note.
- The staff is enclosed in a box with vertical lines at the beginning and end, representing a measure.

16.7 Přerušení rollu

Někdy nás situace donutí k tomu, že nemůžeme roll dokončit, protože se mění rozložení akordů v taktu. V takovém případě máme tři možnosti. Tou první je přestat vybrnkávat prsty a hrát údery jako bychom to udělali dříve. Druhou možností je, něco si vymyslet (třeba nový roll nebo „vyhrávku“ jen pro tuto píseň). Třetí možností je roll přerušit a u nového akordu pokračovat s použitým rollem od začátku. Nemusíme tím pádem nijak složitě uvažovat, jak tuto situaci vyřešit. Co mám na mysli, si vysvětleme na příkladu vybrnkání posledních čtyř taktů úvodní a capella znělky v písni Batalion.

The image shows two systems of guitar tablature. Each system consists of a chord diagram, a fingering diagram, and a rhythmic pattern.

System 1:

- Chords: C, C, G
- Fingering: C (p, i, m, a), C (p, i, m, a), G (p, i, m, a)
- Rhythm: x x x x x x | x x x x x x |
- Lyrics: Dlou - há noc se

System 2:

- Chords: Am, Em, Am
- Fingering: Am (p, i, m, a), Em (p, i, m, a), Am (p, i, m, a)
- Rhythm: x x x x x x | x x x x x x |
- Lyrics: pro - hý - ří.

16.8 Tabulatura¹⁴²

Tabulatura je systém pro přímé zapsání hmatů v písni bez použití notového zápisu používaný již v době renesance, který platí jen pro ten hudební nástroj, pro který byla skladba do tabulatury zapsána. Z tabulatury vznikly akordové diagramy a byly mi inspirací k zaznamenání rollů. Internetem se dnes hojně šíří kytarové tabulatury se zápisy kytarových sól, a proto mi přijde nezbytné se o nich zmínit.

Na obrázku opět vidíme šest kytarových strun a čísla, která však nyní už neoznačují prsty pravé ruky, ale číslo pražce, který má být v tu chvíli držen. Čísla pod sebou znamenají, že úhozy znějí současně. Noty označují časovou hodnotu úderu vůči ostatním úderům a jsou platné celou dobu, po kterou se opakují stejné notové hodnoty. Akordy nad tabulaturou nám napomáhají zvolit hmat.

Příklad tabulatury pro píseň „Panenka“:

G D G D G D

E-----
A-----
D-----
G--7--7--7--7-----7--7--0--2-----2--2--2--2-----
H--8--8--8--7-----6-5--8--7--3--3-----3--3--3--3-----
E--7--7--7--5--7-5-----7--5--3--2-3--2-0-----2--2--2--2--2-3-5-3--

♪ ♪ ♪ ♪ ♪ ♪ ♪

A⁷ D

E-----
A-----
D--2-----
G--0-----2
H--2-----3
E--0--2--3--2--0-----2

♪ ♪

¹⁴² Podle; Tajemství akordových značek; str.89-90 (6)

Příklad tabulatury pro píseň „Mám křivej nos“:

A B^b_{dim} 7 H_m 7 E⁷ A B^b_{dim} 7 H_m 7 E⁷

E-----
A---0--0--1--1--2-----
D-----0--2-----2-----
G-----1--2--2--3--3-----2--1-----
H-----0-----
E-----



Autoři internetových tabulatur většinou předpokládají, že píseň znáte, a proto často neuvádějí ani akordové značky, ani notové hodnoty.

17 Lekce XIII

Kapitoly: Držení trsátka; Údery trsátkem;

17.1 Držení trsátka

Na řadě je povědět si, jak používat trsátko, které jsem si nechával na konec schválně, neboť technika hry na kytaru s trsátkem není úplně jednoduchá, jak by se na první pohled mohlo zdát.

Při hraní trsátkem se budeme držet všech zásad hry na kytaru, kterými jsme se do teď drželi. Jde mi hlavně o postavení pravé ruky, která zůstane vyklenutá a uvolněná. Při hře se nebudeme kytary dotýkat palcovou hranou.



143

Samotné trsátko uchopíme takto: Trsátko položíme na hranu ukazováčku, špička trsátka směřuje k tělu, a palcem stiskneme. Osa trsátka svírá s osou palce zhruba pravý úhel.



144

¹⁴³ Foto; (18)

17.2 Údery trsátkem

Pohyb trsátkem vychází ze zápěstí a také prstů. Abychom pochopili úlohu pohybu prstů, hrajme bez trsátka na jedné struně střídavě palcem a ukazováčkem a pohyb zkusme zrychlovat.

Když pak budeme hrát trsátkem, pohyby naší ruky jsou stejné.



Hra trsátkem totiž nespočívá pouze v přehrávání stejných úderů, které známe z rytmických modelů, ale i k sólové hře a zvýrazňování basové linky. S trsátkem v ruce si zkrátka můžete prostudovat znovu celou publikaci včetně vybrnkávání.

¹⁴⁴ Foto; (18)

¹⁴⁵ Foto; (18)

18 Závěrem

Poslední kapitoly již byly hlavně inspirací pro ty z vás, kteří se nespokojíte pouze s jednoduchými doprovody. S dalšími technikami se můžete setkat ve spoustě publikací různých vydavatelů, které objevíte na knižních pultech nebo na webových stránkách. Když jsem v nich však listoval, postrádal jsem pár vstřícných a vysvětlujících rad do úplného začátku, kterouž tu mezeru jsem se pokusil zaplnit tímto sešitem.

Lektoři, neberte zde vytyčené lekce jako dogma, ale jako nástroj, který se mi osvědčil, na druhou stranu se mi osvědčilo některé lekce prolnout i s jinými zde uvedenými i neuvedenými, neboť i já se stále zdokonaluji a mé metody procházejí neustálým vývojem.

Písně zde uvedené se samozřejmě nemusíte učit všechny. V různých publikacích si najdete své oblíbené skladby, které odpovídají obtížnosti nebo probírané látce.

Nezapomeňte, že kytara má člověku sloužit k odpočinku, zábavě a relaxaci.

Přeji Vám, abyste s kytarou zažili spoustu zábavy, radostí a úspěchů.

Tomáš Vávra

Závěr

Touto prací se mi podařilo sepsat metodické postupy vyučování akordické hry na kytaru, které jsem sám vypracoval a s úspěchem používám. Jako úspěch pokládám každým rokem se rozrůstající základnu žáků, jejichž počet se letos ustálil na čísle šedesát čtyři.

Vyučování žáků a čtení odborné literatury posunula i mé dovednosti ve hře na kytaru.

Nutno však dodat, že se mé zkušenosti rozrůstají každou odučenou hodinou a každým otevřením nového ročníku, a proto nemůže být tato diplomová práce vyčerpávajícím pojednáním, zahrnujícím metodiku vyučování i více pokročilých žáků.

19 Bibliografie

1. **Česko, 3.0.** www.slovník-cizích-slov.abz.cz. [Online] Creative Commons. [Citace: 28. 11 2014.] http://slovník-cizích-slov.abz.cz/web.php/hledat?typ_hledani=prefix&cizi_slovo=diletant.
2. **KOHOUTEK, R. a kol.** *Základy sociální psychologie*. Brno : Cerm, 1998. ISBN 80-7204-064-2.
3. **Mgr. Daniel Agnew** . www.upol.cz. [Online] [Citace: 28. 11 2014.] http://www.upol.cz/fileadmin/user_upload/FTK-dokumenty/Katedra_kinantropologie/06didaktickezasady.pdf.
4. **Bohumil Voborník, Miloš Schnierer.** *Didaktika hudební výchovy na 1. stupni základní školy*. České Budějovice : Pedagog. fak., Katedra hudební výchovy, 1982.
5. **Köhler, Jiří.** *Umění kytarové hry*. Praha : PANTON, 1984. 35-029-84.
6. **Šolc, Milan.** *Tajemství akordových značek*. Praha : Supraphon, 1987. 02-087-87.
7. **Zenk, Luděk.** *ABC hudební nauky*. Praha : Supraphon, 1982. 09/22-02-002-82.
8. **Soňa Kozáková, Jiří Zima, Jiří Macek.** *Já a písnička 1*. Cheb : G+W spol. s r.o., 2011. ISMN M-706509-79-2.
9. **Jánský, Petr.** *Já, písnička 2*. Cheb : Music Cheb, 1998. ISBN 80-85925-02-8.
10. **Jánský, Petr.** *Já, písnička 1*. Cheb : Music Cheb, 1995. IBSN 80-85925-01-X.
11. **Jánský, Petr.** *Já, písnička 3*. Cheb : Music Cheb, 2004. ISMN M 706517-9-4.
12. www.kytary.cz. [Online] AUDIO PARTNER s.r.o. [Citace: 20. 8 2014.]

13. *www.music-city.cz*. [Online] AudioMaster CZ a.s., 21. 8 2014.
<http://www.music-city.cz/aria-asp-130-n-5034.html#>; <http://www.music-city.cz/dowina-d-111-ced-le-13631.html#>.

14. *www.guitarpark.cz*. [Online] GuitarPark s.r.o. [Citace: 21. 8 2014.]
<http://www.guitarpark.cz/2216-2772-thickboxklasicka-kytara-walden-n2030-kufr.jpg>.

15. ? *www.cs.wikipedia.org*. [Online] [Citace: 28. 10 2014.]
<http://cs.wikipedia.org/wiki/Hluk>; <http://cs.wikipedia.org/wiki/Kytara>.

16. *www.muzikus.cz*. [Online] Muzikus s.r.o. [Citace: 17. 10 2014.]
http://www.muzikus.cz/savedb_images119757.

17. ? *www.en.wikipedia.org*. [Online] [Citace: 11. 7 2014.]
http://en.wikipedia.org/wiki/Archtop_guitar.

18. **Kadlec, Jan**. České Budějovice : 2014.

19. **Vávra, Tomáš**. České Budějovice : 2014.

20. ? *www.skytarou.cz*. [Online] [Citace: 12. 9 2014.]
<http://www.skytarou.cz/technika-hry.php?strana=rolly>.

20 Seznam písní

Kolíbala bába čerta	- 56 -
Kolíbala bába čerta II.....	- 60 -
Chovejte mě, má matičko	- 60 -
Nestarej se, ženo má.....	- 61 -
Černé oči, jděte spát	- 65 -
Jede, jede poštovský panáček	- 68 -
Když jsem k vám chodíval.....	- 69 -
Šel tudy, měl dudy	- 73 -
Chodím po Broadwayi.....	- 78 -
Kdyby tady byla taková panenka	- 79 -
Okoř	- 84 -
Zatracený život	- 87 -
Bláznova ukolébavka.....	- 90 -
Panenka.....	- 91 -
Montgomery.....	- 99 -
Anděl.....	- 100 -
Stánky.....	- 101 -

Já budu chodit po špičkách.....	- 102 -
Zlaté střevíčky	- 103 -
Jaro.....	- 108 -
Tisíc mil.....	- 109 -
Tereza, osamělé město	- 110 -
Pravda a Lež.....	- 112 -
Tři čuníci	- 115 -
Červená řeka.....	- 116 -
Černý muž.....	- 117 -
Podvod	- 118 -
Bedna od Whisky	- 122 -
Stará archa.....	- 123 -
Tři citrónky.....	- 124 -
Zvedněte kotvy	- 127 -
Jdem zpátky do lesů.....	- 133 -
Stánky II	- 139 -
Japonečka	- 140 -
Blizard.....	- 143 -
Franky Dlouhán.....	- 146 -

Tulácké ráno	- 149 -
Batalion	- 157 -
Dům U vycházejícího slunce	- 158 -
Okno mé lásky	- 161 -

21 Podrobný obsah

1	Stručný obsah	- 3 -
2	Úvodem.....	- 4 -
2.1	Diletant.....	- 5 -
3	Obecné informace pro lektory	- 6 -
3.1	Třída (skupina)	- 7 -
3.2	Výběr skladby	- 8 -
3.3	Sborníky Já, písnička.....	- 10 -
3.4	Smysl pro rytmus a harmonické cítění.....	- 11 -
3.5	Hudební nástroj	- 12 -
3.6	Struny	- 14 -
3.7	Ladění nástroje	- 15 -
4	Stručný výtah z hudební nauky.....	- 17 -
4.1	Zvuk.....	- 18 -
4.2	Tón	- 19 -
4.3	Tónová soustava	- 20 -

4.4	Tóny odvozené	- 22 -
4.5	Enharmonické tóny.....	- 24 -
4.6	Intervaly	- 25 -
4.6.1	Názvy intervalů	- 25 -
4.6.2	Přesné určení intervalů	- 26 -
4.7	Akordy a akordové značky	- 30 -
4.7.1	Kvintakord.....	- 31 -
4.7.2	Septakord	- 33 -
4.7.3	Nónový akord.....	- 36 -
4.8	Průtažné a přidané tóny.....	- 38 -
4.9	Systém akordových značek	- 39 -
5	Lekce I	- 42 -
5.1	Seznámení s naší kytarou	- 43 -
5.2	Držení kytary	- 46 -
5.3	První údery	- 51 -
6	Lekce II	- 53 -
6.1	Číslování levé ruky	- 54 -

6.2	Akord D.....	- 55 -
6.3	Orientace v notovém zápisu.....	- 57 -
6.4	Rytmické modely	- 58 -
6.5	Akord A7.....	- 59 -
7	Lekce III	- 62 -
7.1	Dva údery do taktu.....	- 63 -
7.2	Úder palcem nahoru	- 66 -
7.3	Rytmus ve tříčtvrtovém taktu.....	- 67 -
8	Lekce IV	- 70 -
8.1	Dělení not a pomlk.....	- 71 -
8.2	Nový rytmus do 2/4 taktu	- 72 -
8.3	Takt celý a předtaktí.....	- 74 -
8.4	Akord G.....	- 75 -
8.5	Násobení rytmů v taktu.....	- 76 -
8.6	Nota s tečkou.....	- 77 -
8.7	Akordový diagram.....	- 80 -
8.8	Akord.....	- 81 -

9	Lekce V	- 82 -
9.1	Akord E7	- 83 -
9.2	Akord D7.....	- 86 -
9.3	6/8 takt.....	- 88 -
9.4	Akordy A a E	- 89 -
9.5	Variace akordů.....	- 92 -
9.6	Nový rytmus do 3/4 a 6/8 taktu	- 93 -
10	Lekce VI	- 95 -
10.1	Nový rytmus do celého taktu, aneb „brambory a chleba“	- 96 -
10.2	Akord Em	- 98 -
10.3	Nový rytmus do 2/4 a celého taktu	- 104 -
11	Lekce VII	- 105 -
11.1	Akordy Am, Dm, C	- 106 -
11.2	Akordy G7 a H7	- 114 -
12	Lekce VIII	- 119 -

12.1	Používání vícero rytmů v písni	- 120 -
12.2	Melodické ozdoby	- 125 -
13	Lekce IX	- 128 -
13.1	Princip tlumení strun s příklepem	- 129 -
13.2	Další rytmy s příklepem	- 132 -
13.3	Tlumení strun levou rukou	- 135 -
14	Lekce X	- 136 -
14.1	Označení barré, akord Gm	- 137 -
14.2	Vzor barré Gm	- 141 -
14.3	Akord Hm	- 142 -
14.4	Vzor barré Hm	- 144 -
14.5	Akord F	- 145 -
14.6	Vzor barré F	- 147 -
14.7	Akord B _b	- 148 -
14.8	Problémy s pojmenováním akordu B	- 150 -
14.9	Vzor barré B _b	- 151 -

14.10	Další akordy v barré	- 152 -
15	Lekce XI	- 153 -
15.1	Nový rytmus do 4/4 taktu	- 154 -
15.2	Nový rytmus do 3/4 taktu	- 156 -
15.3	Nový rytmus do 2/4 taktu	- 159 -
15.4	Nový rytmus do celého taktu	- 160 -
16	Lekce XII	- 162 -
16.1	Postavení pravé ruky.....	- 163 -
16.2	Postavení prstů	- 165 -
16.3	Základní údery prsty v písni.....	- 166 -
16.4	Basování palcem	- 167 -
16.5	Basování podle tónů	- 168 -
16.6	Rozklady akordů.....	- 170 -
16.6.1	Roll pro 2/4 a 4/4 takt	- 171 -
16.6.2	Roll pro 3/4 a 6/8 takt	- 172 -
16.6.3	Složitější roll pro 2/4 a celý takt.....	- 172 -
16.6.4	Složitější roll pro 3/4 a 6/8 takt.....	- 173 -

16.6.5	Roll pro celý takt.....	- 173 -
16.6.6	Příklad složitého rollu pro 4/4 takt.....	- 174 -
16.7	Přerušení rollu.....	- 175 -
16.8	Tabulatura	- 176 -
17	Lekce XIII	- 178 -
17.1	Držení trsátka.....	- 179 -
17.2	Údery trsátkem	- 180 -
18	Závěrem	- 181 -
19	Bibliografie	- 183 -
20	Seznam písní.....	- 185 -
21	Podrobný obsah.....	- 188 -