



Pedagogická  
fakulta  
Faculty  
of Education

Jihočeská univerzita  
v Českých Budějovicích  
University of South Bohemia  
in České Budějovice

Jihočeská univerzita v Českých Budějovicích  
Pedagogická fakulta  
Katedra výtvarné výchovy

Diplomová práce

**Okno. Výtvarný projekt pro 2. stupeň ZŠ.**

Window. The Art Project for Second Grade at  
Primary Schools.

Vypracovala: Helena Pavlovcová

Vedoucí práce: PhDr. Aleš Pospíšil, Ph.D.

České Budějovice 2017

## **Prohlášení**

Prohlašuji, že svoji bakalářskou práci jsem vypracovala samostatně pouze s použitím pramenů a literatury uvedených v seznamu citované literatury.

Prohlašuji, že v souladu s § 47b zákona č. 111/1998 Sb. v platném znění souhlasím se zveřejněním své bakalářské práce, a to v nezkrácené podobě elektronickou cestou ve veřejně přístupné části databáze STAG provozované Jihočeskou univerzitou v Českých Budějovicích na jejích internetových stránkách, a to se zachováním mého autorského práva k odevzdanému textu této kvalifikační práce. Souhlasím dále s tím, aby toutéž elektronickou cestou byly v souladu s uvedeným ustanovením zákona č. 111/1998 Sb. zveřejněny posudky školitele a oponentů práce i záznam o průběhu a výsledku obhajoby kvalifikační práce. Rovněž souhlasím s porovnáním textu mé kvalifikační práce s databází kvalifikačních prací Theses.cz provozovanou Národním registrem vysokoškolských kvalifikačních prací a systémem na odhalování plagiátů.

**V Českých Budějovicích dne: 28. dubna 2017.....**

**Poděkování:** Ráda bych poděkovala vedoucímu mé diplomové práce, panu doktorovi Aleši Pospíšilovi, za jeho rady a připomínky při zpracování kvalifikační práce. Dále bych ráda poděkovala vedení Gymnázia J. V. Jirsíka v Českých Budějovicích za možnost realizovat projekt na půdě jejich školy a paní Marii Bílé za její vstřícnost a ochotu. V neposlední řadě bych také ráda poděkovala své rodině a blízkým za pomoc a podporu při průběhu a dokončování diplomové práce.

## **Anotace**

Diplomová práce na téma *Okno. Výtvarný projekt pro 2. stupeň ZŠ* nabízí vhléd do problematiky tématu okna, variability tématu a uplatnění ve výuce výtvarné výchovy.

Teoretická část se nejprve zaměřuje na podobu a funkci okna v historickém vývoji architektury. Následující kapitoly pojednávají o využívání motivu okna v malířství v průběhu historie a v umění minulého století. Dále se věnuje motivu okna v českém jazyce a literatuře a závěrem definuje problematiku projektové výuky a její historii.

Praktická část navazuje na poznatky z části teoretické, jež se stávají inspiračním zdrojem pro aplikaci tématu do hodin výtvarné výchovy. Tato část se zaměřuje na přípravu, průběh a reflexi vlastních výtvarných lekcí realizovaných na druhém stupni základní školy.

**Klíčová slova:** okno, motiv okna, projektová metoda, projekt ve výtvarné výchově

PAVLOVCOVÁ, Helena. *Okno. Výtvarný projekt pro 2. stupeň ZŠ*. České Budějovice, 2017. Diplomová práce. Jihočeská univerzita v Českých Budějovicích. Pedagogická fakulta. Katedra výtvarné výchovy. Vedoucí práce: Aleš Pospíšil.

## **Abstract**

This diploma thesis offers insight into the issue of window, into the variability of the issue and its usage during art lessons in the lower secondary schools.

The first chapter of the theoretical part of the thesis focuses on the form and the function of window in course of the historical development of architecture. Next chapters deal with the usage of the motif of the window in painting in the course of history and the usage of the motif of the window in art during the last century. The end of theoretical part of the thesis deals with motif of the window in Czech language and literature and the last chapter defines the project in education and its history.

The practical part is based on the findings in the theoretical part that become the source of inspiration for the application of the topic in the art lessons. This part focuses on preparation, process and the reflection of author's own art lessons that have been realised in the lower secondary school.

**Key words:** window, the motif of window, project in education, project in art lessons

## Obsah

Úvod .....	- 6 -
<b>TEORETICKÁ ČÁST .....</b>	<b>- 8 -</b>
<b>1 Okno v architektuře .....</b>	<b>- 9 -</b>
1.1 Okna ve starověké architektuře.....	- 9 -
1.2 Okna středověké architektury .....	- 12 -
1.3 Okna v architektuře novověku.....	- 17 -
<b>2 Zobrazování okna v umělecké tvorbě.....</b>	<b>- 24 -</b>
2.1 Vývoj zobrazování okna v malířství .....	- 24 -
2.1.1 Motiv okna v malířství 20. století.....	- 27 -
2.2 Fenomén okna v českém umění 20. století.....	- 30 -
<b>3 Okno a jeho místo v českém jazyce a literatuře .....</b>	<b>- 33 -</b>
3.1 Využívání motivu okna v pohádce .....	- 34 -
3.2 Motiv okna v poezii .....	- 35 -
3.3 Okno v rámci frazeologie .....	- 37 -
<b>4 Projektová výuka .....</b>	<b>- 39 -</b>
4.1 Druhy projektů.....	- 41 -
4.2 Projekt ve výtvarné výchově .....	- 42 -
4.2.1 Výtvarná řada versus výtvarný projekt .....	- 44 -
<b>PRAKTICKÁ ČÁST .....</b>	<b>- 48 -</b>
<b>5 Výtvarný projekt – Okno.....</b>	<b>- 49 -</b>
5.1 Průběh projektu .....	- 49 -
<b>Závěr .....</b>	<b>- 57 -</b>
<b>SEZNAM POUŽITÝCH INFORMAČNÍCH ZDROJŮ .....</b>	<b>- 58 -</b>
Tištěné informační zdroje.....	- 58 -
Internetové informační zdroje.....	- 61 -
<b>Obrazová příloha I .....</b>	<b>- 62 -</b>
<b>Obrazová příloha II.....</b>	<b>- 73 -</b>
<b>Obrazová příloha III .....</b>	<b>- 83 -</b>
<b>Příloha jednotlivých příprav projektu.....</b>	<b>- 101 -</b>
<b>Zdroje obrazových příloh .....</b>	<b>- 111 -</b>
Obrazová příloha I .....	- 111 -
Obrazová příloha II .....	- 114 -
Obrazová příloha III.....	- 118 -

## Úvod

Okno je běžnou součástí našeho života, bereme ho jako samozřejmost. Přivádí do našich domovů světlo, vzduch, odhlučňuje interiéry od rušných ulic, umožňuje nám kontakt s okolním světem. Když se nacházíme v prostorách bez oken, mnozí z nás se necítí dobře. Podle funkce oken v architektuře jsou stejně pojmenována okna aut, autobusů, výtahů a mnohá další. Okna se nám objevují i na obrazovce počítače, umožňují nám vhled na informace. Přenesením pojmenování jich používáme i v ustálených slovních spojeních, „oči jsou okna do duše“, pokud si na něco nemůžeme vzpomenout, „máme okno“. V umění patří k nejstarším předmětným symbolům komunikace člověka s vnějším světem. Mnoho umělců využívá symbol okna k vyjádření jejich pocitů a myšlenek. Významy, které jsou oknu přikládány, souvisí s jeho původní funkcí.

Zvolení této tematiky bylo podmíněno účastí v projektu *Uvnitř a vně*, který probíhal v rámci hodin katedry výtvarné výchovy a byl zakončen týdenním workshopem v záměckém klášteře. Motivem zvoleným pro tvorbu na téma *uvnitř a vně* bylo právě okno, díky jeho charakteristické funkci oddělovat vnitřní a vnější prostor. V pedagogické praxi by toto téma mělo ukázat, že na skutečnosti můžeme nahlížet z různých stran a úhlů pohledu, vkládat do nich určité hodnoty a jejich prostřednictvím vytvářet svůj vztah ke světu.

Teoretická část kvalifikační práce mapuje zásadní proměny ve vývoji okna v architektuře, ve využívání motivu okna v malířství a v českém umění 20. století. Nastiňuje také práci s motivem okna v literatuře, uvedeny jsou rovněž příklady ustálených slovních spojení, ve kterých figuruje okno. V závěru teoretické části je popsána obecná podstata projektové výuky i specifikace projektu ve výtvarné výchově, jeho vývoj a podoba. Mohlo by se zdát, že historickému vývoji okna v architektuře je věnována příliš velká část práce. Jedná se však o zajímavé téma, které by mohlo být i více rozvedeno. Způsob uplatnění oken často odráží hodnoty a způsob uvažování populace dané epochy a jejich dovednost v práci s materiálem.

Ke zpracování historického vývoje byly použity především tyto publikace, *Staletí kolem nás* od Jaroslava Herouta, *Evropská architektura* od Wilfrieda Kocha, *Encyklopedie Světové architektury* od Vladislava Dudáka a kolektivu, *Svědectví dob* od Bohuslava Syrového a kniha *Okno: remeslo/technika/umenie* od Zuzany Ševčíkové. Při sběru informací o vývoji zobrazování okna v malířství byly využity hlavně knihy o jednotlivých výtvarných slozích, směrech a stylech. Klíčovou

publikací pro vizualizaci možností práce s motivem okna v dílech českých umělců 20. století byl katalog výstavy *Motiv okna v díle deseti současných výtvarných umělců*. Kapitola o využívání motivu okna v českém jazyce a literatuře si neklade za cíl zmapovat vývoj, ale prezentovat různé přístupy a vnímání tohoto motivu. Zde byla přínosná publikace Daniely Hodrové a kolektivu autorů, *Poetika míst*. Ke sběru informací o okně a jeho místu ve frazeologii byl přínosný soubor *Slovníků české frazeologie a idiomatiky* od Františka Čermáka, Jiřího Hronka a Jaroslava Machače. Při zpracovávání teorie o projektech ve výtvarné výchově byly cenným zdrojem informací knihy od Věry Roeselové *Řady a projekty ve výtvarné výchově* a *Didaktika výtvarné výchovy V., nejen pro základní umělecké školy*.

Praktická část využívá poznatky z části teoretické. Zaměřuje se na vytvoření souboru lekcí, které mají ilustrovat možnosti zacházení s tématem. Jsou zde navrženy jednotlivé přípravy hodin výtvarné výchovy zahrnující věkovou adresnost žáků staršího školního věku, tj. 11 až 14 let. Hodiny by měly ukázat různé možnosti uchopení tématu a mohou být zdrojem inspirace k dalšímu rozpracování.

Kvalifikační práce si neklade za cíl zpracovat podrobnou studii o okně ani projekt do hloubky rozebírající tematiku okna. Informace z teoretické části mají sloužit jako inspirační zdroj pro volbu výtvarného problému a vytvořený soubor lekcí má ukázat možnosti různých přístupů k tomuto tématu a předvést, že téma je vhodné pro různé věkové kategorie.



## **TEORETICKÁ ČÁST**

# 1 Okno v architektuře

Z hlediska vývoje architektury je okno otvor ve zdi sloužící k osvětlení a větrání vnitřního prostoru a kontaktu s okolím. Původně bylo okno jen škvíra mezi trámy, *aby se oko mohlo dívat ven*.<sup>1</sup> Alberti ve svém spisu *Deset knih o stavitelství* uvádí důvody, proč je okna důležité do staveb umisťovat. Prvním důvodem je přívod světla do místnosti, druhým důvodem je větrání, obnova vzduchu v místnosti. Alberti vypráví příběh, kdy se vzduch v uzavřených prostorech zkazil a po jeho vypuštění způsobil velkou zkázu, byl nositelem moru. Je proto nutné do obytných částí okna umisťovat, aby se vzduch v místnostech neustále měnil.<sup>2</sup>

*Dějepisec Kapitolinus uvádí, že v Babylonii ve chrámě Apollonově byla nalezena prastará zlatá skříňka. Když ji vypáčili, vyvalil se z ní uzavřený, tam zkažený a právě tak jedovatý vzduch, který nezažil jenom ty, kdo se tam tehdy zdržovali nablízku, nýbrž roznesl svou nákazou nejděsnější mor po celé Asii až k Parthii.*<sup>3</sup>

Okna jsou jedním ze základních prvků slohu, jsou součástí výrazu stavby. Okno by mohlo být označeno jako umělecko-řemeslný detail, jeho technické a výtvarné řešení je důležitým identifikačním znakem příslušného slohového období. Tato kapitola se bude zabývat historickým vývojem okna, jeho užíváním, technickým vývojem a jeho podobou.

## 1.1 Okna ve starověké architektuře

Na základě vědeckých výzkumů Zuzana Ševčíková uvádí, že v době bronzové se okna vyskytovala spíše na jihu, v oblastech s teplejším podnebím, například v oblasti Itálie, Kréty apod. Zde byla okna zastíraná pergamenem, různými látkami nebo zvířecími blánami. V oblastech severní a střední Evropy, se okna

---

<sup>1</sup> [Srov.] DUDÁK, Vladislav a kol. *Encyklopedie světové architektury II.*, s. 650.

<sup>2</sup> ALBERTI, Leone Batista: *Deset knih o stavitelství*, s. 40 – 41.

<sup>3</sup> [Tamtéž], s. 40 - 41.

neobjevovala a do některých zemí severní Evropy okna přišla až v 16. století.<sup>4</sup> Vývoj okna byl tedy podmíněn především přírodními podmínkami.

### **Okna v Egyptě a Mezopotámii**

Ani u Asyřanů a Babylóňanů se okno na stavbách nevyužívalo.<sup>5</sup> Mezopotámie měla na rozdíl do Egypta otevřenější polohu, obyvatelé museli zemi chránit před nájezdy nepřátel, města i vesnice byly chráněny hradbami a všechny stavební konstrukce byly budovány z několikametrového zdiva. Pro obytné domy byl v Mezopotámii rozšířený typ domu, jehož jádro tvořil dvůr. Ze dvora byly přístupny místnosti, které byly osvětlené pouze vstupními dveřmi, místnosti za nimi, sloužící jako ložnice, osvětleny nebyly, okna se zde nevyužívala. Tento typ domu se později rozšířil i do Egypta, Řecka i Říma.<sup>6</sup>

V Egyptě bylo okno rozšířenější.<sup>7</sup> Nicméně doklady o něm jsou hlavně z hliněných modelů obytných domů nalezených v hrobech (předpokládá se, že paláce měly stejnou podobu jako obytné domy, jen s větší rozlohou), byly totiž, jako v ostatních kulturních oblastech, stavěny z netrvanlivého materiálu.<sup>8</sup> Ve venkovských domech se využívala malá okna s mřížováním. Z doby Nové říše jsou doklady o prvku zdobného okna, ze kterého se panovník při slavnostech ukazoval lidu.<sup>9</sup> Chrámy byly v Egyptě dělány jako příbytek boha, chrám veřejně demonstroval sílu faraona a jeho vztah s bohy. V Nové říši se již poměrně ustálilo jednotné řešení chrámu a objevovalo se tu i tzv. bazilikální osvětlení, které se v chrámech využívalo pro osvětlení hypostylu. Pro představu, zastropení hypostylu bývalo nesené čtyřmi sloupy, z nichž vnitřní dva byly vyšší než ty vnější a výškového rozdílu bylo využito pro osvětlení<sup>10</sup> (viz Obrazové přílohy I, Obr. 1.).

---

<sup>4</sup> [Srov.] ŠEVČÍKOVÁ, Zuzana. *Okno: remeslo/technika/umenie*, s. 9.

<sup>5</sup> [Srov.] ŠEVČÍKOVÁ, Zuzana. *Okno: remeslo/technika/umenie*, s. 9-10.

<sup>6</sup> [Srov.] PECHAR, Josef a Antonín, RŮŽIČKA a Jaroslava, STAŇKOVÁ. *Učebnice architektury pro 3. ročník středních průmyslových škol stavebních*, s. 36 -40.

<sup>7</sup> [Srov.] ŠEVČÍKOVÁ, Zuzana. *Okno: remeslo/technika/umenie*, s. 9-10.

<sup>8</sup> [Srov.] SYROVÝ, Bohuslav a kol. *Architektura, svědectví dob*, s. 50.

<sup>9</sup> [Srov.] DUDÁK, Vladislav a kol. *Encyklopedie světové architektury*, s. 221.

<sup>10</sup> [Srov.] SYROVÝ, Bohuslav a kol. *Architektura, svědectví dob*, s. 45 - 50.

## Okna v Řecku a Římě

Znakem těchto společností se stal humanismus, v řeckém a římském umění byl poprvé ideálem člověk, to bylo podmíněno i mírným podnebním pásem a přírodou. Řekové zřejmě jako první, a po nich Římané, začali stavět hlavně pro sebe. Humanismus se v umění projevoval jako antropomorfismus a lidské měřítko se stalo východiskem i pro architekturu. Postupně se objevovaly stavby, které národy před nimi neměly potřebu stavět (například stavby sloužící politickému vedení, reprezentaci, zábavě, sportu, poučení atd.).<sup>11</sup>

Obě kultury měly mnoho společného, jejich přístup k architektuře se však v mnohém lišil. Okna se více užívala v římské architektuře, kde byla základem plná zeď s pilířem a klenbou, oproti řeckému sloupořadí s kladím.<sup>12</sup> Římský způsob stavby byl soustředěn především na interiér, naopak od Řeckého, jenž se zaměřoval především na exteriér.<sup>13</sup> Rozdíl může být demonstrován na řeckém Parthenonu a římském Pantheonu (viz Obrazové přílohy I, Obr. 2.).

Římská architektura začala pracovat se zasklíváním oken do olověných lišt. V antickém období bývala okna čtverhranná z velmi silného skla. Zasklívání oken se využívalo převážně v sakrálních stavbách. Dodnes se zachovala skla o velikosti 30 x 60 cm, vyrobena zřejmě technikou odlévání. Podle nalezených okenních rámců z Pompejí byli Římané schopni docílit i větších rozměrů skleněných tabulí (byl nalezen rám z Pompejských koupelen o velikosti 100 x 70 cm). Vedle skleněných výplní se používaly do oken blány, pergamen, látky, husté dřevěné mříže a prořezávané kameny (mramor, alabastr).<sup>14</sup>

Na obytných domech v Řecku i v Římě se okna začínala v největší míře objevovat od 4. stol. př. n. l., kdy se začínaly stavět patrové činžovní domy s okny v průčelí. Římské činžovní domy byly bohatě členěny okny, balkony i arkýři.<sup>15</sup>

---

<sup>11</sup> [Srov.] SYROVÝ, Bohuslav a kol. *Architektura, svědectví dob*, s. 79.

<sup>12</sup> [Srov.] PECHAR, Josef a Antonín, RŮŽIČKA a Jaroslava, STAŇKOVÁ. *Učebnice architektury pro 3. ročník středních průmyslových škol stavebních*, s. 52 – 63.

<sup>13</sup> [Srov.] KOCH, Wilfried. *Evropská architektura: Encyklopedie evropské architektury od antiky po současnost*, s. 31.

<sup>14</sup> [Srov.] ŠEVČÍKOVÁ, Zuzana. *Okno: remeslo/technika/umenie*, s. 9-10.

<sup>15</sup> [Srov.] SYROVÝ, Bohuslav a kol. *Architektura, svědectví dob*, s. 98 -99.

## 1.2 Okna středověké architektury

Středověká architektura označuje období mezi stěhováním národů (5.–6. stol.) a renesancí (první třetina 16. stol.).<sup>16</sup>

### Okna raného křesťanství a Byzance

Významným mezníkem křesťanské architektury byl rok 313, kdy císař Konstantin I. Veliký v Ediktu milánském prohlásil křesťanství za tolerované náboženství. Vznikaly tak první stavby pro vykonávání bohoslužeb a raně křesťanská architektura se musela přizpůsobit novým podmínkám. Interiér křesťanského chrámu byl shromaždištěm věřících, což byla změna oproti dřívějším chrámům, kdy se náboženské úkony prováděly venku před chrámem u oltáře.<sup>17</sup> Křesťanské stavby měly podobu baziliky (převzatá profánní římská bazilika), centrály nebo kombinace. Interiéry byly zdobeny nejčastěji mozaikami a osvětlením bylo dosaženo bohatého účinku. Vnitřní prostor potřeboval tedy více světla. V bazilikách se nejčastěji užívalo bazilikálního osvětlení, okna byla umístěna v hlavní lodi, která byla vyšší než postranní. Centrální stavby měly většinou kupoli na tamburu, ve kterém byla zasazena okna a osvětlovala tak vnitřní prostor. Spojením baziliky a centrály vznikla kupolová bazilika, běžná stavba křesťanského východu.<sup>18</sup> Chrámová okna byla buď malá nezasklená, nebo s tence prolamovanými (prořezávanými) tabulkami z alabastru nebo mramoru, tzv. transeny<sup>19</sup> (viz Obrazové přílohy I, Obr. 3.).

Byzantská architektura byla v užším slova smyslu architekturou ve východní části rozdělené římské říše, která se rozvíjela především mezi 6.–15. stoletím. Stavěly se starokřesťanské baziliky a centrály s kupolí.<sup>20</sup> Od počátku se vyvíjelo i spojení centrálního půdorysu s centrálou, rozvíjel se typ kupolové baziliky a kupolového chrámu. Největší stavbou tohoto typu v byzantské říši je Hagia Sophia v Konstantinopoli (532–537). Tato velkolepá stavba je bohatě osvětlena čtyřiceti okny ve spodní části kupole, společně s dalšími okny v polokupolích, exedrách, ve stranách centrální lodi a v uličkách. Klíčovým prvkem bylo totiž

<sup>16</sup> [Srov.] DUDÁK, Vladislav a kol. *Encyklopedie světové architektury*, s. 907.

<sup>17</sup> [Srov.] SYROVÝ, Bohuslav a kol. *Architektura, svědectví dob*, s. 114 - 115.

<sup>18</sup> [Srov.] DUDÁK, Vladislav a kol. *Encyklopedie světové architektury II*, s. 764 - 766.

<sup>19</sup> [Tamtéž], s. 946.

<sup>20</sup> [Srov.] DUDÁK, Vladislav a kol. *Encyklopedie světové architektury I*, s. 147 - 149.

používání cihel, které sloužily k vytvoření úzkých lehkých kleneb, které umožňovaly větší flexibilitu a větší rozpětí staveb.<sup>21</sup> Vylehčení opěrných prvků umožnilo zvětšit vnitřní prostor. Okenní otvory tak sloužily zároveň k osvětlení chrámu a zároveň zmenšovaly váhu konstrukce.<sup>22</sup> Rafinované použití světla navíc zdůrazňovalo prostorové efekty, světlo bylo rozptýleno pod kupolí, symbolicky naznačující klenbu nebe. Zde se soustředila pozornost věřících.<sup>23</sup> Hra světla a stínů, odrážející se lesk zlatého pozadí mozaik, to vše vytvářelo nadpozemskou atmosféru.<sup>24</sup>

Hagia Sophia byla nejmonumentálnější stavbou byzantské architektury, nic ji už nepřekonalo. Kupolový chrám se rozšířil po Řecku, Sýrii a severní Africe. Od devátého století byl ustálen typ kupolového chrámu na křížovém půdorysu. Běžně se využívala okna po dvou nebo po třech, prořezávaná okna či transeny, které často rámuji slepé arkády.<sup>25</sup>

Byzantská architektura postupně pronikala i k Slovanům na Balkán, v 10. stol. do Ruska a do mnoha dalších částí Asie a Evropy. Ovlivňovala i naše velkomoravské území.<sup>26</sup>

### **Okna v předrománské architektuře**

Předrománská architektura zahrnuje období od 6. do 10. století na území západní a střední Evropy. Spadá do ní předkarolinská, karolinská a otonská architektura. Objevovala se zde nejčastěji úzká okna z římských cihel, velmi malá štěrbinová okna se silně zkoseným ostěním, což souviselo s charakteristickým zvětšením tloušťky zdi, a dále také ostroúhlé okenní otvory, tedy okna s trojúhelníkovým zaklenutím. Uplatňoval se již tradiční půlkruhový oblouk a ve Španělsku oblouk podkovovitý.<sup>27</sup> Z anglosaské architektury pochází okna ze zdíva typu long-and-short work (pravidelné střídání výrazně podélných a příčných kamenů na nárožích stavby),<sup>28</sup> (viz Obrazové přílohy I, Obr. 4. a 5.). Z Anglie jsou také doklady o skleněných výplních oken, vitrajích, kláštera Jarow a Monkwearmouth. Na konci 7. století je přijeli vyrobit skláři z Francie, kteří to

<sup>21</sup> [Srov.] COLEOVÁ, Emily. *Průvodce architekturou*, s. 157 – 159.

<sup>22</sup> [Srov.] PIJOAN, José. *Dějiny umění / 3*, s. 71 – 81.

<sup>23</sup> [Srov.] SYROVÝ, Bohuslav a kol. *Architektura, svědectví dob*, s. 121.

<sup>24</sup> [Srov.] DUDÁK, Vladislav a kol. *Encyklopedie světové architektury I*, s. 150 – 151.

<sup>25</sup> [Srov.] KOCH, Wilfried. *Evropská architektura: Encyklopedie evropské architektury od antiky po současnost*, s. 48 - 49.

<sup>26</sup> [Srov.] SYROVÝ, Bohuslav a kol. *Architektura, svědectví dob*, s. 120 – 128.

<sup>27</sup> [Tamtéž], s. 125 – 131.

<sup>28</sup> [Srov.] DUDÁK, Vladislav a kol. *Encyklopedie světové architektury I*, str. 555.

poté naučili místní mnichy. Byly vyráběny stejně jako kdysi ty římské – po délce rozřízlý vyfouklý válec se znovu nahřál a pak postupně rozvinul do plochy.<sup>29</sup>

### **Okna v románské architektuře**

Okna románské architektury spadají do doby 11.–13. století, v oblastech západní, jižní a střední Evropy. Zdivo této epochy dosahovalo také značné šířky, a to zejména pokud bylo využito valené klenby. Šikmé roztlaky valené klenby se vyrovnávaly tlustými zdmi, což si vyžádalo zmenšení okenních otvorů. V některých starších kostelech je doloženo, že se okna dokonce nahrazovala jen úzkými otvory<sup>30</sup> (viz *Obrazové přílohy I, Obr. 6*). Charakteristická byla úzká špaletová okna, zakončená půlkruhovým obloukem, která měla pro lepší osvětlení vnitřku kostela zkosené ostění i parapet (viz *Obrazové přílohy I, Obr. 7*). Často bývala sdružena dvě až čtyři okna v jeden útvar s členitým nebo hladkým ostěním (viz *Obrazové přílohy I, Obr. 8*). Okna většinou zůstávala prázdná, občas se vyplňovala kamennou mříží propouštějící světlo<sup>31</sup> a pravděpodobně se využívaly i vitraje, i když dokladů o tom je velmi málo.<sup>32</sup>

Obvykle se okna v hlavní lodi zasazovala kousek pod stropem. Ve francouzském kraji Auvergne, Poitou a severních oblastech Akvitánie, byla hlavní loď osvětlena jen přes boční lodě, jelikož se svou výškou téměř rovnaly výšce lodi hlavní. Toto nové konstrukční řešení, vytvářející jakýsi opěrný systém, se později stalo typickým prvkem gotické architektury.<sup>33</sup>

Dalšími typy oken byly: okno rozetové (osazované do průčelí hlavní lodi, někdy i do čel příčných lodí), okno kruhové, čtyřlístové a vějířovité<sup>34</sup> (viz *Obrazové přílohy I obr. 9*). V pozdní fázi románského slohu se v konstrukci oken objevoval, zejména ve Francii, čím dál tím častěji lomený oblouk.<sup>35</sup>

---

<sup>29</sup> [Srov.] VÁVRA, Jaroslav Raimund. Pět tisíc let sklářského díla, s. 90.

<sup>30</sup> [Srov.] DUDÁK, Vladislav a kol. *Encyklopedie světové architektury II*, s. 804 - 809.

<sup>31</sup> [Srov.] SYROVÝ, Bohuslav a kol. *Architektura, svědectví dob*, s. 140 - 143.

<sup>32</sup> [Srov.] VÁVRA, Jaroslav Raimund. Pět tisíc let sklářského díla, s. 99.

<sup>33</sup> [Srov.] SYROVÝ, Bohuslav a kol. *Architektura, svědectví dob*, s. 140 - 143.

<sup>34</sup> [Srov.] KOCH, Wilfried. *Evropská architektura: Encyklopedie evropské architektury od antiky po současnost*, s. 99.

<sup>35</sup> [Srov.] DUDÁK, Vladislav a kol. *Encyklopedie světové architektury II*, s. 807.

## Okna v gotické architektuře

V první polovině 12. století se ve Francii vytvářel, již během románského slohu, tzv. přechodný styl – objevovaly se tu prvky příznačné pro pozdější gotiku. Záhy se během první poloviny 12. století objevila i první gotická stavba, chór opatského kostela Saint Denis u Paříže (1142 – 68). Románský sloh přešel v gotiku velice rychle a gotika si z něj vzala několikero prvků, např.: lomený oblouk (symbolizoval sepnuté ruce). Přestože vývoj probíhal v jednotlivých zemích velice individuálně, stejně jako u slohu románského,<sup>36</sup> budou zde zmíněny obecně platné prvky využívané v oblasti oken.

Díky novému konstrukčnímu přístupu se okna v gotice postupně zvětšovala a v katedrálách vznikala až mystická atmosféra, za pomoci hry světla a stínů. Už opat Sugere prohlašoval, že světlo má božskou podstatu.<sup>37</sup>

V rané fázi měla okna lomený oblouk, místy i půlkruhový, byla velmi úzká a převýšená. Zatím se ještě nepoužívala kružba, okna měla uprostřed úzký, svislý sloupek (lancetové okno). Vrcholná gotika již uplatňovala pouze lomený oblouk a okna se členila kamennými pruty s kružbou v horní části (poprvé v Remešské katedrále, 1211), (viz Obrazové přílohy I, Obr. 10). Od konce 13. století se začala objevovat paprskovitá kružba a od pozdního 14. století se z Anglie rozšířila kružba plaménková (flamboyantní), (viz Obrazové přílohy I, Obr. 11 a 12).<sup>38</sup> Mimo gotický lomený oblouk se také na oknech objevují například: tudorovský oblouk, oslí hřbet, jetelový list, trojlistý hrotitý oblouk – jeptiška aj. (viz Obrazové přílohy I, Obr. 13). Stále dokonalejšímu propracování se dostávalo i rozetovému oknu, kulaté okenní kružbě na západním průčelí<sup>39</sup> (viz Obrazové přílohy I, Obr. 14).

Opěrný systém byl tak dokonale vymyšlen, že zeď mezi pilíři neměla v podstatě žádnou konstrukční funkci. V chrámu by tak mohl být otvor velký od jednoho pilíře k dalšímu pilíři, gotika si tudíž mohla dovolit okna zvětšovat. Z původního čtyřdílného členění stěny gotické katedrály (arkády, empory, triforium, bazilikální okna) se ve vrcholné gotice mohlo stát trojdílné (arkády, triforium, bazilikální okna) a v pozdní gotice dokonce jen dvojdílné (arkády, okna),<sup>40</sup> (viz Obrazové přílohy I, Obr 15).

<sup>36</sup> [Srov.] SYROVÝ, Bohuslav a kol. *Architektura, svědectví dob*, s. 158 – 160.

<sup>37</sup> [Srov.] ŠEVČÍKOVÁ, Zuzana. *Okno: remeslo/technika/umenie*, s. 12.

<sup>38</sup> [Srov.] KOCH, Wilfried. *Evropská architektura: Encyklopedie evropské architektury od antiky po současnost*, s. 162 - 163.

<sup>39</sup> [Srov.] SYROVÝ, Bohuslav a kol. *Architektura, svědectví dob*, s. 163.

<sup>40</sup> [Srov.] DUDÁK, Vladislav a kol. *Encyklopedie světové architektury I*, s. 314.



Takto velká plocha oken byla potřeba zasklít. V této době se však ještě nevyráběly velké skleněné tabule. Proto se menší kusy skla zasazovaly do olověných lišt, tyto měkké konstrukce skleněných plošek a olověných spojů, se zpevňovaly železnými kovanými pásy a ty se zachycovaly do kamenných rámců.<sup>41</sup> Tímto stylem se vytvářely i vitraje. Barevná skla se zasazovala do olověné konstrukce a vzniklé spoje vytvářely černé kontury, detaily se domalovávaly štětcem. Okna v katedrálách zabírala velkou plochu a tak postupně vytlačila i nástěnné malířství a převzala jeho narativní funkci (na vitrajích katedrál se vyobrazovaly biblické příběhy). Od poloviny 12. století do poloviny 13. století se používala sytá barevná skla, detaily byly malované štětcem černou barvou. Barevná skla spolu s olověnými spoji, vytvářela dojem prosvětlené mozaiky. Toto se vytrácí koncem 13. století, kdy bylo možné vyrobit větší tabule skla i lépe vytvářet různé barevné odstíny, štětcem se dotvářely i ty detaily, které předtím vytvářely spoje olova<sup>42</sup> (viz Obrazové přílohy I, Obr. 16 a 17).

V gotické době začínala být zasklená okna běžnější, avšak stále byla pro svou náročnost a vysokou cenu dostupná jen pro sakrální stavby, královské stavby a stavby vyšších hodnostářů. Ve světské architektuře od 14. století dominovala čtverhranná okna (viz Obrazové přílohy I, Obr. 18).<sup>43</sup> Pokud byla okna zasklívána, uplatňoval se stejný princip jako u vitrají. Ze skla se však většinou vytvářely kolečkové terčíky nebo šestiúhelné tabulky.<sup>44</sup>

Z obrazů dochovaných z toho období mohou být získány informace o tom, jak vypadala okna běžných staveb.<sup>45</sup> Běžné zřejmě bylo, že horní část okna měla fixní zasklení a dolní dvě třetiny byly nezasklené nebo měly husté dřevěné mříže či vyndavací skleněné tabule. V každém případě byly spodní dvě třetiny okna opatřeny vnitřními okenicemi. Takovýmto způsobem byla například zasklená i okna hradu Karlštejna. Nicméně nejběžnější výplň oken prostých staveb, byly v tomto období napnuté blány<sup>46</sup>, či maštěný papír.

---

<sup>41</sup> [Srov.] ŠKABRADA, Jiří. *Konstrukce historických staveb*, s. 336.

<sup>42</sup> [Srov.] ŠEVČÍKOVÁ, Zuzana. *Okno: remeslo/technika/umenie*, s. 10 – 21.

<sup>43</sup> [Tamtéž], s. 10 – 21.

<sup>44</sup> [Srov.] ŠKABRADA, Jiří. *Konstrukce historických staveb*, s. 336

<sup>45</sup> [Tamtéž], s. 336

<sup>46</sup> [Srov.] ŠEVČÍKOVÁ, Zuzana. *Okno: remeslo/technika/umenie*, s. 10 – 21.

### 1.3 Okna v architektuře novověku

Za počátek novověku je bráno objevení Ameriky v roce 1492. Období renesance je však obecně vzato první dílčí epochou novověku.<sup>47</sup>

#### Renesanční okna

Slovo renesance přeneseně znamená jakékoli obrození nebo obnovení, což je příznačné pro renesanční snahu vzkřísit antiku. Utvářel se nový pohled na svět, renesanční člověk se snažil pochopit zákonitosti tohoto světa a stal se středem jeho zájmu (antropocentrismus). Nezaměřoval se již na spásu v posmrtném životě, ale smysl spatřoval především v životě pozemském. Tento humanismus se odrazil i v přístupu k architektuře a mnoho pozornosti bylo věnováno právě i oknům, která utvářela podobu fasád.<sup>48</sup>

Nová renesanční architektura měla zdůraznit vědomí pozemského života, jeho rovnováhu a přizpůsobit se více měřítku i potřebám člověka. Tvary, které by vyjadřovaly tuto rovnováhu, měly být jasné a určité a být i jistým protikladem ke gotice. Lomený gotický oblouk byl nahrazen obloukem půlkruhovým, někdy se objevovala klenba okna zakončená hrotitě, ne však tvarem gotického lomeného oblouku, ale tvarem tzv. oslího hřbetu. Přechodným stylem při hledání nového tvaru okna, vyhovujícího novému uměleckému cítění, bylo tzv. Bramantovské okno (viz Obrazové přílohy I, Obr. 19). Toto okno bylo sice klenuto půlkruhem s archivoltou, ale bylo pravoúhle orámováno a ukončeno jednoduchou římsou.<sup>49</sup> Později se záklenek okna dělal zpravidla pravoúhlý (okna vrcholné renesance, asi od roku 1500).<sup>50</sup> Okna se zdobila profilovaným rámováním, tvořeným z terakoty.<sup>51</sup> K renesanci také neodmyslitelně patřila i sdružená okna ve společném ostění. Objevoval se i vignolovský neboli palladiánský motiv (podle architektů Vignoly a Palladia, kteří ho používali), někdy nazývaný i syrský oblouk. Jednalo se o seskupení tří otvorů, přičemž střední, širší, je zakončen půlkruhem a boční, užší, jsou zakončeny pravoúhle (viz Obrazové přílohy I, Obr. 20). Tento motiv využívá později i baroko, klasicismus a empír.<sup>52</sup>

<sup>47</sup> [Srov.] SYROVÝ, Bohuslav a kol. *Architektura, svědectví dob*, s. 203.

<sup>48</sup> [Tamtéž], s. 206 - 219.

<sup>49</sup> [Tamtéž], s. 206- 219.

<sup>50</sup> [Srov.] KOCH, Wilfried. *Evropská architektura: Encyklopedie evropské architektury od antiky po současnost*, s. 215.

<sup>51</sup> [Srov.] SYROVÝ, Bohuslav a kol. *Architektura, svědectví dob*, s. 210 - 219.

<sup>52</sup> [Srov.] HEROUT, Jaroslav. *Staletí kolem nás*, s. 105 - 145.

Pro celý vzhled průčelí a fasád bylo velmi důležité i orámování oken. *Orámování okna bylo v některých případech pouhým páskem tvořící přechod od hrubé bosáže do okenní špalety. Jindy se použilo bohatého profilování s četnými ústupky a oblouny, tak že vzniklo samostatné ostění*<sup>53</sup> (viz Obrazové přílohy I, Obr. 21). Někdy se okna rámovala jen sgrafitem nebo malbou.<sup>54</sup>

Pod oknem byla zpravidla podokenní římsa, či průběžná podokenní římsa. Podokenní římsa mohla být nesena konzolemi, či byl zalomením poprsníkové zídky vyjádřen sokl. Římsa byla zpravidla i nad oknem, tzv. nadokenní římsa, která byla podpírána vysokými štíhlými konzolemi neboli ankonami. Na římsu byl posazen trojúhelníkový nebo segmentový štít, tím vznikl nadokenní fronton. Konzoly byly někdy nahrazeny pilastry nebo polosloupky a okno tím získalo výraz edikuly,<sup>55</sup> připomínalo průčelí antických chrámů<sup>56</sup> (viz Obrazové přílohy I, Obr. 22).

Okna honosnějších staveb se většinou zasklívala skleněnými čočkami do olova<sup>57</sup> (viz Obrazové přílohy I, Obr. 23). Kamenný okenní rám postupně ztrácel vnitřní kamenné dělení a do otvoru se vkládal dřevěný rám, který tvořil obložení otvoru. Zlepšovalo se tím i uzavírání oken a jejich těsnění.<sup>58</sup> Velmi časté bylo dělení oken příčnickem posunutým do poloviny výšky okna, takže vznikla čtyři stejná obdélníková pole. Vyskytovalo se však i dělení do písmene T, kdy se nad dvě svislé spodní části přidala třetí příčná část, tato okna převzala novorenesance 19. stol.<sup>59</sup> (viz Obrazové přílohy I, Obr. 24).

### **Barokní okna**

Umělecký sloh baroka vznikl v 16. století v Itálii a během 17. století i podstatné části 18. století ovládal evropské umění. Velkolepost a zdobnost barokního slohu měla propagovat autoritu církve. Podstatou barokního stavitelství byla reprezentace a všudypřítomná symetrie byla symbolem božího řádu.<sup>60</sup>

---

<sup>53</sup> SYROVÝ, Bohuslav a kol. *Architektura, svědectví dob*, s. 218.

<sup>54</sup> [Srov.] HEROUT, Jaroslav. *Úprava oken památkových objektů*. I. Nástin historického vývoje okna, s. 20.

<sup>55</sup> [Tamtéž], s. 219.

<sup>56</sup> [Srov.] DUDÁK, Vladislav a kol. *Encyklopedie světové architektury I*, s. 232.

<sup>57</sup> [Srov.] SYROVÝ, Bohuslav a kol. *Architektura, svědectví dob*, s. 206 - 219.

<sup>58</sup> [Srov.] ŠEVČÍKOVÁ, Zuzana. *Okno: remeslo/technika/umenie*, s. 21.

<sup>59</sup> [Srov.] HEROUT, Josef. *Úprava oken památkových objektů*. I. Nástin historického vývoje okna. Památková péče, s. 18 - 25.

<sup>60</sup> [Srov.] KOCH, Wilfried. *Evropská architektura: Encyklopedie evropské architektury od antiky po současnost*, s. 236 - 237.

Oken se využívalo k rafinovanému přivádění světla a působivým kontrastům světla a stínů, které vytvářely mnohdy až divadelní efekty. Barokní zdobnost a symetrie se přenesla i do podoby oken. Po renesančním způsobu se objevovala okna sdružená ve společném ostění, obdélníková okna a nově se objevovala půlkruhová okna, nazývaná termální, či kruhová okna, tzv. volská oka <sup>61</sup> (viz Obrazové přílohy I, Obr. 25 a 26). Také všeovládající křivky, dynamika a pohyb radikálního baroka přinesly nový tvar oken. Vzniklo například tzv. kasulové okno, které svým tvarem připomíná kasuli, kněžský ornát <sup>62</sup> (viz Obrazové přílohy I, Obr. 27).

Pro 17. století je také typické pravidelné střídání trojúhelníkových a segmentových nadokenních frontonů a v parapetech obdélné vpadliny. Typické bylo i protažení horních a někdy i dolních rohů ostění v tzv. uši, ty byly časté již v pozdní fázi renesance (viz Obrazové přílohy I, Obr. 25). Ostění bylo během 17. století stále převážně kamenné a až na výjimky, kde se kámen nechával jako přírodní materiál v rámci uměleckého záměru (např. Kuks), se kamenné ostění barvilo, stejně jako ostatní plastické části.<sup>63</sup> V první polovině 18. století se začínal štuk, do té doby využívaný pouze v interiéru, dostávat do průčelí staveb, tudíž i do ostění oken. V této době se začínalo i s obrácenou barevností architektonických článků, tzn., architektonické články byly světlejší než živě barevná plocha fasády.<sup>64</sup>

Velkým zdrojem informací o podobě barokních oken jsou iluzivní malovaná či plastická okna (viz Obrazové přílohy I, Obr. 28), která mimo jiné zachycovala věrnou podobu okna a dotvářela tak architektonické členění fasády (bylo také hojně oblíbené zobrazování figur apod., ve výklencích oken či iluzivně malovaná okna i s postavami). Iluzivní okna byla velmi oblíbená i v renesančním období, jejich tradice začala však již v období gotiky.<sup>65</sup>

I díky iluzivním oknům je dostupných více informací o technickém provedení oken. Během barokního období se využívala širší škála dělení, závislá na velikosti a tvaru okenního otvoru. U obdélných oken převládalo stále dělení s příčnicí uprostřed výšky okna i dělení do tvaru T. Oblíbené dělení okna bylo od konce 17. století i rozčlenění na třetiny apod. Velké okenní otvory se zasklivaly

---

<sup>61</sup> [Srov.] DUDÁK, Vladislav a kol. *Encyklopedie světové architektury I*, s. 93.

<sup>62</sup> [Srov.] HEROUT, Jaroslav. *Úprava oken památkových objektů*. I. Nástin historického vývoje okna. Památková péče, s. 20 - 21.

<sup>63</sup> [Tamtéž], s. 20 -21.

<sup>64</sup> [Srov.] HEROUT, Jaroslav. *Století kolem nás*, s. 150.

<sup>65</sup> [Srov.] ŠEVČÍKOVÁ, Zuzana. *Okno: remeslo/technika/umenie*, s. 68 - 75.

do pevného rámu, který členil okno na menší pole, a ta byla dále členěna dřevěnými příčlemi (viz Obrazové přílohy I, Obr. 29). Dřevěný rám se vyplňoval skleněnými terčíky zasazenými do olova. Od konce 17. století se rozšířila výroba litého skla a umožnila vytvářet větší rozměry skleněných tabulek (viz Obrazové přílohy I, Obr. 30). Dřevěným rámcům oken zůstával přírodní tón nebo se natíraly hnědě. Dřevěné rámy a příčle byly bohatě profilované. Charakteristickým znakem barokních oken 17. a 18. století byl důraz na kování oken, které nese ornamentiku období.<sup>66</sup>

### **Klasicistní a empírová okna**

Rostla demokratizace, rozvíjela se věda a technika; církve a aristokracie přestávaly být hlavními nositeli kultury, což způsobilo, že sakrální architektura opustila vedoucí místo v udávání stylu.<sup>67</sup> Klasicismus obecně používal prvků vycházejících z umění tzv. klasického Řecka a Říma.<sup>68</sup> Jako sloh pokrývá období poslední třetiny 18. století. Zpočátku klasicismus v mnohém připomínal baroko, byl však více strohý, ztrácel dynamiku a přibývalo geometrického členění.<sup>69</sup>

Během druhé poloviny 18. století se událo několik změn i v oblasti oken, které měly vliv na vzhled průčelí. Kromě obdélných oken a oken půlkruhově zakončených, se nově objevovala okna se zaoblenými horními rohy (viz Obrazové přílohy I, Obr. 31). Zásadní změnou bylo však zdvojování oken. Místo jednoduchých oken za špaletou, která měla většinou vnitřní okenice, se osazovala okna i do líce staveb. Zpočátku se přidávaly na plochu fasády a plasticky vystupovaly před líc průčelí. Tímto krokem fasády získaly výrazu plošnosti. Výrazně se změnila i barva oken, začaly se objevovat bílé nátěry oken. S oblibou se užívaly i žaluziové okenice osazené do líce.<sup>70</sup> Ornamentika vycházela, jako u renesance, z antiky.<sup>71</sup>

Empír, zvaný císařský sloh, měl původ ve slově empire – impérium, císařství, stavělo se jím v období, když se Napoleon Bonaparte prohlásil za císaře (1804). Byl velmi strohý a vycházel výlučně ze studia antických slohů. Charakteristické pro

<sup>66</sup> [Srov.] ŠEVČÍKOVÁ, Zuzana. *Okno: remeslo/technika/umenie*, s. 31 – 46.

<sup>67</sup> KOCH, Wilfried. *Evropská architektura: Encyklopedie evropské architektury od antiky po současnost*, s. 264 - 265.

<sup>68</sup> [Srov.] HEROUT, Jaroslav. *Staletí kolem nás*, s. 197 – 199.

<sup>69</sup> [Tamtéž], s. 197 – 199.

<sup>70</sup> [Srov.] HEROUT, Jaroslav. *Úprava oken památkových objektů. I. Nástin historického vývoje okna. Památková péče*, s. 20 - 21.

<sup>71</sup> [Srov.] HEROUT, Jaroslav. *Staletí kolem nás*, s. 199.

toto období bylo, že se s okny počítá již v plánech stavby a žaluziové okenice, které byly natírány zeleně i modře, spoluvytvářely výraz empírového průčelí. Okna přestávala být zasklívána do olova. Olovo bylo nahrazeno dřevěnými příčlemi, které v oknech vytvářely bílé kontury.<sup>72</sup>

Půlkruhově zakončená okna byla v závěru členěna paprsky a přidáváním dalších paprsků nebo obloučků vznikaly obrazce mušle či vějíře. Využívalo se i paladiovského (vignolovského) motivu, viz výše. Před polovinou 19. století někdy orámování oken tvořil pouze mírně vystupující rámeček (viz Obrazové přílohy I, Obr. 32).<sup>73</sup>

### **Okna romantismu a historizujících slohů**

Po celou druhou polovinu 19. století se architektury zmocnil romantismus a historizující slohy. Romantismus doplňoval klasicismus a empír v podobě venkovských, cizokrajných nebo středověkých tvarů na drobných stavbách. Ale už ve 40. letech 19. století sloužil empír pro úřední budovy nebo činžovní domy a významnější stavby získaly podobu historických slohů.<sup>74</sup>

Po polovině století se objevila vlna tzv. druhého rokoka. Okna se zaoblenými horními rohy lemovaly šambrány, které nesly na překladu bohatý štukový motiv nebo dekor dosahující až k nadokenní římsě.<sup>75</sup>

Všechna okna byla v době historizujících slohů již zdvojená, čímž se zlepšila izolace a lepší uzavírání oken. Neosazovala se však do líce staveb, ale za špaletu, podle jejich historických předloh. Obdélníková okna se dělila do tvaru T, v novorenesanci s výklopnou horní částí. Vrací se také hnědý nátěr dřevěných částí oken. Venkovní dřevěné části byly často profilovány a objevoval se reliéf pilastru s hlavicí a patkou apod.<sup>76</sup>

Každý sloh využíval jeho původní vzory. Novogotická ostění (i na obytných domech) využívala profilace křížů, kružeb a nechyběl ani lomený oblouk (viz Obrazové přílohy I, Obr. 33). Novorenesance používala pro veřejné budovy okna zakončená půlkruhem a pro obytné domy používala okna, již zmíněná,

<sup>72</sup> [Srov.] ŠEVČÍKOVÁ, Zuzana. *Okno: remeslo/technika/umenie*, s. 76.

<sup>73</sup> [Srov.] HEROUT, Jaroslav. *Úprava oken památkových objektů*. I. Nástin historického vývoje okna. Památková péče, s. 24.

<sup>74</sup> [Srov.] HEROUT, Jaroslav. *Staletí kolem nás*, s. 235 - 243.

<sup>75</sup> [Srov.] HEROUT, Jaroslav. *Úprava oken památkových objektů*. I. Nástin historického vývoje okna. Památková péče, s. 24.

<sup>76</sup> [Srov.] ŠEVČÍKOVÁ, Zuzana. *Okno: remeslo/technika/umenie*, s. 83 - 86.

obdélníková s dělením do T, ale měla již dvě jedno-tabulová křídla svislá a jedno příčné (lidé již byli schopni vyrobit velké tabule skla), toto schéma přetrvalo dlouho do 20. století.<sup>77</sup> Místnosti byly v tomto období převýšené, i okna měla tím pádem převýšené proporce, a z vnější strany byla zdobená většinou bohatými novorenesančními a novobarokními prvky.<sup>78</sup>

### **Okna od secese až po moderní architekturu**

V období konce 19. a počátku 20. století se objevil nový umělecký styl Secese, který se chtěl oprostít od historizujících tendencí, stejně jako se chtěli hlavně mladí umělci odštěpit od starší generace.

Secese přinesla množství impresionistické rostlinné výzdoby. V oblibě byly kouřové křivky a další, které se odráží i ve tvaru oken. Množství a různorodost dekoru se odrazilo i v používání oken v průčelí, lze najít i čtyři až pět oken různých tvarů a velikostí na jedné fasádě. Základní obdélníkový tvar okna byl členěn do tvaru T, horní část byla rozdělena horizontálně i vertikálně na další menší tabulky za účelem dosažení co největší ornamentiky. Dekorativně ztvárněný byl i rám okna (ten se opět vrátil převážně k bílé barvě) a zasklení bylo často barevně malované.<sup>79</sup> V podání Antonia Gaudího okna získala organické tvary (viz Obrazové přílohy I, Obr. 34). Velkému zájmu se v secesi opět těšily vitraje, které lze nalézt například v tvorbě Charlese Rennieho Mackintoshe (viz Obrazové přílohy I, Obr. 35) Vitraje se objevovaly i v průběhu 20. století, velmi známé jsou vitraje Henriho Matisse či Marca Chagalla.

Od počátku 20. století se rapidně rozvíjela věda a technika.<sup>80</sup> Měnila se společenská situace i zaměření budov, které se stavěly. V architektuře se objevovaly nové přístupy, techniky a materiály (používá se sklo, železo, beton).<sup>81</sup> Od počátku století se střídaly a prolínaly stále nové tendence a směry. Nejdříve se projevovalo úsilí překonat historismus, na což reagovala již zmíněná secese svým dekorativismem. Na secesní dekorativismus poté reagovala moderna, která při hledání nového slohu vykazovala společné znaky, a to

---

<sup>77</sup> [Srov.] HEROUT, Jaroslav. *Úprava oken památkových objektů*. I. Nástin historického vývoje okna. Památková péče, s. 24.

<sup>78</sup> [Srov.] ŠEVČÍKOVÁ, Zuzana. *Okno: remeslo/technika/umenie*, s. 84.

<sup>79</sup> [Srov.] ŠEVČÍKOVÁ, Zuzana. *Okno: remeslo/technika/umenie*, s. 87 – 95.

<sup>80</sup> [Srov.] DUDÁK, Vladislav a kol. *Encyklopedie světové architektury I*, str. 38.

<sup>81</sup> [Srov.] KOCH, Wilfried. *Evropská architektura: Encyklopedie evropské architektury od antiky po současnost*, s. 377.

především přiznání konstrukce a materiálu.<sup>82</sup> Už od 80. a 90. let 19. století se ve světě rozmáhala ocelová konstrukce a velké skleněné plochy.<sup>83</sup> S tím přicházela i zásadní změna pro okna. Skeletové konstrukce umožňovaly architektům táhnout okna po celé její šířce, i přes roh. Toho využíval dominantní směr 20. let 20. století, funkcionalismus. Funkcionalismus chtěl mimo jiné obnovit harmonický vztah mezi člověkem a jeho prostředím, což mu umožňovala velká okna.<sup>84</sup> Le Corbusier v roce 1927 do svých pěti bodů formujících novou architektu zařazoval i průběžné okno. *Průběžné okno vzniká díky podporám a stropním fasádám, které v pravouhlé formě vytváří otevřenou fasádu, kterou prostupuje světlo a vzduch. Okno probíhá od podpory k podpoře nebo je před ně předsazeno, čímž se stává průběžné* (viz Obrazové přílohy I, Obr. 36).<sup>85</sup> Postupně se skleněné plochy stále zvětšovaly, tento trend vyústil v takzvané závěsové stěny, *curtain walls*. Stěna z kovových rámců a skleněných výplní tak vytvářela průhledný plášť stavby (viz Obrazové přílohy I, Obr. 37).<sup>86</sup>

---

<sup>82</sup> [Srov.] DUDÁK, Vladislav a kol. *Encyklopedie světové architektury I*, s. 38 – 40.

<sup>83</sup> [Srov.] SYROVÝ, Bohuslav a kol. *Architektura, svědectví dob*, s. 392.

<sup>84</sup> [Srov.] ŠVÁCHA, Rostislav. Okna a skleněné stěny, in: *Obnova okenních výplní a výkladců*, s. 90 – 93.

<sup>85</sup> SYROVÝ, Bohuslav a kol. *Architektura, svědectví dob*, s. 409 - 410.

<sup>86</sup> [Srov.] ŠVÁCHA, Rostislav. Okna a skleněné stěny, in: *Obnova okenních výplní a výkladců*, s. 90 – 93.



## 2 Zobrazování okna v umělecké tvorbě

Následující kapitoly se budou zabývat motivem okna v malířství a v umění. Především ve 20. století se okna využívalo jako metafory, která může asociovat různé ideje a vyjádření. Již v 15. století Leon Battista Alberti ve svém traktátu *O malbě* přirovnával obraz k otevřenému oknu.

*První věc, kterou udělám, když mám malovat na nějaké ploše, je to, že na ni vykreslím pravoúhelník tak veliký, jak se mi líbí, jenž je jakýmsi otevřeným oknem, jímž se má viděti výjev...<sup>87</sup>*

### 2.1 Vývoj zobrazování okna v malířství

Motiv okna se v malířství objevoval po celá staletí, okno v obrazech však měnilo svou úlohu. Byla mu přikládána symbolická hodnota, opticky prohlubovalo obraz nebo jej jako přirozený zdroj světla osvětlovalo.

V umění starověkého Egypta okno symbolizovalo bránu do domu slunečního boha a oddělovalo pozemský svět od božského. Řekové okno srovnávali s metaforou okna do duše.<sup>88</sup> V římských malbách z Pompejí se rozlišují čtyři styly malby inkrustační, architektonický, ornamentální a fantaskní. V architektonickém, se pomocí článků architektury vzbuzoval dojem hloubky prostoru, k tomu se využívala i otevřená okna s širokými výhledy. Okna se objevovala i ve fantaskním stylu, kdy se v malbách zobrazovaly iluzionistické perspektivní kompozice<sup>89</sup> (viz Obrazové přílohy II, Obr. 1.).

V období středověku získalo okno uplatnění díky Starému zákonu. Bylo chápáno jako nebeské okno, nebo jako okno na Noemově arše. Umělci upřednostňovali symbolický obsah okna, v křesťanských námětech bylo považováno za nebeskou bránu, za bránu do pekla nebo za symbol početí. Světlo v okně znamenalo přítomnost Vykupitele, naopak tma v okně symbolizovala ďábla nebo smrt.<sup>90</sup>

---

<sup>87</sup> ALBERTI, Leon Battista. *O malbě*, s. 41.

<sup>88</sup> [Srov.] HÁJKOVÁ, Zita. *Caspar David Friedrich. Postava u okna, její geneze a vývoj*, s. 53.

<sup>89</sup> [Srov.] PIJOAN, José. *Dějiny umění / 2*, s. 257 – 259.

<sup>90</sup> [Srov.] HÁJKOVÁ, Zita. *Caspar David Friedrich. Postava u okna, její geneze a vývoj*, s. 53.

V **gotickém malířství** se umělci začínali snažit o zobrazení prostoru. Velkým průkopníkem v konstruování skutečného prostoru byl vlámský malíř Jan van Eyck. Biblické postavy svatých se zesvětšovaly a mimo jiné se i umísťovaly do světských interiérů. Od 15. století se ve scénách jako Zvěstování nebo Kristovo narození, které se odehrávají v interiéru, umísťovala do pozadí otevřená okna do krajiny či na město. Okna jednak prohlubují prostor, ale také scénu propojují s okolním světem a symbolizují, že poselství víry je určeno celému světu. Navozují také pocit vztahu mezi člověkem a přírodou. Krajina začíná být významnou oblastí pro duchovní prožitky. Za příklad lze vzít *Zvěstování Panně Marii* na Gentském oltáři z roku 1432 či *Madonu Kancléře Rolina* z let 1435, od van Eycka (viz Obrazové přílohy II, Obr. 2,3), kde se otevírá pohled na bohatě členěné pozadí, jež ve věřících tehdejší doby mělo vzbuzovat, že *Boží zjevení se koná na světě a pro svět*.<sup>91</sup> V obraze *Manželé Arnolfiniovi*, 1434 (viz Obrazové přílohy II, Obr. 4), se okno objevuje, tak jako tomu bude v období baroka, jako prvek osvětlující prostor obrazu.

**Renesanční malíři** okno většinou využívali, stejně jako tomu bylo u van Eycka, k prohloubení prostoru v obraze. Zajímali se ale především o perspektivu a studium skutečnosti. Konstruováním prostoru se zabýval výše zmíněný J. B. Alberti v traktátu *O Malbě*. Zajímavého efektu docílil Leonardo da Vinci, který využíval kontrastu mezi polostínem interiéru a jasem „přirozeného“ světla, jak je možno vidět u jeho *Madony Benois* nebo v jeho vrcholném díle *Poslední večeře* (viz Obrazové přílohy II, Obr. 5,6), kde *trojitý výhled do krajiny v pozadí vytváří iluzi nekonečné hloubky s odvážným protisvětlem*.<sup>92</sup>

Caravaggio, Rembrandt a další **barokní malíři** pracovali se světlem. Jejich šerosvitné, někdy tenebristické, malířství vytvářelo dramatické scény. Postupně se objevovaly obrazy, kde se hlavní scéna osvětlovala oknem.<sup>93</sup> Například v Rembrandtově obraze *Meditující učenec* z roku 1631 (viz Obrazové přílohy II, Obr. 7), světlo dopadá do místnosti skrze okno a osvětluje starce zabraného do myšlenek. Rembrandtův obraz díky jeho citlivé práci s šerosvitem zanechává hluboký dojem, stařec na scéně byl považován za světce a ani dodnes není vyloučeno, že jde o biblickou epizodu.<sup>94</sup>

<sup>91</sup> [Srov.] TOMAN, Rolf. *Gotika: architektura - plastika - malířství*, s. 386 - 412.

<sup>92</sup> [Srov.] PIJOAN, José. *Dějiny umění / 5*, s. 281 - 303.

<sup>93</sup> [Srov.] BAUER, Hermann a Andreas PRATER, WALTHER, Ingo F., ed. *Baroko*, s. 6 - 29.

<sup>94</sup> [Srov.] PIJOAN, José. *Dějiny umění / 7*, s. 242.

Jan Vermeer von Delft je velmi známý svými obrazy postav, které stojí u okna. Vermeerovy interiéry jsou mistrovská díla hry světla a barev. V obraze *Čtenářka* (viz Obrazové přílohy II, Obr. 8), zřejmě z roku 1657, jsou obsaženy všechny tři prvky jeho malířských kompozic, prostor místnosti, lidská postava a světlo.<sup>95</sup> Vermeer pracoval v plném světle, a přesto využíval metody kontrastu, které malíři šerosvitu a tenebrismu dosahovali osvětlením částí vynořujících se z tmavé plochy. Okno jeho obrazy osvětluje většinou z boku, světlo a stín zvýrazní vzájemným nárazem, vytváří tím fiktivní „světelný objem“.<sup>96</sup> V jeho obrazech se nenachází velké okázalé scény, postavy jsou v intimním prostředí pokoje, většinou zabrány do své činnosti či rozhovoru. Ani okno nevyužíval k průhledům, které by vytvářely hloubku prostoru, jeho okna prostor osvětlují.

Dalším důležitým mezníkem ve vývoji zobrazování okna v malířství byl **romantismus**. Po krizi, kterou Evropa zažila díky revolucím a válkám, se novým principem v umění staly subjektivní citové prožitky a intuice. Umělecké dílo se stalo výrazem „vnitřního hlasu,“ jak jej formuloval Caspar David Friedrich, malíř, který ve svých dílech často používal motiv otevřeného okna do krajiny. Tento námět si rychle oblíbili i další malíři romantismu.<sup>97</sup>

Friedrichovými sépiovými obrazy, *Pohled z pravého a levého okna umělcova ateliéru* z let 1805/1806 (viz Obrazové přílohy II, Obr. 9), vstoupil motiv otevřeného okna do romantické malby. Romantismus v tomto námětu našel silný symbol znázorňující hranici mezi interiérem a venkovním světem. Kontrast neformálního prostředí pokoje a vize toho, co leží venku za oknem, byl metaforou pro nenaplněnou touhu, touhu po neznámém a divokém.<sup>98</sup> Caspar David Friedrich většinu obrazů s otevřeným oknem namaloval v Drážďanském bytě s výhledem na Labe. U okna zobrazoval i postavy jako například v obraze *Žena v okně* z roku 1822 (viz Obrazové přílohy II, Obr. 10), na obraze je zobrazena jeho žena Caroline Friedrich, jak se vyklání z okna s výhledem na řeku Labe. Protiklad interiéru a krajiny se často interpretuje jako přechod mezi životem a smrtí.<sup>99</sup> Friedrichův obraz *Žena v okně* se dočkal několika dalších zpracování v podání jiných autorů, jedním z nich byl například Salvador Dalí a jeho obraz *Ta dívka u okna*, 1925 (viz Obrazové přílohy II, Obr. 11).

---

<sup>95</sup> [Tamtéž], s. 275.

<sup>96</sup> [Srov.] HUYGE, René a Pietro, BIANCONI. *Vermeer*, s. 6 – 9.

<sup>97</sup> [Srov.] KRAUSS, Anna-Carola. *Dějiny malířství od renesance k dnešku*, s. 56 – 57.

<sup>98</sup> [Srov.] REWALD, Sabine. *Rooms with a View: The Open Window in the 19th Century*, s. 3 – 5.

<sup>99</sup> [Srov.] HÁJKOVÁ, Zita. *Caspar David Friedrich. Postava u okna, její geneze a vývoj*, s. 30 – 34.

Friedrichův přítel Georg Friedrich Kersting maloval idylické interiéry s osamělými postavami u oken, které si čtou, vyšívají nebo malují, jako například v obraze *Žena vyšívá*, 1812 (viz Obrazové přílohy II, Obr. 12). Podle jedné z interpretací byly tyto idylické interiéry reakcí na vnější chaos, probíhající napoleonské války.<sup>100</sup> Kersting zachytil i Friedricha v jeho ateliéru, *Caspar David Friedrich v jeho ateliéru* z roku 1811 (viz Obrazové přílohy II, Obr. 13).

Když se norský malíř Johan Christian Dahl přistěhoval roku 1823 do bytu nad Friedrichovým ateliérem, vytvořil místo obrazu s výhledem na Labe obraz s výhledem na zámek Pillnitz Castle, který však nemohl ze svých oken vidět, neboť byl vzdálen několik kilometrů po proudu řeky. Umělci často za okna zasazovali krajiny, které jim byly na míle vzdálené.<sup>101</sup>

U oken se často objevovali umělci, básníci nebo spisovatelé. Reakcí na to byl obraz Carla Spitzwega *Ubohý poeta* z roku 1839 (viz Obrazové přílohy II, Obr. 14), kde namísto člověka,  *který si byl vědom konečnosti a přemýšlel o nekonečnu*, je vidět básník, který věnuje svou pozornost pouze vši, kterou mačká mezi prsty. Místo pohledu z okna Spitzweg zobrazil pouze zavřené střešní okénko s pohledem na protější dům.<sup>102</sup>

Mezi léty 1845 – 1851 maloval německý malíř Adolph Menzel sérii pěti malých obrazů, které zachycovaly efekt světla v prázdných místnostech, tyto obrazy však nebyly za jeho života nikdy vystaveny a na veřejnost se dostaly až po jeho smrti v roce 1905. Maloval svou ložnici v denním světle, obývací pokoj při soumraku a schodiště v noci<sup>103</sup> (viz Obrazové přílohy II, Obr. 15, 16). Schodiště zachycené v noci působí tajemně až dekadentně.

### 2.1.1 Motiv okna v malířství 20. století

U impresionistů se okno vyskytovalo pouze ve spojitosti s optickým působením barev. V postimpresionismu spíše v rámci tématu jako doplnění barevné plochy, jako například ve *Vincentově pokoji v Arles*, 1888 (viz Obrazové přílohy II, Obr. 17). V dílech Eduarda Vuillarda nebo Pierra Bonnard, byla

<sup>100</sup> [Srov.] REWALD, Sanbine. *Rooms with a View: The Open Window in the 19th Century*, s. 3 – 5.

<sup>101</sup> [Srov.] REWALD, Sanbine. *Rooms with a View: The Open Window in the 19th Century*, s. 5 - 8.

<sup>102</sup> [Srov.] KRAUSS, Anna-Carola. *Dějiny malířství od renesance k dnešku*, s. 59.

<sup>103</sup> [Srov.] REWALD, Sanbine. *Rooms with a View: The Open Window in the 19th Century*, s. 18 – 20.

součástí jejich četných vyobrazení intimních scén v interiéru. Například v Bonnardově *Aktu proti světlu*, 1908 (viz Obrazové přílohy II, Obr. 18). V jeho díle se objevovaly i obrazy s průhledy oken do krajiny jako je tomu v *Pokoji se snídaní* z roku 1930 (viz Obrazové přílohy II, Obr. 19). Jeho obrazy se vyznačují dravou barevností a chvějivým rukopisem.

Odilon Redon ve své tvorbě přikládal velký význam zavřeným očím. Tohoto výrazového prostředku využil mnohokrát k vyjádření stavu meditace, snění, či spánku. Podobným stylem byla v dílech symbolistů využívána i zavřená nebo neprůhledná okna. V albu *Sny* se objevuje v šestém závěrečném listu *Den* malý rašící stromek v temném rámu okna, zřejmě jako symbol cesty ke světlu.<sup>104</sup>

Motiv okna se často objevoval i v tvorbě Henriho Matisse. Na začátku jeho tvorby bylo okno pouze prvek zdi, který přitahuje pozornost v kontrastu s tmavým okolím, jako je tomu v obraze *Studio pod okapy*, 1903 (viz Obrazové přílohy II, Obr. 20). I během jeho fauvistické tvorby se objevovaly průhledy okny, někdy spíše jako přelom mezi scénou v interiéru a v exteriéru, *Pokoj v Collioure*, 1905 (viz Obrazové přílohy II, Obr. 21), nebo jako kontrastní prvek k interiérové scéně. V některých jeho obrazech, jako je například *Harmonie v červené* z roku 1908 (viz Obrazové přílohy II, Obr. 22), je popřen prostor a není možné rozlišit, zda se jedná o okno, nebo obraz.

V obraze *Okenní dveře v Collioure* z roku 1914 (viz Obrazové přílohy II, Obr. 23), se dostal až do geometrické jednoduchosti forem. Z barevných ploch je stále cítit, že jde o okno, avšak jeho výhled se změnil v černou plochu. Práce v geometrické jednoduchosti mu umožnila reagovat na pocity strachu a tragédii doby.<sup>105</sup>

Robert Delaunay vyšel z kubismu, *přitahovaly ho pohybové struktury velkoměsta, jejich simultánnost, elektrické světlo, nové časové a prostorové perspektivy, jimž zjednal přístup do svých dynamických, exkvizitních, postupem času stále abstraktnějších maleb.*<sup>106</sup> Jeho hlavním tématem se stala barva a její komplementarita, pomocí které vyjadřoval v obrazech pohyb a rytmus. Tento abstraktní kubismus, jak ho sám Delaunay nazýval, se nejcitlivěji projevoval v jeho obrazech oken.<sup>107</sup> V *Okně do města* z roku 1912 (viz Obrazové přílohy II,

<sup>104</sup> [Srov.] LAUDOVÁ, Věra. Odilon Redon, s. 42 – 44.

<sup>105</sup> [Srov.] ESSERS, Volkmar. *Henri Matisse, 1869-1954: master of colour*, s. 44 – 46.

<sup>106</sup> WOLF, Norbert, GROSENICK, Uta, ed. *Expresionismus*, s. 16.

<sup>107</sup> [Srov.] RUHRBERG, Karl, WALTHER, Ingo F., ed. *Umění 20. století: [malířství, sovitury a objekty, nová média, fotografie]*. I. díl, s. 80.

Obr. 24) je patrný rozdíl mezi uvnitř a vně jak v ostrosti ploch, tak v zářivosti barev. Podobným směrem šel i František Kupka v roce 1913 v jeho obraze *Katedrála* (viz Obrazové přílohy II, Obr. 25).

Futuristé se ve svých obrazech snažili znázornit a oslavit dnešní život, který věda neustále a bouřlivě měnila. Obrazy *Duševní stavy* (obsahující obrazy *Loučení, Odjíždění a Zůstávající*) z roku 1911 (viz Obrazové přílohy II, Obr. 26) od Umberta Boccioniho vyjadřují pocity osamocení a melancholie. V obrazech mu k jejich zachycení sloužilo okno vlaku, které do obrazů vkládá dynamiku.<sup>108</sup>

*Omamným cílem našeho umění je simultaneita duševních stavů.*<sup>109</sup>

Umberta Boccioniho a další futuristy také zasáhl fenomén simultaneity. Tento pojem je založený na dynamice, představuje několik současně probíhajících událostí, které vzájemně krystalizují. Obrazy měly znázorňovat optické i emocionální vnímání. Ruch velkoměsta měl být znázorněn vizuální rozmanitostí a vytvářet jeden celek s určitou atmosférou spolu s pachy, zvuky, vzpomínkami na zážitky a pocity s nimi spojenými. Umberto Boccioni vytvořil několik obrazů, ve kterých všechny tyto zásady uplatnil, například v díle *Ulice proniká do domu* a *Simultánní vize* z roku 1911 (viz Obrazové přílohy II, Obr. 27, 28). V *Simultánní vizi* představuje ulici viděnou očima ženy v okně. Výjev je rozložen do několika fazet složených z různých perspektiv, které do sebe vzájemně zasahují, postavy jsou zdvojené, barvy agresivní, vše dohromady vytváří optický a smyslový zážitek.<sup>110</sup> U obou těchto obrazů je cítit, že ženy pozorují ulici z okna, což znázorňuje kontakt s ulicí, ale okno jako klasický architektonický prvek se tu ztrácí.

Surrealista René Magritte nevzýval nevědomí, jako tomu bylo u řady jiných surrealistů, ale v obrazech kombinoval rozporuplné věci a skutečnosti. Jeho cílem byla reflexe a přemýšlení o skutečnosti, o umění a o procesech vnímání.<sup>111</sup> Jeho obrazy jsou vlastně okny, kterými je možné pozorovat skutečnost v iracionálních souvislostech. Zvláštního efektu obrazy dosahují v Magrittově muzeu v Belgii, kde jsou zakryta všechna okna a jedinými „okny“ jsou zde Magrittovy obrazy.<sup>112</sup> V jeho dílech se často objevují průhledy, které nám propojují již zmíněné různé skutečnosti. Na obraze *Charakter člověka* z roku 1933 (viz Obrazové přílohy II,

<sup>108</sup> [Srov.] MARTIN, Sylvia, GROSENICK, Uta, ed. *Futurismus*, s. 12 – 28.

<sup>109</sup> MARTIN, Sylvia, GROSENICK, Uta, ed. *Futurismus*, s. 17.

<sup>110</sup> [Srov.] MARTIN, Sylvia, GROSENICK, Uta, ed. *Futurismus*, s. 16 – 30.

<sup>111</sup> [Srov.] RUHRBERG, Karl, WALTHER, Ingo F., ed. *Umění 20. století: [malířství, soviturny a objekty, nová média, fotografie]*. I. díl, s. 146 - 147.

<sup>112</sup> [Srov.] ČERNÁ, Kateřina. *Obrazy místo oken*, [online].

Obr. 29), *reálný výhled z okna přechází v malovaný výřez stejného výhledu na obraze, který stojí před oknem na stojanu, otázka vztahu skutečnosti a zdání je zde kladena se stejnou, téměř filosofickou naléhavostí.*<sup>113</sup>

Na americké scéně se okolo 50. let objevil realistický malíř Edward Hopper. Objevovala se u něj opět s klasickou podobou okna. Jeho obrazy se vyznačují tématy izolace, opuštěnosti a prázdnoty života, občas i drobných radostí. Zobrazoval osamělého velkoměstského člověka v barech, bistrech, ve vlacích, v pokoji apod. Jedinec je většinou ponechán jen sobě samému. Hopper byl realistický malíř, jeho obrazy jsou precizní a vysoké koloristické kvality dosahují díky suverénnímu zvládnutí efektů světla a stínu. Divák se stává pozorovatelem a scénu často sleduje skrze okno, jako je tomu u *Nočních ptáků* z roku 1942 (viz Obrazové přílohy II, Obr. 30), skrze prosklenou vitrínu, okno baru, je sledována scéna odehrávající se uvnitř, jedna postava je k divákovi otočená zády a její příběh může být jen domýšlet. V obraze *Ranní slunce*, 1952 (viz Obrazové přílohy II, Obr. 31), je naopak vyobrazena žena, která je sama ve svém pokoji a skrze okno hledí ven.

## 2.2 Fenomén okna v českém umění 20. století

Rozsáhlý soubor s motivem okna vznikl v ateliéru fotografa Josefa Sudka. Jeho cyklus, který nazval *Okno mého ateliéru* (viz Obrazové přílohy II, Obr. 32, 33), začal tvořit v roce 1940 a zabýval se jím čtrnáct let. Soubor kontaktních snímků zachycoval sklo okna v dešti, pokryté námrazou, zahradu se stromem, jež byla za oknem, okno spojovalo vnitřní a vnější prostor a neslo v sobě něco tajemného. V druhém okně, které bylo otočené do ulice, zachycoval domy, jejichž okna se s večerem postupně rozsvěcovala a vytvářela světelnou hru, zároveň také zaznamenával, jak se prostor po dobu let měnil. Okno se stalo proměnlivou projekční plochou.<sup>114</sup>

V českém výtvarném umění se během 70. a 80. let častěji objevovalo zobrazení okna než v předešlé době. Využívali ho umělci nezávisle na věku a tvůrčí orientaci. Pro mnohé se stalo nevyčerpatelným zdrojem, někteří s ním pracovali pouze

---

<sup>113</sup> RUHRBERG, Karl, WALTHER, Ingo F., ed. *Umění 20. století: [malířství, sochařství a objekty, nová média, fotografie]*. I. díl, s. 148.

<sup>114</sup> [Srov.] SUDEK, Josef. *Okno mého ateliéru*, s. 7 - 10.

určitou část své tvorby. Motiv okna dovoluje umělci uplatnit širokou škálu subjektivních i obecně platných myšlenek a pocitů. Je to dáno všudypřítomností okna v našem životě a jeho specifickými vlastnostmi. V roce 1983 se v Karlových Varech mezi 22. zářím a 16. říjnem konala výstava s názvem *Motiv okna v díle deseti současných výtvarných umělců*. V rámci výstavy byla vystavena díla Libora Fáry, Magdaleny Jetelové, Svatopluka Klimeše, Evy Kmentové, Pavla Nešlehy, Jiřího Sozanského, Jana Svobody, Jitky Svobodové, Andrieny Šimotové a Aleše Veselého.<sup>115</sup>

Přístupy autorů jsou rozdílné, jejich pojetí bude nastíněno v následujících řádcích. V pracích fotografa Jana Svobody okno vystupuje se svou neodmyslitelnou vazbou ke světlu, v některých jeho fotografiích se objevuje pouze hra světla a stínů, ve kterých lze tušit přítomnost okna (viz *Obrazové přílohy II*, Obr. 34). V jeho cyklu *Pohled z okna*, se snažil zprostředkovat neuchopitelnou proměnlivost přírody. Magdaléna Jetelová pracovala také s fotografií, tu ale vkládala do reliéfních oken, umožnila tím například nahlížet do cizích interiérů či cizích oken<sup>116</sup> (viz *Obrazové přílohy II*, Obr. 35).

Pavel Nešleha s motivem okna pracoval již v cyklu *Příběhy* z roku 1976, kde využíval okno jako hranici mezi dvěma prostory, cyklus ale nebyl na výše zmíněné výstavě představen. Zabýval se také fenoménem světla: *s jeho kvalitou, možnostmi průniku, schopností iluzivně determinovat tvar a barvu a v neposlední řadě i s jeho symbolikou*.<sup>117</sup> Například v malbě *Ateliérové okno* (viz *Obrazové přílohy II*, Obr. 36) se snažil zachytit vzdušnou perspektivu procházejícího paprsku. Ve *Studii světla I.* (viz *Obrazové přílohy II*, Obr. 37), pracoval se světelným proudem, který vniká do temného sklepního prostoru a osvětluje poházené noviny na zemi.<sup>118</sup>

Libor Fára v cyklu *Okno* (1978 – 1979) nahlížel na okno jako na nositele informace, který je schopen se účastnit nějakého děje. Děj probíhá v obrazové kompoziční rovině nebo je naznačen proměnou vztahů jednotlivých prvků, okno se rozpadá, zmnožuje se, někdy přichází o svůj původní tvar. Pro tvorbu Aleše Veselého bylo typické, že běžné předměty vytrhával z původních souvislostí a zasazoval je do jiných skutečností, jako tomu bylo u *Okna s oslem*, 1982 (viz

---

<sup>115</sup> [Srov.] ROUSOVÁ, Hana. *Motiv okna v díle deseti současných výtvarných umělců: katalog výstavy*.

<sup>116</sup> [Tamtéž]

<sup>117</sup> [Tamtéž]

<sup>118</sup> [Srov.] MATĚJKOVÁ, Naděžda. *Zviditelnění neviditelného: monografie Pavla Nešlehy*, s. 52 – 57.



Obrazové přílohy II, Obr. 38) nebo okno například ztrácelo schopnost průhledu, vyplněním vrásčitou hmotou lité oceli.<sup>119</sup>

Okno bylo častým motivem v kresbách Jitky Svobodové v letech 1974 – 1976. V jejích kresbách vyjadřuje hranici mezi vnitřním a vnějším světem, člověkem a přírodou, průhledem a zátarasem (viz Obrazové přílohy II, Obr. 39). Také Adriena Šimotová pracovala s oknem jako hranicí mezi vnitřním a vnějším prostorem. Svatopluku Klimešovi sloužilo okno k rozdělení plochy horizontálním a vertikálním členěním, do určité míry stále oknu ponechával jeho vlastnost, otevřít uzavřený prostor a zprostředkovat kontakt mezi vnitřním a vnějším světem. V *Oknech* z roku 1982 (viz Obrazové přílohy II, Obr. 40) využíval fenomén pálení, kterým plochu papíru perforoval, a tak mohlo skrze perforace procházet světlo, ale otvíral plochu i reálnému prostoru, čímž se vrátil k původní funkci okna. Eva Kmentová vytvořila jediná díla s motivem okna (viz Obrazové přílohy II, Obr. 41), v době kdy byla těžce nemocná, v posledním roce svého života. Okna zredukovala na základní geometrický tvar, kresbám předcházela řada drobných náčrtků a drobných poznámek ve formě slov: *vězení – zamřížovaná okna, výkřiky nebo prorůstání tmy – změť tvrdých, sekaných čar, tma – temná okna. Mezi nimi je i nerealizovaný náčrt segmentového okna jejího ateliéru s průhledem na modré nebe a slovy osvobození, svoboda.*<sup>120</sup>

---

<sup>119</sup> [Srov.] ROUSOVÁ, Hana. *Motiv okna v díle deseti současných výtvarných umělců: katalog výstavy.*

<sup>120</sup> [Tamtéž]

### 3 Okno a jeho místo v českém jazyce a literatuře

Okno je bohatým zdrojem metaforiky. Je základem několika ustálených slovních spojení a v literatuře je ho využito k vylíčení děje, skutečnosti, pocitů nebo nálad.

*Okno představuje specifický rámec vnímání světa, podobně jako oko kamery či sám jazyk.*

Miroslav Olšovský

Pohled z okna v literatuře úzce souvisí se schopností vidět svět a vyprávět. Okno ve své základní charakteristice spojuje postavu s okolním světem, vpouští svět dovnitř. Zároveň je však hranicí mezi vnějškem a vnitřkem. Pokud je funkce okna potlačena (zavřená, zastřená okna, okna bez výhledu), stává se prostor pokoje místem sebereflexe, postava se uzavírá do sebe a posiluje se symbolický charakter ve smyslu srdce či nitra.<sup>121</sup>

*Okno je příliš vysoko, deset nebo dvanáct metrů. Není sem nic slyšet. V zimě se nesmí otevírat. „Blecho,“ řekne Tomáš, a znovu: „Blecho.“ Zvedá hlavu, snaží se porozumět němotě rtů nad sebou. Pohybují se sem a tam. Víš, že jsem moc rád, Blecho, že ses ukázala. Už je Ti lepší? Děvče nahoře přilepí nos na sklo. Zbělá jí na rozpláclé špičce. Opět něco poví, čemu tady dole není rozumět. Pak se usměje. „Tak vidíš, Blecho,“ řekne Tomáš nahlas, „věděl jsem hned, že Ti bude lepší.“<sup>122</sup>*

Někdy je okno prvkem, který umožňuje jediný kontakt se světem. V těžkých životních situacích může napomoci uvědomit si, jak i zdánlivě banální věc může přinést pocit uspokojení. Stejně jako je tomu v ukázce z příběhu *Bílý*, který je obsažen v knize povídek *Démanty noci* od Arnošta Lustiga, jež vypráví o životě Židů za druhé světové války. I přes okno si malý židovský chlapec a nemocná dívka vytvoří silné kamarádké pouto. Chlapec věří, že by dívce mohl pomoci a zvednout náladu i pouhý pohled z okna na malého bílého králíčka.

---

<sup>121</sup> HODROVÁ, Daniela. *Poetika míst: kapitoly z literární tematologie*, s. 218 – 223.

<sup>122</sup> LUSTIG, Arnošt. *Noc a naděje; Démanty noci; Dita Saxová*, s. 201 – 202.

### 3.1 Využívání motivu okna v pohádce

I v pohádkách se okno objevuje jako prvek, který postavy spojuje se světem. Naopak pokud je funkce okna potlačena, jedná se většinou o tajemné pokoje či zakleté komnaty. Pokoje bez oken mívají v pohádkách podobu třinácté komnaty, ve které je uzavřena smrt. Mohou se stát také místem zkoušky v podobě průchodu trojicí komnat – stříbrnou, zlatou a diamantovou,<sup>123</sup> kde jsou postavy vystavovány jejich chťiči po bohatství.

Častým motivem bývá princezna, či jiná postava, zavřená ve věži. Pro uvězněnou postavu se okno stává jediným spojením se světem. Velmi známé jsou různé adaptace pohádky *Rampuzel* (Locika) od bratří Grimmů. Okno má v pohádce zásadní roli. Za princeznu Locikou je možné se dostat pouze oknem věže, ze kterého spustí své dlouhé vlasy.

V pověsti *Dalibor z Kozojed* od Aloise Jiráska (která vysvětluje vznik názvu hradební věže) je hlavní postava Dalibora taktéž zavřena ve věži, ale jako zločinec. Okno se opět stává jedinou spojnici se světem, získává díky němu obživu a skrze pohled z okna vzpomíná na svůj domov, což je typické i pro vězeňskou literaturu.

„Zrcadlo, zrcadlo, pověz, kdo je na této zemi nejkrásnější?“ Věta ze známé pohádky *O Sněhurce a sedmi trpaslících*. Přeneseně se může zrcadlo vnímat jako okno do duše. Ukazuje nám zahleděnost člověka do sebe, jeho pýchu, namyšlenost a malichernost.

Jako okno do jiného prostoru by se mohly přeneseně vnímat i různé čarodějné koule, rámy nebo studánky, kterými většinou kouzelné bytosti ukazují hlavním hrdinům pohled na jejich blízké.

---

<sup>123</sup> HODROVÁ, Daniela. *Poetika míst: kapitoly z literární tematologie*, s. 219.

### 3.2 Motiv okna v poezii

V následující kapitole budou představeny některé přístupy autorů k motivu okna v poezii, jejichž prostřednictvím se snažili vyjádřit své pocity a myšlenky.

*Mně líto oken, když se v bouři třesou,  
ty první cítí větru nárazy,  
zvěst prvních hromů dunících k nám nesou,  
v nich šlehou blesku první obrazy.*

*(...) Těm oknům verše mé se podobáte,  
vy první rovněž nitra každý spor,  
mé vichřice, mé blesky, hromy znáte,  
mých roztříštěných tužeb meteor. (...)<sup>124</sup>*

V básni *Okna v bouři*, ze stejnojmenné básnické sbírky, Jaroslav Vrchlický připodobňuje okna svým veršům. Celá sbírka symbolizuje jeho životní pocity a hledání životní rovnováhy.

Jiří Karásek ze Lvovic vstoupil do básnického světa svou sbírkou *Zazděná okna*. Sbíрка obsahuje motiv samoty, nudy a znechucení z konce století, smrti a marnosti. Zazděná okna jsou symbolem pro samotu a odtržení od světa. Pro symbolismus, směr z konce 19. století a začátku století 20., bylo charakteristické využívání symboliky slova i motivu. Spisovatelé se snažili vyjádřit mnohovýznamovost, neurčitost, tajemnost reality. Se symbolismem je spojena dekadence. Pro dekadenci bylo typické hledání vlastní identity a smyslu života. Vyžívali se v mezních situacích, člověk se snažil najít své místo v moderním světě, to se mu ale nedařilo. Zobrazovali hrůzy a šílenství moderního světa, nevytvářeli si představy o změně, spíše toužili po izolaci.<sup>125</sup> Využívali i symbolů a mezi nimi se objevoval také symbol zavřených oken.

---

<sup>124</sup> VRCHLICKÝ, Jaroslav. *Okna v bouři*, s. 11 – 12.

<sup>125</sup> [Srov.] URBAN, Otto M. *V barvách chorobných: idea dekadence a umění v českých zemích 1880-1914*, s. 76.

Motiv okna se také často objevoval u spisovatelů, kteří byli vězněni.

*To není okno jiných lidí,  
jímž někomu se hledí vstříc.*

*To není okno, jímž se vidí  
do náměstí do ulic.*

*Tam vidíš svět, svět vidí tebe,  
koketní postoj sluší líp.  
Zde vidíš jenom kousek nebe,  
zamračeného nebe cíp. (...)<sup>126</sup>*

Okno je u nich většinou vnímané jako symbol naděje a touhy po domově. *Za oknem vaším, kterým v kalné nebe zírám, své okno otevírám (...)*<sup>127</sup> Zamřížované okno je naopak vnímáno jako oddělení od světa. Okno symbolizuje také vnější svět, v autorově textu se jím sledují změny ročních období. Skrze pohled z okna se autor přenáší myšlenkami ke své rodině, rodným místům.

*Zlíbilo se Bohu  
nechat vyrůst hlohům  
zlíbilo se Julianě  
ve váze se dívat na ně  
a já až se ven dostanu  
zlíbám Julianu<sup>128</sup>*

---

<sup>126</sup> DYK, Viktor. *Básně*, s. 277 – 279.

<sup>127</sup> Tamtéž, s. 279.

<sup>128</sup> JIROUS, Ivan Martin. *Magorovy labutí písně*, s. 41.

### 3.3 Okno v rámci frazeologie

*Frazeologie je věda, která se zabývá studiem a popisem frazémů a idiomů. K těm se řadí např. rčení, přísloví, pořekadla či pranostiky.*<sup>129</sup> Frazémy (idiomy) jsou víceslovná ustálená slovní spojení. V následujících řádcích bude uvedeno, v jakých frazémech se vyskytuje okno, které v nich figuruje díky přenesenému významu jeho původní funkce.

"Mám okno" je používáno, pokud si po ráně do hlavy, omdlení či těžké opilosti nemůže člověk vzpomenout na určitý časový úsek či vůbec na nic. Okno může také mít například herec, když si nemůže vzpomenout na svou repliku či student, který si nemůže vzpomenout na odpověď na otázku.

Okno se nám může objevit také například v našem pracovním rozvrhu, a to když mezi dvěma povinnostmi máme omezené volno, prázdno.<sup>130</sup>

Pokud se propásne či promarní příležitost, zahodí se šance nebo se člověk něčeho ke své škodě zbaví, mluví se o tom, že to "vyhodil oknem". Například když někdo, aby si vydělal, přijme podřadnější místo, „vyhodí tím své vzdělání oknem“.<sup>131</sup> V případě, že si pořídí neúčinnou nebo nefunkční věc, „vyhodí oknem peníze“.

Pro možnost nebo prostředek, jimiž se získají nové poznatky o světě nebo je poznána cizí kultura, se používá slovní spojení "okno do světa". Možnost nebo prostředek, jež umožňuje poznat vyspělou evropskou kulturu a přejímat její plody, se nazývá "oknem do Evropy". *Jako "okno do Evropy" byl nazýván Petrohrad po jeho založení Petrem Velikým.*<sup>132</sup> *Osvíceným kulturním a politickým snahám cara Petra Velikého se říkalo, že otevřely okno (Rusku) do Evropy.*<sup>133</sup> Pokud je někomu zprostředkováno poznání, někdo seznámí někoho se světem či někomu rozšíří obzory, říká se, že mu "otevřel okno do světa".<sup>134</sup>

"Okno do světa se dá zakrýt novinami." Toto slovní spojení se používá, pokud se někdo chce obvykle posměšně a kriticky vyjádřit proti pravdivosti oficiální

---

<sup>129</sup> FÖLDEŠIOVÁ, Denisa. „Frazeologie.“ *Encyklopedie lingvistiky*. [online].

<sup>130</sup> [Srov.] ČERMÁK, František, Jiří HRONEK a Jaroslav MACHAČ. *Slovník české frazeologie a idiomatiky. Díl 3. Výrazy slovesné*, s. 890 - 891.

<sup>131</sup> [Srov.] ČERMÁK, František, Jiří HRONEK a Jaroslav MACHAČ. *Slovník české frazeologie a idiomatiky. Díl 3. Výrazy slovesné*, s. 495.

<sup>132</sup> ČERMÁK, František, Jiří HRONEK a Jaroslav MACHAČ. *Slovník české frazeologie a idiomatiky. Díl 2. Výrazy neslovesné*, s. 221.

<sup>133</sup> Tamtéž, s. 891.

<sup>134</sup> [Tamtéž], s. 890 - 891.

informace, a to především propagandistické a totalitní. *Co se tvrdí oficiálně, zvláště v novinách, člověka ohlupuje, dezinformuje jeho životní rozhled a poznání nijak nerozšiřuje (a proto tomu nevěř).*<sup>135</sup>

"Vyhodíš ho dveřmi, a vlezte ti zpátky oknem," se říká v případě, že je někdo odmítnut, poslán pryč a přesto přichází znovu a zase obtěžuje podobným i stejným způsobem nebo se znovu snaží neodbytně vnutit.<sup>136</sup>

"Oči jsou okna do duše." V očích člověka se obvykle zrcadlí jeho pocity, postoj, může se z nich vyčíst i jeho povaha. Z očí člověka se dá často dobře poznat i jeho upřímnost či neupřímnost. Proto se ustálila spojení "oko, do srdce okno" či "oko - do duše okno".<sup>137</sup>

---

<sup>135</sup> ČERMÁK, František, Jiří HRONEK a Jaroslav MACHAČ. *Slovník české frazeologie a idiomatiky. Díl 4. Výrazy větné*, s. 629.

<sup>136</sup> [Srov.] ČERMÁK, František, Jiří HRONEK a Jaroslav MACHAČ. *Slovník české frazeologie a idiomatiky. Díl 4. Výrazy větné*, s. 239.

<sup>137</sup> [Tamtéž], s. 629.

## 4 Projektová výuka

V dnešních školách je ve výuce stále více využíváno projektu, ten totiž vyhovuje strategii vzdělávání RVP ZV<sup>138</sup>, který podporuje komplexní přístup ke vzdělávání a různé využití vzdělávacích postupů. Projektová výuka je tedy vnímána jako vhodný doplněk vyučování. Využití projektu ve výtvarné výchově navíc nabízí propojit výtvarný problém nebo téma i s jinými vyučovanými předměty, rozvíjet tvořivé myšlení i využívat různých výtvarných aktivit.

Už J. A. Komenský ve svém díle *Schola Ludus* (Škola hrou) praktikuje myšlenku seskupování učiva.<sup>139</sup> Myšlenky společné projektové výuce se objevují také u J. J. Rousseaua, J. H. Pestalozziho, F. W. A. Fröbela nebo C. Freineta.<sup>140</sup> Ideovým otcem projektové výuky je John Dewey a jeho pragmatická pedagogika. Dewey prosazoval tzv. činnou školu neboli *learning by doing*. V jeho laboratorní škole seskupoval učivo podle konkrétních úkolů ze života dětí (pěstování rostlin, stavba domu apod.). Svým přístupem tak položil teoretický základ této metody, kterou do praxe uvedl jeho blízký spolupracovník W. H. Kilpatrick, který navrhl koncentrovat učební látku v projektech,<sup>141</sup> tzv. projektovou metodou založené na metodě řešení problému.<sup>142</sup> Americká pragmatická pedagogika vzbudila zájem i u nás. Proměnu školy přinesl velký vliv Václava Příhody, ve školním roce 1929–1930 bylo zřízeno několik pokusných škol, které v různých podobách uplatňovaly projektovou metodu. Události konce 30. let a následná okupace Československa znamenaly však pozastavení reformního pedagogického hnutí i pokusných škol.<sup>143</sup> Zpět do Evropy se projektová výuka vrátila opět od 60. let a od 90. let příznivě ovlivňuje i naši školu.<sup>144</sup>

Nyní bude pozornost zaměřena na definování podstaty projektu. William Heard Kilpatrick definuje projekt takto: *Projekt jest určitě a jasně navržený úkol, který můžeme předložit žákovi tak, aby se mu zdál životně důležitým tím, že se blíží skutečné činnosti lidí v životě.*<sup>145</sup>

---

<sup>138</sup> Rámcový vzdělávací program, základní školy.

<sup>139</sup> [Srov.] COUFALOVÁ, Jana. *Projektové vyučování pro první stupeň základní školy. Náměty pro učitele*, s. 7.

<sup>140</sup> [Srov.] KRATOCHVÍLOVÁ, Jana. *Teorie a praxe projektové výuky*, s. 24 – 25.

<sup>141</sup> [Srov.] COUFALOVÁ, Jana. *Projektové vyučování pro první stupeň základní školy. Náměty pro učitele*, s. 7 - 8.

<sup>142</sup> KRATOCHVÍLOVÁ, Jana. *Teorie a praxe projektové výuky*, s. 28.

<sup>143</sup> [Srov.] KRATOCHVÍLOVÁ, Jana. *Teorie a praxe projektové výuky*, s. 30 – 31.

<sup>144</sup> MAŇÁK, Josef a Vlastimil, ŠVEC. *Výukové metody*, s. 168.

<sup>145</sup> VALENTA, Josef, et. al. *Pohledy: Projektová metoda ve škole a za školou*, s. 4 – 5.



Josef Valenta poukazuje na to, že projekt částečně navazuje na metodu řešení problému, která je variantou koncentrace, kdy se učivo soustředí, neboli koncentruje kolem základního tématu, podnětu, problému nebo cíle. *Problém je tedy vlastním místem koncentrace učiva, které má být osvojeno cestou projektové metody. A protože projekt bývá zpravidla širší a systematizovanou záležitostí, nezůstává tu základní problém osamocen, ale je obklopen řadou dílčích problémů – kroků, k jejichž řešení je předpokladem vyřešení problému základního. Tak se žák zdokonaluje v myšlení, získává vědomosti a dovednosti, formuje svou zkušenost, která je výsledkem vlivu akce nejen na jeho paměť či rozumové operace, ale i na jeho emoce.*<sup>146</sup>

Publikace Josefa Maňáka a Vlastimila Švece vymezuje projekt jako *komplexní praktickou úlohu (problém, téma) spojenou se životní realitou, kterou je nutno řešit teoretickou i praktickou činností, která vede k vytvoření adekvátního produktu.*<sup>147</sup>

Jana Coufalová vyzdvihuje, že důležitým momentem v projektu je odpovědnost žáka za projekt. Projekt má žákům umožnit uspokojení potřeby získávat nové zkušenosti a být odpovědný za svou činnost. Mezi další rysy projektu řadí: projekt se nemusí omezovat pouze na prostor školy, je interdisciplinární, využívá především žakovu aktivitu a práce žáků má přinést konkrétní produkt, kterým se účastníci projektu prezentují ve škole nebo mimo školu.<sup>148</sup>

Některé publikace mají tendence rozlišovat termíny projekt, projektová metoda a projektové vyučování. Všechny tři termíny se překrývají, projektová metoda je však brána jako soubor činností směřujících k úspěšnému provedení projektu. Takto definuje projektovou metodu pedagogický slovník Průchy, Mareše a Walterové: *Projektová metoda je vyučovací metoda, v níž jsou žáci vedeni k samostatnému zpracování určitých projektů a získávají zkušenosti praktickou činností a experimentováním. Projekty mohou mít podobu integrovaných témat, praktických problémů ze životní reality nebo praktické činnosti vedoucí k vytvoření nějakého výrobku, výtvarného, či slovesného produktu.*<sup>149</sup> Projektové vyučování, je pak definováno jako výuka založená na projektové metodě.<sup>150</sup>

---

<sup>146</sup> VALENTA, Josef, et. al. *Pohledy: Projektová metoda ve škole a za školou*, s. 5.

<sup>147</sup> MAŇÁK, Josef a Vlastimil, ŠVEC. *Výukové metody*, s. 168.

<sup>148</sup> [Srov.] COUFALOVÁ, Jana. *Projektové vyučování pro první stupeň základní školy. Náměty pro učitele*, s. 10 – 11.

<sup>149</sup> PRŮCHA, Jan, WALTEROVÁ, Eliška a Jiří, MAREŠ. *Pedagogický slovník*, s. 184.

<sup>150</sup> [Tamtéž], s. 184.

## 4.1 Druhy projektů

Podle přístupu se projekty rozdělují do několika skupin. Projekty podle účelu, vztahu k učivu a vyučovacím předmětům, organizace, délky trvání, navrhovatele a počtu zapojených žáků.

Hledisko účelu je důležitým znakem k rozdělení projektů, jedná se o ujasnění otázky: „Proč daný projekt realizovat?“. <sup>151</sup> Kilpatrick rozděluje projekty, které se mohou snažit vytvářet určitou skutečnost, ať už jde o pěstování brambor či divadelní hru. Projekty, které směřují k určité estetické zkušenosti (např. pantomimizace obrazu), jež mohou usilovat o vyřešení problému (Proč se často tvoří námraza na vozovce mostů?), nebo jejichž cílem je získání určité dovednosti. <sup>152</sup>

Dalším důležitým faktorem je navrhovatel-původce projektu. Spontánní projekt vychází z přirozené situace ve třídě a je vyvolán od žáků. Dalším typem jsou projekty připravené učitelem, může však dojít i ke kombinaci těchto dvou typů. Počáteční impuls může být navrhnout žákem nebo učitelem, ale jeho dalšího rozvoje se chopí druhá strana. <sup>153</sup>

Projekty podle vztahu k učivu a vyučovacím předmětům dělíme na projekty, které se budou zaměřovat na učivo jednoho předmětu či budou integrovat učivo z více předmětů. <sup>154</sup>

Pod záštitou RVP ZV se projekty podle způsobu organizace mohou dělit na projekty jednopředmětové, projekty organizované v rámci příbuzných předmětů (např. fyzika, chemie, přírodopis, zeměpis), projekty blízkých předmětů z různých vzdělávacích oblastí a projekty, jež jsou v souladu s průřezovými tématy RVP ZV.

<sup>155</sup>

Projekty se podle jejich délky dělí na krátkodobé (trvajících zpravidla 1 den), středně dobé (v délce jednoho týdne) a dlouhodobé (mohou naplňovat výuku několika týdnů či mohou být rozloženy do celého roku). <sup>156</sup>

---

<sup>151</sup> [Srov.] KRATOCHVÍLOVÁ, Jana. *Teorie a praxe projektové výuky*, s. 46 - 47.

<sup>152</sup> [Srov.] VALENTA, Josef, et. al. *Pohledy: Projektová metoda ve škole a za školou*, s. 5.

<sup>153</sup> [Srov.] COUFALOVÁ, Jana. *Projektové vyučování pro první stupeň základní školy. Náměty pro učitele*, s. 12.

<sup>154</sup> [Tamtéž], s. 10 - 11.

<sup>155</sup> [Srov.] KRATOCHVÍLOVÁ, Jana. *Teorie a praxe projektové výuky*, s. 47.

<sup>156</sup> [Tamtéž], s. 47.

Projekty se mohou uskutečňovat ve škole, ale i mimo školu, například na škole v přírodě. Může se také využít možnosti, že žáci vypracují část projektu doma. Některé projekty svým nastavením vyžadují, aby žáci spolupracovali i s jinými institucemi.<sup>157</sup>

Počet žáků zapojených do projektu se může výrazně lišit. Nejčastěji se zapojují do projektu celé třídy nebo třídy stejného ročníku. Především na menších školách je možné do projektu zapojit i celou školu. Projekt může být i pro menší počet žáků – pro skupinu, dvojici, dokonce i pro jednotlivce.<sup>158</sup>

## 4.2 Projekt ve výtvarné výchově

Přístupy pedagogů k metodice výuky, v nichž hrála velkou roli individualita dítěte, propojení školy se životem, soustředění učiva okolo hlavního tématu nebo problému, jež vedly ke vzniku projektové výuky, šly ruku v ruce s rozvojem výtvarné výchovy. Pozornost se obracela k tvořivým sklonům dětí a výtvarný projev se snažil přiblížit k přirozeným potřebám dítěte, často docházelo i k přeceňování dětského výtvarného projevu.

Po útlumu, viz kapitola *Projektová výuka*, přišly pozvolné změny. Od roku 1960 se v Čechách mění nejen název předmětu, a to z kreslení na výtvarnou výchovu, ale přichází i změny v pojetí obsahu a stanovení nových náročnějších úkolů. Objevovaly se však rozpory v přístupu k výtvarné výchově a lpění na tradičních přístupech neumožňovalo realizovat princip tvořivé práce.<sup>159</sup>

Od konce 70. let 20. století se v českých školách začala postupně rozvíjet výtvarně projektová metoda. Někteří pedagogové se snažili hledat nosná témata, která by nabízela více rovin k přemýšlení. Dostávali se tím od řazení náhodných úloh k hledání řádu a souvislostí. Pedagogové se snažili rozvíjet osobní aktivitu žáků, učit je tvořivě myslet a svobodně se projevat. Vytvářeli tím i představu o celistvosti světa a člověka.

---

<sup>157</sup> [Srov.] COUFALOVÁ, Jana. *Projektové vyučování pro první stupeň základní školy. Náměty pro učitele*, s. 10 – 11.

<sup>158</sup> [Tamtéž], s. 12.

<sup>159</sup> [Srov.] HAZUKOVÁ, Helena a Pavel, ŠAMŠULA. *Didaktika výtvarné výchovy I*, s. 40 – 46.

Projekty ve výtvarné výchově vznikaly mezi výtvarnými pedagogy spontánně na více místech najednou. Cesta vedla přes výtvarné řady, které se rozvíjely do rozsáhlých projektů. Zárodky výtvarně projektového myšlení se v 80. letech objevily u Hany Dvořákové a Leonida Ochrymčuka, jejichž studenti brněnské katedry výtvarné výchovy PedF během svých pedagogických praxí komplexně řešili zvolené téma. Od malých námětových celků se přes metodické řady k výtvarným projektům dostala i Karla Cikánová. Během školního roku se věnovala několika nosným výtvarným tématům, která se v závěru roku prezentovala na výstavě, ta shrnovala a porovnávala pojetí úloh se zdůrazněním výtvarných i obecně výchovných souvislostí. Igor Zhoř se svou skupinou amatérských výtvarníků při řešení projektů navazoval na postupy výtvarného umění dvacátého století. V 90. letech vydal i pracovní sešity *Výtvarná výchova v projektech*, které jsou zaměřené na žáky základních škol. Důsledně propracovaný projekt vznikl na přelomu 70. a 80. let také v Bratislavě v pojetí mladých absolventů umělecko-průmyslové školy (Daniela Fischera, Ladislava Čarného, Mariana Mudrocha aj.). Projekty se také zabývali učitelé LŠU<sup>160</sup> (nyní ZUŠ<sup>161</sup>) různých míst Čech a Moravy, zásadním momentem bylo založení celostátních přehlídek výtvarných oborů v roce 1983, které podpořily rozvoj projektové výuky ve výtvarné výchově.<sup>162</sup>

Blízká projektové výuce je i *Duchovní a smyslová výchova* z 90. let od Marty Pohnerové a Jiřího Davida, která využívá jiného pohledu na výtvarnou výchovu. Zaměřuje se především na to, aby dítě bylo schopno prožívat náš svět všemi smysly, důraz je kladen na prožívání, pochopení, soustředění a ztotožňování.<sup>163</sup> Nutno podotknout, že projekty ve výtvarné výchově nevznikaly pouze u nás. V roce 1994 byl v časopise *Výtvarná výchova* publikován anglický projekt *Voda*, který nabral stejný směr jako projekty u nás, i v řadě dalších zemí získávala projektová výuka na oblibě.

**Výtvarně projektová výuka** zbavuje výtvarnou výchovu roztříštěnosti a dává jí dlouhodobější program i cíl. Projektová metoda vycházející z 20. a 30. let 20. století staví na samostatnosti žáků a propojení vyučovaných předmětů

---

<sup>160</sup> Lidová škola umění.

<sup>161</sup> Základní umělecká škola.

<sup>162</sup> [Srov.] ROESELLOVÁ, Věra. *Řady a projekty ve výtvarné výchově*, s. 28–29.

<sup>163</sup> [Srov.] POHNEROVÁ, Marta. *Duchovní a smyslová výchova*, s. 1.

do jednoho celku, viz kapitola *Projektová výuka. To jest základ obecné roviny projektové výuky*.<sup>164</sup>

Výtvarné projekty koncentrují veškeré úsilí okolo základního tématu. Pedagog rozpracuje výtvarné téma a řadí ho do logicky spojených kroků se společnou myšlenkou. Ve výtvarném projektu nejde výlučně o mezipředmětové vztahy, žáci se v něm nicméně dotýkají různých oborů a získané informace tvoří podklad pro hlubší poznání, pro vznik hlubších úvah a zážitků. Společně odkrývají podstatu tématu a snaží se, pomocí různých výtvarných přístupů a technik, vyjádřit k němu různé přístupy. K poznání žáci dojdou díky logicky poskládané koncepci učitele. Svou samostatnost žáci musí tedy částečně obětovat otázkám technologie, které nejsou schopni sami objevit (frotáž, linoryt, asambláž aj.). Aktivní role žákům zůstává při vývoji projektu, podílejí se na sběru informací ohledně tématu a mohou ho rozšiřovat o doplňující náměty.<sup>165</sup>

U projektů jde především o vyjasnění souvislostí důležitých pro pochopení a rozvíjení tématu. Proniknutí do souvislostí tématu přináší dětem jak nové informace, tak osobní vztah k námětu.<sup>166</sup> Nejde o to, aby v projektech byly zachyceny pouze vědní poznatky, ale aby v nich šlo především o *smyslové senzace, o fascinující prožitky, o překvapující objevy, zážitky a city*.<sup>167</sup>

#### 4.2.1 Výtvarná řada versus výtvarný projekt

**Výtvarné řady** jsou často základem pro výtvarně projektové vyučování. Jedná se o srozumitelnou a krátkou skladbu úkolů, které na sebe navazují, a převládá v nich jedna nosná myšlenka. Podle přístupu k námětu můžeme výtvarné řady rozdělit do několika odlišných typů.<sup>168</sup>

*Výtvarný cyklus* vytváří různé varianty zadání, jednotlivé, po sobě jdoucí úkoly negradují, ani se nesnaží o celistvé vyznění tématu. Žáci hledají vlastní výtvarné řešení a v závěru porovnávají své práce s ostatními spolužáky

---

<sup>164</sup> ZHOŘ, Igor. *Projekty a metodické řady*. Výtvarná výchova, s. 3–4.

<sup>165</sup> [Srov.] ROESELVÁ, Věra. *Didaktika výtvarné výchovy V., nejen pro základní umělecké školy*, s. 71 – 73.

<sup>166</sup> [Tamtéž], s. 73 – 74.

<sup>167</sup> [Srov.] ZHOŘ, Igor. *Projekty a metodické řady*. Výtvarná výchova, s. 3–4.

<sup>168</sup> [Srov.] ROESELVÁ, Věra. *Řady a projekty ve výtvarné výchově*, s. 30 – 31.

a uvědomují si množství možných přístupů. Výtvarné cykly často přerůstají do jiného typu výtvarné řady či do výtvarného projektu.<sup>169</sup>

*Metodická řada* staví na logicky sestavených postupech, které na sebe navazují, jeden rozvíjí druhý a žák postupně dospívá k závěrečnému poznání nebo řešení výtvarného problému. Jedná se o postupování od návrhu k realizaci, od jednoduchého postupu k složitému nebo o postup od známého k neznámému. Metodická řada svým řazením úloh podporuje logické myšlení a vědomí návaznosti. Pokud si žáci osvojí systematické uvažování, mohou ho později aplikovat i v jiné než výtvarné rovině.<sup>170</sup>

*Tematická řada* se hlouběji zabývá námětem, rozvádí různé pohledy a zkoumá danou skutečnost. Například v tématu Svět indiánských bájí mohou být zvoleny úkoly zaměřené na rostliny, zvířata, lidi, krajinu, hudební nástroje, masky, mýty, textil, ruční papír, uzlové písmo, teepee. Mohou se také zaměřovat na zkoumání vývoje tématu, jako příklad lze uvést téma Dinosauři (zkamenělé vejce, zárodek, životní prostředí, stavba těla, příběh dinosaura).<sup>171</sup>

*Srovnávací řady* umožňují pedagogovi sledovat výtvarný problém z psychologického, typologického, didaktického, vývojového nebo jiného pohledu. Jde vlastně o pedagogický výzkum, který pedagogovi poskytne potvrzení či vyvrácení jeho předpokladů. Můžeme pozorovat rozdíly mezi jednotlivými výtvarnými typy, rozdíly přístupů různých věkových skupin žáků či rozdíl přístupu mezi skupinou chlapců a skupinou dívek.<sup>172</sup>

**Výtvarné projekty** jsou rozsáhlejší útvary. Igor Zhoř uvádí, že rozdíl mezi řadou a projektem je především v pojetí úkolu. Ve výtvarných řadách jde hlavně o poznání určitých metod a postupů, řeší se výtvarně technické záležitosti a žákovi se nabízí poznatky z oblasti vyjadřovacích prostředků výtvarné tvorby. Výtvarné řady řeší tedy spíše otázky „jak“ než „co a proč.“ Projekt disponuje složitější strukturou, zkoumá téma z různých tvůrčích přístupů, ukazuje, že výtvarná tvorba má k poznávání vnitřního světa i světa kolem nás zvláštní prostředky. Umožňuje nám tak překonat popisný přístup ke světu.<sup>173</sup>

Výtvarné projekty většinou navazují na výtvarné řady. *Výtvarné řady se zabývají příbuznými soubory otázek. Spojování otázek do tematických okruhů*

<sup>169</sup> ROESELLOVÁ, Věra. *Didaktika výtvarné výchovy V., nejen pro základní umělecké školy*, s. 79.

<sup>170</sup> [Srov.] ROESELLOVÁ, Věra. *Didaktika výtvarné výchovy V., nejen pro základní umělecké školy*, s. 79.

<sup>171</sup> [Tamtéž], s. 79.

<sup>172</sup> [Srov.] ROESELLOVÁ, Věra. *Řady a projekty ve výtvarné výchově*, s. 30 – 31.

<sup>173</sup> [Srov.] ZHOŘ, Igor. *Projekty a metodické řady. Výtvarná výchova*, s. 4 – 5.

*zaručuje, že z kamének mozaiky nevznikne chaos. Uspořádání výtvarných řad připomíná sklenutí polí v gotické klenbě – řady spolu vzájemně souvisejí, a přece je každá svým obsahem jiná. Srovnávání obsahů jednotlivých řad v projektu ústí do myšlenkového a výtvarného procesu, jehož nejcennějším přínosem je změna myšlení.*<sup>174</sup>

Rozpracování výtvarného projektu je velmi náročné. Zásadním momentem je výběr tématu. Není důležité rozpracovávat pouze velké životní koncepty, záleží na tom, aby provázanost námětů umožnila žákům postihnout skrytý obsah. Umožnit jim rozvíjet myšlenky pomocí výtvarných prostředků, spojovat je s prožitkovými aktivitami a ukázat jim vazby s výtvarnou kulturou. Pro pedagoga je důležité, aby si uvědomil, jaké hodnoty považuje za důležité. Při zpracovávání tématu se může vynořit spousta zajímavých skutečností, které by byly poutavé pro další zpracování. Ne vždy se však můžeme všech dotknout, mohl by tím zaniknout náš pedagogický záměr.<sup>175</sup>

Neexistuje přesný návod jak postupovat. Projekt lze nejčastěji začít společným rozbořením tématu a jeho možnostmi (studijní kresbou, fotodokumentací, návštěvou galerie, výtvarnou akcí, analýzou informací). Někdy se navazuje analytickým přístupem, věcným zkoumáním tématu, jeho podobami a vlastnostmi a možnostmi. Jindy se nabízí prožitkový přístup v souvislostech a vztahu ke světu. Nejčastěji se však tyto postupy kombinují.<sup>176</sup>

V přípravě projektu pedagog sestavuje soubor nápadů tak, aby každý objevil a pochopil základní nosné myšlenky. Měl by vyčlenit několik skupin úloh, které vytvářejí jednotlivé výtvarné řady podle námětových okruhů. Náměty spojit s výtvarným problémem, výtvarnou technikou a paralelou s výtvarným uměním a úlohy pak přiřadit různým skupinám žáků tak, aby se jednotlivé náměty, výtvarné problémy a techniky nepodobaly. Samozřejmě je také nutné přihlédnout k věku žáků a jejich možnostem.<sup>177</sup>

Ačkoli v sobě projekt skrývá myšlenkovou kostru, umožňuje provádět během jeho průběhu změny. Žáci jsou od začátku seznámeni se záměrem, mohou do výuky aktivně vstupovat, odkrývat nové možnosti a podněty.<sup>178</sup> Důležité je závěrečné sklenutí prací na společné výstavě, a to především

<sup>174</sup> [Srov.] ROESELVÁ, Věra. *Didaktika výtvarné výchovy V., nejen pro základní umělecké školy*, s. 81.

<sup>175</sup> [Srov.] ROESELVÁ, Věra. *Řady a projekty ve výtvarné výchově*, s. 33 – 35.

<sup>176</sup> [Srov.] ROESELVÁ, Věra. *Didaktika výtvarné výchovy V., nejen pro základní umělecké školy*, s. 80 – 81.

<sup>177</sup> [Srov.] ROESELVÁ, Věra. *Didaktika výtvarné výchovy V., nejen pro základní umělecké školy*, s. 83.

<sup>178</sup> [Srov.] ROESELVÁ, Věra. *Řady a projekty ve výtvarné výchově*, s. 34.

v případě, že se na projektu účastnilo více skupin a každá skupina řešila jednotlivou výtvarnou řadu. Na základní škole výtvarné řady a projekty výrazně pomáhají překlenout problém s malou hodinovou dotací výtvarné výchovy.<sup>179</sup>

---

<sup>179</sup> [Srov.] ROESELVÁ, Věra. *Didaktika výtvarné výchovy V., nejen pro základní umělecké školy*, s. 83 – 84.



## **PRAKTICKÁ ČÁST**

## 5 Výtvarný projekt – Okno

Následující kapitola postupně představí přípravu, cíl, průběh a reflexi výtvarného projektu na téma *Okno*. Výtvarný projekt obsahuje soubor osmi lekcí koncipovaných pro žáky druhého stupně základní školy. Téma výtvarného projektu umožňuje využít mezipředmětových vztahů výtvarné výchovy s českým jazykem a literaturou (částečně i s dějepisem a environmentální výchovou), což je dáno nepostradatelnou funkcí okna v našem životě, která podněcuje k abstraktnějším formám uvažování.

Na začátku **přípravy projektu** bylo důležité analyzovat dané téma. Při sběru informací se postupně objevovaly nové pohledy, vytvářely se nové asociace. K uspořádání myšlenek okolo tématu byla využita myšlenková, asociční mapa (viz Obrazová příloha III, Obr. 1), pro uvědomění si hlavních nosných myšlenek, které korespondují s cílem projektu. K jednotlivým námětům bylo důležité přiřadit také příléhající výtvarný problém a výtvarnou techniku.

**Cílem výtvarného projektu** na téma *Okno* je seznámit žáky s různými možnostmi pohledů na toto téma a umožnit jim postihnout skrytý obsah tématu. Projekt má nejen prohloubit poznatky o historické úloze okna, postavení motivu okna ve výtvarném umění, jeho využití v literatuře i o jeho úloze v obyčejném životě, ale má také žákům umožnit nahlédnout za první rovinu pohledu, nabídnout jim citový prožitek založený na subjektivním vnímání. Žáci by si také měli uvědomit možnosti výtvarného vyjadřování a komunikace, s paralelou k vyjadřování ve výtvarné kultuře.

### 5.1 Průběh projektu

Výtvarný projekt probíhal ve čtyřech třídách nižšího stupně Gymnázia J. V. Jirsíka v Českých Budějovicích, v hodinách výtvarné výchovy s jedno a dvou hodinovou dotací, ve třídách s účastí třiceti žáků. Věková adresnost žáků se pohybovala od jedenácti do čtrnácti let. Každá třída se zabývala jednotlivými náměty. Pohledy na téma se v závěru propojily na společné výstavě, která v kvalifikační práci není prezentována, probíhala po jejím odevzdání.

V každé třídě na začátku první hodiny proběhlo seznámení žáků s projektem, na kterém se budou spolupodílet, poté byl s každou třídou veden rozhovor

o funkci oken v našem životě. Žáci téměř vždy spontánně přešli i k přeneseným významům okna a uváděli příklady, kde všude se okna vyskytují (okna v počítači, ustálená slovní spojení apod.). Třídy se s autorkou neznaly, proto část první hodiny byla vždy věnována seznámení a tvorbě jmenovek.

Třída žáků ve věkové kategorii 11 let se v prvním úkolu zabývala úlohou okna v příběhu v rámci úkolu **O Daliborovi z Kozojed**. Úkol měl zdůraznit, jak může být pro člověka okno důležité. Žáci se navíc seznámili s významem přísloví „nouze naučila Dalibora housti“ a s původem názvu jedné z věží severního opevnění Pražského hradu. Většina žáků příběh o Daliborovi ze *Starých pověstí českých* od Aloise Jiráska neznala, proto byl žákům zpočátku nastíněn děj příběhu a následně se přešlo k přečtení úryvku. Na základě přečtení úryvku byli žáci vyzváni, aby zrekapitulovali hlavní informace z příběhu, při rekapitulování se zároveň vytvářela divadelní vizualizace. Celý průběh byl korigován pedagogem (autorkou). Po seznámení s příběhem se měli žáci zamyslet nad tím, jestli znají i jiný příběh, kde by hrálo důležitou roli okno.

Žáci měli za úkol imaginativně ztvárnit část příběhu z úryvku vypovídající o uvězněném Daliborovi ve věži za pomoci akrylových barev. Před samotným začátkem práce byli seznámeni s pojmem kompozice, který je měl navést k využití celé plochy čtvrtky, a byly jim připomenuty zásady práce s akrylovými barvami.

**Reflexe:** Žáky velmi zaujala divadelní vizualizace příběhu, i když se zpočátku ostýchali, velmi rychle se do ztvárňování situace vžili. Při dotazu na jiné pohádky s významnou rolí okna, téměř okamžitě přišli na příběh *Na vlásku* (vycházející z motivů pohádky *Rampuzel* od bratří Grimmů), který je mezi dětmi velmi populární. Přišli i na to, že velmi důležité bylo okno pro Harryho Pottera, když byl Dursleyovými zavřen v pokoji a v létajícím autě ho přijel vysvobodit oknem Ron Weasley. Při samotné práci měli někteří žáci problém s malbou akrylovými barvami. Po uvědomění si, že mohou používat různé velikosti štětců a lomit barevný tón, strach většiny vymizel. Ve většině prací se objevila věž, pro některé žáky bylo toto ztvárnění nejjednodušší, avšak mohlo být zapříčiněno i tím, že autorka při vysvětlování pojmu kompozice použila kresbu věže. Práce s akrylovými barvami je časově náročnější, proto se úkol přesunul i do dalšího týdne, kdy na něm žáci po re-motivaci pokračovali. V závěrečném hodnocení žáky velmi zaujala originalita některých jejich spolužáků. (viz Obrazová příloha III, Obr. 2-7)

Na úkol O Daliborovi z Kozojed žáci navázali úkolem **Krajina mé duše**. V tomto úkolu se seznámili s romantickými malíři 19. století a jejich zálibou malovat otevřená okna do krajiny, která měla být symbolem touhy po svobodě nebo únikem do jiného světa. Zmíněna byla i teorie, že někteří malíři těmito idylickými obrazy reagovali na tehdy probíhající napoleonské války. Žákům byla také připomenuta scéna z úryvku o Daliborovi, když se díval z okna a vzpomínal na krajinu své domoviny. Žáci se poté měli zamyslet nad tím, v jaké krajině by se chtěli ocitnout oni, když se necítí dobře nebo z nějakého důvodu nemohou ven. Žáci nebyli omezováni, mohli ztvárnit reálnou i smyšlenou krajinu.

Před začátkem samotné práce bylo žákům předvedeno, jak malíři dělí krajinu do plánů a byl jim vysvětlen princip vzdušné perspektivy. Byly jim také připomenuty možnosti práce s akvarelovými barvami do suchého nebo mokrého podkladu. Poté si žáci krajinu rozvrhli kresbou, kterou kolorovali akvarelovými barvami.

**Reflexe:** V hodině bylo z důvodu nemoci méně žáků. U některých opět vznikaly obavy z práce se štětcem. Žáci si však mohli vyzkoušet zásady práce s akvarelovými barvami na zkušebním papíru a tím získali větší sebevědomí pro jejich úkol. Jedna skupinka žáků byla i velmi nadšena ze svých artefaktů, překvapilo je, že se jim práce s akvarelovými barvami daří. Problém byl, že ne všichni žáci měli akvarelové barvy. Proto většina žáků měla akvarelové barvy ve dvojicích a tři žáci museli zvolit i jiné techniky jako akryl a pastelky. Většina žáků si zvolila zobrazení reálné krajiny často s motivy západu slunce, vysokých hor, vody či cesty. Práce se přesunula i do dalšího týdne, kdy se žáci většinou zaměřovali na vyřezávání oken. Manipulace s odlamovacím nožem jim činila velký problém. Nůž drželi velmi křečovitě a často nedokázali udržet určený směr. V případě jednoho chlapce nastal však výrazný posun v jemné motorice, po třetím pokusu o vyříznutí okna se jeho práce s nožem stala méně křečovitá a vedený řez již byl velmi přesný, bez vzniklých zubů a přejetí. I když tedy žák spotřeboval větší množství papíru, což bylo spíše výjimkou, získal větší jistotu v práci s odlamovacím nožem a v koordinaci ruky. (viz Obrazová příloha III, Obr. 8-9)

Druhá třída žáků ve věkové kategorii 12 let se zabývala funkcí okna. V prvním úkolu **Okna v bouři** měli za pomoci barev expresivně vyjádřit různé jevy, které „naráží“ do oken. Motivační část hodiny byla uvedena rozhovorem o funkci okna a poté byly žákům puštěny audio nahrávky zvuků aut na rušné ulici, zpěvu ptáků

a bouřky. Žáci na zvuky reagovali jmenováním barev, které se jim u nahrávek vybavily. V rozhovoru se dostalo i na problém smogu, který trápí některá města a kraje.

Následně se žáci rozdělili do skupinek a připravili si pracovní plochu, rozložili balicí papír, aby se neušpinila podlaha, připravili si kalíšky s vodou, barvy, kelímky pro rozmíchání a nanášení barev a štětce. Každá skupinka zpracovávala dva jevy, negativní a pozitivní. Před začátkem práce byla žákům předvedena díla Jacksona Pollocka, jako inspirační zdroj pro jejich experimentaci s barvami.

**Reflexe:** Na hodině byla přítomna pouze polovina žáků, což umožnilo vytvořit skupinky po třech žácích a práce byla méně náročná na organizaci. K práci byla využita i vedlejší třída, určená pro práce zabírající větší plochu. Žáci se zpočátku k úkolu stavěli s lehkými obavami, ale experimentování s barvami je brzy pohltilo a živě diskutovali o významech barev, které na artefakt použili. Nebáli se ani rozlévání barev. Některé skupinky si barvy jednoho artefaktu nechaly zaschnout, mezitím začaly pracovat na druhém a následně se vrátily k prvnímu, aby jej doplnily o další barvy. Tento úkol je z hlediska přípravy a úklidu třídy časově náročný, proto žáci 20 minut před koncem hodiny začali třídu uklízet. Při závěrečném hodnocení žáci porovnávali své práce, spontánně začali ve stopách barev hledat podobnosti ke konkrétním věcem. Žáci byli z tohoto úkolu velmi nadšeni, výsledků své práce si vážili, a i po skončení hodiny si artefakty neustále prohlíželi a debatovali o nich. (viz Obrazová příloha III, Obr. 10-15)

Další úkol **Vitraj** měl žákům přiblížit pohled na úlohu chrámového gotického okna. V úvodní části hodiny vytvořili pět skupinek, ve kterých si důkladně prohlédli gotickou vitraj z Chartres – *Modrá Madona*. Měli za úkol analyzovat, co je na vitraji vyobrazeno a jakým způsobem je vyrobena. Po odhalení způsobu výroby vitraje, se žáci měli zamyslet nad její funkcí. Dalším krokem bylo porovnat gotickou vitraj s ukázkami vitrají Henriho Matisse.

Úkolem pro žáky bylo vytvořit vlastní vitraj z geometrických tvarů. Návrh konstrukce vitraje vytvořili na pauzovací papír, ze kterého návrh přenesli na černou čtvrtku. Přenesenou konstrukci si obtáhli bílou pastelkou, aby lépe viděli, které části odříznou a které nechají. Konstrukci vyřezávali na kartonové podložce, aby nepoškodili lavice. Vyřezanou konstrukci vitraje vložili do eroufólie a začali nanášet barevnou modelovací hmotu, kterou prstem nebo lžičkou roztlačili do slabých plošek. Tak, aby byla (při pohledu proti světlu) průsvitná.

V závěru práce už jen konstrukci z černé čtvrtky nalepili oboustrannou lepicí páskou na eurofólii s nanesenou modelovací hmotou a přečnávající folii nůžkami odstříhali.

**Reflexe:** Žáci měli zpočátku problém poznat jakým způsobem je gotická vitraj vyrobena i co je na ní vyobrazeno. Postupně se však podrobným pozorováním a pod vedením pedagoga (autorky) dobrali výsledku. Místo Madony žáci na vitraji viděli krále, po dešifrování postavy Ježíška, zanedlouho zjistili, že je držen Madonou, Pannou Marií. Žáci se také dozvěděli, že vitraje v gotice sloužily jako bible chudých a přiváděné světlo vytvářelo až nadpozemskou atmosféru a symbolizovalo přítomnost Boha. Rozdíly mezi vitrají gotickou a Henriho Matisse našli poměrně rychle. Po motivační části bylo dalším obtížným úkolem vytvořit konstrukci vitraje. Bylo nutné žáky po lavicích obcházet a kontrolovat jejich práci. Často se stávalo, že konstrukci tvořili jednoduchými liniemi. Neuvědomovali si, že linie musí být dvojitá, aby tvořila plochu. To souviselo i s problémem myslet v negativu, žáci museli přemýšlet, které části odříznou a které ponechají. Když si všichni ujasnili, jak budou postupovat, tvořili konstrukce bez problémů. Při práci s nožem si procvičovali jemnou motoriku, většina si vedla velmi uspokojivě a konstrukci zvládla vyřezat bez větších problémů. Při práci s barevnou modelovací hmotou žádné výraznější problémy nenastaly. Úkol je časově náročný, rozložil se do tří týdnů. Žáky práce bavila a vytvářeli zajímavé a originální vitraje. (viz Obrazová příloha III, Obr. 16-22)

Třída žáků ve věku 13 let se zabývala oknem jako zdrojem světla. V prvním úkolu **Světlo** se zabývali změnou světla, které přichází do jejich pokoje během dne. Měli si uvědomit, jak se světlo mění a experimentovat s výrazovými možnostmi linie a stínování. V motivační části hodiny byl s žáky veden rozhovor o důležitosti oken a jejich funkci přivádět do interiéru světlo a o tom jak se cítí v prostorách bez oken. Žáci se poté měli zamyslet nad tím, jak se během dne světlo mění.

Černou čtvrtku A4 si žáci rozdělili na čtyři políčka a postupně do nich zapsali ráno, poledne, večer, celý den. Následně měli za úkol do prvních tří políček pomocí jedné či více linií zaznamenat jaké světlo přichází k nim do pokoje ráno, v poledne a večer. K vyjádření mohli využít přítlak a odlehčení světlé pastelky, tvar linie nebo její zmnožení. Do čtvrtého políčka měli pomocí stínování vyjádřit změnu světla během celého dne. Při závěrečném hodnocení se žáci seznámili s pojmem

světelný smog a byla jim také předvedena ukázka práce Marka Tobeyho, *Záření města*, na které viděli jak s linií a záznamem světla pracoval americký malíř.

**Reflexe:** Při rozhovoru potřebovali žáci chvíli na přemýšlení, aby si uvědomili, jak se světlo během dne mění. Jejich postřehy následně využili v experimentaci s linií. Úkol byl pro žáky velmi neobvyklý. Někteří žáci začínali práci záznamem změny světla během celého dne pomocí stínování, což jim pomohlo k uvědomění si dalšího postupu. Ve třídě se objevily různé přístupy pojetí tohoto úkolu. Někteří žáci si uvolněnou práci s linií užívali, jiní se naopak velmi ostýchali a nevěděli jak s linií pracovat. Pod vedením pedagoga (autorky) si každý nakonec našel svůj způsob jak změnu světla ztvárnit. Při společném hodnocení prací byli žáci velmi překvapeni, jakými různými způsoby postupovali jejich spolužáci. (viz Obrazová příloha III, Obr. 23-24)

Na úkol záznamu světla žáci navázali dalším úkolem, který také souvisel se světlem. Jednalo se o úkol **Světelný obraz**, kdy žáci parafrázovali obrazy od barokního malíře Jana Vermeera van Delfta *Mlékařka* a *Čtenářka*. Cílem úkolu bylo žákům ukázat jeden ze způsobů, jakým se využívalo okno v malířství. Měl jim také umožnit nahlédnout na světlo jako na formotvorný prvek obrazu. Motivace proběhla za pomoci černobílých obrazových reprodukcí Vermeerových obrazů. Žáci nejprve oba obrazy popsali a vysledovali společné rysy obrazů. Byli také pedagogem vedeni k důslednému pozorování, jakým směrem světlo přichází, aby si uvědomili, že způsob dopadu světla může objem předmětů zvýraznit nebo potlačit. U Vermeerových obrazů je vytvořen kontrast světla a stínu. Práce se světlem v obraze by se dala přirovnat k práci fotografa, který si své objekty nasvěcuje, aby zdůraznil jejich modelaci.

Před žáky byl postaven problém, upozornit na důležitost světla ve Vermeerových obrazech. Proto měli za úkol vytvořit světelný obraz. Před začátkem práce bylo důležité vysvětlit si, co je vržený stín, který bude v jejich práci důležitý. Žáci mohli parafrázovat celý obraz nebo si vybrat pouze určitou část. Na čtvrtku A3 si narýsovali dvoucentimetrový rámeček, který měl zajistit, že artefakt bude kompaktní. Tužkou si předkreslili motiv, který později vyřízli odlamovacím nožem. Vzniklá šablona se prosvítala na natažené plátno (napnuté prostěradlo mezi dvěma tyčemi) a světelný obraz se zachytil digitálním fotoaparátem.

**Reflexe:** Žáci velmi rychle vypořádávali, že oba obrazy jsou osvětleny pomocí okna. K pochopení Vermeerovy práce se světlem jim napomohlo přirovnání k práci fotografa. I tento úkol byl pro žáky neobvyklý, proto někteří potřebovali více času na uvědomění si, jak daný obraz sestaví, aby mohli některé části odříznout. Kdo se bál zobrazovat postavu, vybral si na obrazu motiv, který mu byl ke ztvárnění bližší. Žáci si práci užívali, jeden žák přišel i s inovací a některé linie v obrazu propíchal kružítkem. Manipulaci s odlamovacím nožem žáci zvládali ve většině případů dobře. Občas došlo k nehodě a žák odřízl část, která měla na artefaktu zůstat, proto odříznutou část připevňovali zpět izolepou. Poslední hodinu jsme věnovali prosvěcování obrazů v zatemněné místnosti. Žáci museli spolupracovat, vždy minimálně tři žáci. Jeden držel plátno a vyříznutý artefakt, druhý zezadu prosvěcoval a třetí vepředu fotil vzniklý světelný obraz na plátně. Žáci postupně dodělávali své práce a fotili světelné obrazy. Vzniklými obrazy byli velmi zaujati. (viz Obrazová příloha III, Obr. 25-29)

Čtvrtá třída žáků ve věku 14 let, se zabývala oknem v historii. První úkol, **Okna Českých Budějovic**, nebyl realizován z důvodu silného deště. Žáci měli ve skupinkách za pomoci fotoaparátů zachytit okna náměstí Českých Budějovic a okolí, která by je zaujala a zároveň hledat okna, zadaná pedagogem, u nichž by se poté snažili určit pořadí podle jejich stáří. Cílem úkolu bylo uvědomění si, že podoba oken se během historie měnila a velmi ovlivňovala i výraz budov. Náhradou za tuto činnost byl domácí úkol, vyfotit okno, které žáky zaujme. V závěru poslední hodiny byly žákům prezentovány jejich příspěvky i s příspěvkem autorky. Žáci byli velmi překvapeni, jaká okna se v Českých Budějovicích nachází a některým vrtalo hlavou, kde se daná okna nachází. Měli se také pokusit odhadnout jaké okno je nejstarší a jaké nemladší. Fotografie oken se svázaly kroužkovou vazbou a vznikl tím vzorník oken.

Z důvodu zmíněného špatného počasí žáci začali úkolem **České Budějovice v proměnách**. Cílem hodiny bylo, aby si žáci uvědomili, jak se prostředí kolem nás mění. Měli si také uvědomit specifickou funkci okna, umožňovat lidem kontakt s okolním světem a pozorovat. Okno mělo být přeneseně vnímáno jako pozorovatel změn a událostí. Hodina začala rozhovorem o historii Českých Budějovic a následně byl rozhovor zaměřen na náměstí a jeho okna. Na ukázkách byla předvedena gotická okna a okna nejstaršího renesančního domu, který se zachoval v původní podobě. Okna byla označována jako pozorovatelé všech



změn. Byla zmíněna i událost pražské defenestrace z roku 1483, kdy byla okna přímými účastníky události.

Při specifikaci úkolu byla použita kniha *Jiří Kolář* od Jindřicha Chaloupeckého z roku 1993 s ukázkami Kolářových koláží, asambláží, muchláží, roláží apod. Žáci se poté rozdělili do dvou velkých skupin, ve kterých se domluvili na společném motivu. Po společné debatě se v každé velké skupině rozdělili do dalších čtyř menších skupin a každá skupina zpracovávala své pojetí na karton o velikosti 15 x 25 cm. Kartony poté zasadili do rámu okna, u kterého bylo zmíněno jeho velké stáří, i jakým způsobem do něj byla zasazena skla a jak bylo osazené do stěny domu. V rámci seznámení se s rámem okna, předmětem jejich práce, byla zmíněna i drobná historie a podoba oken.

**Reflexe:** Tento úkol se v předmětu výtvarné výchovy s jednohodinovou dotací rozdělil do tří týdnů. V prvním týdnu se žáci seznámili s jejich úkolem a ve velkých skupinách se domluvili na společném motivu. V každé skupině vypadala domluva jinak. První skupina žáků se shromáždila okolo jednoho stolu, prohlíželi si knihu s ukázkami děl Jiřího Koláře a celkem rychle se domluvili, že se budou věnovat Českým Budějovicím v proměnách historie. Druhá skupina žáků využila vedlejší místnosti, kde vytvořila debatní kroužek a snažili se domluvit na společném motivu. Žáci vyjadřovali své nápady a ostatní oponovali nebo souhlasili, až se shodli, že budou zpracovávat České Budějovice v proměnách ročních období. V debatě pokračovali dále a domlouvali se, jaký materiál budou na příští hodinu potřebovat. Druhý týden si žáci přinesli velké množství materiálů pro tvorbu svého artefaktu. O něco lépe připravena přišla skupina žáků, která předešlý týden vytvořila debatní kroužek. Žáci již pracovali v malých skupinách po třech až šesti členech. Ideální byly však skupinky po třech žácích. Ve větších skupinkách se hůře domlouvali na postupu práce a rozdělení činností. Celkově ale k práci všichni přistupovali s nadšením a nebáli se používat různé materiály. Své práce po dokončení prezentovali. Skupina, která si zvolila pro svou práci České Budějovice v proměnách ročních období, prezentovala svou práci postupně, každá skupina, která tvořila vždy jedno pole okna, odůvodnila své kroky při práci. Druhá skupina, která zobrazila České Budějovice v proměnách historie, se domluvila a zvolila dva zástupce, kteří se stali mluvčími skupiny a prezentovali jejich práci druhé skupině. (viz Obrazová příloha III, Obr. 30-39)

## Závěr

Cílem kvalifikační práce bylo vytvořit projekt, který by ukázal, jaké možnosti skrývá tematika okna a představit okno jako téma, na které lze nahlížet z různých úhlů pohledu. Práce si nekladla za cíl, vytvořit soubor lekcí, který by vyčerpал všechny možnosti užití tohoto tématu. Měla být spíše inspiračním zdrojem.

Praktická část vycházela z části teoretické, jež měla ukázat, jakými různými způsoby lze na téma nahlížet a poskytnout tak stručný a ucelený přehled o tématu. V použitých publikacích je zajisté možné najít i další podrobnější informace, pokud by čtenář měl zájem o rozšíření souvislostí. V teoretické části je také pojednáno o projektové výuce v obecné rovině i o specifikaci projektu ve výtvarné výchově, aby mohla být projektová metoda pochopena v celé její šíři.

Z teoretické části je patrné, že mnoho výtvarných umělců i spisovatelů, zvláště v posledních desetiletích, motivu okna využilo k vyjádření vlastních pocitů, myšlenek a postojů.

Projekt koncipovaný pro starší školní věk, tj. druhý stupeň základní školy, umožnil žákům nahlédnout na různé způsoby uchopení skutečnosti. Získávat nové informace, vyjadřovat své pocity a uvědomit si důležitou funkci okna v našem životě i jaké hodnoty do něj můžeme vkládat. K tomuto cíli bylo vhodné využít projektovou metodu, která umožňuje žákům poznávat skutečnost v různých rovinách a více do hloubky a nejen povrchově. Výtvarná výchova sama o sobě umožňuje zapojení problémů a poznatků i z jiných oborů. Žáci si v projektu osvojili i různé formy výtvarného jazyka a ve většině hodin se seznámili i s přístupy různých umělců.

Projekt probíhal ve třídách s účastí třiceti žáků, výuka byla náročnější na organizaci a byly tomu uzpůsobené i podoby jednotlivých lekcí. Žáci si z jednotlivých hodin odnesli nové poznatky, uvědomili si nové souvislosti, rozvíjeli spolupráci s ostatními i toleranci vůči ostatním a navzájem se mezi sebou inspirovali svými postupy a nápady. Jak je patrné z reflexí jednotlivých hodin, většina žáků k úkolům přistupovala kladně a náměty pro ně byly zajímavé. I když některé úkoly byly pro žáky neobvyklé, vždy je zvládli a odnesli si nové zkušenosti. Samotní žáci obohatili autorku o nové pohledy a přístupy. Dle názoru autorky se podařilo splnit vytyčený cíl práce.

## SEZNAM POUŽITÝCH INFORMAČNÍCH ZDROJŮ

### Tištěné informační zdroje

ALBERTI, Leone Batista: *Deset knih o stavitelství*. Praha: Státní nakladatelství krásné literatury, hudby a umění, 1956.

ALBERTI, Leone Battista. *O malbě*. Praha: Nakladatelství Vladimíra Žikeše, 1947.

BAUER, Hermann a Andreas PRATER, WALTHER, Ingo F., ed. *Baroko*. Praha: Slovart, 2007. ISBN 978-807209-907-8.

COLE, Emily, ed. *Průvodce architekturou*. Praha: Svojtka, 2008. ISBN 978-80-7352-976-5.

COUFALOVÁ, Jana. *Projektové vyučování pro první stupeň základní školy*. Náměty pro učitele. Praha: Fortuna, 2006.

ČERMÁK, František, Jiří HRONEK a Jaroslav MACHAČ. *Slovník české frazeologie a idiomatiky. Díl 2. Výrazy neslovesné*. Praha: Leda, 2009. ISBN 9788073352172.

ČERMÁK, František, Jiří HRONEK a Jaroslav MACHAČ. *Slovník české frazeologie a idiomatiky. Díl 3. Výrazy neslovesné*. Praha: Leda, 2009. ISBN 9788073352189.

ČERMÁK, František, Jiří HRONEK a Jaroslav MACHAČ. *Slovník české frazeologie a idiomatiky. Díl 4. Výrazy větné*. Praha: Leda, 2009. ISBN 9788073352196.

DUDÁK, Vladislav a kol. *Encyklopedie světové architektury I: od menhiru k dekonstruktivismu*. Praha: Baset, 2000. ISBN 80-86223-06-X.

DUDÁK, Vladislav a kol. *Encyklopedie světové architektury II: od menhiru k dekonstruktivismu*. Praha: Baset, 2000. ISBN 80-862-2306-X.

DYK, Viktor. *Básně*. Praha: Československý spisovatel, 1955.

ESSERS, Volkmar. *Henri Matisse, 1869-1954: master of colour*. Köln: Taschen, 2006. ISBN 382285977X.

HAZUKOVÁ, Helena a Pavel, ŠAMŠULA. *Didaktika výtvarné výchovy I*. Praha: Univerzita Karlova, 1982.

HAZUKOVÁ, Helena a Pavel, ŠAMŠULA. *Didaktika výtvarné výchovy I*. Praha: Univerzita Karlova, 1982.

HEROUT, Jaroslav. *Staletí kolem nás. Přehled stavebních slohů*. Praha: orbis, 1970.

- HEROUT, Jaroslav. *Úprava oken památkových objektů*. I. Nástin historického vývoje okna. Památková péče, roč. 23, 1963, č. 1.
- HODROVÁ, Daniela. *Poetika míst: kapitoly z literární tematologie*. Jinočany: H & H, 1997. ISBN 80-86022-04-8.
- HUYGE, René a Pietro, BIANCONI. *Vermeer*. Praha: Oden, 1981.
- JIROUS, Ivan Martin. *Magorovy labutí písně*. Praha: Torst, 2006. ISBN 80-7215-296-3.
- KRATOCHVÍLOVÁ, Jana. *Teorie a praxe projektové výuky*. Olomouc: Masarykova univerzita, 2009. ISBN 978-80-210-4142-4.
- KOCH, Wilfried. *Evropská architektura: Evropská architektura: encyklopedie evropské architektury od antiky po současnost*. Praha: Ikar, 1998. ISBN 80-720-2388-8.
- LAUDOVÁ, Věra. *Odilon Redon*. Praha: Odeon, 1992. ISBN 8020703705.
- LUSTIG, Arnošt. *Noc a naděje; Démanty noci; Dita Saxová*. Praha: Československý spisovatel, 1966.
- MAŇÁK, Josef a Vlastimil, ŠVEC. *Výukové metody*. Brno: Paido – edice pedagogické literatury, 2003. ISBN 80-7315-039-5.
- MARTIN, Sylvia, GROSENICK, Uta, ed. *Futurismus*. V Praze: Slovart, 2007. ISBN 978-80-7209-874-3.
- KRAUSS, Anna-Carola. *Dějiny malířství od renesance k dnešku*. Praha: Slovart, 1996. ISBN 80-85871-76-9.
- PECHAR, Josef a Antonín, RŮŽIČKA a Jaroslava, STAŇKOVÁ. *Učebnice architektury pro 3. ročník středních průmyslových škol stavebních*. Praha: Státní nakladatelství technické literatury, 1981.
- PIJOAN, José. *Dějiny umění / 2*. Praha: Odeon, 1979.
- PIJOAN, José. *Dějiny umění / 3*. Praha: Odeon, 1979.
- PIJOAN, José. *Dějiny umění / 5*. Praha: Odeon, 1979.
- PIJOAN, José. *Dějiny umění / 7*. Praha: Odeon, 1979
- PRŮCHA, Jan, WALTEROVÁ, Eliška a Jiří, MAREŠ. *Pedagogický slovník*. Praha: Portál, 2003. ISBN 80-7178-772-8.

- ROUSOVÁ, Hana. *Motiv okna v díle deseti současných výtvarných umělců: katalog výstavy*. Galerie umění Karlovy Vary, 1983.
- RUHRBERG, Karl, WALTHER, Ingo F., ed. *Umění 20. století: [malířství, sochařství a objekty, nová média, fotografie]*. I. díl. V Praze: Slovart, 2011. ISBN 978-80-7391-572-8.
- ŠEVČÍKOVÁ, Zuzana. *Okno: remeslo/technika/umenie*. Bratislava: Slovenský spisovateľ, 1964.
- VALENTA, Josef, et. al. *Pohledy: Projektová metoda ve škole a za školou*. Praha: IPOS ARTAMA, 1993. ISBN 80-7068-066-0.
- VÁVRA, Jaroslav Raimund. *Pět tisíc let sklářského díla*. Praha: Orbis, 1953.
- VRCHLICKÝ, Jaroslav. *Okna v bouři. Básně (1982 – 1983)*. Praha: Tiskárna F. Šimáček nakladatelé, 1894.
- SYROVÝ, Bohuslav a kol. *Architektura, svědectví dob: přehled vývoje stavitelství a architektury*. Praha: Státní nakladatelství technické literatury, 1974.
- SUDEK, Josef. *Okno mého ateliéru*. Praha: Torst, 2007. ISBN 978-80-7215-313-8.
- ŠKABRADA, Jiří. *Konstrukce historických staveb: encyklopedie evropské architektury od antiky po současnost*. Praha: Argo, 2003. ISBN 80-720-3548-7.
- ŠVÁCHA, Rostislav. *Okna a skleněné stěny*, in: *Obnova okenních výplní a výkladců*, Praha, Národní památkový ústav, ústřední pracoviště 2010.
- TOMAN, Rolf. *Gotika: architektura - plastika - malířství*. Praha: Slovart, 2000. ISBN 80-7209-248-0.
- URBAN, Otto M. *V barvách chorobných: idea dekadence a umění v českých zemích 1880-1914*. Praha: Obecní dům, 2006. ISBN 80-86300-72-2.
- WOLF, Norbert, GROSENICK, Uta, ed. *Expresionismus*. V Praze: Slovart, 2005. ISBN 80-7209-659-1.
- ZHOŘ, Igor. *Projekty a metodické řady. Výtvarná výchova*. 1994-95, **35**(3.), 3-4.

## Internetové informační zdroje

ČERNÁ, Kateřina. Obrazy místo oken. *Art + Antiques* [online]. 2009, červenec – srpen (7 + 8) [cit. 2017-04-01]. Dostupné z: <http://www.artcasopis.cz/clanky/obrazy-misto-oken>

FÖLDEŠIOVÁ, Denisa. „Frazeologie.“ *Encyklopedie lingvistiky*, ed. Kateřina Prokopová. [online]. Olomouc: Univerzita Palackého v Olomouci, 2004 [cit. 2017-04-12]. Dostupné z: <http://oltk.upol.cz/encyklopedie/index.php5/Frazeologie>

HÁJKOVÁ, Zita. *Caspar David Friedrich. Postava u okna, její geneze a vývoj* [online]. Praha, 2013 [cit. 2017-03-23]. Dostupné z: <https://is.cuni.cz/webapps/zzp/detail/122505/>. Diplomová. Univerzita Karlova. Vedoucí práce Prof. PhDr. Lubomír Konečný.

MATĚJKOVÁ, Naděžda. *Zviditelnění neviditelného: monografie Pavla Nešlehy* [online]. Brno, 2002 [cit. 2017-04-01]. Dostupné z: [https://is.muni.cz/th/10457/ff\\_m/text.pdf](https://is.muni.cz/th/10457/ff_m/text.pdf). Diplomová práce. Masarykova univerzita v Brně. Vedoucí práce Doc. PhDr. Jaroslav Sedlář, CSc.

REWALD, Sanbine. *Rooms with a View: The Open Window in the 19th Century*. [online]. New York: Metropolitan Museum of Art, 2011. ISBN 978-1-58839-413-2 [cit. 2017-03-25]. Dostupné z: [https://books.google.cz/books?id=zZwKCMDqyWoC&printsec=frontcover&redir\\_esc=y#v=onepage&q&f=false](https://books.google.cz/books?id=zZwKCMDqyWoC&printsec=frontcover&redir_esc=y#v=onepage&q&f=false)

## Obrazová příloha I

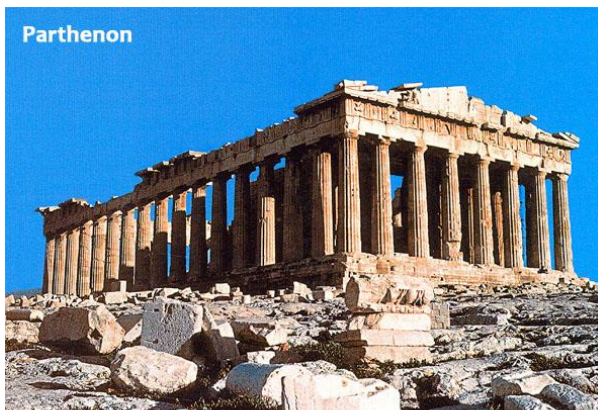
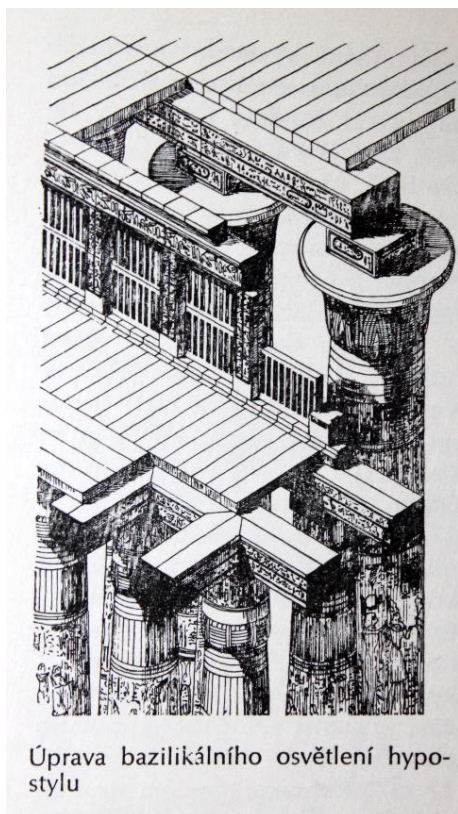

**Obr. 1)** Bazilikální osvětlení

**Obr. 2)** Parthenon x Pantheon

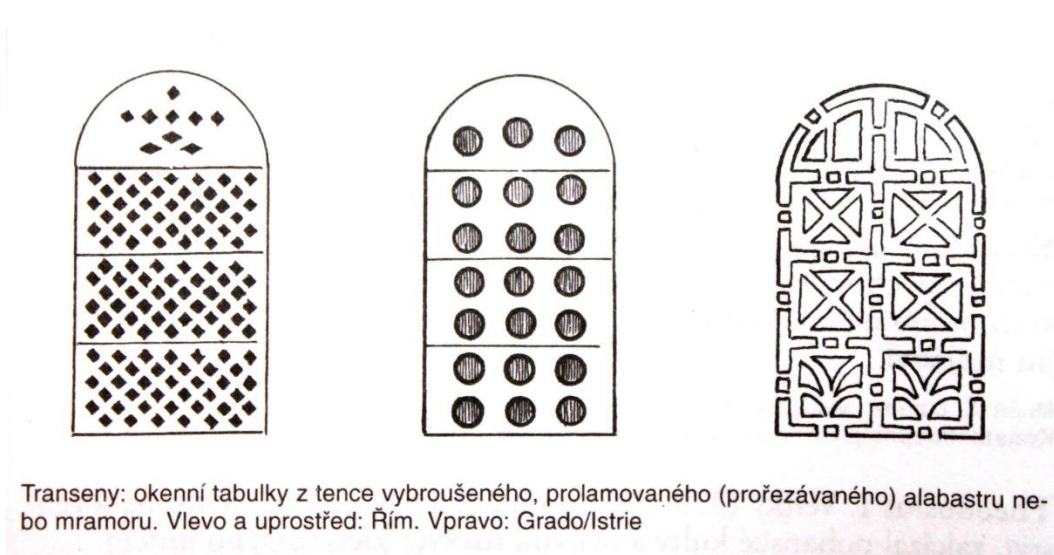

**Obr. 3)** Transeny

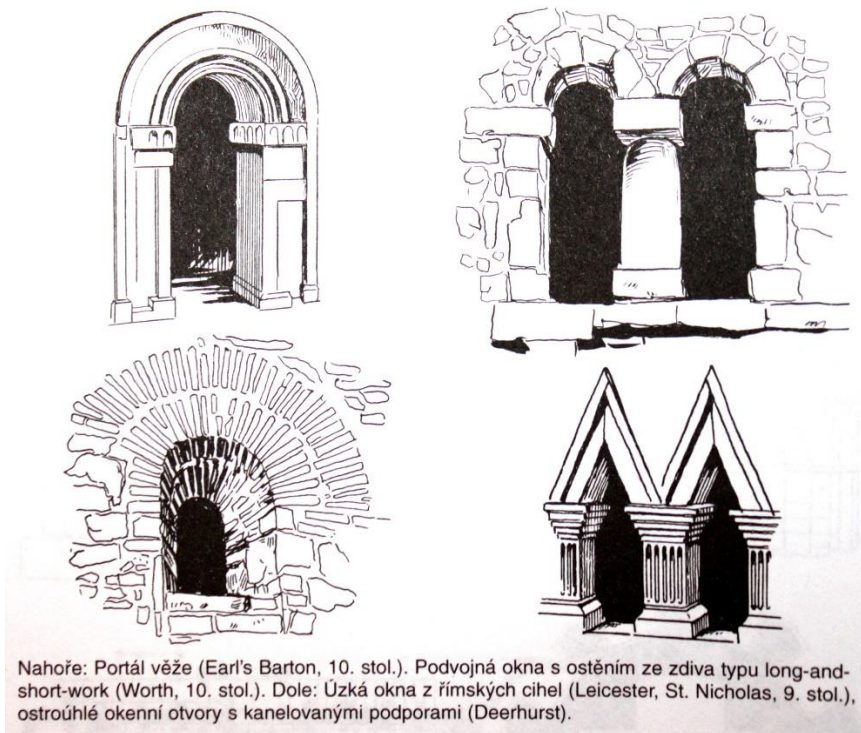

**Obr. 4) Předrománská okna**

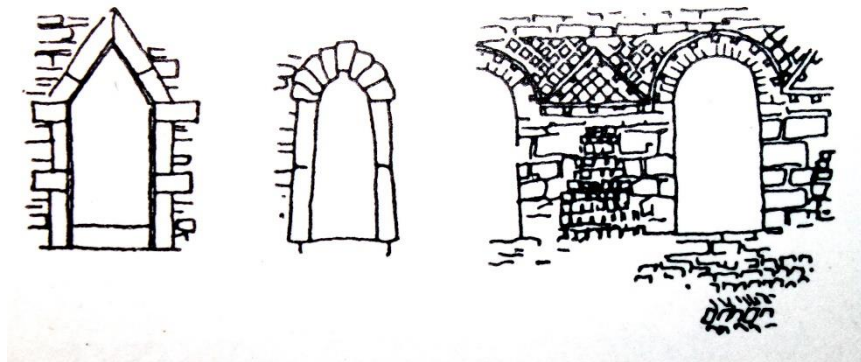

**Obr. 5) Předrománská okna**



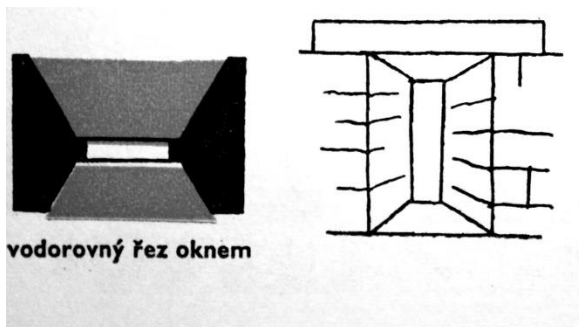

Obr. 6) Úzké okno

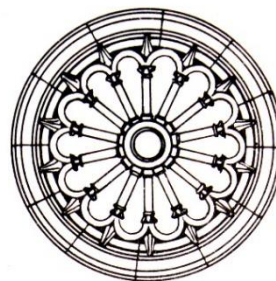

rozetové okno se sloupky

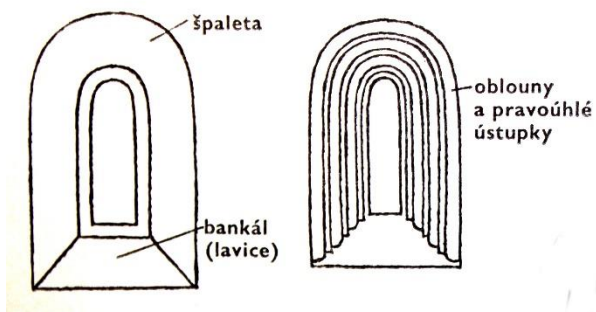

Obr. 7) Špaletové okno

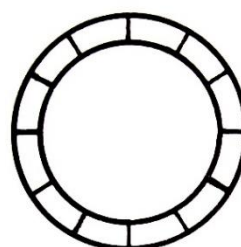

kruhové okno

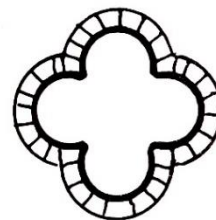

čtyřlístové okno

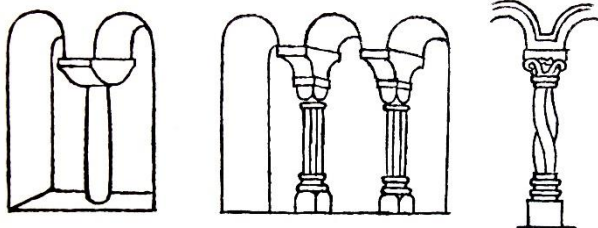

Obr. 8) Sdružená okna

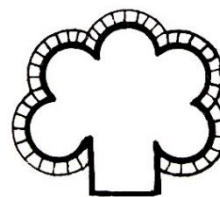

vějířovité okno

Obr. 9) Tvary oken

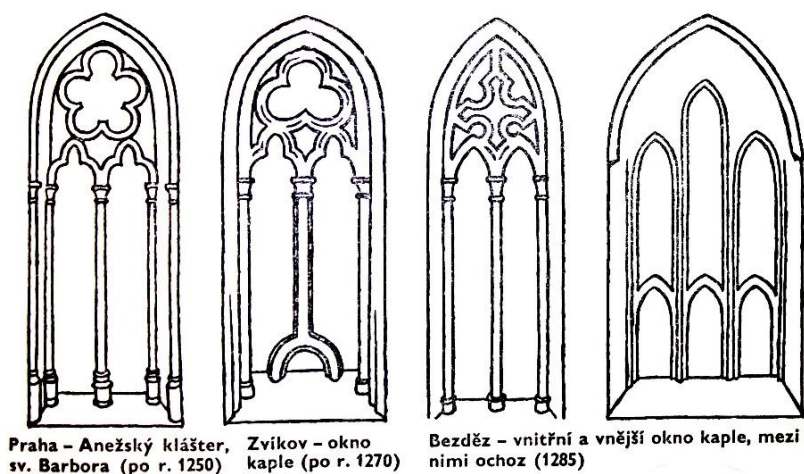

**Obr. 10)** Gotická okna 13. století

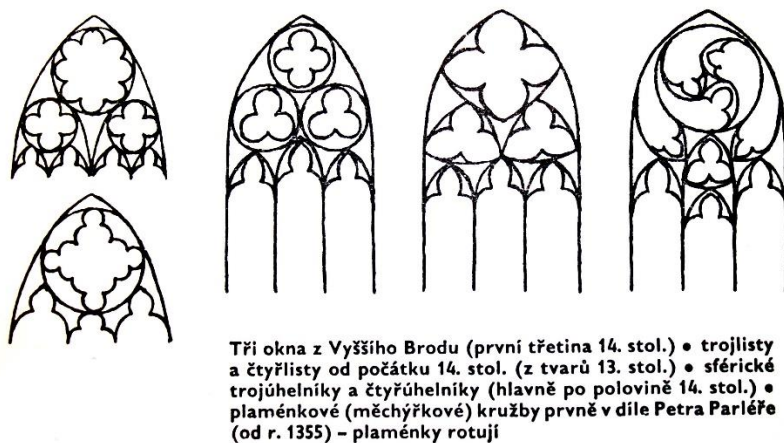

Tři okna z Vyššího Brodu (první třetina 14. stol.) • trojlisty a čtyřlísty od počátku 14. stol. (z tvarů 13. stol.) • sférické trojúhelníky a čtyřúhelníky (hlavně po polovině 14. stol.) • plaménkové (měchýřkové) kružby prvně v díle Petra Parléře (od r. 1355) – plaménky rotují

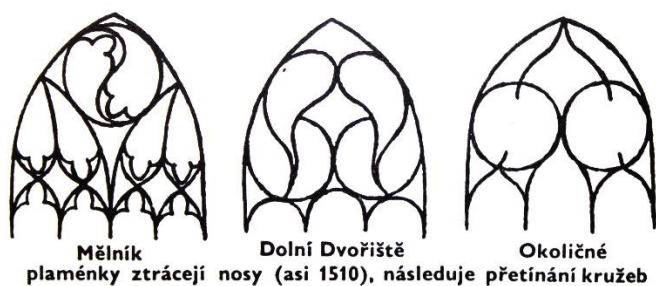

**Mělník**  
plaménky ztrácejí nosy (asi 1510), následuje přetínání kružeb

**Dolní Dvořiště**

**Okoličné**

**Obr. 11)** Kružby českých gotických oken

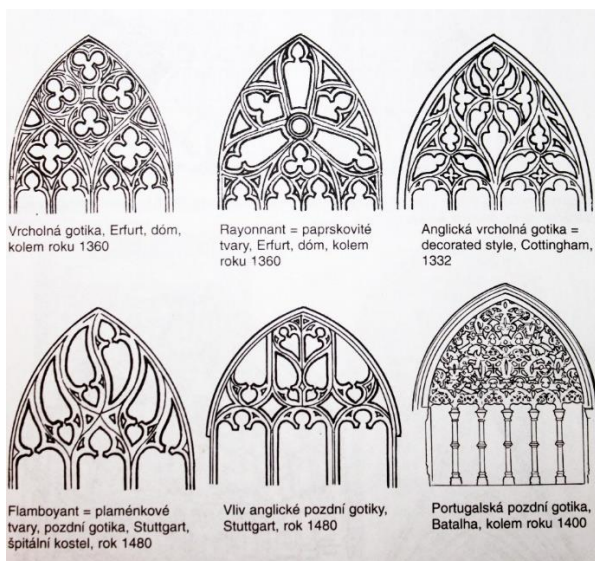

**Obr. 12) Kružby gotických oken ve světě**

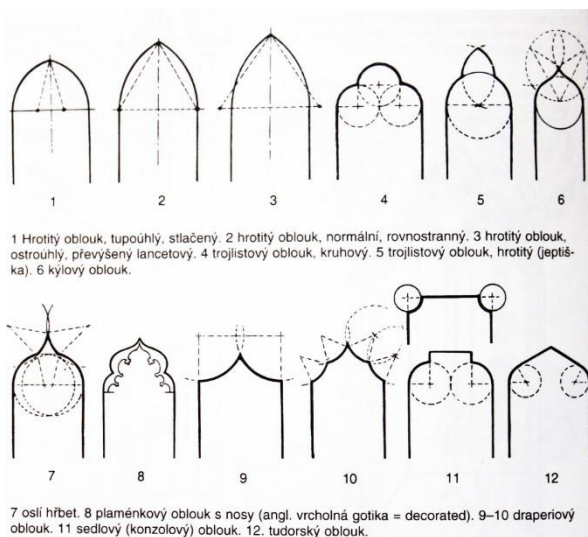

**Obr. 13) Tvary gotických oblouků**

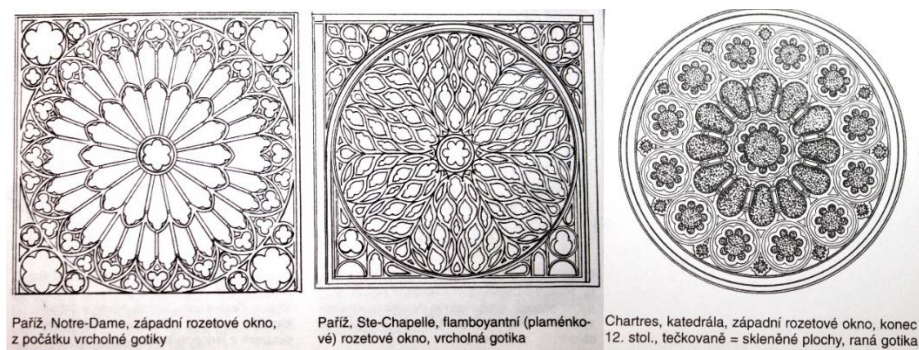

**Obr. 14) Gotické rozety**

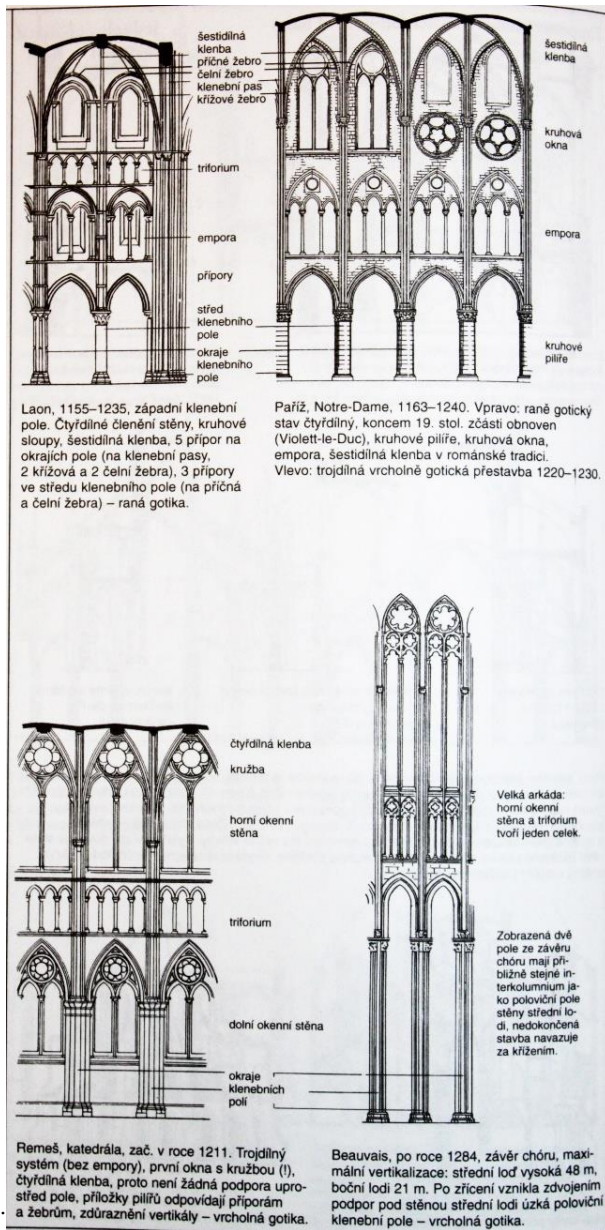

**Obr. 15) Členění gotické stěny**

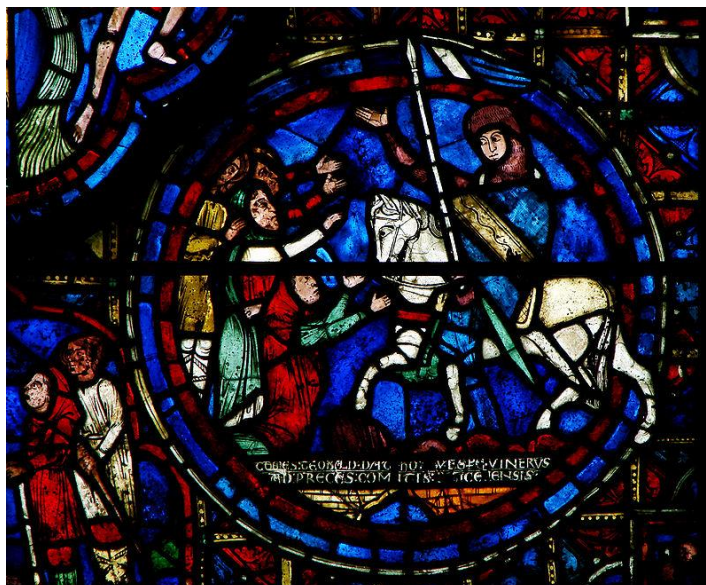

Obr. 16) Vitraj Chartres, konec 12. století



Obr. 17) Vitraj Norimberk, 15. století

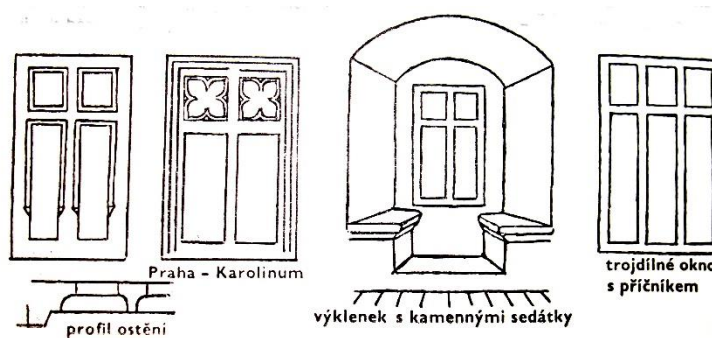

Obr. 18) Gotická světská okna

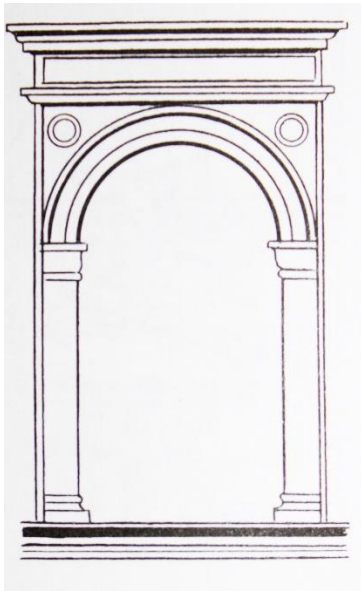

**Obr. 19)** Bramantovské okno

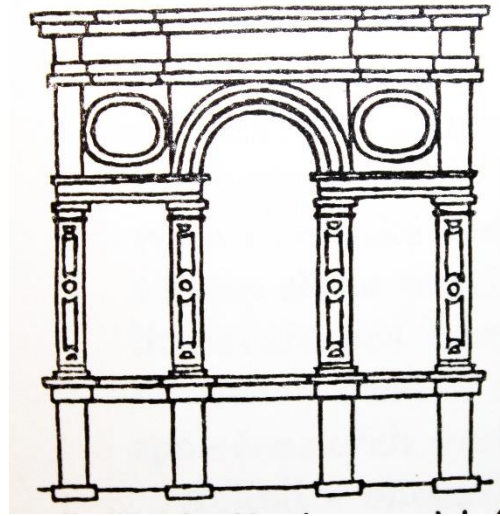

**Obr. 20)** Syrský oblouk

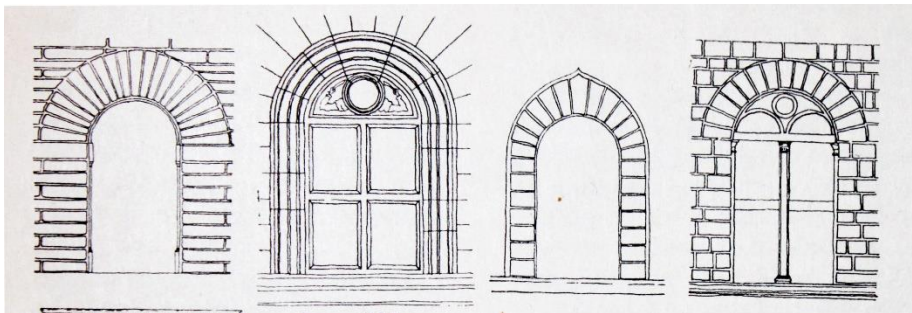

**Obr. 21)** Renesanční ostění

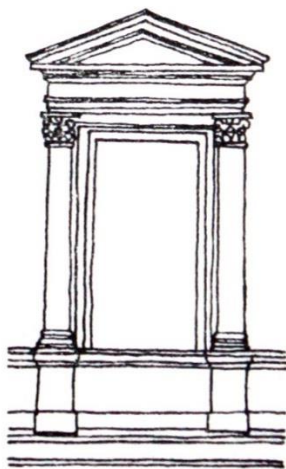

**Obr. 22)** Edikula

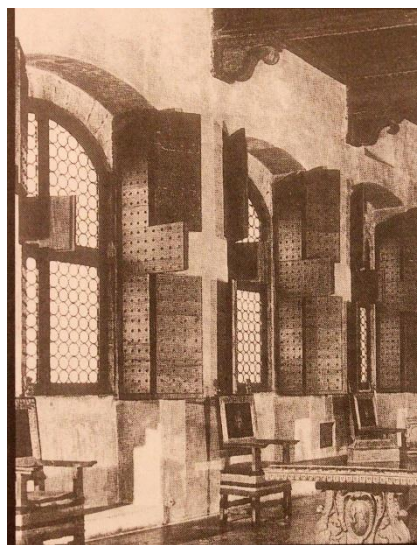

**Obr. 23)** Zasklení do olověných čoček

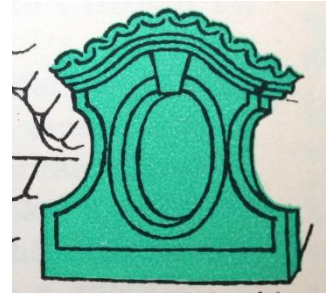
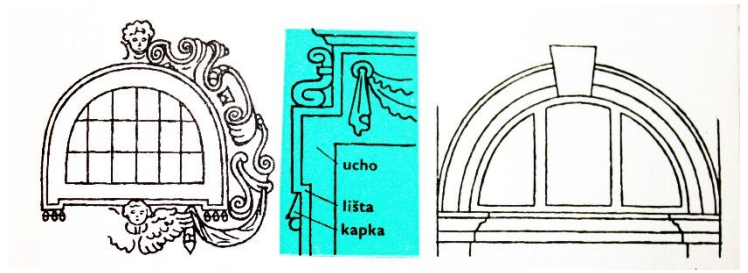

**Obr. 24)** Dělení do T

**Obr. 25)** Ostění, uši

**Obr. 26)** Volské oko

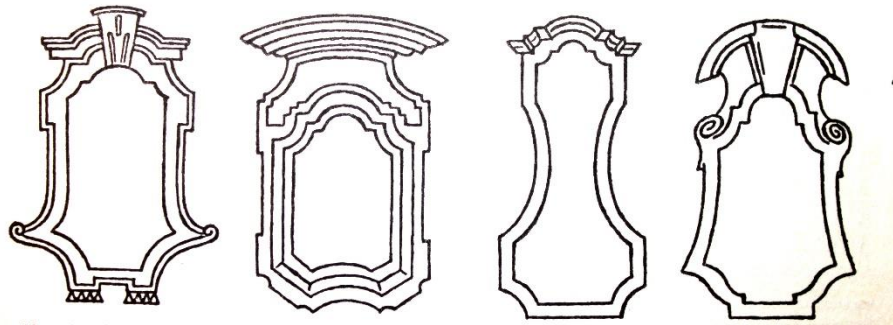

**Obr. 27)** Kasulové okno



**Obr. 28)** Iluzivní okno

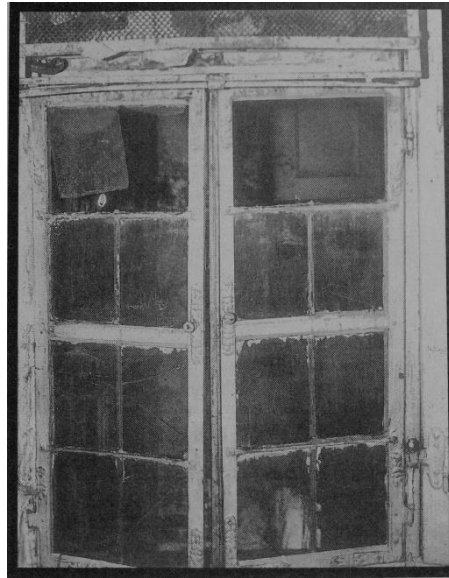
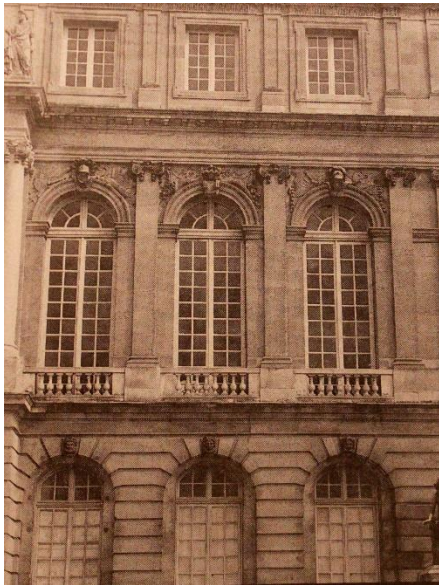

**Obr. 29)** Dělení velkých oken    **Obr. 30)** Zvětšení okenních tabulek



**Obr. 31)** Okno druhého rokoka

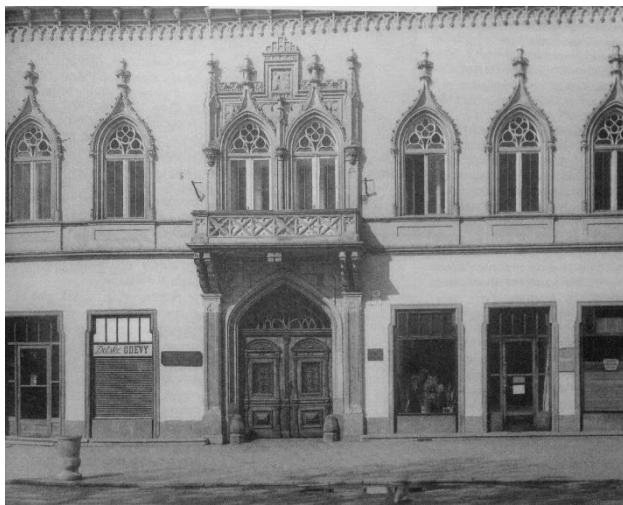

**Obr. 33)** Novogotické ostění



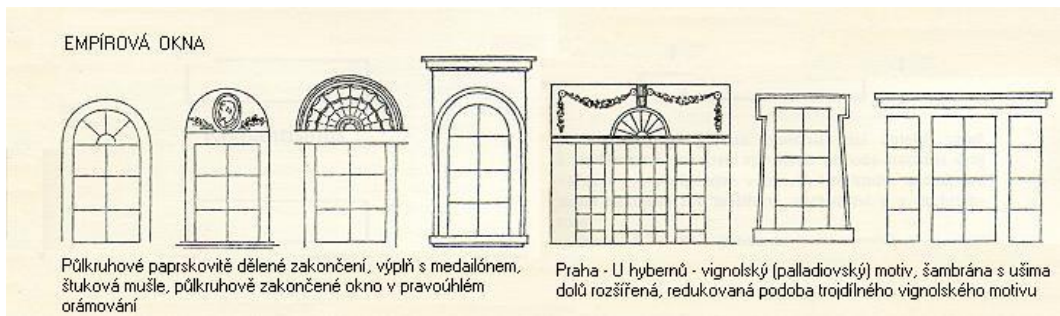

**Obr. 32)** Empírová okna



**Obr. 34)** Antonio Gaudí



**Obr. 35)** Ch. R. Mackintosh, vitraj



**Obr. 36)** Le Corbusier



**Obr. 37)** Curtain wall

## Obrazová příloha II



Obr. 1) Pompejské malby, čtvrtý styl



Obr. 2) Zvěstování Panně Marii, Gentský oltář



Obr. 3) Madona kancléře Rolina



Obr. 4) Manželé Arnolfini



**Obr. 5) Madona Benois**



**Obr. 6) Poslední večeře**

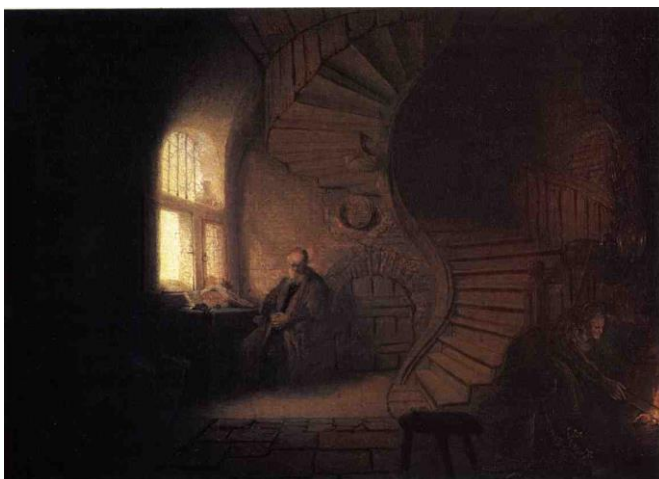

**Obr. 7) Meditující učenec**

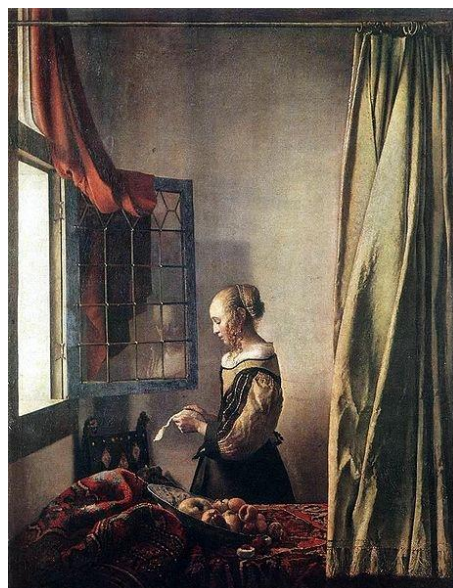

**Obr. 8) Čtenářka**



**Obr. 9)** Pohled z pravého a levého okna umělcova ateliéru



**Obr. 10)** Žena v okně



**Obr. 11)** Ta dívka u okna

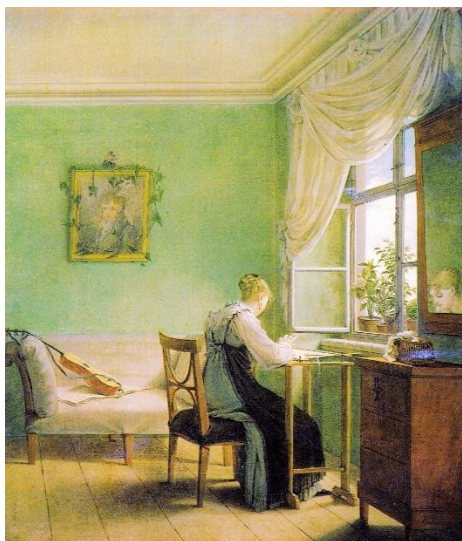

**Obr. 12)** Žena vyšívá

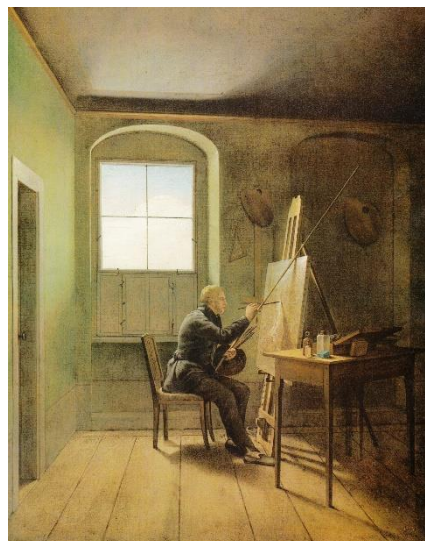

**Obr. 13)** C. D. Friedrich v ateliéru



**Obr. 14)** Ubohý poeta



**Obr. 15)** Okno v obýváku

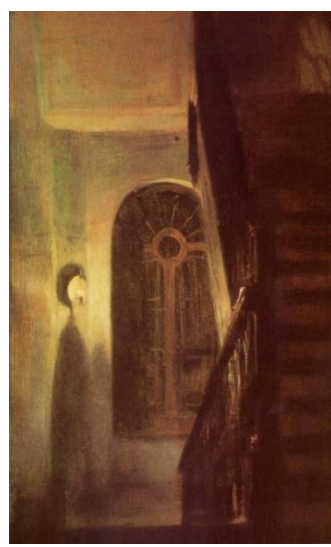

**Obr. 16)** Okno na schodišti



Obr. 17) Vincentův pokoj v Arles

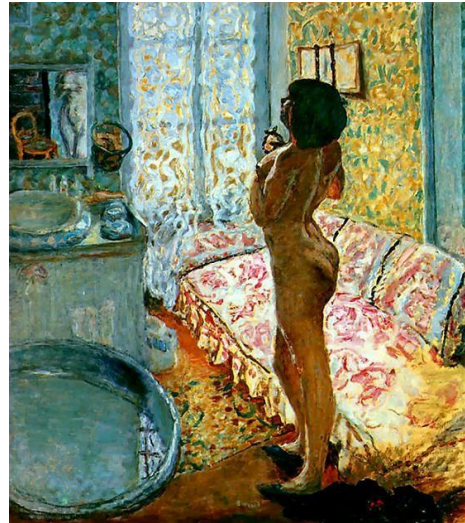

Obr. 18) Akt proti světlu

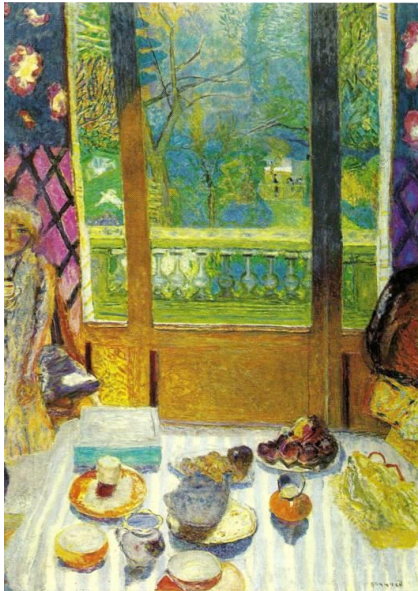

Obr. 19) Pokoj se snídaní

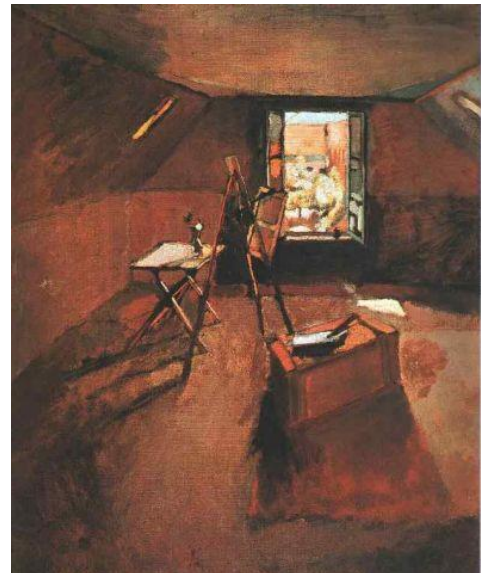

Obr. 20) Studio pod okapy

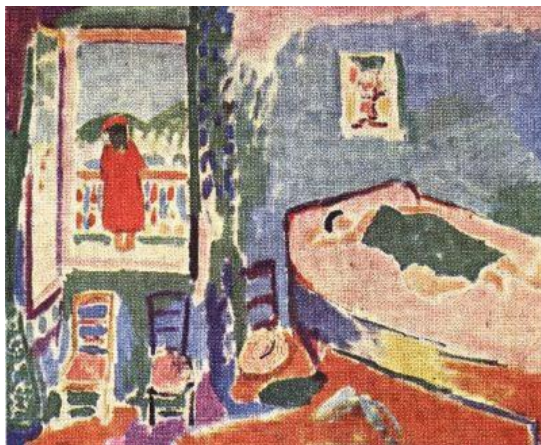

Obr. 21) Pokoj v Collioure

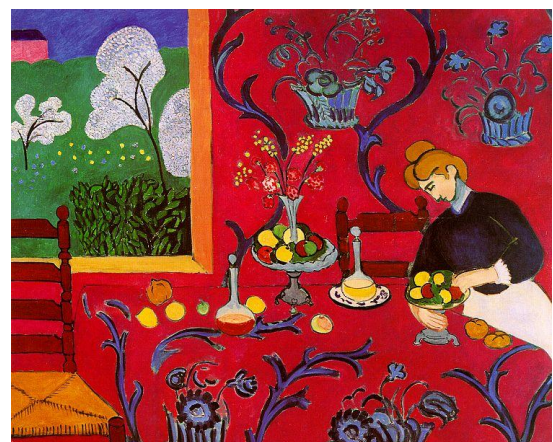

Obr. 22) Harmonie v červené



**Obr. 23)** Okenní dveře v Collioure



**Obr. 24)** Okno



**Obr.25)**Katedrála

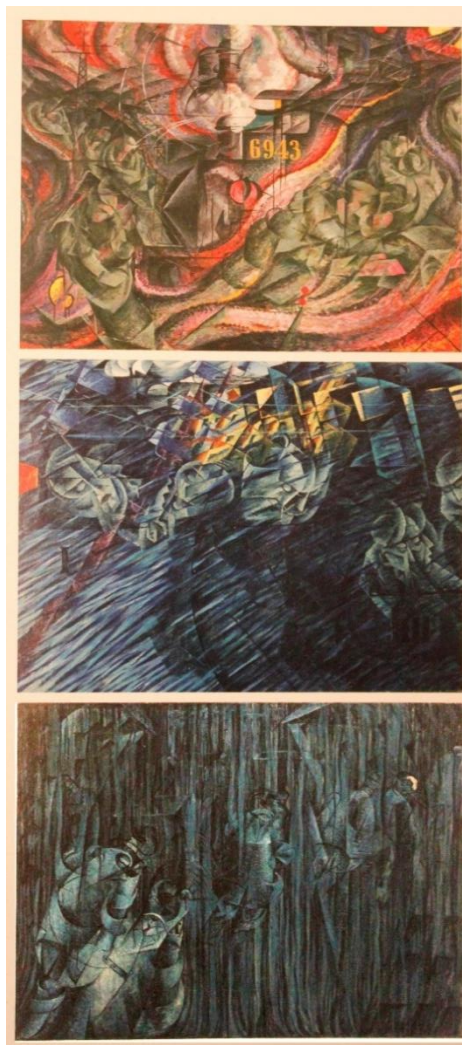

**Obr. 26)** Duševní stavy

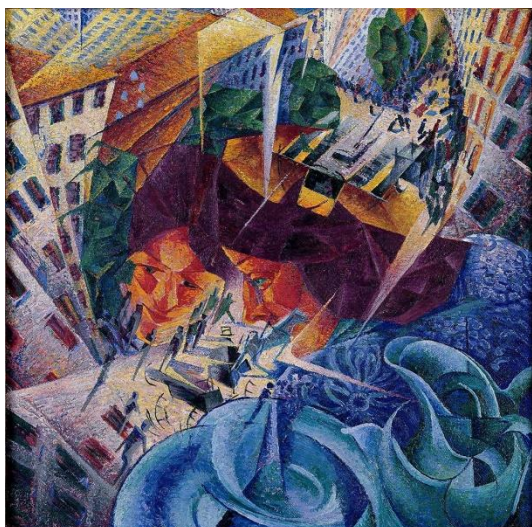

Obr. 27) Simultální vize

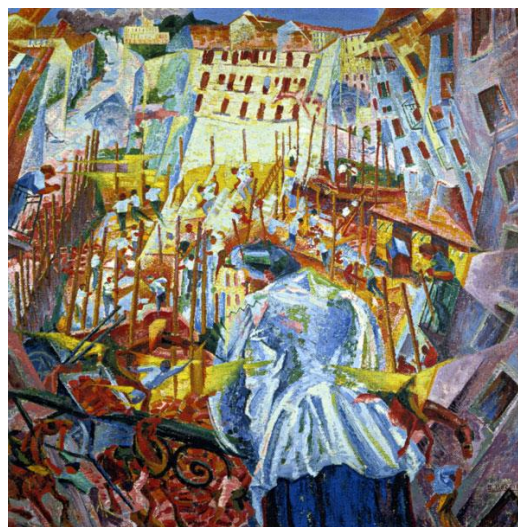

Obr.28) Hluk ulice vniká do domu

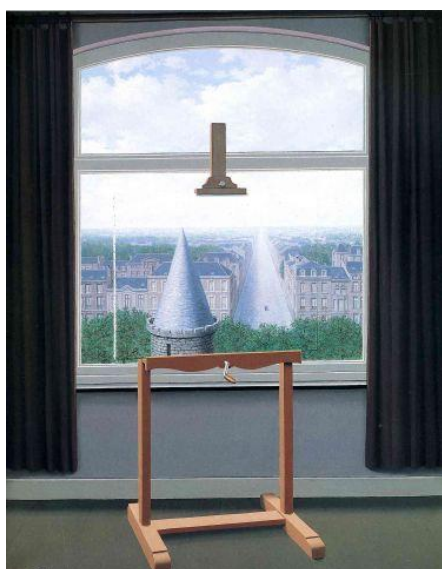

Obr. 29) Charakter člověka

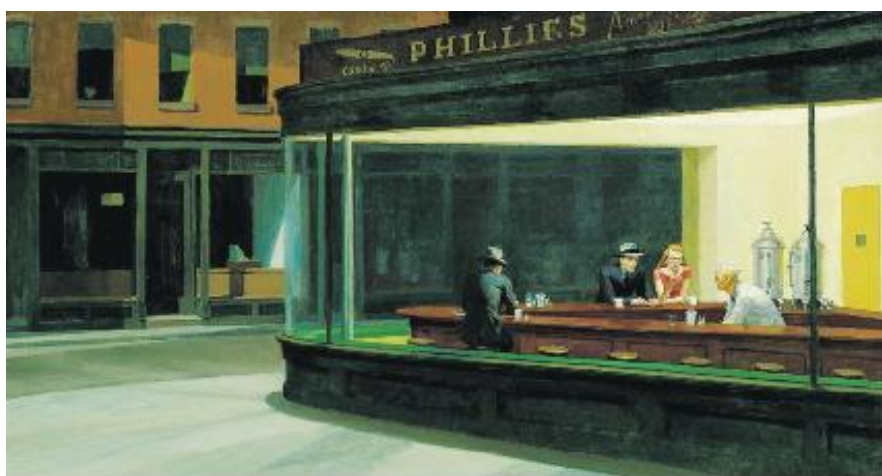

Obr. 30) Noční ptáci





**Obr. 31)** Ranní slunce



**Obr. 32)** Okno mého ateliéru



**Obr. 33)** okno mého ateliéru

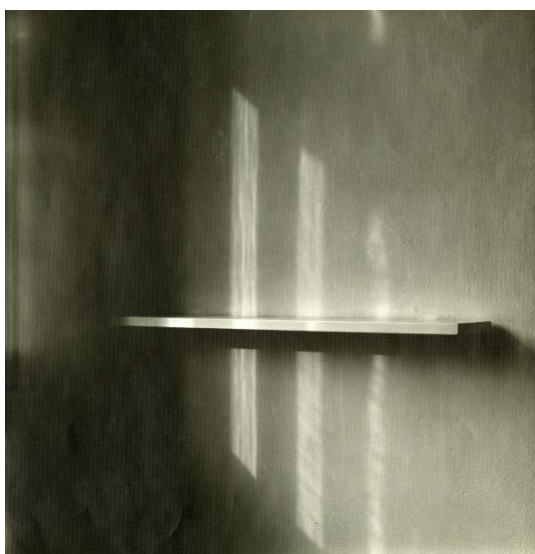

**Obr. 34)** Bez názvu

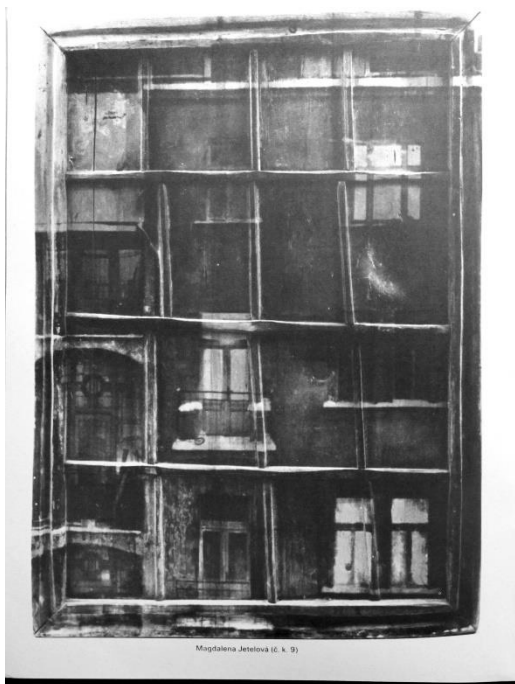

**Obr. 35) Okno**



**Obr. 36) Ateliérové okno I**

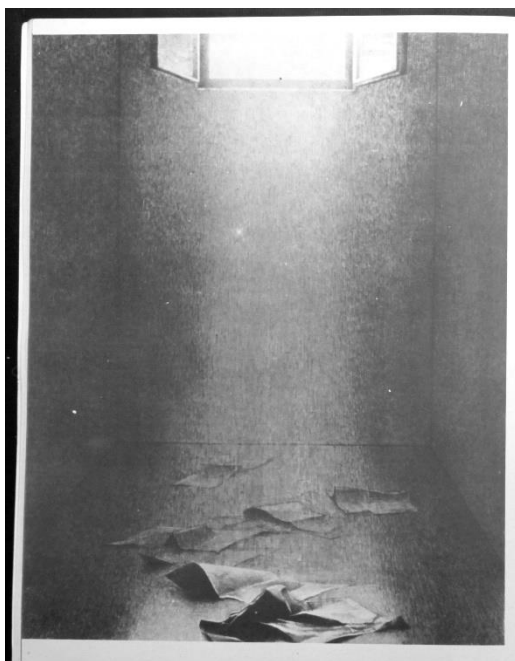

**Obr. 37) Studie světla I**



**Obr. 38) Okno s oslem**

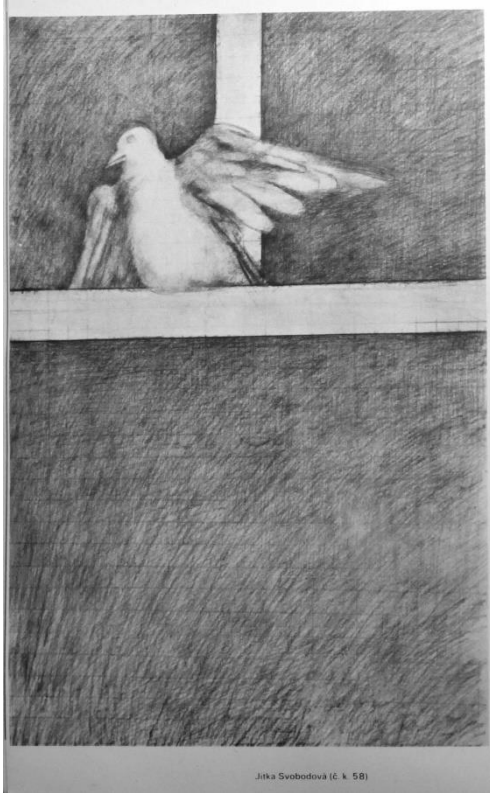

**Obr. 39) Okno**

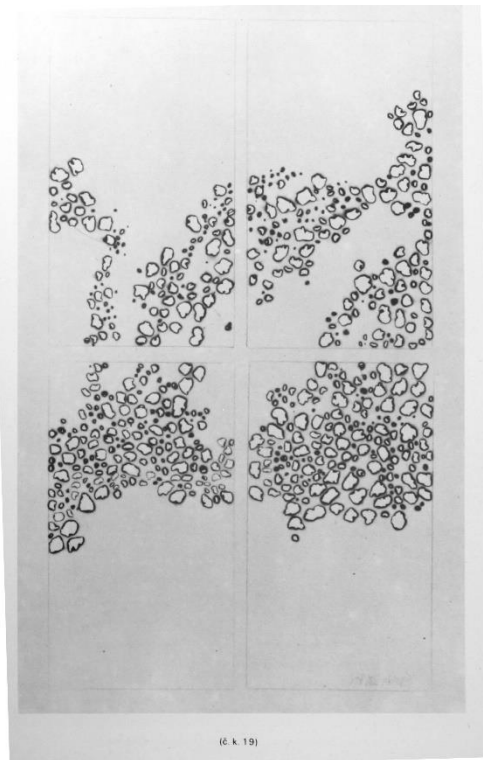

**Obr. 40) Okna**

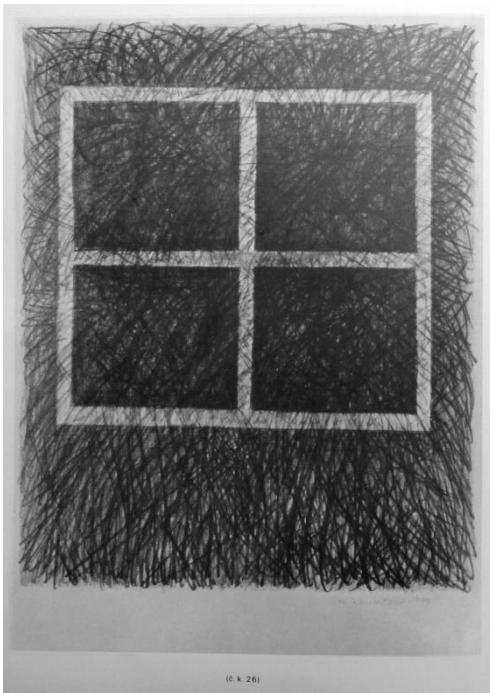

**Obr. 41) Okno**

### Obrazová příloha III



**Obr. 1)** Myšlenková mapa



**Obr. 2, 3)** Dalibor z Kozojed, dramatická vizualizace



**Obr. 4)** Dalibor z Kozojed, průběh práce



Obr. 5) Dalibor z Kozojed, výsledné práce



Obr. 6) Dalibor z Kozojed, výsledné práce



Obr. 7) Dalibor z Kozojed, výsledné práce



Obr. 8) Krajina mé duše



**Obr. 9)** Krajina mé duše



**Obr. 10)** Okna v bouři, v průběhu práce





**Obr. 11)** Okna v bouři, v průběhu práce

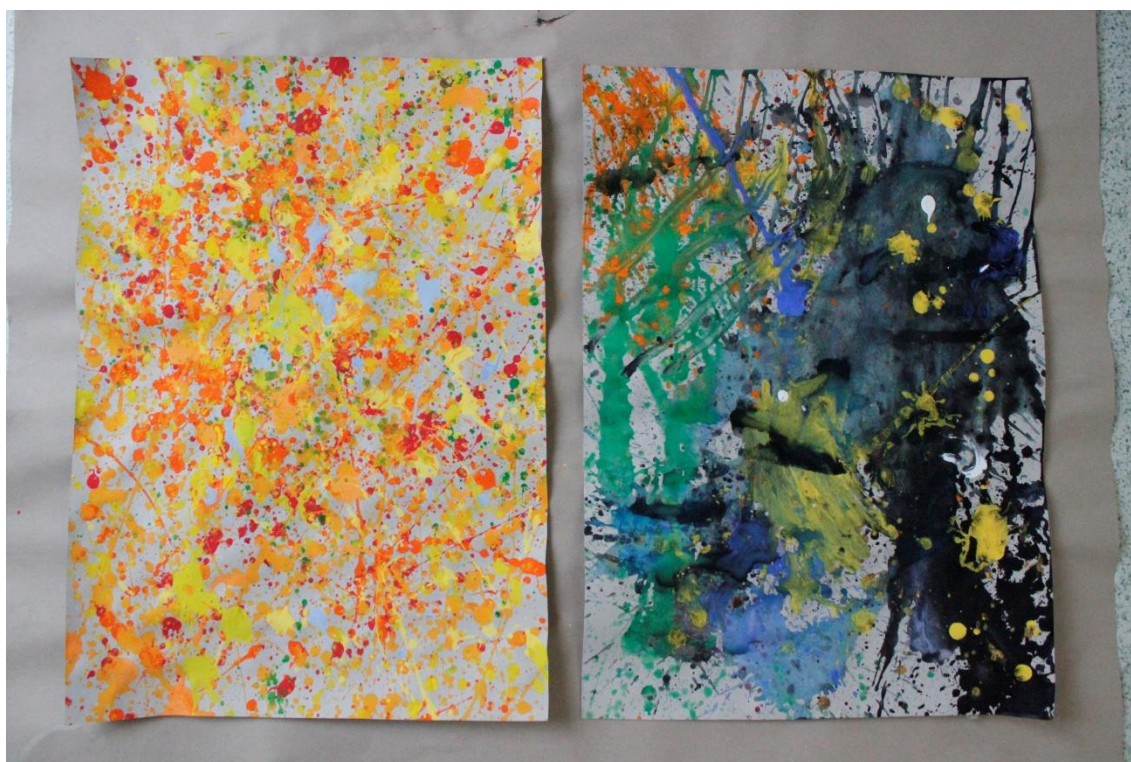

**Obr. 12)** Okna v bouři (slunce x bouřka)



**Obr. 13)** Okna v bouři (hluk aut x zpěv ptáků)



**Obr. 14)** Okna v bouři (hluk aut x zpěv ptáků)



**Obr. 15)** Okna v bouři (slunce x bouřka)



**Obr. 16)** Vitraje, přenášení návrhu konstrukce na černou čtvrtku



**Obr. 17)** Vitraje, vyřezávání konstrukcí



**Obr. 18)** Vitraje (návrhy, konstrukce ve fólii připravené na nanášení modelovací hmoty)



**Obr. 19)** Vitraje, nanášení modelovací hmoty

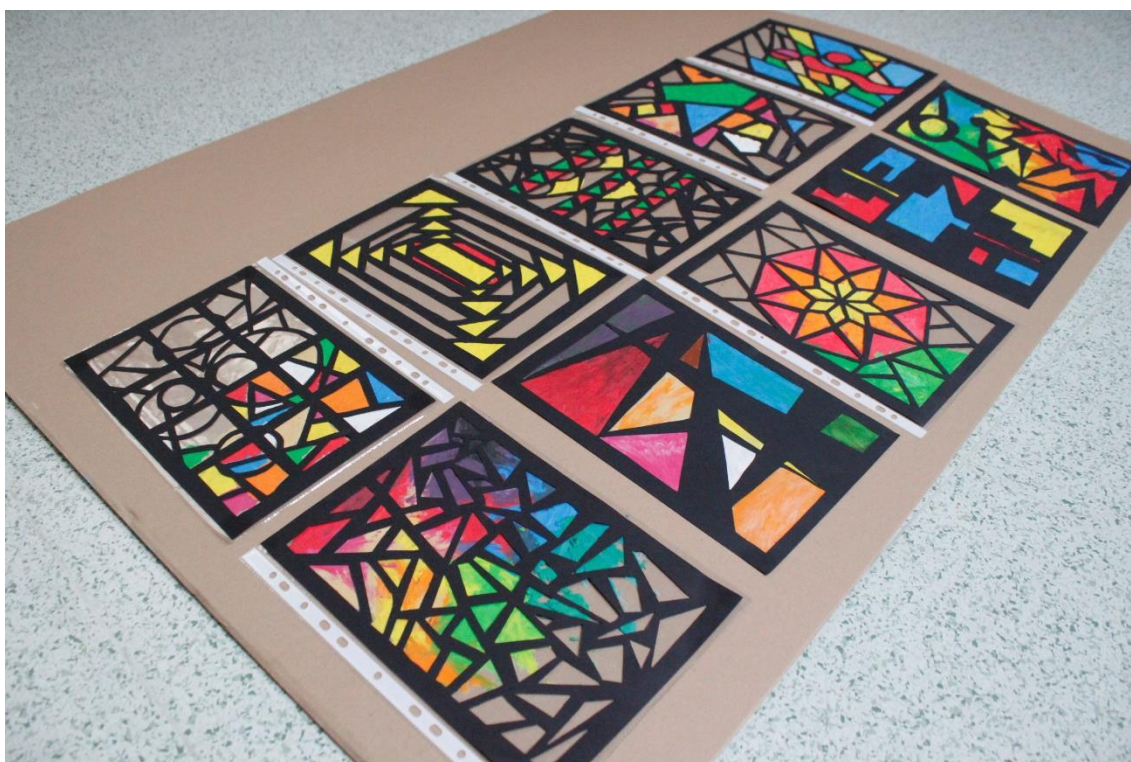

**Obr. 20)** Vitraje, rozpracované

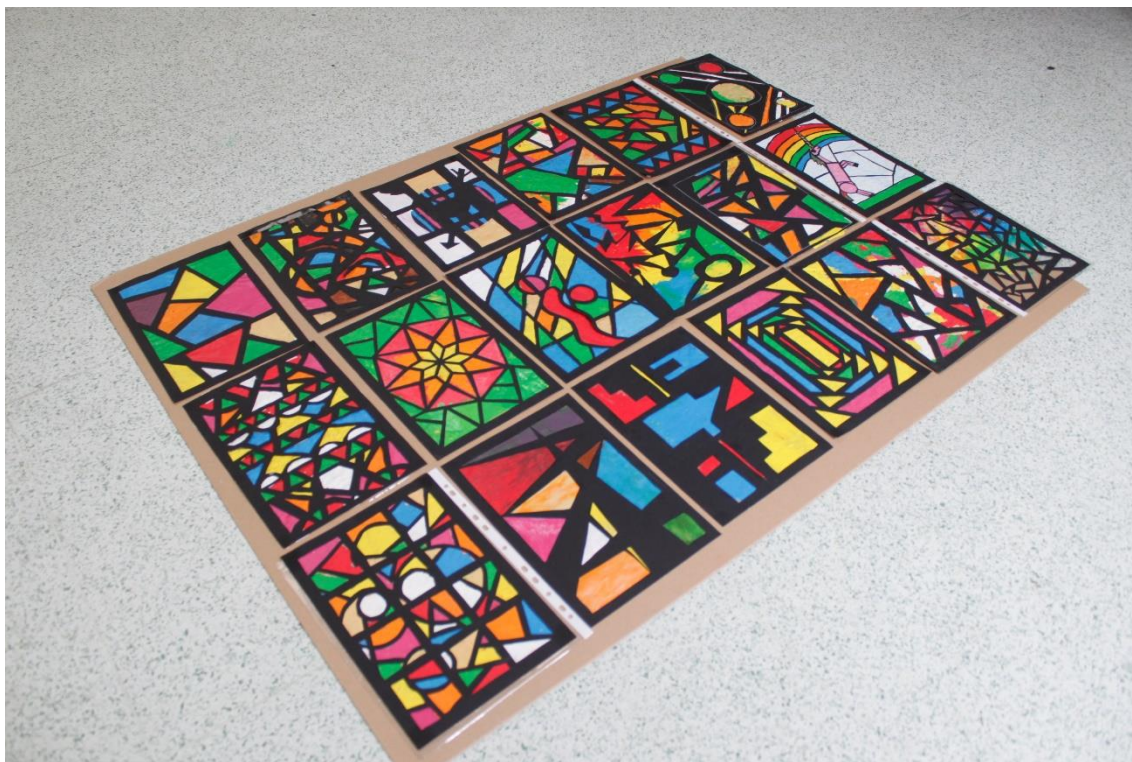

**Obr. 21)** Hotové vitraje



**Obr. 22)** Vitraj přiložená na okno

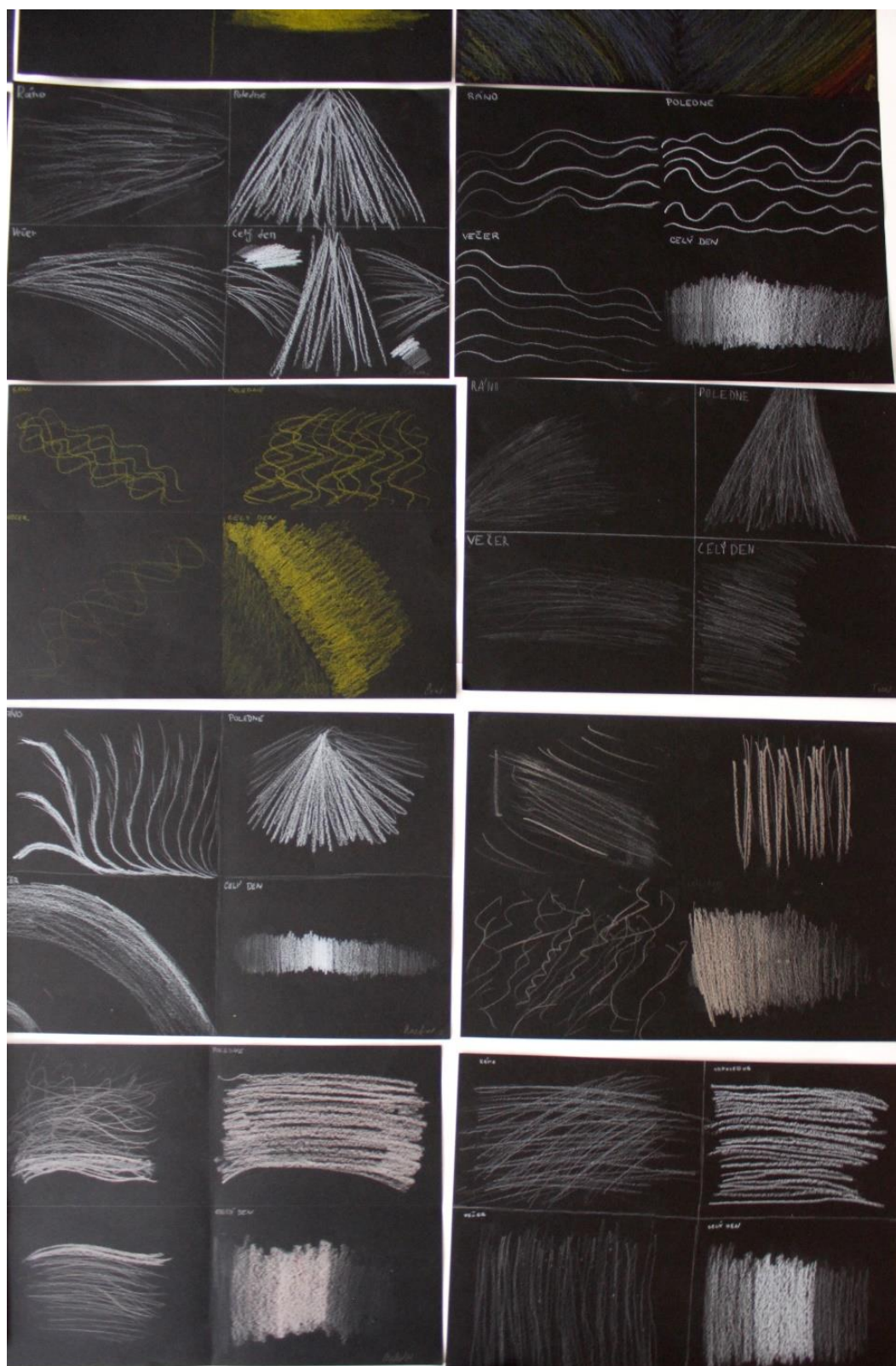

Obr. 23) Světlo přicházející do mého pokoje



**Obr. 24)** Světlo přicházející do mého pokoje



**Obr. 25, 26)** Vyřezávání šablon na světelné obrazy



**Obr. 27, 28)** Příprava a prosvěcování světelných obrazů





**Obr. 29)** Světelné obrazy



**Obr. 30, 31)** Průběh hodiny České Budějovice v proměnách



**Obr. 32, 33)** Průběh hodiny České Budějovice v proměnách



**Obr. 34, 35)** Průběh hodiny České Budějovice v proměnách



Obr. 36) České Budějovice v proměnách ročních období



Obr. 37) České Budějovice v historii



Obr. 38) České Budějovice v proměnách, prezentace práce



Obr. 39) České Budějovice v proměnách, prezentace práce

## **Příloha jednotlivých příprav projektu**

### **O DALIBOROVĚ Z KOZOJED**

**Škola:** Gymnázium J. V. Jirsíka v Českých Budějovicích

**Ročník:** 1. (6. třída) – 11 let

**Časový úsek:** 180 minut (2x 90 minut)

**Typ výtvarné činnosti:** Plošná výtvarná aktivita

**Forma činnosti:** Výtvarné vyjadřování imaginace

**Výtvarný materiál:** AKRYLOVÉ BARVY, KALÍŠKY, ŠTĚTCE, ČTVRTKA A3

**VZDĚLÁVACÍ A VÝCHOVNÝ CÍL:** Seznámit se s příběhem naší historie ze Starých pověstí českých. Úloha okna v příběhu - okno jako jediné spojení se světem. Význam přísloví: „Nouze naučila Dalibora housti.“ Zásady práce s akrylovými barvami.

**ÚKOL:** Imaginativně ztvárnit ilustraci k části pověsti Dalibor z Kozojed; Dalibor uvězněný ve věži, důraz na důležitost okna. Správně vystihnout příběh, originalita pojetí, správně pracovat s akrylovými barvami.

**MOTIVACE:** Kombinace motivace verbální a dramatické. Na základě přečtení úryvku pojednávajícím o Daliborově uvěznění sestavíme dramatickou vizualizaci situace. Při rekapitulování informací z příběhu budou žáci postupně vytvářet dramatický obraz.

**Klíčová slova:** pověst, Dalibor z Kozojed, věž, okno, akrylové barvy

#### **Didaktická analýza úkolu:**

- 1) Žáci si rozmyslí, jak scénu z příběhu zobrazí.
- 2) Na čtvrtku A3 si rozvrhnou, nejlépe světlou temperovou barvou - popřípadě tužkou, kompozici jejich ilustrace k příběhu. Poté se dají do práce malbou temperovými barvami.
- 3) Žáci budou brát zvýšený zřetel na techniku. Budou se snažit, aby barvy neměly příliš ředěné vodou, ani příliš pastózní. Budou si pravidelně měnit vodu v kalíšcích a budou se snažit využívat i lomené odstíny barev, barvy na

paletě budou míchat. K práci jim budou sloužit ploché štětce různých velikostí.

**Hodnocení:** Kombinované.

- 1) Nejprve budou hodnotit žáci, který artefakt nejlépe vystihuje situaci z pověsti.
- 2) Poté pedagog ocení nápady, originalitu a práci s akrylovými barvami.

**KRAJINA MÉ DUŠE** (Romantičtí malíři 19. století)

**Škola:** Gymnázium J. V. Jirsíka v Českých Budějovicích

**Ročník:** 1. (6. třída) – 11 let

**Časový úsek:** 180 minut (2x 90 minut)

**Typ výtvarné činnosti:** Plošná výtvarná aktivita

**Forma činnosti:** Výtvarné vyjadřování imaginace

**Výtvarný materiál:** TUŽKA, AKVARELOVÉ BARVY, KALÍŠKY, ČTVRTKA A4, ODLAMOVCÍ NŮŽ, LEPIDLO

**VZDĚLÁVACÍ A VÝCHOVNÝ CÍL:** Seznámit se s romantickými malíři (C. D. Friedrich a další) a jejich oblibou malovat otevřená okna do krajiny. Okno jako symbol naděje, touhy po svobodě, úniku do jiného světa. Uplatňovat zásady práce s akvarelovými barvami. Rozvíjet jemnou motoriku při práci s odlamovacím nožem.

**ÚKOL:** Imaginativně ztvárnit krajinu, do které bychom se chtěli přenést, do krajiny ukryté v nás. Kolorovaná kresba akvarelovými barvami zasazená do rámu okna vytvořeného ze čtvrtky.

**MOTIVACE:** Kombinace motivace verbální a obrazové. Rozhovorem o romantických malířích 19. století, kteří zobrazovali otevřená okna do krajiny a za nimi často krajiny na míle jim vzdálené, navážeme na subjektivní pocity žáků.

*Otázky k rozhovoru:* Jak se asi cítí vězni nebo nemocní, kteří mají celé dny jen jediný výhled z okna? Jak se cítíte vy, když jste nemocní, píšete domácí úkol, díváte se z okna a říkáte si, že byste chtěli být někde jinde?

**Klíčová slova:** krajina duše, okno, romantičtí malíři, akvarelové barvy

### **Didaktická analýza úkolu:**

- 1) Na základě rozhovoru si žáci představí krajinu, ve které by jim bylo dobře.
- 2) Tužkou si krajinu načrtnou. Žáci by měli mít na mysli, že na výsledný artefakt se bude přikládat rám okna, proto by neměli žádné důležité věci umisťovat do krajů.
- 3) Žáci budou kolorovat kresbu pomocí akvarelových barev. Na práci budou používat kulaté štětce, barvy nanášet buď do suchého podkladu, nebo mokrého a tím si vytvoří například podmalbu.
- 4) Krajinu nakonec zarámují do výhledu okna. Na čtvrtku A4 si narýsují rámeček 1,5 cm, který rozdělí na polovinu. Vzniknou tak dva obdélníky, do kterých narýsují opět okraj 1,5cm. Pod čtvrtku vloží karton a podle předlohy vyříznou odlamovacím nožem do čtvrtky okenice.
- 5) Okno vytvořené ze čtvrtky nakonec přilepí na krajinu, v lepším případě chvíli vylisovanou pod těžkou knihou, aby se čtvrtka narovнала.

### **Hodnocení:** Kombinované

- 1) Nejprve popíší žáci, která krajina jejich spolužáků je jim blízká.
- 2) Poté pedagog ocení práci s akvarelovými barvami, nápaditost a přesnost při práci s vyřezáváním okna.

### **OKNA V BOUŘI**

**Škola:** Gymnázium J. V. Jirsíka v Českých Budějovicích

**Ročník:** 2. (7. třída) – 12 let

**Časový úsek:** 90 minut

**Typ výtvarné činnosti:** Plošná výtvarná aktivita

**Forma činnosti:** Výtvarná experimentace

**Výtvarný materiál:** AKRYLOVÉ BARVY, KALÍŠKY, ŠTĚTCE, BALICÍ PAPÍR, ČTVRTKY A1

**VZDĚLÁVACÍ A VÝCHOVNÝ CÍL:** Uvědomit si funkci okna. Vyjadřovat se expresivně pomocí barev. Využít znalosti o barvách z barevného kruhu. Seznámit se s akční malbou. Rozvíjet sociální kompetence, schopnost spolupracovat.



**ÚKOL:** Expresivně vyjádřit vnější vlivy (pozitivních a negativních), které „naráží“ do našich oken. Vždy vyjádřit dva protikladné jevy (hluk aut x zpěv ptáků, smog x svěží vzduch, bouře x slunce). Práce ve skupinkách.

**MOTIVACE:** Kombinace motivace slovní, hudební a obrazové. Na základě rozhovoru o funkci oken si pustíme audio nahrávky zvuků aut, zpěvu ptáků, bouřky. K jednotlivým jevům žáci přiřadí barvy, které se jim u nahrávek vybaví – audiovizuální synestézie. Před samotným začátkem práce se žáci seznámí s pracemi Jacksona Polloca.

**Klíčová slova:** expresivita, barva, synestézie, funkce okna, akční malba

**Didaktická analýza úkolu:**

- 1) V motivační části hodiny budou žáci reagovat na audio nahrávky zvuků, vyjmenují barvy, které jim jednotlivé nahrávky budou evokovat.
- 2) Na základě reakcí bude žákům představen barevný kruh, popíše, jaké barvy se na něm vyskytují, jaké barvy jsou harmonické, jaké jsou kontrastní, barvy si rozdělí i na teplé a studené, pedagog popíše výrazové možnosti barev (kontrast apod.).
- 3) Před samotným začátkem úkolu se žáci rozdělí do skupinek a připraví si pracovní plochu, uvolní si místo na rozložení balicích papírů, které budou sloužit jako podklad pro čtvrtku A1. Připraví si kalíšky s vodou, barvy, kelímky na barvy a štětce.
- 4) Poté budou podrobně seznámeni s jejich úkolem. Na ukázkách jim budou představena díla Jacksona Polloca jako zdroj inspirace pro zacházení s barvami. Mezi skupinky se rozdělí jednotlivé jevy (hluk aut x zpěv ptáků, smog x svěží vzduch, bouře x slunce), každá skupinka bude zpracovávat pozitivní i negativní jev.
- 5) Žáci budou barvy nanášet stříkáním, kapáním nebo poléváním. Budou experimentovat s výrazovostí barev a jejich stopou, kterou zanechávají, aby co nejpřesněji vyjádřili jednotlivé jevy.

**Hodnocení:** Pedagogem

- 1) Pedagog bude hodnotit práci s použitím barev i způsob jejich nanášení.

## VITRAJE

**Škola:** Gymnázium J. V. Jirsíka v Českých Budějovicích

**Ročník:** 2. (7. třída) – 12 let

**Časový úsek:** 270 minut (3x 90 minut)

**Typ výtvarné činnosti:** Plošná výtvarná aktivita

**Forma činnosti:** Výtvarné vyjadřování imaginace

**Výtvarný materiál:** PAUZOVACÍ PAPÍR, TUŽKA, BAREVNÁ MODELOVACÍ HMOTA, EURO-FÓLIE, ČTVRTKA A4, NŮŽKY/ODLAMOVACÍ NŮŽ, KARTON, OBOUSTRANNÁ LEPICÍ PÁSKA

**VZDĚLÁVACÍ A VÝCHOVNÝ CÍL:** Seznámit se s historií oken a jejich úlohou v gotických chrámech a využitím vitrají ve 20. století. Účinek barevného světla v prostoru. Podstata výroby vitrajového okna. Rozdíl mezi vitráží a vitrají. Myslet v negativu, vyřešit konstrukci okna, rozvoj jemné motoriky při vyřezávání konstrukce a při nanášení modelovací hmoty na fólii.

**ÚKOL:** Navrhnout design vlastního vitrajového okna, kompozice z geometrických tvarů, inspirace Henrim Matissem. Důraz na originalitu a kvalitu provedení.

**MOTIVACE:** Kombinace motivace verbální a obrazové. Žáci pozorně prostudují gotická vitrajová okna, následovat bude rozhovor o jejich konstrukci a funkci v gotickém chrámu. Po prozkoumání gotického vitrajového okna porovnají vitraje gotické a Matissovy z 20. století.

*Otázky k obrazovým materiálům:* Jak jsou vitrajová okna vytvořena? Co je na gotické vitraji zobrazeno? K čemu asi gotická vitrajová okna sloužila? V čem se liší vitrajová okna gotická od Matissových?

**Klíčová slova:** gotika, vitraj, Henri Matisse

**Didaktická analýza úkolu:**

- 1) Na pauzovací papír si žáci tužkou nakreslí návrh konstrukce vlastní vitraje.
- 2) Přenesou návrh z pauzovacího papíru na černou čtvrtku. Poté si připraví karton, jako podložku, na kterém vyřezou jednotlivá pole pro barevná „skla“.

- 3) Vytvořenou konstrukci z černé čtvrtky vloží žáci do euro-fólie, aby věděli jak velké plochy modelovací hmoty nanášet. Modelovací hmotu budou nanášet v drobných kouscích, které roztlačí do nízké plochy.
- 4) V závěru práce vyndají čtvrtku z euro-fólie a přilepí ji oboustrannou lepicí páskou na tu stranu fólie, kde je nanesená modelovací hmota.

**Hodnocení:** Kombinované.

- 1) Nejprve budou hodnotit žáci, která vitraj je nejvíce upoutala a proč.
- 2) Poté bude hodnotit pedagog originalitu jednotlivých artefaktů a vyzdvihne přesnost práce s odlamovacím nožem.

### **SVĚTLO PRODOUDÍCÍ DO MÉHO POKOJE**

**Škola:** Gymnázium J. V. Jirsíka v Českých Budějovicích

**Ročník:** 3. (8. třída) – 13 let

**Časový úsek:** 45 minut

**Typ výtvarné činnosti:** Plošná výtvarná aktivita

**Forma činnosti:** Výtvarná experimentace

**Výtvarný materiál:** ČERNÁ ČTVRTKA, PASTELKY (SVĚTLÝCH BAREV)

**VZDĚLÁVACÍ A VÝCHOVNÝ CÍL:** Uvědomit si, jak se během dne mění světlo a jak je důležité mít prostory osvětlené. Experimentovat s výrazovými možnostmi linie.

**ÚKOL:** Experimentovat s výrazovými možnostmi linie a stínování, záznam změny světla během dne.

**MOTIVACE:** Verbální. Rozhovor o světle.

*Otázky k rozhovoru:* Jsou okna důležitá jako zdroj světla? Dokážete si představit, že bychom tu neměli žádná okna? Jak bychom se tu asi cítili? Světlo se během dne mění, čím je to dané? Dokážete zaznamenat, jak se světlo přicházející k vám do pokoje během dne mění?

**Klíčová slova:** světlo, okno

**Didaktická analýza úkolu:**

- 1) Černou čtvrtku A4 si žáci rozdělí na čtyři stejná pole.
- 2) Do rámečků zapíší *ráno, poledne, večer, celý den*.

- 3) Pomocí linie zaznamenají do prvních třech rámečků změnu světla, do čtvrtého pomocí stínování.
- 4) Porovnání přístupů mezi žáky.

**Hodnocení:** Pedagogem

- 1) Pedagog vyzdvihne různorodé přístupy k práci. Závěr hodnocení doplní otázkou, co je to světelný smog a představí žákům práci amerického umělce Marka Tobeyho, *Záření města*, jako ukázkou přístupu k záznamu světla.

**SVĚTELNÝ OBRAZ** (parafráze obrazů Jana Vermeera van Delfta – Mlékařka a Čtenářka)

**Škola:** Gymnázium J. V. Jirsíka v Českých Budějovicích

**Ročník:** 3. (8. třída) – 13 let

**Časový úsek:** 135 min (3x 45 minut)

**Typ výtvarné činnosti:** Intermediální akce

**Forma činnosti:** Výtvarná experimentace

**Výtvarný materiál:** ČTVRTKA A3, ODLAMOVACÍ NŮŽ, PLÁTNO, FOTOAPARÁT, TEMNÁ MÍSTNOST, SVĚTLO

**VZDĚLÁVACÍ A VÝCHOVNÝ CÍL:** Seznámit se s barokním malířem Janem Vermeerem van Delftem a jeho obrazy s postavami u oken. Uvědomit si světlo jako formotvorný prvek v obrazech a využívání jeho kontrastu se stínem k modelaci předmětů. Význam pojmu vržený stín. Procvičovat si jemnou motoriku při práci s odlamovacím nožem. Rozvíjet sociální kompetence, schopnost spolupracovat.

**ÚKOL:** Parafráze obrazů Jana Vermeera van Delfta Mlékařka a Čtenářka za pomoci světla a stínu, vytvořit světelný obraz. Důležitost světla v obraze.

**MOTIVACE:** Kombinace motivace verbální a obrazové. Rozhovor o černobílých reprodukcích obrazů Mlékařky a Čtenářky.

*Otázky k rozhovoru:* Co je na obrazových reprodukcích vyobrazeno? Jaké společné rysy na nich můžete vysledovat? K čemu slouží okno v obraze? Je v obraze světlo důležité? Je podstatné, jakým směrem světlo přichází?

**Klíčová slova:** světlo, okno, vržený stín, Jan Vermeer van Delft

**Didaktická analýza úkolu:**

- 1) Žáci si nejprve zvolí, jakou část obrazu budou zobrazovat.
- 2) Tužkou na čtvertku A3 vytvoří kresebný návrh.
- 3) Následně si připraví kartonovou podložku a odlamovací nůž. Důležité je, aby si uvědomili, jaké části odříznou a které ponechají.
- 4) Zhotovenou šablonu v temné místnosti prosvítí na připravené plátno a zachytí digitálním fotoaparátem. Nutno při prosvěcování spolupracovat.

**Hodnocení:** Kombinované

- 1) Nejprve budou hodnotit žáci, jaké pojetí světelného obrazu je nejvíce zaujalo.
- 2) Poté bude hodnotit pedagog vypořádání se s vyřezáním šablony a spoluprací při prosvěcování.

**OKNA ČESKÝCH BUDĚJOVIC**

**Škola:** Gymnázium J. V. Jirsíka v Českých Budějovicích

**Ročník:** 4. (9. třída) – 14 let

**Časový úsek:** 60 minut

**Typ výtvarné činnosti:** Intermediální akce

**Forma činnosti:** Studium skutečnosti

**Výtvarný materiál:** FOTOAPARÁT

**VZDĚLÁVACÍ A VÝCHOVNÝ CÍL:** Uvědomit si historický vývoj oken a jak ovlivňují výraz budov. Vytvořit sbírku oken. Práce s fotoaparátem.

**ÚKOL:** Vytvořit sbírku oken českobudějovického náměstí a okolí. Záznam oken pomocí digitálního fotoaparátu.

**MOTIVACE:** Verbální. Krátký rozhovor s žáky o historii oken. Upozornění žáků na různé podoby oken.

**Klíčová slova:** okna, České Budějovice

**Didaktická analýza úkolu:**

- 1) Žáci se rozdělí do pětičlenných skupin. Ve skupinách budou mít za úkol najít okna, která se vyskytují na náměstí a jeho okolí, zadaná pedagogem. K hledání jim budou sloužit pracovní listy.

- 2) Při hledání vyfotografují okna, která je zaujmou. Každý člen skupiny bude mít vyfotografované jedno okno.
- 3) V závěru hodiny žáci předloží vyplněné pracovní listy a pokusí se hledaná okna seřadit podle jejich stáří.

**Hodnocení:** Rozhovor pedagoga s žáky

- 1) Pedagog s žáky povede rozhovor o jejich zaznamenávání oken, fotografie se budou prezentovat na začátku další hodiny výtvarné výchovy.
- 2) Pedagog bude hodnotit úspěšnost žáků při hledání.

### **ČESKÉ BUDĚJOVICE V PROMĚNÁCH**

**Škola:** Gymnázium J. V. Jirsíka v Českých Budějovicích

**Ročník:** 4. (9. třída) – 14 let

**Časový úsek:** 135 minut (3x 45 minut)

**Typ výtvarné činnosti:** Prostorová výtvarná aktivita

**Forma činnosti:** Výtvarné vyjadřování imaginace

**Výtvarný materiál:** STARÝ RÁM OKNA, NOVINY, FOTOGRAFIE, RŮZNÉ MATERIÁLY A PŘEDMĚTY, NŮŽKY, LEDPIDLO, TAVNÁ PISTOLE

**VZDĚLÁVACÍ A VÝCHOVNÝ CÍL:** Uvědomit si, jak se svět kolem nás mění. Funkce okna spojovat interiér s exteriérem, možnost pozorovat. Seznámit se s pojmem asambláže a tvorbou Jiřího Koláře. Využívat specifické charakteristiky materiálu. Rozvíjet sociální kompetence, schopnost spolupracovat.

**ÚKOL:** Zachytit České Budějovice v proměnách času na čtyřech kartonových destičkách, které se zasadí do rámu okna. Tvorba asambláže. Práce ve skupinách.

**MOTIVACE:** Kombinace motivace verbální a obrazové. Rozhovor o Českých Budějovicích a jejich historii. Zaměření se na okna, metaforické přenesení: okna jako nejstarší pozorovatelé a účastníci historických událostí. Inspirace tvorbou Jiřího Koláře.

*Otázky k rozhovoru:* Kdy byly založeny České Budějovice? Jak asi vypadaly těsně po jejich založení a jak asi vypadala krajina před jejich založením? Jak se nejspíš město měnilo v průběhu historie? Skrze okna můžeme pozorovat. Znáte nějakou

událost z dějin, na které by se okno přímo účastnilo? (pražská defenestrace, 1483 apod.)

**Klíčová slova:** proměna, okno, České Budějovice

**Didaktická analýza úkolu:**

- 1) Třída žáků se rozdělí na polovinu a vytvoří dvě velké skupiny. V těchto skupinách se domluví na společném motivu pro České Budějovice v proměnách.
- 2) Ve velkých skupinách se rozdělí na čtyři menší skupiny. Každá skupina bude vytvářet jednu část „příběhu“ proměny Českých Budějovic.
- 3) K práci budou využívat různé druhy materiálů s ohledem na jejich specifikaci a vhodnost k vytvářenému artefaktu. Materiály mohou kombinovat, deformovat a vyjadřovat jimi i pouze symbolicky hlavní myšlenku.
- 4) Hotové dílčí artefakty zasadí do rámu připraveného okna.
- 5) Obě skupiny si připraví obhajobu své práce.

**Hodnocení:** Pedagogem

- 1) Pedagog bude hodnotit způsob práce s materiálem, vyzdvihne originalitu a reaguje na prezentaci žáků jejich práce.

## Zdroje obrazových příloh

### Obrazová příloha I

- 1) Úprava bazilikálního osvětlení hypostylu. In: SYROVÝ, Bohuslav a kol. *Architektura, svědectví dob: přehled vývoje stavitelství a architektury*. Praha: Státní nakladatelství technické literatury, 1974, s. 45.
- 2) Parthenon. In: *Wikipedia: the free encyclopedia* [online]. San Francisco (CA): Wikimedia Foundation, 2001- [cit. 2017-04-19]. Dostupné z: <https://cs.wikipedia.org/wiki/Fotografie>
- Pantheon. In: *Wikipedia: the free encyclopedia* [online]. San Francisco (CA): Wikimedia Foundation, 2001- [cit. 2017-04-19]. Dostupné z: <https://cs.wikipedia.org/wiki/Fotografie>
- 3) Transeny. In: KOCH, Wilfried. *Evropská architektura: Evropská architektura: encyklopedie evropské architektury od antiky po současnost*. Praha: Ikar, 1998. ISBN 80-720-2388-8, s. 40.
- 4) Předrománská okna. In: KOCH, Wilfried. *Evropská architektura: Evropská architektura: encyklopedie evropské architektury od antiky po současnost*. Praha: Ikar, 1998. ISBN 80-720-2388-8, s. 58.
- 5) Tvary předrománských oken. In: SYROVÝ, Bohuslav a kol. *Architektura, svědectví dob: přehled vývoje stavitelství a architektury*. Praha: Státní nakladatelství technické literatury, 1974, s. 131.
- 6) Románské úzké okno. In: HEROUT, Jaroslav. *Staletí kolem nás. Přehled stavebních slohů*. Praha: orbis, 1970, s. II/10.
- 7) Špaletové okno. In: HEROUT, Jaroslav. *Staletí kolem nás. Přehled stavebních slohů*. Praha: orbis, 1970, s. II/10.
- 8) Románská sdružená okna. In: HEROUT, Jaroslav. *Staletí kolem nás. Přehled stavebních slohů*. Praha: orbis, 1970, s. II/10.
- 9) Románský sloh; okna. In: KOCH, Wilfried. *Evropská architektura: Evropská architektura: encyklopedie evropské architektury od antiky po současnost*. Praha: Ikar, 1998. ISBN 80-720-2388-8, s. 58.
- 10) Gotická okna 13. století. In: HEROUT, Jaroslav. *Staletí kolem nás. Přehled stavebních slohů*. Praha: orbis, 1970, s. III/23.
- 11) Gotická okna 14. století. In: HEROUT, Jaroslav. *Staletí kolem nás. Přehled stavebních slohů*. Praha: orbis, 1970, s. III/28.



- 12) Kružba. In: KOCH, Wilfried. *Evropská architektura: Evropská architektura: encyklopedie evropské architektury od antiky po současnost. Praha: Ikar, 1998. ISBN 80-720-2388-8, s. 163.*
- 13) Oblouk. In: KOCH, Wilfried. *Evropská architektura: Evropská architektura: encyklopedie evropské architektury od antiky po současnost. Praha: Ikar, 1998. ISBN 80-720-2388-8, s. 162.*
- 14) Rozetové okno. In: KOCH, Wilfried. *Evropská architektura: Evropská architektura: encyklopedie evropské architektury od antiky po současnost. Praha: Ikar, 1998. ISBN 80-720-2388-8, s. 163.*
- 15) Členění stěny. In: KOCH, Wilfried. *Evropská architektura: Evropská architektura: encyklopedie evropské architektury od antiky po současnost. Praha: Ikar, 1998. ISBN 80-720-2388-8, s. 156.*
- 16) Vitraj Chartres, konec 12. století. In: TOMAN, Rolf. *Gotika: architektura - plastika - malířství. Praha: Slovart, 2000. ISBN 80-7209-248-0, s. 471.*
- 17) Vitraj Norimberk, 15. století. In: TOMAN, Rolf. *Gotika: architektura - plastika - malířství. Praha: Slovart, 2000. ISBN 80-7209-248-0, s. 483.*
- 18) Gotická civilní okna 14. století a počátku 15. století. In: HEROUT, Jaroslav. *Staletí kolem nás. Přehled stavebních slohů. Praha: orbis, 1970, s. III/29.*
- 19) Vnější dekorace okna. In: KOCH, Wilfried. *Evropská architektura: Evropská architektura: encyklopedie evropské architektury od antiky po současnost. Praha: Ikar, 1998. ISBN 80-720-2388-8, s. 224.*
- 20) Pozdně renesanční okna, syrský oblouk. In: HEROUT, Jaroslav. *Staletí kolem nás. Přehled stavebních slohů. Praha: orbis, 1970, s. IV/24.*
- 21) Renesanční ostění. In: SYROVÝ, Bohuslav a kol. *Architektura, svědectví dob: přehled vývoje stavitelství a architektury. Praha: Státní nakladatelství technické literatury, 1974, s. 219.*
- 22) Edikula. In: SYROVÝ, Bohuslav a kol. *Architektura, svědectví dob: přehled vývoje stavitelství a architektury. Praha: Státní nakladatelství technické literatury, 1974, s. 219.*
- 23) Velká okna zasklená do olova s okenicemi, které jsou spojené kovovými pláty. In: ŠEVČÍKOVÁ, Zuzana. *Okno: remeslo/technika/umenie. Bratislava: Slovenský spisovateľ, 1964, s. 29.*
- 24) Cheb, Dlouhá ulice čp. 39/18. In: HEROUT, Jaroslav. *Úprava oken památkových objektů. I. Nástin historického vývoje okna. Památková péče, roč. 23, 1963, č. 1, s. 20.*
- 25) Raně barokní okna 17. století. In: Pozdně renesanční okna, syrský oblouk. In: HEROUT, Jaroslav. *Staletí kolem nás. Přehled stavebních slohů. Praha: orbis, 1970, s. V/23.*

- 26) Raně barokní okna 17. století, volské oko. In: Pozdně renesanční okna, syrský oblouk. In: HEROUT, Jaroslav. *Staletí kolem nás. Přehled stavebních slohů*. Praha: orbis, 1970, s. V/23.
- 27) Barokní okna 18. století. In: Pozdně renesanční okna, syrský oblouk. In: HEROUT, Jaroslav. *Staletí kolem nás. Přehled stavebních slohů*. Praha: orbis, 1970, s. V/27.
- 28) *Iluzivní malba pootevřeného okna s vyhlížejícím starcem, Český Krumlov, Krčínův dům, Na louži čp. 54, po 1580*. [online]. [cit. 2017-04-21]. Dostupné z: <http://uhv.upce.cz/upload/panoch/kapitoly/8/8.24.html>
- 29) Paříž, Versailles. Južné křídlo paláca, 3. tretina 17. storocia. In: ŠEVČÍKOVÁ, Zuzana. *Okno: remeslo/technika/umenie*. Bratislava: Slovenský spisovateľ, 1964, s. 39.
- 30) Bratislava, Zamočnicka č. 9. Okno a dveře na pavlač s pôvodným kováním a zasklením do olova. In: ŠEVČÍKOVÁ, Zuzana. *Okno: remeslo/technika/umenie*. Bratislava: Slovenský spisovateľ, 1964, s. 44.
- 31) Praha-Nové Město, Panská ul., okno Stallburgova paláce čp. 895/11 ve slohu druhého rokoka. In: HEROUT, Jaroslav. *Úprava oken památkových objektů*. I. Nástin historického vývoje okna. Památková péče, roč. 23, 1963, č. 1, s. 24.
- 32) Košice, hlavní námestie. Novogotické slohovo jednotné riešenie architektury a detailov (aj oken). In: ŠEVČÍKOVÁ, Zuzana. *Okno: remeslo/technika/umenie*. Bratislava: Slovenský spisovateľ, 1964, s. 85.
- 33) Empírová okna. In: Pozdně renesanční okna, syrský oblouk. In: HEROUT, Jaroslav. *Staletí kolem nás. Přehled stavebních slohů*. Praha: orbis, 1970, s. VI/24.
- 34) Gaudi – 2, casa battlo. In: *Marbella* [online]. [cit. 2017-04-21]. Dostupné z: <http://marbellamarbella.es/2016-04-09/world-artists-and-their-story-19-antonio-gaudi/>
- 35) Ch. R. Mackintosh: <https://cz.pinterest.com/pin/352266002080557838/>. In: *Pinterest* [online]. [cit. 2017-04-21].
- 36) List of Le Corbusier buildings: Villa Savoye. In: *Wikipedia: the free encyclopedia* [online]. San Francisco (CA): Wikimedia Foundation, 2017- [cit. 2017-04-21]. Dostupné z: [https://en.wikipedia.org/wiki/List\\_of\\_Le\\_Corbusier\\_buildings](https://en.wikipedia.org/wiki/List_of_Le_Corbusier_buildings)
- 37) Curtain Walls. In: *No Limit Glass* [online]. [cit. 2017-04-21]. Dostupné z: <http://nolimitglass.com/commercial/curtain-wall/>

## Obrazová příloha II

- 1) Pompejská malba. In: PIJOAN, José. *Dějiny umění / 2*. Praha: Odeon, 1979. s. 257.
- 2) Gentský oltář. In: *Wikipedia: the free encyclopedia* [online]. San Francisco (CA): Wikimedia Foundation, 2017- [cit. 2017-04-22]. Dostupné z: [https://cs.wikipedia.org/wiki/Gentsk%C3%BD\\_olt%C3%A1%C5%99](https://cs.wikipedia.org/wiki/Gentsk%C3%BD_olt%C3%A1%C5%99)
- 3) Madona kancléře Rolina. In: *Wikipedia: the free encyclopedia* [online]. San Francisco (CA): Wikimedia Foundation, 2017- [cit. 2017-04-22]. Dostupné z: [https://cs.wikipedia.org/wiki/Madona\\_kancl%C3%A9%C5%99e\\_Rolina](https://cs.wikipedia.org/wiki/Madona_kancl%C3%A9%C5%99e_Rolina)
- 4) Jan van Eyck: Svatba manželů Arnolfiniových. In: *Wikipedia: the free encyclopedia* [online]. San Francisco (CA): Wikimedia Foundation, 2017- [cit. 2017-04-22]. Dostupné z: [https://cs.wikipedia.org/wiki/Jan\\_van\\_Eyck](https://cs.wikipedia.org/wiki/Jan_van_Eyck)
- 5) Madonna Benois. In: *Wikipedia: the free encyclopedia* [online]. San Francisco (CA): Wikimedia Foundation, 2017- [cit. 2017-04-22]. Dostupné z: [https://cs.wikipedia.org/wiki/Madonna\\_Benois](https://cs.wikipedia.org/wiki/Madonna_Benois)
- 6) Poslední večeře (da Vinci). In: *Wikipedia: the free encyclopedia* [online]. San Francisco (CA): Wikimedia Foundation, 2017- [cit. 2017-04-22]. Dostupné z: [https://cs.wikipedia.org/wiki/Posledn%C3%AD\\_ve%C4%8De%C5%99e\\_\(da\\_Vinci\)](https://cs.wikipedia.org/wiki/Posledn%C3%AD_ve%C4%8De%C5%99e_(da_Vinci))
- 7) Meditující učenec. In: PIJOAN, José. *Dějiny umění / 7*. Praha: Odeon, 1979. s. 242.
- 8) Jan Vermeer: Dívka čtoucí dopis (1658). In: *Wikipedia: the free encyclopedia* [online]. San Francisco (CA): Wikimedia Foundation, 2017- [cit. 2017-04-22]. Dostupné z: [https://cs.wikipedia.org/wiki/Jan\\_Vermeer](https://cs.wikipedia.org/wiki/Jan_Vermeer)
- 9) Pohled z pravého a levého okna umělcova ateliéru. In: REWALD, Sanbine. *Rooms with a View: The Open Window in the 19th Century*. [online]. New York: Metropolitan Museum of Art, 2011. ISBN 978-1-58839-413-2 [cit. 2017-03-25]. Dostupné z: [https://books.google.cz/books?id=zZwKCMDqyWoC&printsec=frontcover&redir\\_esc=y#v=onepage&q&f=false](https://books.google.cz/books?id=zZwKCMDqyWoC&printsec=frontcover&redir_esc=y#v=onepage&q&f=false). s. 4.

- 10) Žena v okně. In: REWALD, Sanbine. *Rooms with a View: The Open Window in the 19th Century*. [online]. New York: Metropolitan Museum of Art, 2011. ISBN 978-1-58839-413-2 [cit. 2017-03-25]. Dostupné z: [https://books.google.cz/books?id=zZwKCMDqyWoC&printsec=frontcover&redir\\_esc=y#v=onepage&q&f=false](https://books.google.cz/books?id=zZwKCMDqyWoC&printsec=frontcover&redir_esc=y#v=onepage&q&f=false)
- 11) Salvador Dalí: Ta dívka u okna. In: *Didatticarte* [online]. [cit. 2017-04-23]. Dostupné z: <http://www.didatticarte.it/Blog/?p=4655>
- 12) Georg Friedrich Kersting: Embroidery woman. In: *Wikipedia: the free encyclopedia* [online]. San Francisco (CA): Wikimedia Foundation, 2017- [cit. 2017-04-23]. Dostupné z: [https://en.wikipedia.org/wiki/Georg\\_Friedrich\\_Kersting](https://en.wikipedia.org/wiki/Georg_Friedrich_Kersting).
- 13) Georg Friedrich Kersting: Caspar David Friedrich in his Studio. In: *Wikipedia: the free encyclopedia* [online]. San Francisco (CA): Wikimedia Foundation, 2017- [cit. 2017-04-23]. Dostupné z: [https://en.wikipedia.org/wiki/Georg\\_Friedrich\\_Kersting](https://en.wikipedia.org/wiki/Georg_Friedrich_Kersting).
- 14) Carl Spitzweg: Ubohý poeta. In: *Wikipedia: the free encyclopedia* [online]. San Francisco (CA): Wikimedia Foundation, 2017- [cit. 2017-04-23]. Dostupné z: [https://en.wikipedia.org/wiki/Georg\\_Friedrich\\_Kersting](https://en.wikipedia.org/wiki/Georg_Friedrich_Kersting)
- 15) Adolph Menzel: Balcony Room. In: *Wikipedia: the free encyclopedia* [online]. San Francisco (CA): Wikimedia Foundation, 2017- [cit. 2017-04-23]. Dostupné z: [https://en.wikipedia.org/wiki/Adolph\\_Menzel](https://en.wikipedia.org/wiki/Adolph_Menzel)
- 16) Okno na schodišti. In: REWALD, Sanbine. *Rooms with a View: The Open Window in the 19th Century*. [online]. New York: Metropolitan Museum of Art, 2011. ISBN 978-1-58839-413-2 [cit. 2017-03-25]. Dostupné z: [https://books.google.cz/books?id=zZwKCMDqyWoC&printsec=frontcover&redir\\_esc=y#v=onepage&q&f=false](https://books.google.cz/books?id=zZwKCMDqyWoC&printsec=frontcover&redir_esc=y#v=onepage&q&f=false). s. 20.
- 17) Vincent van Gogh: Vincentův pokoj v Arles. In: *Wikipedia: the free encyclopedia* [online]. San Francisco (CA): Wikimedia Foundation, 2017 [cit. 2017-04-23]. Dostupné z: [https://cs.wikipedia.org/wiki/Vincent\\_van\\_Gogh](https://cs.wikipedia.org/wiki/Vincent_van_Gogh)
- 18) Pierre Bonnard: Akt proti světlu. In: KRAUSS, Anna-Carola. *Dějiny malířství od renesance k dnešku*. Praha: Slovart, 1996. ISBN 80-85871-76-9, s. 81.

- 19) Pierre Bonnard: Pokoj se snídaní. In: RUHRBERG, Karl, WALTHER, Ingo F., ed. *Umění 20. století: [malířství, skulptury a objekty, nová média, fotografie]*. I. díl. V Praze: Slovart, 2011. ISBN 978-80-7391-572-8, s. 26.
- 20) Henri Matisse: Studio under the Eaves, 1903. In: ESSERS, Volkmar. *Henri Matisse, 1869-1954: master of colour*. Köln: Taschen, 2006. ISBN 382285977X, s. 9.
- 21) Henri Matisse: Interior at Collioure, 1905. In: ESSERS, Volkmar. *Henri Matisse, 1869-1954: master of colour*. Köln: Taschen, 2006. ISBN 382285977X, s. 11.
- 22) Henri Matisse: Harmony in red, 1908. In: ESSERS, Volkmar. *Henri Matisse, 1869-1954: master of colour*. Köln: Taschen, 2006. ISBN 382285977X, s. 27.
- 23) Henri Matisse: French Window at Collioure, 1914. In: ESSERS, Volkmar. *Henri Matisse, 1869-1954: master of colour*. Köln: Taschen, 2006. ISBN 382285977X, s. 46.
- 24) Robert Delaunay. Okno do města. In: WOLF, Norbert, GROSENICK, Uta, ed. *Expresionismus*. V Praze: Slovart, 2005. ISBN 80-7209-659-1, s. 17.
- 25) František Kupka: katedrála, 1913. In: RUHRBERG, Karl, WALTHER, Ingo F., ed. *Umění 20. století: [malířství, skulptury a objekty, nová média, fotografie]*. I. díl. V Praze: Slovart, 2011. ISBN 978-80-7391-572-8, s. 81.
- 26) Umberto Boccioni: Duševní stavy. In: MARTIN, Sylvia, GROSENICK, Uta, ed. *Futurismus*. V Praze: Slovart, 2007. ISBN 978-80-7209-874-3, s. 29.
- 27) Umberto Boccioni: Simultánní vize. In: MARTIN, Sylvia, GROSENICK, Uta, ed. *Futurismus*. V Praze: Slovart, 2007. ISBN 978-80-7209-874-3.
- 28) Umberto Boccioni: Hluk ulice vniká do domu. In: MARTIN, Sylvia, GROSENICK, Uta, ed. *Futurismus*. V Praze: Slovart, 2007. ISBN 978-80-7209-874-3, s. 31.
- 29) Dvere a okná, René Magritte. In: *4-CONSTRUCTION: stavebné informácie, práca, inzercia* [online]. 4-INDUSTRY, 2007 [cit. 2017-04-24]. Dostupné z: [http://www.4-construction.com/sk/magazin/obrazky/dvere-a-okna-rene-magritte\\_6579/13710/](http://www.4-construction.com/sk/magazin/obrazky/dvere-a-okna-rene-magritte_6579/13710/)

- 30) Edward Hopper: Noční ptáci, 1942. In: RUHRBERG, Karl, WALTHER, Ingo F., ed. *Umění 20. století: [malířství, sochařství a objekty, nová média, fotografie]*. I. díl. V Praze: Slovart, 2011. ISBN 978-80-7391-572-8, s. 203.
- 31) Edward Hopper: Ženské ložnice. In: *4-CONSTRUCTION: stavebné informácie, práca, inzercia* [online]. 4-INDUSTRY, 2007 [cit. 2017-04-24]. Dostupné z: [http://www.4-construction.com/cz/clanek/zenske-loznice-edward-hopper\\_5757/](http://www.4-construction.com/cz/clanek/zenske-loznice-edward-hopper_5757/)
- 32) Josef Sudek: Okno mého ateliéru. In: FÁROVÁ, Anna. *Josef Sudek: Okno mého ateliéru*. Praha: Torst, 2007. ISBN 978-80-7215-313-8.
- 33) Josef Sudek: Okno mého ateliéru. In: FÁROVÁ, Anna. *Josef Sudek: Okno mého ateliéru*. Praha: Torst, 2007. ISBN 978-80-7215-313-8.
- 34) Jan Svoboda: Bez názvu. In: In: *CT24: Kultura* [online]. Praha, 2017 [cit. 2017-04-24]. Dostupné z: <http://www.ceskatelevize.cz/ct24/kultura/1622049-jan-svoboda-neni-fotograf-presto-jim-je>.
- 35) **Obr. 35 – 41.** In: ROUSOVÁ, Hana. *Motiv okna v díle deseti současných výtvarných umělců: katalog výstavy*.

### **Obrazová příloha III**

Fotografie *Obrazové přílohy III* pochází od autorky.