



Pedagogická  
fakulta  
Faculty  
of Education

Jihočeská univerzita  
v Českých Budějovicích  
University of South Bohemia  
in České Budějovice

Jihočeská univerzita v Českých Budějovicích  
Pedagogická fakulta  
Katedra

Bakalářská práce

# Komunikace jako nástroj výuky

Vypracovala: Eliška Hornová  
Vedoucí práce: PhDr. Miroslav Procházka, Ph.D.

České Budějovice 2019

## **Anotace**

Cílem bakalářské práce je deskripce a analýza prvků komunikace, kterými se učitelé v praxi snaží zefektivnit svou výuku. Bakalářská práce popisuje variabilitu komunikace učitele s žáky v jednotlivých vyučovacích hodinách, a to v závislosti na daném školním prostředí, zkušenostech pedagoga, na klimatu dané třídy a dalších aspektech souvisejících s tímto tématem. To vše s ohledem na příslušnou školu – gymnázium. Práce je rozdělena na část teoretickou a část praktickou. V teoretické části jsou zpracovány základní teoretické poznatky týkající se komunikace. Nejprve z obecného hlediska a poté i z hlediska konkrétního – komunikace ve škole (školním prostředí) s přihlédnutím ke všem proměnným, které takovouto komunikaci ovlivňují. Praktická část pak zkoumá pedagogickou komunikaci ve vyučovacích hodinách na nižším i vyšším gymnáziu, konkrétně na Gymnáziu Bohumila Hrabala v Nymburce.

## **Klíčová slova**

Komunikace, komunikace ve výuce, učitel, student, dialog, monolog, gymnázium.

## **Annotation**

The aim of the bachelor thesis is to describe and analyze the elements of communication by which teachers try to make their teaching more effective. The bachelor thesis describes the variability of teacher's communication with pupils in individual lessons, depending on the school environment, teacher's experience, climate of the class and other aspects related to this topic. All this with regard to the relevant school - grammar school.

The thesis is divided into theoretical and practical part. The theoretical part deals with basic theoretical knowledge concerning communication. First, from a general point of view, and then from a concrete point of view - communication at school (school environment) taking into account all the variables that influence such communication. The practical part then examines the pedagogical communication in lessons at lower and upper level of grammar school, specifically - Gymnázium Bohumila Hrabala v Nymburce.

## **Key Words**

Communication, communication in teaching, teacher, student, dialogue, monologue, grammar school.

**Prohlášení o autorství práce**

Prohlašuji, že svoji bakalářskou práci jsem vypracovala samostatně pouze s použitím pramenů a literatury uvedených v seznamu citované literatury.

Prohlašuji, že v souladu s § 47b zákona č. 111/1998 Sb. v platném znění souhlasím se zveřejněním své bakalářské práce, a to v nezkrácené podobě fakultou elektronickou cestou ve veřejně přístupné části databáze STAG provozované Jihočeskou univerzitou v Českých Budějovicích na jejích internetových stránkách, a to se zachováním mého autorského práva k odevzdanému textu této kvalifikační práce. Souhlasím dále s tím, aby toutéž elektronickou cestou byly v souladu s uvedeným ustanovením zákona č. 111/1998 Sb. zveřejněny posudky školitele a oponentů práce i záznam o průběhu a výsledku obhajoby kvalifikační práce. Rovněž souhlasím s porovnáním textu mé kvalifikační práce s databází kvalifikačních prací Theses.cz provozovanou Národním registrem vysokoškolských kvalifikačních prací a systémem na odhalování plagiátů.

Datum

Podpis studenta

Mé poděkování patří všem učitelům a vedení školy Gymnázia Bohumila Hrabal v Nymburce, bez jejich pomoci by tato práce nikdy nevznikla. Nemohu ani opomenout poděkovat panu PhDr. Miroslavu Procházkovi, Ph, D a panu Mgr. Bc. Tomáši Mrhálkovi, kteří mi nepřetržitě dávali zpětnou vazbu, a svými radami se zasloužil o vytvoření této práce. Samozřejmě v neposlední řadě patří poděkování mé rodině.

## Obsah

Úvod .....	9
1. Komunikace .....	11
1.1 Definice komunikace .....	11
1.2 Aktéři výukové komunikace .....	13
1.3 Činitelé ovlivňující výukovou komunikaci .....	14
2. Metodologie výzkumného šetření .....	17
2.1 Cíle práce .....	17
2.2 Výzkumné otázky .....	18
2.3 Výzkumné předpoklady .....	18
2.4 Strategie výzkumu .....	19
2.5 Sběr dat .....	20
2.6 Vyhodnocení dat .....	21
3. Výuková komunikace na Gymnáziu Bohumila Hrabala v .....	25
3.1 Pojmy .....	26
3.1.1 Výuková komunikace .....	26
3.1.2 Dialog .....	26
3.1.3 Monolog .....	26
3.2 Přírodovědné předměty .....	27
3.2.1 Analýza komunikace - MAT – 1. vyučovací hodina (pondělí 17. 9. 2018) .....	27
3.2.2 Analýza komunikace - MAT – 2. vyučovací hodina (čtvrtek 20. 9. 2018) .....	31
3.2.3 Analýza komunikace - MAT – 3. vyučovací hodina (pondělí 24. 9. 2018) .....	34
3.2.4 Analýza komunikace – FYZ – 1. vyučovací hodina (Pátek 16. 11. 2018) .....	37

3.2.5 Analýza komunikace – FYZ – 2. vyučovací hodina (Pátek 16. 11. 2018).....	40
3.2.6 Analýza komunikace – BIO – 1. vyučovací hodina (Pondělí 17. 9. 2018).....	43
3.2.7 Analýza komunikace – BIO – 2. vyučovací hodina (Úterý 18. 9. 2018).....	46
3.2.8 Analýza komunikace – BIO – 3. vyučovací hodina (Středa 19. 9. 2018).....	48
3.2.9 Analýza komunikace – ZEM – 1. vyučovací hodina (Pondělí 17. 9. 2018).....	52
3.2.10 Analýza komunikace – ZEM – 2. vyučovací hodina (Pondělí 17. 9. 2018).....	54
3.2.11 Analýza komunikace – ZEM – 3. vyučovací hodina (Středa 19. 9. 2018).....	58
3.2.12 Analýza komunikace – ZEM – 4. vyučovací hodina (Pondělí 24. 9. 2018).....	60
3.3 Humanitní předměty .....	64
3.3.1 Analýza komunikace - ZSV – 1. vyučovací hodina (pondělí 24. 9. 2018).....	64
3.3.2 Analýza komunikace - ZSV – 2. vyučovací hodina (čtvrtek 24. 9. 2018).....	68
3.3.3 Analýza komunikace – DEJ – 1. vyučovací hodina (Pondělí 17. 9. 2018).....	72
3.3.4 Analýza komunikace – DEJ – 2. vyučovací hodina (Pátek 21. 9. 2018).....	75
3.3.5 Analýza komunikace – DEJ – 3. vyučovací hodina (Pátek 21. 9. 2018).....	77
3.3.6 Analýza komunikace – DEJ – 4. vyučovací hodina (Pondělí 24. 9. 2018).....	80
3.4 Jazykovědné předměty .....	83
3.4.1 Analýza komunikace – CJL – 1. vyučovací hodina (Pondělí 17. 9. 2018).....	83

3.4.2 Analýza komunikace – CJL – 2. vyučovací hodina (Středa 19. 9. 2018).....	85
3.4.3 Analýza komunikace – NEJ – 1. vyučovací hodina (čtvrtek 20. 9. 2018).....	88
3.4.4 Analýza komunikace – NEJ – 2. vyučovací hodina (čtvrtek 27. 9. 2018).....	91
3.5 Semináře – Přírodovědné a humanitní předměty .....	95
3.5.1 Analýza komunikace – MaS – 1. a 2. vyučovací hodina (Čtvrtek 20. 9. 2018).....	95
3.5.2 Analýza komunikace – BiS – 3. a 4. vyučovací hodina (Úterý 18. 9. 2018).....	100
3.5.3 Analýza komunikace – ZeS – 1. a 2. vyučovací hodina (Čtvrtek 27. 9. 2018).....	107
3.5.4 Analýza komunikace – SPS – 8. a 9. vyučovací hodina (Čtvrtek 27. 9. 2018).....	112
3.6 Závěrečné shrnutí třetí kapitoly .....	117
3.7 Závěry výzkumu .....	120
Závěr.....	126
Seznam zkratek.....	128
Předměty .....	128
Typ ročníku.....	128
Učitelé.....	128
Resumé .....	130
Seznam použité literatury .....	131
Knižní zdroje:.....	131



## Úvod

Tato bakalářská práce nesoucí název „Komunikace jako nástroj výuky“, se jak je již z názvu patrné bude zabývat komunikací ve školním prostředí. Konkrétně ve vyučovací hodině.

Nejprve však se seznámíme se strukturou práce, kterou se chystáte právě číst. Obvykle je za základní strukturu považován systém nejprve teoretické části na dané téma (u nás na téma komunikace) a až poté je na řadě praktická část (v našem případě na téma komunikace ve výukové jednotce), v této práci tomu nebude jinak. V první kapitole s názvem „Komunikace“ se budeme podle zavedených pravidel věnovat teorii. Konkrétně se v těchto kapitolách podíváme na téma komunikace obecně, i z hlediska pedagogiky. Posléze si toto téma rozebereme i z různých úhlů pohledu. Tím máme na mysli různé pohledy na komunikaci v rámci různých vědních oborů, jako je například psychologie, či sociologie. Ovšem větší důraz bude kladen na onu pedagogickou komunikaci, jež je pro tuto práci stěžejní. V kapitole druhé nesoucí název „Metodologie výzkumného šetření“ jsme se věnovali popisu našeho a pro tuto práci stěžejního výzkumu. Jsou zde uvedeny cíle výzkumu, metody sběru dat atd. To vše s ohledem na závěrečnou kapitolu, ve které je výzkum rozepsán. V neposlední řadě v této kapitole čtenáře seznamujeme s našimi výzkumnými otázkami, jež jsme si na začátku výzkumu položili. Těmito dvěma kapitolami končí ona teoretická část a kapitolou třetí začíná část praktická.

Kapitola třetí nesoucí název „Výuková komunikace na Gymnáziu Bohumila Hrabala v Nymburce“ je jak jsme již napsali výše stěžejní kapitolou naší bakalářské práce, neboť v ní je právě detailně rozebrán náš výzkum. Výzkum výukové komunikace ve vyučovací hodině se odehrál na námi vystudovaném gymnáziu ve středních Čechách – na Gymnáziu Bohumila Hrabala v Nymburce. Výzkum probíhal ve dvou po sobě následujících týdnech (od 17. 9. do 30. 9. 2018) a posléze ještě jeden listopadový pátek, konkrétně tedy šlo o 16. 11. 2018. V těchto dnech jsme měli tu možnost provést výzkum komunikace ve výuce u deseti vyučujících v celkem třiceti hodinách. V rámci výzkumu jsme se zúčastnili hodin matematiky, fyziky, biologie, zeměpisu, základů společenských věd, dějepisu, českého jazyka,

německého jazyka a seminářů z matematiky, biologie, zeměpisu a psychologie. Co se týče oněch deseti učitelů, bavíme se o třech mužích a sedmi ženách, kterým ještě jednou děkujeme za jejich ochotu a trpělivost s námi. Takto zapojení učitelé do výzkumu na Gymnáziu Bohumila Hrabala v Nymburce mají délku praxe od devíti do třiceti pěti let, což nám v průměru dává osmnáct let odučených na dané škole. V neposlední řadě chceme zmínit, že autorka práce je absolventkou střední školy, na které probíhal výzkum a znalost prostředí i dobré vztahy s učiteli napomohly vytvoření pozitivního klimatu během celého výzkumu.

Cílem naší bakalářské práce tedy bylo zjistit co nejvíce možných informací o komunikaci z odborné literatury a posléze se snažit tyto nabitě informace využít při popisu našeho výzkumu ve třetí kapitole, a poukázat tak na strategie, formy a způsoby komunikace mezi vyučujícím a studenty.

## 1. Komunikace

V této úvodní kapitole naší bakalářské práce se budeme věnovat tématu komunikace nejprve obecně, kdy si nadefinujeme, co to vlastně komunikace je podle názorů autorů z oblasti pedagogiky, psychologie, sociologie a dalších relevantních oborů. Posléze se budeme věnovat klasickým schémátům, průběhu komunikace a na závěr se zaměříme na komunikaci pedagogickou respektive komunikaci ve výuce, na její účastníky atd. Dále chceme zmínit, že jsme si vědomi toho, že existuje několik druhů komunikace, ovšem pro cíle této práce se budeme zabývat především komunikací verbální a posléze v kapitole třetí i komunikací neverbální.

### 1.1 Definice komunikace

Jak jsme již zmínili, nejprve budeme analyzovat komunikaci prostřednictvím několika různých definic.

Jako první uvedeme definici vycházející z paradigmatu psychologických oborů. Vybíral (2005, s. 25) o komunikaci hovoří jako o *proudění informací z jednoho bodu (ze zdroje) k druhému bodu (k příjemci)*. Tato definice nám poukazuje na to, že komunikace je přenos, proudění toku informací z bodu A do bodu B, tedy od zdroje k příjemci. Ovšem pro naše účely budeme potřebovat o něco složitější pohled. Proto zde jako druhou, obsáhlejší definici uvedeme definici sociologickou: *Komunikace – (z lat. Communicatio, to od communicare = spojovat) - v širokém smyslu jde o jakýkoliv přenos-> informace. Na tomto stupni obecnosti popisujeme komunikaci v kategoriích typu: zdroj – příjemce, komunikační kanál, komunikační kód, komunikační šumy atd. Samotný přenos informace ještě nevytváří mezi účastníky vztah mluvčího a adresáta, který je podstatným rysem komunikace v užším smyslu.* (Linhart, 1996, s. 507) Tato definice je založena na stejném principu, jako definice Vybíralova, tedy na tom, že v komunikaci jde o proudění informací od jednoho bodu k bodu druhému. To, proč jsme jí zde uvedli, je že v sobě zahrnuje i další pojmy, jako je komunikační kanál, komunikační kód a komunikační šum, které jsou použity v teorii informace a které si dále nastíníme.

*Teorie informace používá následující základní pojmy. Vysílač (kodér) je zdrojem informací. Je to zařízení, kde vzniká signál, který se přetváří (kóduje), aby se dal přenášet. Například při telefonním rozhovoru je hlas překódován do elektrických signálů. Signál přechází komunikačním kanálem. Je to prostředí, ve kterém se komunikuje, nebo zařízení, které spojuje vysílač s přijímačem (při telefonickém rozhovoru jsou to rozvody, při komunikaci tváří v tvář je to vzduch a při písemné komunikaci papír). Na druhé straně signál přijímá a dekóduje zařízení zvané přijímač (dekodér). Při telefonickém rozhovoru se elektrické signály znovu transformují do hlasové podoby. V komunikačním kanále působí také šum (rušivé elementy). Šum demontuje informaci a způsobuje její ztrátu, zkreslení nebo oslabení. Šum nemusí být pouze hluk, může to být jakýkoliv deformující faktor. Přijímač podává vysílači zpětnou vazbu o tom, že došlo k přenosu informace. Také při telefonickém rozhovoru lidé uskutečňují kontrolu spojení – na začátku rozhovoru většinou zazní „haló“, které znamená „Jste tam? Došlo ke spojení?“ (Gavora, 2005, s. 11)*

Obrázek č. 1 – Model komunikace z hlediska teorie informace

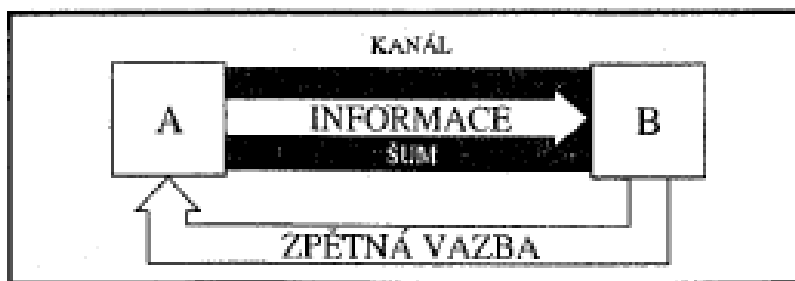

Zdroj: Gavora, P. (2005) *Učitel a žáci v komunikaci*. 1. vyd. Brno: Paido s. 12.

Ve chvíli, kdybychom text, který jsme převzali od Gavory (2005), lehce upravili a vztáhli směrem k výukové komunikaci, tedy ke komunikaci ve výuce. Nemluvili bychom o vysílači (kodéru), ale o učiteli, který je hlavním a v mnoha případech i prvotním zdrojem informace. Dále bychom nehovořili o přijímači (dekodéru), ale o studentech, kteří se snaží pomocí komunikačního kanálu a přes komunikační šum zachytit onu informaci od učitele a formou odpověď, či dotazu mu zpět poskytnout zpětnou vazbu.

## 1.2 Aktéři výukové komunikace

V předchozím textu jsme se zmínili, že v komunikaci musí být minimálně dva lidé (zdroj informace a příjemce informace). Ve výukové komunikaci tedy hovoříme o učiteli a studentech, proto si v této části textu ony dvě skupiny aktérů výukové komunikace nadefinujeme.

Každý z nás má zajisté přesnou představu o tom, kdo je to učitel. Jaké jsou jeho vlastnosti, jak by měl vypadat, co by měl umět atd. To samé máme zajisté i u žáků/studentů, proto takovýto popis učitele a studentů necháme stranou a podíváme se na popisy učitelů i studentů z hlediska výukové komunikace do několika příslušných knih.

Podle Heluse (2015) jsou učitelé vůdčími aktéry výukové komunikace. Autor doslova uvádí: *Učitelé výuce vtiskují její obsah a směr, nesou za ni rozhodující zodpovědnost a to jak osobní/morální, tak společenskou – právní, profesní. Musí být připraveni obhájit a vysvětlit průběh i výsledky výuky před svým svědomím, před představenými a kolegy, před rodiči i svými žáky, před veřejností... Pro tuto svou roli vůdčích aktérů musí být učitelé profesně vzděláni/kvalifikováni – musí být profesionalizováni; musí disponovat příslušným vzděláním, příslušnými kompetencemi řešit úkoly a problémy školy, příslušnými morálními kvalitami své osobnosti.* (Helus, 2015, s. 323, 324) Na tomto úryvku z knihy *Sociální psychologie pro pedagogy* je na první pohled jasné, že Helus pojímá učitele jako toho, kdo předává ono vědění ostatním. Toto pojetí se dle našeho názoru může stát jaksí v učiteli tak zakotveným, že posléze jej nebude schopen opustit a vytvořit se svými studenty delší smysluplnou debatu, diskusi či s nimi vést dialogickou rozpravu. Tohoto nechvalného fenoménu jsme při našem pozorování ve výuce v hodinách byli svědky jen zřídka. Ovšem to neznamena, že bychom takovéto až direktivní jednání směrem od vyučujících ke studentům v průběhu řízení výuky nezaznamenali.

Druhými aktéry výukové komunikace jsou žáci/studenti. Helus (2015) rovněž hovoří o tom, že studenti jsou spoluaktéry výukové komunikace. *Žáci výuku*

*spoluvytvářejí. Nejsou tedy jen objekty učiva působená, odkázanými toliko poslouchat, reprodukovat, podřizovat se... Mají být subjekty – aktivními účastníky formulace výukových cílů, průběhu výuky i jejího hodnocení. Na základě spoluaktérství se učí být spoluodpovědnými za své úspěchy a neúspěchy, ale také za atmosféru soužití v jejich třídě.* (Helus, 2015, s. 324) Z tohoto textu vyplývá, že Helus staví studenty do role posluchačů, kteří svou zpětnou vazbou mají (pokud jim to učitel dovolí) moc ovlivnit celkový průběh vyučovací hodiny.

*Ve chvíli, kdy spojíme učitelovo vůdčí aktérství a žákovo spoluaktérství, vytvoří se specifické výukové partnerství obou, které má být jedním z klíčových znaků současné školy, realizující osobnostně rozvíjející výuku.* (Helus, 2015, s. 328) Mohly bychom doplnit, že takovéto partnerství jak učitelů, tak jejich studentů má za následek pestřejší výukovou komunikaci. To, že na Gymnáziu Bohumila Hrabala v Nymburce toto spoluutváření výukové komunikace mezi učiteli a studenty v převážném množství funguje, můžeme dokumentovat na větě, kterou nám v našem soukromém rozhovoru sdělil učitel ZSV: „Každý den se od těch dětí naučím něco nového, nebo se v něčem zdokonalím.“

### ***1.3 Činitelé ovlivňující výukovou komunikaci***

Do této části textu lze zařadit velké množství faktorů, že se pokusíme vybrat alespoň ty, které nám přijdou ve vztahu k našemu výzkumu nejdůležitější.

Ve chvíli, kdy toto téma uchopíme od nejobecnějších věcí směrem více k samotným účastníkům výukové komunikace, musíme začít sociálním klimatem školy. *Sociální klima školy můžeme vymezit jako ustálené postupy vnímání, prožívání, hodnocení a reagování všech aktérů v rámci školy na to, co se ve škole právě odehrává nebo se má v budoucnu odehrát.* (Zormanová, 2014, s. 42) Dalo by se říci, že zde mluvíme o jakési prestiži dané školy, o tom jak je škola viděna nejen očima vedení, vyučujících, studentů, ale i lidí z „vnějšku“, myšleno rodiči, případnými uchazeči o pracovní pozici či o studium.

Po klimatu školy se samozřejmě musíme zmínit i o klimatu třídy. *Jako klima třídy je stručně, řečeno, označována celková atmosféra, tj. vztahy mezi členy třídy (žáci celé třídy, skupinky žáků v dané třídě, jednotliví žáci, dále všichni učitelé vyučující v dané třídě a konečně učitelé jako jednotlivci). Jedná se o sociálně psychologické jevy, které jsou dlouhodobé, typické pro danou třídu a daného učitele po několik měsíců či let. Na téže škole mohou existovat vedle sebe rozdílná sociální klimata v rozdílných třídách: od klimat působících na žáky pozitivně až po klimata působící negativně.* (Zormanová, 2014, s. 42) Student se tedy v tomto případě setkává s poměrně ustálenou skupinou spolužáků a učitelů, kteří na sebe navzájem reagují a tím tak spoluutvářejí klima třídy. *Setkáním se školním prostředím se dítě stává žákem a spolu-žákem zároveň, zvnitřňuje si nové situace a má velkou šanci naučit se samostatně reagovat, být činné, aktivní k dospělým i vrstevníkům.* (Procházka, 2012, s. 126) Tímto Procházka poukazuje na to, že se vstupem na školu a s vstupem do určitého klimatu třídy se žák, student stává příslušníkem dané skupiny.

Dalším faktorem, který ovlivňuje výukovou komunikaci, je to, jak vypadá daná učebna. Jaké je rozestavení lavic pro studenty, jaký je zasedací pořádek, kde se nachází katedra pro učitele. Jaké je další vybavení učebny. Zda jsou zde počítače či nikoliv, zda je třída vyzdobena pracemi studentů, kteří ji mají jako tzv. kmenovou učebnu. Zda je učebna vhodně doplněna o výukové materiály. Myšleno je to tak, že pokud je učebna z významně velké části vyhrazena pro výuku chemie, zda se v ní nachází např. tabulka s periodickými prvky a další specifické zařízení.

Poslední skupinou faktorů, které zmíníme, nazýváme jako faktory vztahové. Do nich řadíme postoje jednotlivého studenta k sobě samotnému, ke spolužákům ve třídě, k jednotlivým vyučujícím. Stejně tak u učitelů, kde svou roli sehrává především o postoj k jednotlivým studentům, ale i k sobě samému. Tuto skupinu vztahových faktorů bychom označili jako méně proměnlivou. Zatímco například faktory ovlivňující náladu studentů či učitelů ještě předtím než započne hodina, si dovolíme nazvat více proměnlivými.

To, co my osobně považujeme za nejvýznamnější a velmi často se opakující jev, kterého jsme si během našeho výzkumu všimli, je to, že většina učitelů opravdu

během komunikace se svými studenty využívá akční zónu učitele, tak jak o ní píše Mareš a Křivohlavý v knize *Sociální a pedagogická komunikace ve škole. Akční zóna učitele je tedy dosud nespecifikovaný, a nejasněný prostor ve třídě, v kterém když student sedí má mnohem větší šanci na to, že se s ním učitel vstoupí do komunikace, než kdyby seděl na jiném místě.* (Mareš, Křivohlavý, 1989) Podstatnou věcí je také to, že většina učitelů má sice tendenci jakýmsi způsobem alespoň částečně dodržovat akční zónu učitele, tak jak je vyznačena na obrázku č. 2. Ovšem stejně se akční zóny učitelů mezi sebou liší a to především v důsledku toho jaký pohyb po třídě si učitel pro danou třídu, danou hodinu a daný výklad zvolí.

Obrázek č. 2 – Akční zóna učitele v běžné učebně (hustější tečkování označuje rozsah zóny podle Adamse a Biddle, 1970; řidší tečkování podle Turnera, 1982. Učitel je vyznačen černě)

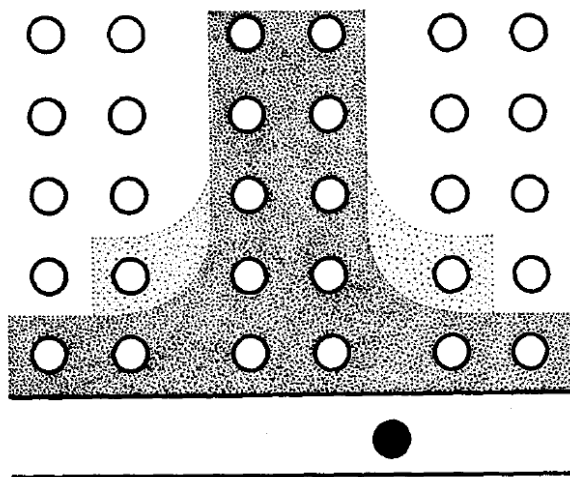

MAREŠ, J., KŘIVOHLAVÝ, J. (1995) *Komunikace ve škole*. 1. vyd. Brno: Masarykova univerzita centrum pro vzdělávání učitelů, s. 56.



## 2. Metodologie výzkumného šetření

V této části naší bakalářské práce popíšeme výzkumný postup, kterého jsme v rámci této práce s názvem „Komunikace jako nástroj výuky“, využili. Dále se zde budeme věnovat plánům výzkumu, výběru výzkumných objektů, metodách sběru dat a o samotném pozorování ve třídě. Samozřejmě nemůžeme opominout zmínit se o výzkumných otázkách, výzkumných předpokladech a cílech práce.

### 2.1 Cíle práce

Cílem praktické části bakalářské práce je realizovat výzkum, který podhalí, jak komunikují učitelé s žáky a jaké proměnné mohou jejich komunikaci ovlivňovat. Za klíčové v tomto směru budeme považovat odhalení podílu dialogu a monologu, neboť vycházíme z předpokladu, že dialog učitele se studentem bude jedním z důležitých prvků efektivity učitelovy výukové činnosti. Mezi souvislostmi, které budeme sledovat, bude otázka proměny podílu dialogické a monologické komunikace ve vztahu k charakteru vyučovaného předmětu. Sledovat v tomto směru chceme rozdíly komunikace u jazykových, humanitních a přírodovědných předmětů na víceletém gymnáziu. Zajímavé bude hledání souvislostí mezi formou komunikace učitele se studenty ve vazbě na zařazování předmětu do časového rozvrhu dne, ale též v kontextu genderovém a prostorovém. Popis podílu dialogu a monologu a mezi učitelem a studentem / studenty bude jednou z charakteristik, která bude mít jistě i další zajímavé souvislosti, především didaktické a psychodidaktické, ty však již v této práci nebudeme primárně zhodnocovat.

Metodologie výzkumu bude založena na kvantitativní výzkumné strategii, metodou získání dat bude strukturované pozorování a časový záznam průběhu učitelovy komunikace ve vybraných výukových jednotkách. Pozorované komunikační akty učitele a studentů budou zaznamenány do záznamových archů s časovou stopáží a následně kategorizovány do tří oblastí (Dialog, Monolog a Ostatní). Prezentace výsledků bude podpořena grafickým vyjádřením podílu zmíněných tří kategorií komunikace a doplněna popisem průběhu komunikace v daných výukových jednotkách. Výsledky budou vztaženy k následujícím výzkumným otázkám a výzkumným předpokladům.

## ***2.2 Výzkumné otázky***

VO1 Bude v hodinách zaměřených na jazykovou výuku vyšší podíl dialogu mezi učitelem a studenty, než v hodinách ostatních?

VO2 Bude v hodinách dopoledního vyučování častější aktivnější komunikace mezi učitelem a studenty, než v odpoledních hodinách?

VO3 Bude aktivní komunikace s učitelem častěji iniciována chlapci, než dávkami?

VO4 Budou se studenti sedící blíže k učiteli s ním častěji dostávat do interakce, než studenti sedící dále od něho?

## ***2.3 Výzkumné předpoklady***

Výzkumný předpoklad č. 1. Lze předpokládat, že podíl výuky vedené jako dialog mezi učitelem a studentem bude nejvyšší v hodinách s jazykovou výukou a až poté budou následovat humanitní a přírodovědné předměty.

Výzkumný předpoklad č. 2. Lze předpokládat, že v dopoledních hodinách bude aktivní komunikace studentů s učitelem častější, než v hodinách odpoledního vyučování

Výzkumný předpoklad č. 3. Lze předpokládat, že aktivní komunikace s učitelem bude častěji iniciována chlapci, než dívkami.

Výzkumný předpoklad č. 4. Lze předpokládat, že studenti sedící blíže k učiteli se budou do aktivní komunikace s ním dostávat častěji, než studenti sedící od učitele ve větší vzdálenosti.

## ***2.4 Strategie výzkumu***

Výzkum k bakalářské práci začal na začátku dubna 2018, kdy jsem řediteli Gymnázia Bohumila Hrabala v Nymburce položila dotaz, zda by bylo možné na „jeho“ škole provést náš výzkum. Po několika e-mailech a telefonátech, kdy pan ředitel ode mne obdržel všechny potřebné informace ohledně toho co se v případě, že onen výzkum povolí, bude na škole odehrávat. Posléze, kdy tento mnou položený dotaz prodiskutoval se svými zástupci, shledal tento nápad za přínosný pro školu a výzkum povolil.

Do školy jsem se poprvé dostavila 14. září 2018, kdy jsme se společně s panem zástupcem dohodli na tom, že výběr učitelů a jejich případný souhlas či nesouhlas s účastí na výzkumu nechá na nás a do této věci nebude nikdo z vedení nijakým způsobem zasahovat. Toto řešení jsem přivítala a osobně se domluvila se všemi deseti učiteli, kteří se později výzkumu zúčastnili. Po fázi komunikace se s vedením školy nastala ona fáze komunikace s učiteli. V této části jsem tedy postupně začala obcházet kabinety, ve kterých sídlí učitelé, jež jsem měla dopředu „předvybrané“, jakožto „vhodné“ kandidáty pro tento výzkum. Hlavní kritérium pro „předvýběr vhodného“ kandidáta, bylo to, že jsem chtěla oslovit učitele, se kterými jsem měla tu možnost se osm let setkávat nejen na chodbách, ale i v hodinách na onom gymnáziu. Tímto stylem výběru jsem si chtěla pojistit případné dotazy na věrohodnost výzkumu (možnost ovlivnění komunikace mou přítomností v hodině), neboť danou školu jsem v předchozích letech vystudovala a proto se domnívám, že jsem schopna posoudit, objektivitu našich výsledků. Jelikož oslovit deset učitelů během jejich pracovního dne, je dosti časově náročné stalo se mi i to, že jsme danou osobu v daný den ve škole nezastihla a o záměru jí zapojit do výzkumu jsem jí informovala prostřednictvím e-mailu, telefonátu, či dalšího komunikačního média (myšleno Facebook). Jako do jisté míry kuriozitu na tomto místě můžeme zmínit, že se mi stalo i to, že samotní učitelé se na mě obrátili, zda i oni by se nemohli výzkumu zúčastnit (nutno podotknout, že v tu chvíli jsme byli teprve ve fázi domlouvání se s učiteli a oficiálně výzkum ještě nezačal). Tuto situaci si vysvětluji tím, že jsem tuto školu vystudovala a to, že jsem zpět a dělám tu výzkum k bakalářské práci se po škole „rozneslo“ velmi rychle. Během tohoto jednoho dne jsem se osobně dohodla na

dalším postupu s osmi učiteli, kteří se od následujícího týdne zapojili do výzkumu. Zbylí dva mnou „předvybraní“ učitelé se o záměru zapojit je do výzkumu dozvěděli nejprve, jak jsem již zmínila výše prostřednictvím on-line komunikace a až posléze jsme doladili případné nejasnosti pomocí osobní komunikace, stejně tak jako tomu bylo u ostatních učitelů. V této fázi tedy komunikace s učiteli proběhla tím stylem, že jsem jim představila vizi svého výzkumu a samozřejmě bez jakéhokoliv nátlaku jsem vyčkala na jejich rozhodnutí o účasti či neúčasti. Poté, když mi na mou nabídku kývli, domluvili jsme se na určitém dnu a hodině, ve kterou jsem navštívila jejich vyučovací hodinu. Přehled hodin je naznačen v Tabulce č. 1. - Rozvrh navštívených hodin a realizovaných pozorování. V tomto ohledu pokládám za důležité zmínit, že mému požadavku na určité hodiny vyšli učitelé maximálně vstřícně a v podstatě mě pouze „korigovali“, tím, že nám poskytli informaci, že v dané hodině, kterou jsem po nich žádala, se nemusím do třídy obtěžovat, poněvadž zde již mají se studenty domluvený test

## ***2.5 Sběr dat***

V mém prvotním plánu (než jsem dorazila do školy) bylo, že od každého předmětu budu mít dva učitele, přičemž jeden z nich bude učit na vyšším stupni gymnázia a druhý na nižším stupni gymnázia s ohledem na to, že u každého učitele jsem měla v plánu navštívit dvě vyučovací hodiny. Co se týče seminářů, měla jsem představu u každého předmětu sledovat dvě po sobě jdoucí hodiny v jedné třídě. Ovšem když jsem posléze v polovině září přišla do školy a musela zohlednit všechny možné faktory toho, kdy mohu být ve škole já a kdy naopak nebudou ve škole přítomni daní učitelé, popřípadě celé třídy (z důvodu školních akcí). Jak jsem již zmínila, výzkum se odehrával především v posledních dvou týdnech v září, což je termín adaptačních kurzů pro první ročníky jak vyššího, tak nižšího gymnázia. Po zohlednění všech těchto proměnných byly náslechy realizovány v počtu, který je uveden v Tabulce č. 1 – Rozvrh navštívených hodin a realizovaných pozorování.

Co se týče metody sběru dat, hovoříme o zúčastněném pozorování, během kterého jsem si pomocí mobilního telefonu dělala poznámky o jednotlivých časových

úsecích, které se v dané hodině udály. K tomu jsem, mimo hodin samozřejmě využila i stopky, rovněž na mobilním telefonu. Posléze jsem na základě těchto poznámek vytvořila obrázek třídy, ve které se výuka odehrávala, vytvořila jsem k tomu odpovídající popis rozdělení do patřičných schematických bloků a v neposlední řadě jsem z takto získaných dat vytvořila schematické grafy, jež jsou rovněž součástí popisů, stejně tak jako ony obrázky. Toto vše se nachází v kapitole třetí.

K samotnému pozorování ve třídě bych chtěla dodat, že to jestli mne učitel na začátku hodiny studentům představí, a popřípadě jestli pro nás uvolní jednu lavici v zadní části třídy, jsem nechala na něm. Tudíž jak je i z obrázků v kapitole třetí vidět, ne vždy sedím v zadní části třídy. Tento dalo by se říci ústupek, jsem uskutečnila z důvodu zachování autentičnosti průběhu dané hodiny, kterou bezpochyby spoluutváří zasedací pořádek studentů. Druhou zmíněnou věcí bylo to, zda mě učitel nějakým způsobem představí. Ve většině případů se tak stalo, ale jelikož jsem se (ne záměrně) velmi často vyskytovala u tříd, ve kterých jsem již nějakou jinou výzkumnou hodinu měla, či jsem se studenty dané třídy osobně znala opětovné představení, tedy ztrácelo smysl. Ještě bych chtěla dodat, že do průběhu zkoumaných hodiny jsem nijak nezasahovala.

## ***2.6 Vyhodnocení dat***

Jak jsem již zmínila výše v textu, výzkum na Gymnáziu Bohumila Hrabala v Nymburce probíhal v dvou posledních zářijových týdnech, tedy od 17. do 30. 9. 2018 a posléze o jeden listopadový pátek (16. 11. 2018), který se takto posunul z důvodu nepřítomnosti dané učitelky.

Po těchto, dalo by se říci „přípravných“ fázích začal samotný výzkum, jehož výsledky jsou hlavním motivem této práce a rovněž jsou ústředním motivem následující třetí kapitoly.

Tabulka č. 1 – Rozvrh navštívených hodin a realizovaných pozorování						
První výzkumný týden - Týden od 17. do 23. 9. 2018						
Den a datum	Pondělí - 17. 9. 2018					
Vyučovací hodina	1.	2.	3.	4.	5.	6.
Vyučovací předmět	MAT	ZEM	BIO	ZEM	CJL	DEJ
Učitel	MATU <sub>1</sub>	ZEMU <sub>1</sub>	BIOU <sub>1</sub>	ZEMU <sub>1</sub>	CJLU <sub>1</sub>	DEJU <sub>1</sub>
Třída	V.G	V.G	V.G	V.G	N.G	N.G
Den a datum	Úterý - 18. 9. 2018					
Vyučovací hodina	1.	3.	4.	X	X	X
Vyučovací předmět	BIO	BiS	BiS	X	X	X
Učitel	BIOU <sub>1</sub>	BISU <sub>1</sub>	BISU <sub>1</sub>	X	X	X
Třída	V.G	V.G	V.G	X	X	X
Den a datum	Středa - 19. 9. 2018					
Vyučovací hodina	1.	2.	8.	X	X	X
Vyučovací předmět	BIO	CJL	ZEM	X	X	X
Učitel	BIOU <sub>2</sub>	CJLU <sub>2</sub>	ZEMU <sub>2</sub>	X	X	X
Třída	V.G	V.G	N.G	X	X	X
Den a datum	Čtvrtek - 20. 9. 2018					
Vyučovací hodina	1.	2.	3.	4.	X	X
Vyučovací předmět	MaS	MaS	MAT	NEJ	X	X
Učitel	MASU <sub>1</sub>	MASU <sub>1</sub>	MATU <sub>1</sub>	NEJU <sub>1</sub>	X	X
Třída	V.G	V.G	V.G	V.G	X	X
Den a datum	Pátek - 21. 9. 2018					
Vyučovací hodina	4.	5.	X	X	X	X
Vyučovací předmět	DEJ	DEJ	X	X	X	X

Učitel	DEJU <sub>2</sub>	DEJU <sub>2</sub>	X	X	X	X
Třída	V.G	V.G	X	X	X	X
Druhý výzkumný týden - Týden od 24. do 30. 9. 2018						
Den a datum	Pondělí - 24. 9. 2018					
Vyučovací hodina	1.	2.	4.	6.	X	X
Vyučovací předmět	MAT	ZEM	ZSV	DEJ	X	X
Učitel	MATU <sub>2</sub>	ZEMU <sub>2</sub>	ZSVU <sub>1</sub>	DEJU <sub>1</sub>	X	X
Třída	N.G	N.G	V.G	N.G	X	X
Den a datum	Čtvrtek - 27. 9. 2018					
Vyučovací hodina	1.	2.	3.	6.	8.	9.
Vyučovací předmět	ZeS	ZeS	NEJ	ZSV	SPS	SPS
Učitel	ZeSU <sub>1</sub>	ZeSU <sub>1</sub>	NEJU <sub>2</sub>	ZSVU <sub>1</sub>	SPSU <sub>1</sub>	SPSU <sub>1</sub>
Třída	V.G	V.G	N.G	V.G	V.G	V.G
Třetí výzkumný týden - Týden od 12. do 16. 11. 2018						
Den a datum	Pátek - 16. 11. 2018					
Vyučovací hodina	1.	6.	X	X	X	X
Vyučovací předmět	FYZ	FYZ	X	X	X	X
Učitel	FYZU <sub>1</sub>	FYZU <sub>1</sub>	X	X	X	X
Třída	N.G	N.G	X	X	X	X

Ve chvíli, kdy jsem získala všechny poznámky ze všech hodin, které jsem pro práci považovala za důležité (viz Tabulka č. 1. – Rozvrh navštívených hodin a realizovaných pozorování), přistoupila jsem k fázi zpracování výsledků a k vyhodnocování dat. Během každé vyučovací hodiny jsem si zaznamenala časové schéma všeho, co se v hodině odehrálo (od základních věcí, jako např.: kdy přišel vyučující do hodiny, přes časy týkající se jednotlivých úseků hodiny – např.: zadání

samostatné práce, ukončení samostatné práce, až po to, kdy probíhala komunikace v hodině). Dále jsem si z každé hodiny načrtla obrázek zasedacího pořádku ve třídě a pohybu učitele popřípadě studentů v prostoru učebny. V neposlední řadě jsem si zaznamenala poznámky o naladění studentů a učitelů před danou hodinou a další možné „maličkosti“, které posléze posloužily k nastínění klimatu třídy dané třídy. Z takto sebraných dat jsem vytvořila grafy, tabulky, náčrtky/obrázky a popisy, jež provází celou tuto bakalářskou práci, ovšem jejich největší koncentrace je v kapitole třetí nesoucí název: „Výuková komunikace na Gymnáziu Bohumila Hrabala v Nymburce“.



### 3. Výuková komunikace na Gymnáziu Bohumila Hrabala v Nymburce

V následujících pěti podkapitolách se budeme věnovat výsledkům výzkumu v oblasti pedagogické komunikace, komunikace ve třídě na vyšším a nižším stupni gymnázia. Všechny námi uvedené výsledky se odvozují z dat získaných pozorováním deseti vyučujících na Gymnáziu Bohumila Hrabala v Nymburce. Těchto deset učitelů a učitelek na onom gymnáziu pracuje od devíti do třiceti pěti let, což nám dává průměr odučených let osmnáct. Do výzkumu, jak jsme již zmínili, bylo zahrnuto deset vyučujících z toho sedm žen a tři muži.

Takto námi sesbírané materiály z celkem 30 hodin jsme se pro větší přehlednost rozhodli rozdělit do čtyř kategorií. Jde o kategorie: přírodovědných předmětů: matematika, fyzika, biologie, zeměpis (dále jen MAT, FYZ, BIO, ZEM), humanitních předmětů: základy společenských věd, dějepis (dále jen ZSV, DEJ), jazykovědných předmětů: český jazyk a literatura, německý jazyk (dále jen CJL, NEJ). Poslední čtvrtou naší kategorií je kategorie seminářů: matematický seminář, seminář sociologie a psychologie, zeměpisný seminář, biologický seminář (dále jen MaS, SPS, ZeS, BiS).

Z každého předmětu jsme navštívili minimálně dvě, většinou tři a občasně čtyři hodiny, a to vždy u jednoho až u dvou vyučujících.

Tyto poznatky jsme shrnuli do jednotlivých popisů hodin s přihlédnutím na časové intervaly komunikace ve třídě. To vše je doplněno o námi vytvořené schematické obrázky, jež mají poukázat na zasedací pořádek studentů, ale především na pohyb učitele po třídě.

Jak jsme již zmínili v první kapitole, jsme si vědomi většího množství druhů komunikace, ale pro účely této práce se nadále budeme zabývat komunikací verbální s přihlédnutím ke komunikaci neverbální jako „doplňujícímu/dovysvětlujícímu“ prvku, potažmo faktorem výukové komunikace. Proto i samostatnou práci, která by se dala zařadit do písemné komunikace, jsme řadili v grafech ne do kategorie

„Dialog“, ale do kategorie „Ostatní.“ právě kvůli většímu zaměření na komunikaci verbální.

### **3.1 Pojmy**

Než začneme s popisem našeho výzkumu, pokusíme se zde nastínit hlavní pojmy, které budeme následně v textu využívat.

#### **3.1.1 Výuková komunikace**

*Je komunikace, která probíhá při výuce. Odehrává se zpravidla ve školní třídě, ale také v laboratoři, dílně, tělocvičně. Obvykle se jí rozumí komunikace mezi učitelem a třídou, učitelem a skupinou žáků, učitelem a jedním žákem. Patří sem také komunikace mezi žáky navzájem (žák – žák, žák – skupina, žák – třída, žák – skupina, skupina – skupina). Výuková komunikace nemusí být vedena jen živým učitelem, jeho činnost může být zpředmětněna v počítačovém programu, televizním záznamu, studijního materiálu. (Průcha a kol., 1995, s. 267)*

#### **3.1.2 Dialog**

*Je typ komunikačního aktu, ve kterém se účastníci střídají v roli mluvčích a posluchačů. Z pedagogického zřetele důležitý proto, že je: 1. základem pedagogické komunikace mezi učitelem a žáky. (Průcha a kol., 2013, s. 51)*

#### **3.1.3 Monolog**

*Monolog je situace zcela opačná k dialogu. V monologu jeden člověk hovoří a druhý naslouchá. Neexistuje mezi nimi skutečná interakce. Monologický komunikátor se soustřeďuje pouze na své vlastní cíle a nemá opravdový zájem o pocity a názory posluchače. Ten ho zajímá jen do té míry, do jaké může sloužit jeho zájmům. (DeVito, 2008, s. 197)*

### 3.2 Přírodovědné předměty

#### 3.2.1 Analýza komunikace - MAT – 1. vyučovací hodina (pondělí 17. 9. 2018)

##### Popis hodiny

První ze tří mnou sledovaných hodin matematiky se odehrála v pondělí 17. 9. 2018. Začínala v 7:45 a končila v 8:30, tedy v rozvrhu se jednalo o první vyučovací hodinu. Pro studenty vyššího stupně gymnázia a stejně tak pro učitelku MATU<sub>1</sub> se ten den jednalo o jejich první hodinu.

Obrázek č. 3

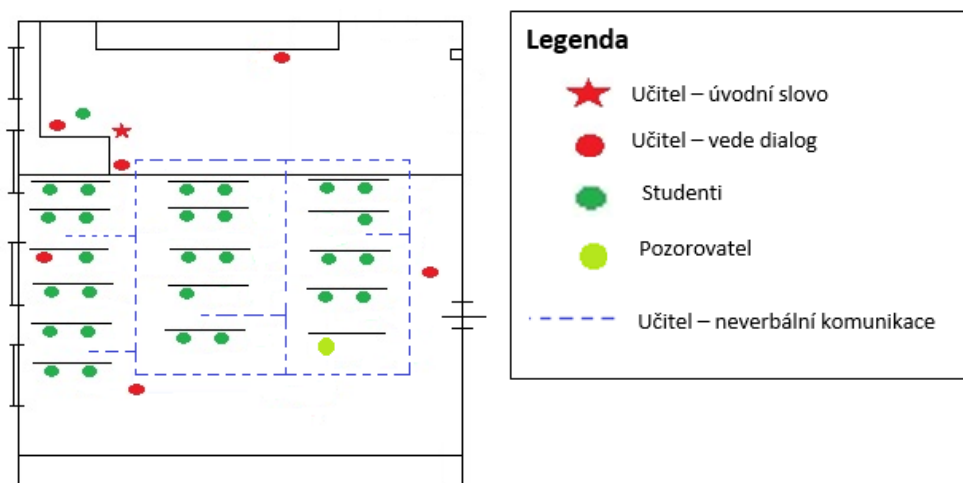

Jako další charakteristiku hodiny uvedeme prostorové uspořádání třídy, neboť s hodinou matematiky jsme se nacházeli v učebně, která odpovídá sálovému uspořádání tak, jak o něm hovoří Šed'ová a kol. (2012, s. 27, s. 28). Z obrázku č. 3 vidíme, mimo rozestavení lavic v prostoru konkrétní zasedací pořádek studentů, pohyb učitelky MATU<sub>1</sub> po třídě a samozřejmě tím nejdůležitějším pro naši práci místa, ze kterých vedla učitelka dialog se studenty (značka – červené kolečko, viz legenda). Zde můžeme jako zajímavost uvést to, že ve chvíli, kdy učitelka MATU<sub>1</sub> rozpoutala dialog a stála přítom na místech vyznačených na stupínku (ať již u katedry, či u tabule), do dialogu se zapojilo méně studentů (povětšinou ti, kteří se zapojovali v průběhu celé hodiny velmi aktivně, což bylo 5 studentů). Zatímco ve chvíli, kdy se učitelka pohybovala v části třídy pod stupínkem, do dialogu se zapojili

i studenti, kteří se v předchozím případě nezapojili. Celkem se do dialogu zapojilo 16 studentů z 28 přítomných. Z oněch 16 studentů se do aktivního dialogu s vyučující zapojilo 11 chlapců a 5 děvčat.

Specifický druh dialogu nastal ve chvíli, kdy referující studentka odpřednášela svůj referát. Specifický byl z hlediska dvou věcí. Jednak tím, že se do něho opět zapojili studenti, kteří se svým hodnocením referátu přispěli k onomu dialogu, ale poté se již žádné další debaty v hodině neúčastnili (mluvíme o 3 studentech). Druhým specifikem bylo to, že učitelka MATU<sub>1</sub> tento dialog rozpoutala z místa studenta, tedy jak je vidět na obrázku, z místa třetí lavice u okna.

#### Analýza komunikace v rámci 1. vyučovací hodiny MAT

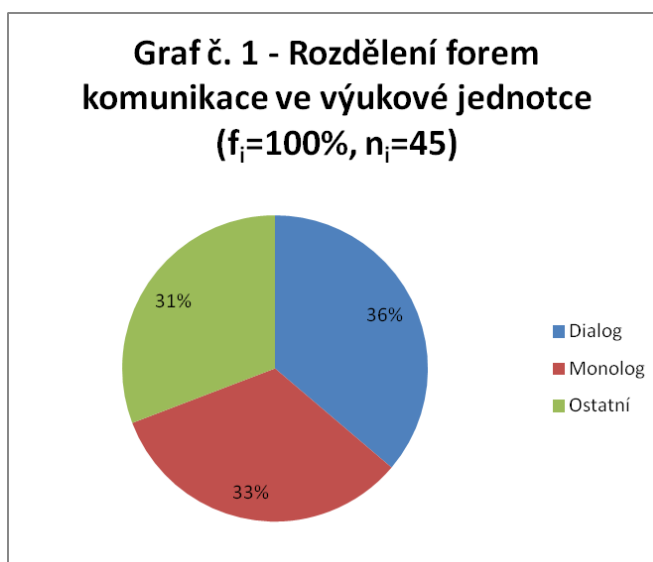

Učitelka MATU<sub>1</sub> pojala hodinu z větší části jako frontální (hromadnou, kolektivní) výuku, která byla doplněna o skupinové vyučování. Z hlediska metod výuky byly použity metody slovní, a to monologické a dialogické. V případě monologu mluvíme z menší části o výkladu a z části větší o vysvětlování, neboť učitelka MATU<sub>1</sub> pracovala s předpokladem, že studenti danou látku ovládají z předchozích hodin a s pomocí úvodního referátu, jsou základní poznatky z tématu: Absolutní hodnota reálného čísla, jasná. Ve chvíli, kdy se přešlo do dialogické metody, mluvíme o dialogu a diskusi. Tyto dvě položky nám dokresluje graf č. 1 - Rozdělení forem komunikace ve výukové jednotce ( $f_i=100\%$ ,  $n_i=45$ ) ze kterého vidíme, že dialog trval 16 minut a 18 sekund, což odpovídá 36 % celkového času hodiny. Tento celkový časový interval se skládá ještě ze dvou dalších, menších

intervalů. Konkrétně z dialogu mezi učitelkou MATU<sub>1</sub> a studenty s časovou dotací 12 minut a 30 sekund. Tuto formu dialogu jsme znamenali v průběhu celé hodiny. Od počátečních minut, kdy se učitelka MATU<sub>1</sub> rozhodla ověřit si znalosti pojmů důležitých pro téma hodiny (Absolutní hodnota reálného čísla), přes hodnocení referátu, až po konec hodiny, kdy k dialogu s ní přiměla i studenty, kteří za celou hodinu nic neřekli. Celkem se tedy do dialogu mezi učitelkou MATU<sub>1</sub> a studenty zapojilo 16 studentů a studentek, z toho 10 chlapců a 6 dívek. Druhým typem dialogu, jenž tvoří onen celek, je dialog mezi studenty. Tento dialog se odehrával 2 minuty a 18 sekund, převážně v čase, kdy například student počítající příklad na tabuli potřeboval radu od svých spolužáků, popřípadě při konzultaci výsledků výpočtů se spolužákem v lavici. Poslední typ, který utvářel onen dialog, byl dialog při skupinové práci, opět nejčastěji vedení se spolužákem v lavici. Dialog při skupinové práci trval 1 minutu a 30 sekund.

Celkový čas monologu byl 14 minut a 50 sekund a tento interval odpovídá 33%. Ovšem i zde jsme zpozorovali dva druhy monologu. Prvním z nich byl monolog učitelky při výkladu, vysvětlování, které nastávalo pouze v případě, kdy nikdo ze studentů neupozornil na nějakou nesrovnalost, chybu a bylo nutné do hodiny zasáhnout. V součtu těchto monologických aktivit učitelky MATU<sub>1</sub> za celou hodinu, dostaneme 5 minut a 40 sekund. Učitelka MATU<sub>1</sub> se snažila do hodiny zasahovat co nejméně, čímž se snažila přinutit studenty, aby dávali pozor a soustředili se nejen na svůj výkon, ale i na výkon člověka, který počítal příklad na tabuli. Tímto chtěla docílit toho, aby se studenti naučili nejen odhalovat chyby, ale také umět danému spolužákovi pomoci v takové míře, kterou on sám považuje za dostačující. Právě proto je naší druhou částí monologu, monolog studenta. V tomto případě máme na mysli již popsanou situaci, kdy student či studenti radí spolužákovi u tabule. Rovněž jde také o monolog, který vede student u tabule (počítající příklad) směrem ke spolužákům. Při tomto typu monologu je učitelkou MATU<sub>1</sub> požadováno, aby to co na tabuli píše, i říkal. Poslední kategorií, kterou jsme započítali do monologu studenta, tvoří doba referátu z úvodu hodiny. Po sečtení těchto tří částí se dostaneme na 9 minut a 10 sekund.

Poslední kategorií, jež je znázorněna v grafu, je kategorie s názvem: „Ostatní,“ do které zahrnujeme vše, co se stalo během hodiny a nepatřilo k tématu výkladu.

Například příchod a úvodní slovo učitelky, řešení kázeňských problémů, práci s technikou, zápis do třídní knihy, rozloučení učitele a také, jak jsme již výše v textu naznačili - jde o nám o slovní dialog, proto jsme do kategorie Ostatní rovněž zařadili samostatnou práci studentů. Po sečtení všech těchto položek jsme se dostali na 13 minut a 52 sekund, tedy na 31 %. V tomto oddíle nejvíce času, přesně 12 minut zabrala samostatná práce, která se odehrála v bezprostřední návaznosti na referát a poté pokračovala až do druhé poloviny vyučovací hodiny. Ostatní věci, které jsme již zmínili výše, jako je zápis do třídní knihy atd. zvládla učitelka MATU<sub>1</sub> během 1 minuty a 52 sekund.

#### Resumé – učitelovy prvky a strategie aktivního vedení komunikace s žáky

Hodinu matematiky na téma: „Absolutní hodnota reálného čísla“ můžeme nazvat, jako hodinu velmi pestrou. Nalezli jsme v ní referát, zpětnou vazbu na referát (od studentů i od vyučující), procvičování příkladů z předchozí hodiny, samostatnou i skupinovou práci. Ovšem nic z toho by se neudálo, kdyby učitelka MATU<sub>1</sub> nedokázala pracovat s atmosférou ve třídě. Tuto atmosféru dokázala nastavit tak, že se studenti na své příklady koncentrovali natolik, že je nevyrušilo ani spadnutí penálu z lavice, či zahoukáním pod okny projíždějícího sanitního vozu. Dokonce někteří studenti se natolik zahloubali do počítání právě zadaného příkladu, že je nevyrušilo ani samotné zvonění upozorňujícím na konec hodiny. Věc, která k tomuto výkonu také zajisté přispěla, byla velmi dobrá orientace učitelky MATU<sub>1</sub> v prostoru. Konkrétně orientace mezi žáky ve třídě v tom smyslu, že učitelka MATU<sub>1</sub> přesně věděla, kde sedí žáci, kteří počítají příklady rychleji, kteří pomaleji, kteří chybují častěji než jiní atd.

Další věcí, kterou musíme na tomto místě vyzdvihnout (a studenti jí rovněž při našem pozdějším soukromém rozhovoru velmi ocenili), je ta, že učitelka MATU<sub>1</sub> během samostatné práce nikoho nějakým zásadním způsobem od oné práce nevyrušuje. Ve třídě tak během samostatné práce panuje naprosté ticho a klid, které je narušeno pouze krátkými, rychlými pokyny od učitelky směrem ke studentům, kteří již mají vypočítané zadané příklady

### 3.2.2 Analýza komunikace - MAT – 2. vyučovací hodina (čtvrtek 20. 9. 2018)

#### Popis hodiny

V pořadí druhá hodina matematiky, kterou jsem měla tu možnost navštívit, se odehrála ve čtvrtek 20. 9. 2018. V čase mezi 9:35 a 10:20, tento čas nám ukazuje, že šlo o třetí vyučovací hodinu a to pět jak pro studenty vyššího ročníku gymnázia, tak pro učitelku MATU<sub>1</sub>. Studenti vyššího ročníku gymnázia měli před námi sledovanou hodinou matematiky hodinu anglického jazyka a po oné matematice následovala hodina německého či ruského jazyka. Učitelka MATU<sub>1</sub> měla ten den odučené dvě po sobě jdoucí hodiny matematického semináře (MaS) v maturitních ročnících.

Obrázek č. 4

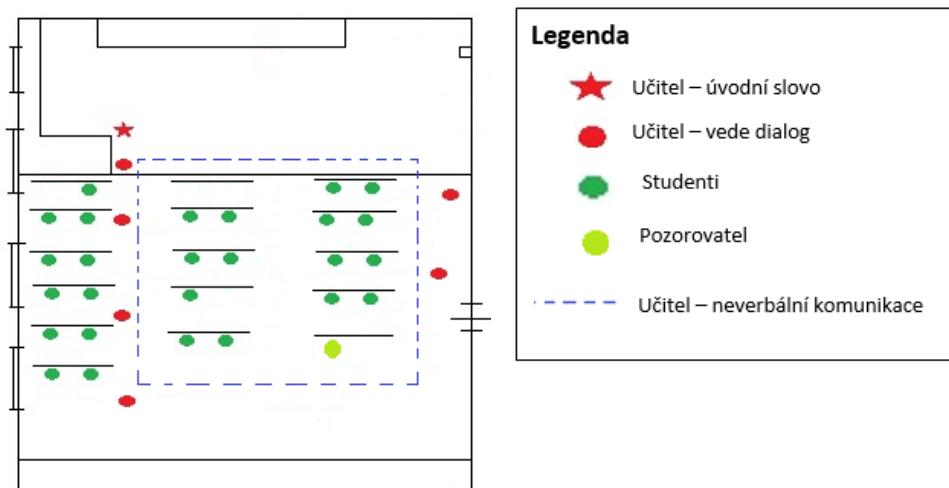

Opět jako v předchozím případě – v hodině matematiky z pondělního rána se nacházíme ve stejné učebně se stejnou vyučující. Jednou ze změn oproti hodině v pondělí je ta, že sice opět jde o studenty vyššího stupně gymnázia, ale nikoli o stejnou třídu, potažmo ročník. Další změnou tentokrát i viditelnou v našem obrázku č. 4 je to, že učitelka se ve větší míře pohybuje pod úrovní stupínku a to právě ve chvíli, kdy se studenty vede dialog. Nejčastěji se vyskytuje na námi vyznačených místech v uličce u okna a v uličce u dveří, ze kterých podněcuje dialog. Do oněch dialogů v průběhu celé hodiny vstoupilo 9 chlapců a 4 dívky, tedy 13 studentů a studentek z 27 přítomných.

Analýza komunikace v rámci 2. vyučovací hodiny MAT

Hodina matematiky na téma: „Užití vzorců“ byla z hlediska formy výuky koncipována opět na pomezí mezi frontální (hromadnou, kolektivní) výukou a výukou skupinovou. Takto zvolená forma výuky byla doplněna metodami slovními monologickými a dialogickými a metodou názorně demonstrační (statickou projekcí – prezentace s příklady). V případě monologu hovoříme pouze o výkladu, neboť základní užití vzorců je látka nižšího stupně gymnázia. Tedy opět zde byl od učitelky MATU<sub>1</sub> předpoklad, že studenti práci se vzorci již bravurně zvládají. Ve chvíli, kdy se v hodině objevila komunikace, šlo opět o dialog popřípadě diskusi.

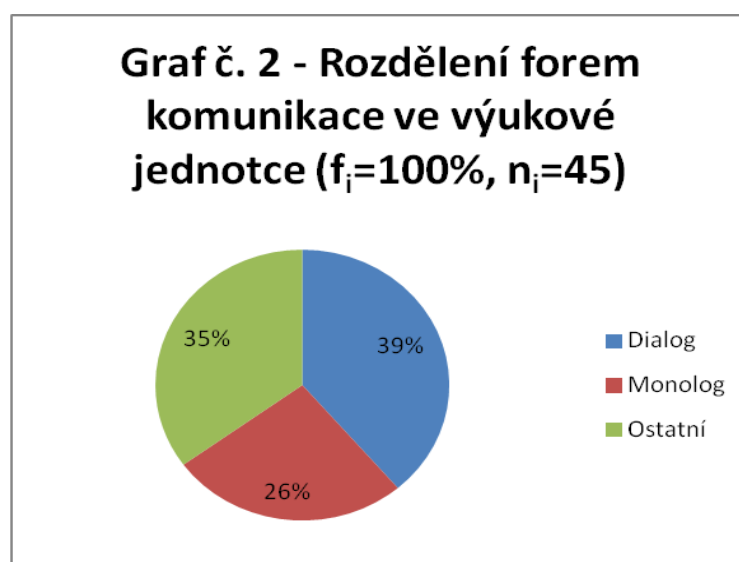

Tyto výše zmíněné údaje zachycuje námi vypracovaný graf č. 2 - Rozdělení forem komunikace ve výukové jednotce ( $f_i=100\%$ ,  $n_i=45$ ), ze kterého vidíme, že dialog byl v hodině zastoupen 39 %, čemuž odpovídá 17 minut a 25 sekund. Takto nasbírané minuty dialogu se v hodině rozdělili mezi několik podskupin. Jednou z těchto podskupin je dialog mezi učitelkou MATU<sub>1</sub> a studentem nebo studenty. Tento typ dialogu se na našich stopkách zastavil na 10 minutách a 40 sekundách, během kterých učitelka MATU<sub>1</sub> vedla dialog s celkem 13 studenty (10 chlapci a 3 dívkami). Druhou formou dialogu, který jsme v hodině zaznamenali, je dialog mezi studenty, ten trval 2 minuty a 17 sekund. Objevil se ve chvíli, kdy studentka počítala příklad na tabuli a udělala v něm chybu, kterou bylo potřeba odstranit. Třetí a poslední formou dialogu byl dialog při skupinové práci, který činil 4 minuty a 28



sekund. Tento dialog jsme zaznamenali na konci hodiny, kdy se učitelka MATU<sub>1</sub> rozhodla nechat studenty zkonzultovat výsledky samostatné práce nejprve ve dvojici/skupině a až poté provést závěrečné shrnutí samostatné práce.

Učitelčin monolog, který je dále zanesen do našeho grafu, se taktéž dělí na dvě části. První z nich je již zmíněný monolog učitelky při vysvětlování látky. Takto strávený čas byl 8 minut a 43 sekund. Tento monolog se odehrál na začátku hodiny, poté zhruba uprostřed hodiny (kdy bylo nutné osvětlit studentům i jinou možnou metodu dopracování se k výsledku) a poté až na konci hodiny při shrnutí výuky. Druhým modelem jednostranné komunikace byl monolog studenta, který na tabuli počítal příklad. Tento případ nastal ve 4 minutách a 08 sekundách. Po sečtení obou těchto typů monologu se dostáváme na hodnotu 11 minut a 51 sekund, čemuž odpovídá 26 % z celkového času výuky.

Poslední částí našeho grafu je kategorie s názvem Ostatní, do které jsme zařadili příchod a úvodní slovo učitelky, řešení kázeňských problémů, práci s technikou, zápis do třídní knihy, rozloučení a jak jsme již zmiňovali i samostatnou práci studentů. Samostatná práce studentů trvala 12 minut a 49 sekund, vše ostatní, co jsme uvedli výše, ubralo z hodiny 2 minuty a 55 sekund. Tedy po součtu těchto dvou proměnných se pohybujeme na 35 %, čemuž odpovídá 15 minut a 44 sekund.

#### Resumé – učitelovy prvky a strategie aktivního vedení komunikace s žáky

Zde musíme opět vyzdvihnout schopnost učitelky MATU<sub>1</sub> přimět studenty koncentrovat se na zadaný úkol, stejně tak jako v předešlé hodině matematiky.

Druhou podstatnou věcí, které jsme si v našem pozorování všimli, byl jakýsi „ústupek“ učitelky MATU<sub>1</sub> od svého původního plánu hodiny. K tomuto „ústupku“ se rozhodla ve chvíli, kdy při svém procházení po třídě během samostatné práce a nahlížení do sešitů svých studentů zjistila, že jsou ve třídě studenti, kteří mají problém vyřešit jistou početní úlohu (konkrétně mluvíme o 4 studentech). Po tomto zjištění se učitelka MATU<sub>1</sub> rozhodla raději upustit od svého plánu a pomoci oněm studentům s vyřešením jejich problému.

### 3.2.3 Analýza komunikace - MAT – 3. vyučovací hodina (pondělí 24. 9. 2018)

#### Popis hodiny

Třetí a mnou poslední zkoumanou hodinou matematiky byla hodina na nižším stupni gymnázia. Tato hodina se realizovala v pondělí 24. 9. 2018, první vyučovací hodinu, tedy od 7:45 do 8:30. Pro obě strany, tedy jak pro studenty, tak pro učitelku MATU<sub>2</sub> šlo ten den o první vyučovací hodinu.

Obrázek č. 5

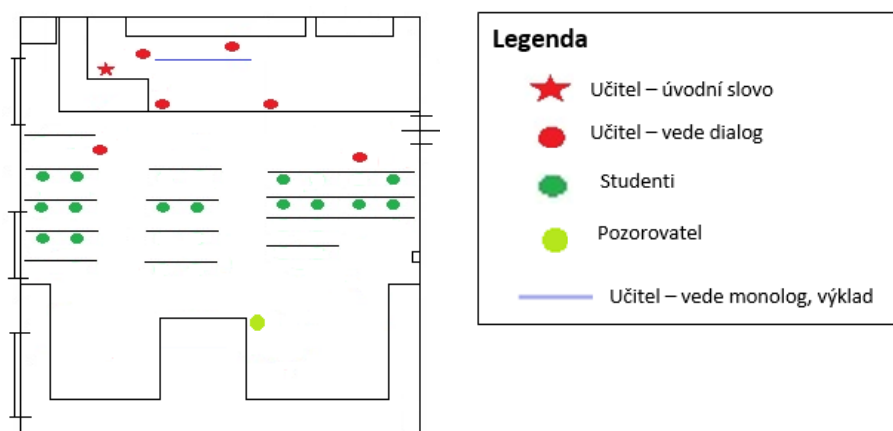

Nejprve opět uvedeme prostorovou charakteristiku učebny, ve které se daná hodina matematiky na nižším stupni gymnázia nacházela. Opět šlo o třídu se sálovým uspořádáním, tak jak o tom hovoří Šed'ová a kol. (2012, s. 27, s. 28). Další věcí, kterou musíme zmínit je to, že v obrázku č. 5. nejde o chybu v počtu zakreslených studentů (14), nýbrž záměr od vedení školy. Vést výuku v menším počtu studentů, proto se příslušná třída nižšího stupně gymnázia dělí na dvě poloviny, přičemž jedna z nich začíná ráno matematikou a o dvě hodiny později téhož dne pokračuje hodinou informatiky a výpočetní techniky a skupina druhá to má ve svém rozvrhu obráceně.

Analýza komunikace v rámci 3. vyučovací hodiny MAT

Hodina na téma: „Konstrukce trojúhelníku“ na nižším stupni gymnázia byla z hlediska forem výuky koncipována jako frontální (hromadná, kolektivní) výuka. Mezi metody výuky, které byly zvoleny, řadíme metody slovní – dialogické a monologické. Z monologických metod můžeme hovořit převážně o výkladu, ale také částečně o vysvětlování, neboť zde pracovala učitelka MATU<sub>2</sub> s předpokladem, že s konstrukcí trojúhelníku se již její studenti v hodinách matematiky setkali. Ovšem ve chvíli, kdy se dostalo na metodu slovní dialogickou, byli jsme svědky dialogu. Do dialogu se postupně v průběhu hodiny zapojilo všech 14 přítomných studentů (8 dívek a 7 chlapců).

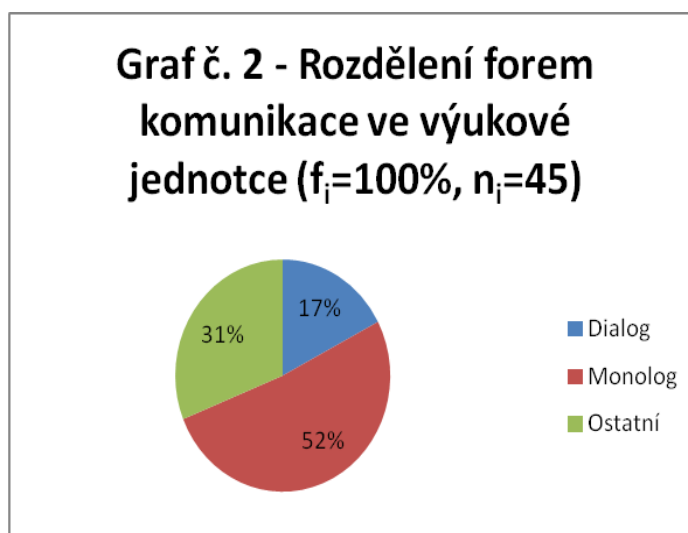

V příslušném grafu č. 3 - Rozdělení forem komunikace ve výukové jednotce ( $f_i=100\%$ ,  $n_i=45$ ) vidíme, že dialog se v hodině vyskytl ze 17 %, čemuž odpovídá 7 minut a 48 sekund. Dialog jsme zaznamenali v druhé části hodiny, neboť v té první delší dobu zabral úvod do hodiny a také následné zkoušení.

Monolog se na našich stopkách zastavil na 23 minutách a 12 sekundách, čemuž odpovídá 52 %. Z toho celku šlo o monolog učitelky MATU<sub>2</sub>, který trval celkem 20 minut a 11 sekundách. Monolog učitelky MATU<sub>2</sub> jsme zaznamenali především na začátku hodiny a poté ve druhé části hodiny, kdy byla zapotřebí kontrola správnosti a do vysvětlení úkolů zadaných v předchozí samostatné práci. Druhou částí monologu byl monolog studenta, ten se zastavil na 3 minutách a 01 sekundě.

Poslední naší kategorií v grafu je položka Ostatní, kam je zařazen příchod a úvodní učitelky, kázeň, zápis do třídní knihy, věci spojené s třídnictvím učitelky v dané třídě, zkoušení, samostatná práce, rozloučení a jiné. To vše dělá dohromady oněch 31 %, tedy přesně 14 minut. Z výše uvedeného výčtu největší časovou dotaci mělo zkoušení (jedné studenty) u tabule, které zabralo 6 minut a 03 sekundy. Druhou nejvýraznější položkou byla samostatná práce, která trvala 4 minuty a 39 sekund. Další položky v kategorii Ostatní nezabrali více než jednu minutu a až na rozloučení byly v podstatě všechny provedeny na začátku vyučovací hodiny.

#### Resumé – učitelovy prvky a strategie aktivního vedení komunikace s žáky

Na tomto místě musíme uvést několik zajímavých věcí z hlediska práce navázání dialogu se studenty, neboť jak jsme již výše zmínili učitelce MATU<sub>2</sub> se podařilo, aby k dialogu a utvoření hodiny přispělo všech 14 přítomných studentů. S tímto výkonem bezpochyby souvisí i práce s prostorem a proxemikou. To především z toho důvodu, že poté co si učitelka MATU<sub>2</sub> „našla“ ona dvě místa před druhou lavicí u okna a první lavicí u dveří (viz obrázek č. 5), dokázala z těchto míst rozpoutat dialog i se studenty sedícími dále od ní, aniž by se k nim musela fyzicky přiblížit.

#### Dílčí závěr: Komparace hodin MAT

Bezpochyby si obě zmíněné paní učitelky s každou ze svých hodin poradily, jak nejlépe dovedly, čehož jsme si všimli při sledování konání studentů během hodiny. Ve všech třech případech můžeme říci, že většina studentů věděla, co a jak mají v danou chvíli vypočítat či narýsovat. Tudiž soustředěnost studentů na matematiku byla vysoká. Bodem, který k tomuto výsledku zajisté přispěl, byla práce s prostorem ve třídě, s proxemikou. Obě dvě dámy využily prostoru třídy, tak jak potřebovaly a jak uznaly v danou chvíli za nejvýhodnější. Společně s velkým zaměřením na potřeby svých studentů dokázaly ze 45 minut využít maximum.

Tabulka č. 2 - Porovnání tří hodin MAT					
MAT – Pondělí (17.9.)		MAT – Čtvrtek (20.9.)		MAT – Pondělí (24.9.)	
Dialog	16 min 18 s	Dialog	17 min 25 s	Dialog	7 min 48 s
Monolog	14 min 50 s	Monolog	11 min 51 s	Monolog	23 min 12 s

### 3.2.4 Analýza komunikace – FYZ – 1. vyučovací hodina (Pátek 16. 11. 2018)

#### Popis hodiny

První z dvou mnou sledovaných hodin fyziky se odehrála první vyučovací hodinu v pátek 16. 11. 2018. První hodina to byla jak pro studenty nižšího stupně gymnázia, tak pro učitelku FYZU<sub>1</sub> a šlo tedy o dobu mezi 7:45 a 8:30.

Obrázek č. 6

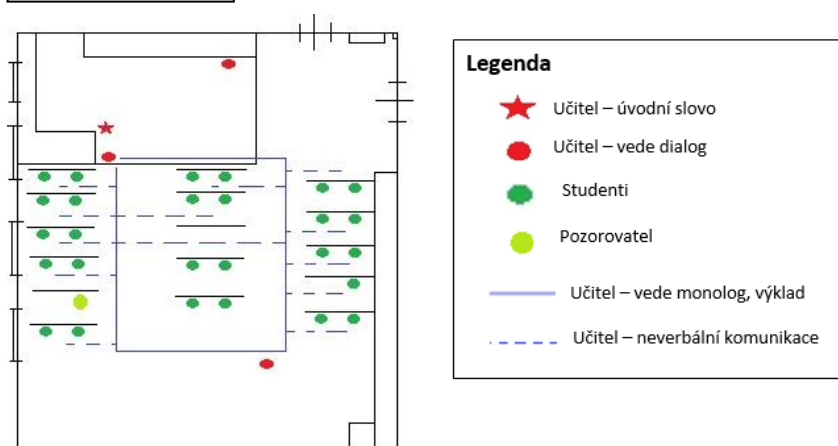

S hodinou fyziky na téma: Sériově zapojené rezistory se opět ocitáme ve třídě, kterou by Šed'ová a kol. (2012, s. 27, s. 28) označila za sálově uspořádanou. Dále na obrázku č. 6 vidíme, přítomných 27 studentů, z nichž se do dialogu v průběhu celé hodiny zapojilo 22. Z oněch 22 studentů hovoříme o 12 chlapcích a 10 dívkách. Tak výrazné zapojení studentů do komunikace s pedagogem vycházelo pravděpodobně z toho, že předcházející hodinu fyziky absolvovali praktické znázornění sériově zapojených rezistorů v počítačové učebně v programu PhET a tudíž měli o dané látce i praktické poznatky.

#### Analýza komunikace v rámci 1. vyučovací hodiny FYZ

I v této hodině převládla frontální (hromadná, kolektivní) forma výuky nad jakoukoliv jinou, ovšem ne tak razantně jako v jiných předmětech. Neboť z velké části můžeme hovořit o hodině pojaté jako skupinové vyučování. Především z toho důvodu, že učitelka FYZU<sub>1</sub> po celou dobu výuky dbala na to, aby se studenti o výsledcích ze samostatné práce, či o nějakých nesrovnalostech bavili nejdříve ve

skupině (převážně 4 studentů = 2 lavice v nejbližším okolí dohromady). Posléze, se teprve přešlo na řešení „problémů“ v rámci celé třídy. Co se týče metod výuky, byly použity metody slovní – dialogické a monologické. Z dialogických byl použit výklad, neboť jak jsme již zmínili, pro studenty sériově zapojené rezistory nebyly novým tématem, a tak učitelka FYZU<sub>1</sub> pracovala s předpokladem, že drtivou většinu informací o tomto tématu studenti již mají nebo jsou schopni je z daných informací samostatně odvodit. Dále pak jsme se setkali s metodou práce s učebnicí, textovým materiálem.

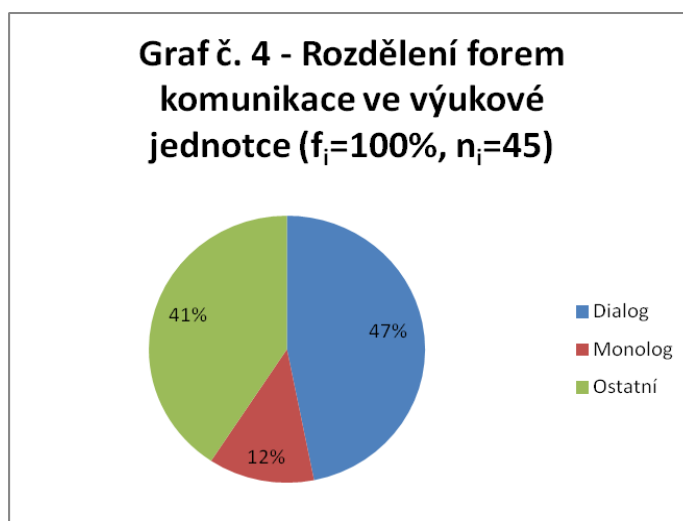

Ve chvíli, kdy se opět podíváme na příslušný graf č. 4 - Rozdělení forem komunikace ve výukové jednotce ( $f_i=100\%$ ,  $n_i=45$ ) spatříme největší procento patřící právě dialogu a to 47 %, čemuž odpovídá 21 minut a 05 sekund. Tento čas se opět dělí do podkategorií – dialog učitelky FYZU<sub>1</sub> se studenty tj. 9 minuta a 46 sekund. Dialog vedoucí mezi studenty, o necelé dvě minuty delší, což znamená, že se nám na stopkách zastavil na 11 minutách a 19 sekundách.

Druhou, tentokrát nejmenší částí je část monologu, který vedla učitelka 5 minut a 35 sekund, což v přepočtu na procenta vychází na 12 %. Jak jsme již uvedli výše v textu, ve chvíli, kdy se ze strany učitelky dostalo na monolog, šlo v drtivé většině případů o vysvětlování, či o udílení pokynů studentům.

Třetí částí je opět část s názvem Ostatní, která tvoří 41 %, tedy 18 minut a 20 sekund. V této kategorii, jak jsme již mnohokrát řekli, činí nejvyšší časovou hodnotu samostatná práce, v tomto případě to bylo rovných 15 minut. Zbytek se opět rozdělil mezi příchod a úvod učitele, zápis do třídní knihy atd. Co se týče samostatné práce,

ta byla rozdělena do první a druhé poloviny hodiny, přičemž byla vždy předělena právě onou diskusí ve skupinkách.

#### Resumé – učitelovy prvky a strategie aktivního vedení komunikace s žáky

V této části textu musíme vyzdvihnout velmi dobrou práci učitelky FYZU<sub>1</sub> s prostorem a proxemikou. Tímto tvrzením opět navazujeme na obrázek č. 4, ze kterého vyplývá, že rozpoutat dialog i z pozice poměrně daleko za posledními lavicemi.

Druhá věc, kterou chceme zmínit, je excelentní přehled učitelky FYZU<sub>1</sub> o dění ve třídě, o tom, jak každý ze studentů pracuje, a to nejen obecně, jaký má celkový přístup ke studiu, ale také v té dané konkrétní hodině. To, co je na této věci zásadní, je to, že při procházení třídou a nahlížení studentům přes rameno do jejich sešitu je učitelka schopna to udělat tak, že daný student to ani nepostřehne, tudíž ho nevyruší od bádání nad zadaným úkolem, ale přesto tím získá velmi dobrý přehled o dění ve třídě.

Za třetí musíme uvést to, že v úvodu hodiny proběhlo takové „malé opakování“, týkající se pojmů, které již studenti v předchozí hodině probrali, a pro dnešní výuku byly klíčové. Toto „malé opakování“ proběhlo během doby, kdy učitelka zapisovala do třídní knihy. Celé kouzlo tohoto „malého opakování“ spočívalo v tom, že učitelka FYZU<sub>1</sub> položila dotaz a vyvolala prvního studenta, ten posléze na onen dotaz zodpověděl, položil další a vyvolal svého spolužáka, a tak to šlo dokola (do tohoto „malého opakování“ bylo zapojeno 7 studentů a studentek). Tuto metodu považujeme za velmi zajímavou a přínosnou především celkově pro kolektiv, neboť je nutné nejen sám/sama vědět správnou odpověď, ale také umět vymyslet otázku a vědět, kdo ze třídy je schopen vám na ni odpovědět.

V neposlední řadě musíme, zmínit jeden z našeho pohledu velmi dobrý nápad. Tímto nápadem máme na mysli, určitý druh znamení, který naznačuje konec diskusím ve skupině (nad daným tématem) a nutnost upozornit na opětovné přesunutí pozornosti z blízkého okruhu spolužáků opět zpět na třídu jako celek. Nutno podotknout, že ono znamení bylo učitelkou FYZU<sub>1</sub> dáváno zazvoněním na malý zvoneček a také nutno upozornit, že se pohybujeme ve třídě nižšího stupně

gymnázia. Toto znamení jsme si dovolili označit za velmi dobrý nápad, a to také z důvodu, že to jednoznačně šetří učitel hlas. Hlavní efekt tohoto prvku asi ale spočívá v tom, že jde o znamení, které se běžně v hodině nevyskytuje, proto i zazvoněním na malý zvoneček dokáže učitelka FYZU<sub>1</sub> natolik zaujmout oním zvukem své studenty, že bez problému pokaždé zareagovali a utišili se.

### 3.2.5 Analýza komunikace – FYZ – 2. vyučovací hodina (Pátek 16. 11. 2018)

#### Popis hodiny

V pořadí druhá hodina fyziky proběhla ve stejný den pět hodin po mém prvním výzkumu, tedy 6 vyučovací hodinu, což znamená od 12:20 do 13:15. Hodina proběhla v paralelní třídě nižšího stupně gymnázia, pro kterou se ten den jednalo rovněž o šestou hodinu. Studenti měli před onou hodinou fyziky hodinu tělesné výchovy a po fyzice již končili vyučování. Zatímco učitelka FYZU<sub>1</sub> měla za sebou ten den tři odučené hodiny (dvě matematiky a jednu fyziku).

Obrázek č. 7

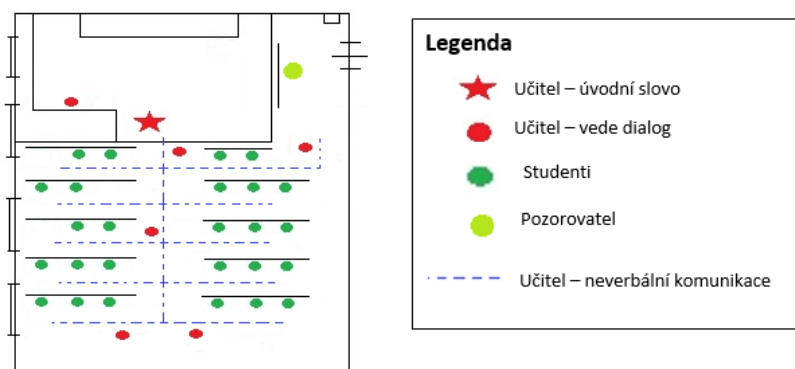

Jako další charakteristiku uvedeme s odkazem na obrázek č. 7 charakteristiku a uspořádání učebny, ve které se hodina fyziky uskutečnila. Opět zde nepůjde o klasickou učebnu, neboť tato učebna je vybavena počítači.

Na obrázku si můžeme všimnout 26 studentů a opět velmi pečlivé trasy učitelky FYZU<sub>1</sub>, při kontrolování práce svých studentů. Tentokrát ovšem učitelka FYZU<sub>1</sub> přiměla, byť třeba jen k malému přispění do hodiny dialogem každého ze



svých studentů. Z 26 přítomných studentů a studentek se do aktivního dialogu s vyučující zapojilo 21 přítomných. Z těch 21 mluvíme o 12 dívkách a 9 chlapcích.

#### Analýza komunikace v rámci 2. vyučovací hodiny FYZ

Hodina, kterou jsme v třídní knize našli zapsanou jako Sériově zapojené rezistory - práce s PhET byla záměrně přesunuta do počítačové učebny, právě za účelem toho aby si studenti procvičili sériové zapojení rezistorů v programu PhET se opět nejvíce projevil dialog. S čímž se i pojí její organizační forma výuky, kdy mluvíme jednoznačně o skupinovém vyučování, kterému podléhají i výukové metody – monologické a dialogické a taktéž práce s výukovým programem.

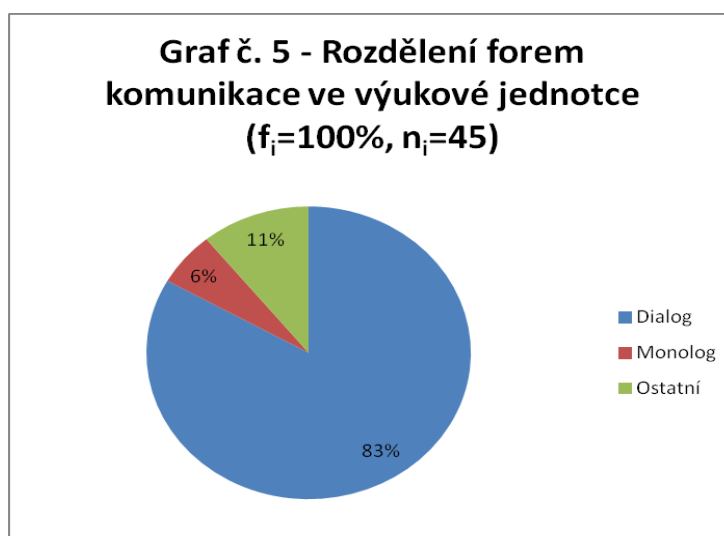

Při pohledu na graf č. 5 - Rozdělení forem komunikace ve výukové jednotce ( $f_i=100\%$ ,  $n_i=45$ ) vidíme, že se opět nejvíce projevil dialog. Konkrétně v 83 % případů, čemuž odpovídá 37 minut a 26 sekund. Toto celé procento dialogu se nám samozřejmě dělí mezi dílčí části, jako je dialog mezi učitelkou FYZU<sub>1</sub> a studenty, které mělo trvání 4 minut a 58 sekund. Během tohoto dialogu se, jak jsme již zmínili, podařilo učitelce FYZU<sub>1</sub> přimět k dialogické komunikaci všechny své studenty (povětšinou tedy v dialogu učitelka a dva studenti). Druhou částí je dialog mezi studenty, ten učitelka povolila na konzultaci případného problému v závěru hodiny. Protože drtivá většina studentů měla dané příklady správně vyřešené, tento dialog trval pouze 1 minutu. Poslední a velmi zásadní podkategorií dialogu byla skupinová práce (ve dvojici), která probíhala 31 minut a 28 sekund. Během této doby měli studenti za úkol splnit několik úkolů v programu PhET a následně vypracovat

protokol a odpovědět na zadané otázky. Toto všechno bylo uzpůsobeno tak, že studenti se na začátku hodiny dozvěděli, že onen protokol bude na známky, a tudíž pracovali velmi rychle a zdařile což zapříčinilo to, že některé dvojice měly hotovou práci již o několik minut dříve.

Druhou součástí našeho grafu je položka Monolog, v němž je tentokrát zastoupen pouze monolog učitelky. 6 % činí 2 minuty a 41 sekund, které učitelka FYZU<sub>1</sub> na začátku hodiny využila k tomu, aby informovala studenty o průběhu hodiny a poté je již jen občasně upozornila na pomalu se blížící čas odevzdání, či udělila ještě nějaké doplňkové pokyny.

Třetí a poslední částí je kategorie Ostatní, ta je zastoupena 11 %, tedy 4 minutami a 53 sekundami. Do tohoto času jsme zahrnuli jako obvykle: příchod a úvodní slovo učitelky, zápis do třídní knihy, rozloučení atd.

#### Resumé – učitelovy prvky a strategie aktivního vedení komunikace s žáky

Tajemstvím úspěchu toho, že celá hodina proběhla velmi zdařile, byly z našeho úhlu pohledu dvě věci. Tou první a bezpochyby nejpodstatnější, (jak nám učitelka FYZU<sub>1</sub> i v našem soukromém rozhovoru po hodině sdělila) byly dokonale připravené pracovní listy, a úkoly v nich. Tyto úkoly splňovaly kritéria jako např. přiměřenost pro danou věkovou skupinu i pro danou třídu s ohledem na to, co vše již v předchozích hodinách na dané téma probrali. Pozitivní roli sehrálo i výborné časové naplánování skupinové práce, které dalo studentům možnost práci v hodině dokončit. Druhou částí tajemství učitelčina úspěchu bylo to, že pokud pracujete s didaktickou technikou, není nikdy jisté, zda se Vám povede vše zprovoznit, proto přišla učitelka do třídy o 08 minut dříve a „popoháněla“ své právě přicházející studenty aby si již zapnuli počítač.

Jako poslední bod musíme opět připomenout velmi dobrou práci učitelky FYZU<sub>1</sub> s prostorem třídy a s proxemikou. Zároveň i takovou „nenápadnost,“ která spočívala v tom, že ve chvíli, kdy studenti pracovali, nechala je v klidu pracovat, pouze když viděla, to že „tápají“ přišla jim pomoci. Ovšem z větší části byla její pomoc pouze takovým návodem, čímž u studentů vyvolala jejich další bádání nad

daným problémem a povětšinou i později radost nad tím, že onen problém odhalili „sami.“

#### Dílčí závěr: Komparace hodin FYZ

V této části textu porováváme dvě hodiny fyziky u jedné učitelky FYZU<sub>1</sub> na nižším stupni gymnázia v paralelních ročnících odehrávající se v jeden den s rozdílem pěti hodin.

Jak nám z tabulky vyplývá, větší množství dialogu jsme zachytili v případě, že se jednalo hodinu věnovanou programu PhET na počítačích.

Tabulka č. 3 – Porovnání dvou hodin FYZ			
FYZ – Pátek (16. 11.)		FYZ – Pátek (16. 11.)	
Dialog	21 min 05 s	Dialog	37 min 26 s
Monolog	5 min 20 s	Monolog	2 min 41 s

Při obou hodinách jsme zjistili několik zajímavostí a typů pro budoucí pedagogické působení, které jsme rozepsali v příslušných podkapitolách: Resumé – učitelovy prvky a strategie aktivního vedení komunikace s žáky.

Nicméně, co můžeme ještě v této části textu vyzdvihnout je práce učitelky FYZU<sub>1</sub> se třídou s její atmosférou. Dokázala se s látkou fyziky přizpůsobit úrovni studentů, čemuž přisuzujeme to, že se do hodiny zapojila drtivá většina studentů a také to, že byli po celou dobu všichni koncentrováni na svůj pracovní výkon a to i přes to, že např. v námi druhé sledované hodině studenti po fyzice končili, což většinou těsně před zvonění vyvolá nervozitu a snahu o rychlé dokončení práce a úprk na oběd.

### **3.2.6 Analýza komunikace – BIO – 1. vyučovací hodina (Pondělí 17. 9. 2018)**

#### Popis hodiny

V našem výzkumu naleznete tři hodiny biologie, té první jsem se zúčastnila v pondělí 17. 9. 2018. Hodina byla v rozvrhu zařazena jako třetí vyučovací hodina,

tedy od 9:35 do 10:20. V tomto čase jsme měli tu možnost shlédnout hodinu na téma: „Charakteristika savců“ pod vedením učitelky BIOU<sub>1</sub> na vyšším stupni gymnázia. Pro studenty se taktéž jednalo o jejich třetí vyučovací hodinu, které předcházela hodina anglického jazyka a následovala po ní hodina jazyka českého. Pro učitelku BIOU<sub>1</sub> to byla první odučená hodina.

Obrázek č. 8

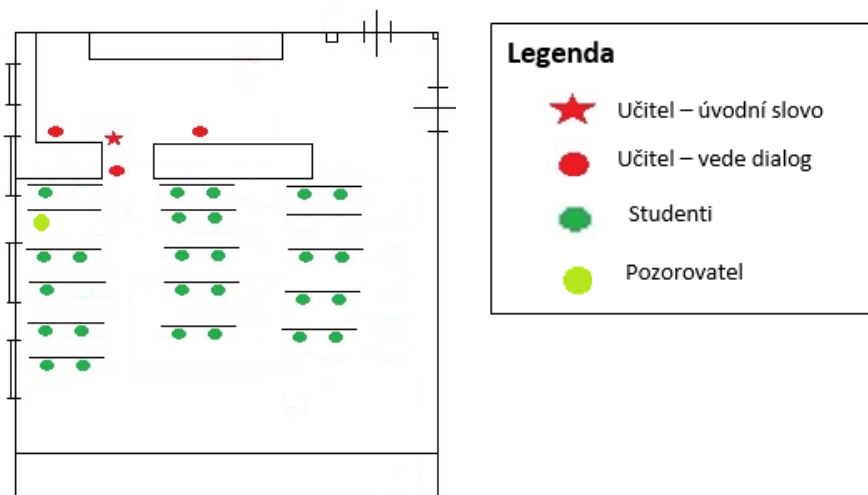

Jako další charakteristiku hodiny uvedeme popis třídy s námi uvedeným obrázkem č. 8, na kterém nalezneme 26 studentů. Taktéž zde nalezneme pozice učitelky BIOU<sub>1</sub> ze kterých vedla s žáky dialog, či je podněcovala k diskusi. Z 26 studentů se jich do hodiny a do aktivního dialogu zapojilo celkem 11 (6 studentek a 5 studentů). Samozřejmě nesmíme opomenout fakt, že se opět nalzáme dle Šedřové a kol. (2012, s. 27, s. 28) ve třídě se sálovým uspořádáním lavic.

#### Analýza komunikace v rámci 1. vyučovací hodiny BIO

Z hlediska organizační formy výuky mluvíme o frontálním (hromadném, kolektivním) vyučování, které bylo doplněno k tomu adekvátními metodami výuky. Mezi metody výuky, které byly v hodině použity, řadíme tedy především metody slovní – monologické a dialogické. Z metod monologických se střídalo vysvětlování s výkladem, neboť učitelka BIOU<sub>1</sub> pracovala s předpokladem, že studenti o tématu savců jisté informace již mají. Z metod dialogických šlo z větší části o diskusi,

potážmo o dialog. Další metodou řadící se do metod názorně demonstračních byla metoda pozorování předmětů a jevů, neboť učitelka BIOU<sub>1</sub> z kabinetu biologie přinesla několik exponátů.

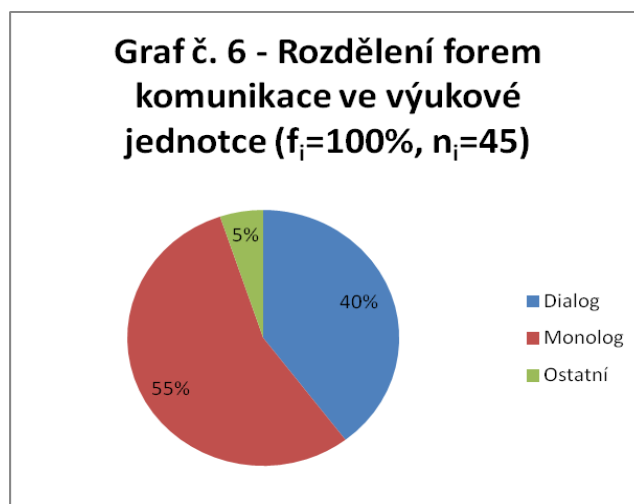

Graf č. 6 - Rozdělení forem komunikace ve výukové jednotce ( $f_i=100\%$ ,  $n_i=45$ ) se opět skládá ze tří částí. Tou první je kategorie „Dialogu“. Dialog jsme v oné hodině zaznamenali ve 40 % případů, čemuž odpovídá 17 minut a 51 sekund. Tento dialog se nám opět dělil mezi dialog učitelky se studenty (9 minut a 08 sekund), který jsme zaznamenali nejvíce na začátku a ke konci hodiny. Dále pak na dialog mezi studenty (3 minuty a 12 sekund) a dialog během skupinové práce (5 minut a 31 sekund), ten proběhl v polovině hodiny.

Druhou součástí grafu je „Monolog“, ten proběhl v 55 % případů, což znamená ve 24 minutách a 50 sekundách. Jak jsme již zmínili výše, jednalo se z části o výklad a z části o vysvětlování.

Třetí kategorií v našem grafu č. 6 - Rozdělení forem komunikace ve výukové jednotce ( $f_i=100\%$ ,  $n_i=45$ ) je kategorie „Ostatní“. Tato kategorie byla zaznamenána v 5 % z celkového času výuky. Pět procentům odpovídají 2 minuty a 19 sekund. Během této doby učitelka BIOU<sub>1</sub> zapsala do třídní knihy, udělala úvod do hodiny, vyřešila drobné kázeňské problémy atd. Tedy v tomto čase se udály věci, které neměly s tématem hodiny nic společného.

Resumé – učitelovy prvky a strategie aktivního vedení komunikace s žáky

Věcí, kterou chceme ocenit je načasování použití exponátů ve výuce. Toto načasování proběhlo přesně v daný moment, tak aby látka měla největší efekt. Tímto excelentním načasováním učitelka BIOU<sub>1</sub> docílila toho, že se od některých studentů ozvalo ono pro učitele důležité „aha“.

Druhou věcí, která nás na hodině zaujala, bylo to, kolik studentů se do hodiny aktivně zapojilo. V tomto směru jsme předpokládali daleko větší participaci studentů na dialogu, neboť alespoň podle našeho soudu téma savců se nám jeví jako zajímavé a vhodně pro diskusi.

### 3.2.7 Analýza komunikace – BIO – 2. vyučovací hodina (Úterý 18. 9. 2018)

Popis hodiny

Druhou mnou sledovanou hodinou biologie byla hodina na téma: „Úvod do studia biologie,“ která se odehrála v úterý 18. 9. 2018. Hodina měla „klasickou“ časovou dotaci 45 minut a odehrála se v čase první vyučovací hodiny (od 7:45 do 8:30). Pro všechny zúčastněné tedy jak pro učitelku BIOU<sub>1</sub>, tak pro studenty vyššího stupně gymnázia (jinou třídu i ročník než v pondělní hodině biologie) to byla ten den jejich první hodina. Studenti onoho vyššího stupně gymnázia poté přecházeli o patro výše na hodinu základů společenských věd.

Obrázek č. 9

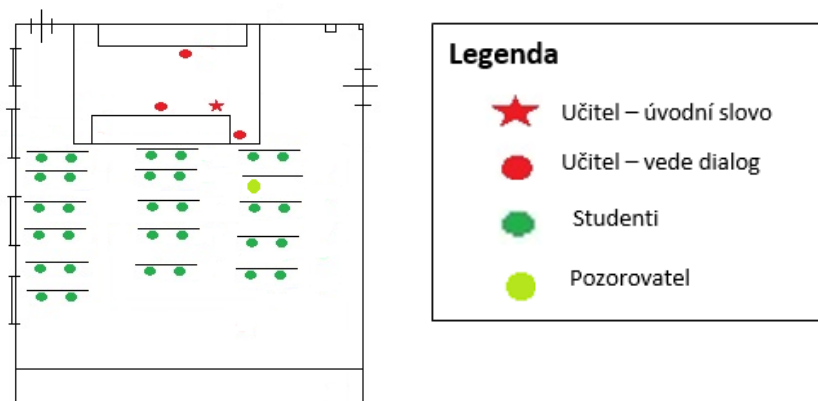

V této části textu se opět budeme věnovat námi vytvořenému obrázku č. 9. ze kterého opět vidíme sálově uspořádanou učebnu Šedřová a kol. (2012, s. 27, s. 28) s přítomnými 30 studenty. Opět zde taktéž vidíme místa, ze kterých podněcovala a vedla učitelka BIOU<sub>1</sub> se svými studenty dialog o právě probírané látce. Do dialogu o pojmech nutných pro prvotní seznámení se se studiem biologie se aktivně zapojilo 12 studentů. Z těchto 12 studentů bylo 6 chlapců a 5 dívek.

#### Analýza komunikace v rámci 2. vyučovací hodiny BIO

Z hlediska organizační formy výuky lze hovořit o frontální (hromadné, kolektivní) výuce. Frontální výuku doplnily vyučovací metody – metody slovní (monologické a dialogické). Pokud jde o uplatnění monologu vyučující učitelkou BIOU<sub>1</sub>, mluvíme o jednak výkladu, ale taktéž o vysvětlování. Vysvětlování v hodině převážilo, neboť zde učitelka pracovala s předpokladem, že studenti již většinu pojmů, kterými se v dané výuce zaobírali, již někdy v životě zaslechli. Tato domněnka se jen potvrdila, neboť u většiny pojmů studenti věděli jejich význam takřka okamžitě. Situace, kdy studenti tušili, či dokonce věděli přesný význam daného pojmu, dala možnost pro diskusi, potažmo dialog čímž byl docílen podrobnějšího probrání daného pojmu v kontextu celé biologie.

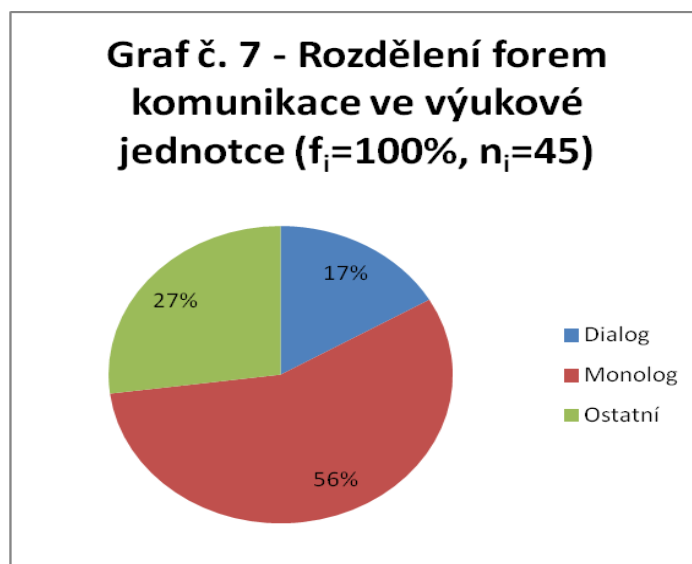

Graf. č. 7 - Rozdělení forem komunikace ve výukové jednotce ( $f_i=100\%$ ,  $n_i=45$ ) nám opět shrnuje naše poznatky rozdělené do třech kategorií – Dialog, Monolog, Ostatní.

Dialog se pohyboval v celkovém čase výuky na 10 minutách a 28 sekundách, což činí oněch 23 %, viz graf č. 7 - Rozdělení forem komunikace ve výukové jednotce ( $f_i=100\%$ ,  $n_i=45$ ). Jak jsme již zmínili, do dialogu během výuky se zapojilo 14 studentů, kteří společně s učitelkou BIOU<sub>1</sub> vedli dialog po celý již zmíněný čas.

Celý čas monologu (22 minut a 22 sekund) patřil pouze učitelce BIOU<sub>1</sub>, která během této doby stihla svým studentům vyložit kompletní úvod do biologie.

Třetí a poslední naší kategorií, v grafu zabírající 27 %, tedy 12 minut a 10 sekund patřil čas věcem, které řadíme mezi „Ostatní.“ Z této kategorie si vzaly nejvíce času třídnické záležitosti (celých 10 minut) z úvodu hodiny. Zbývající doplněk do oněch 12 minut a 10 sekund, tedy 2 minuty a 10 sekund zabraly všechny ostatní věci, jako příchod učitelky do hodiny, její úvodní slovo, zápis do třídní knihy a na konci hodiny taktéž rozloučení se se studenty.

#### Resumé – učitelovy prvky a strategie aktivního vedení komunikace s žáky

V této hodině bylo fascinující pozorovat spolupráci mezi studenty a učitelkou BIOU<sub>1</sub>, která mnohdy ani nemusela dokončit pokyn/myšlenku, stačilo pouze naznačit a studenti sami na onu prosbu zareagovali.

Druhou věcí, která byla na hodině zajímavá, byla ta, že učitelka BIOU<sub>1</sub> si dokázala udržet ve třídě pořádek a taktéž pozornost svých studentů celou vyučovací hodinu, aniž by měla, či právě proto spuštěnou prezentaci doplňující výklad.

### **3.2.8 Analýza komunikace – BIO – 3. vyučovací hodina (Středa 19. 9. 2018)**

#### Popis hodiny

Na třetí a zároveň poslední hodině biologie v našem výzkumu jsem se potkala s učitelem BIOU<sub>2</sub>, a třídou vyššího stupně gymnázia (rozdílnou oproti těm předchozím – v rámci biologie), v čase první vyučovací hodiny, tedy od 7:45 do 8:30. Pro obě již zmíněné skupiny se ten den jednalo o jejich první hodinu. Studenti posléze přecházeli do další učebny na hodinu českého jazyka a literatury.



Obrázek č. 10

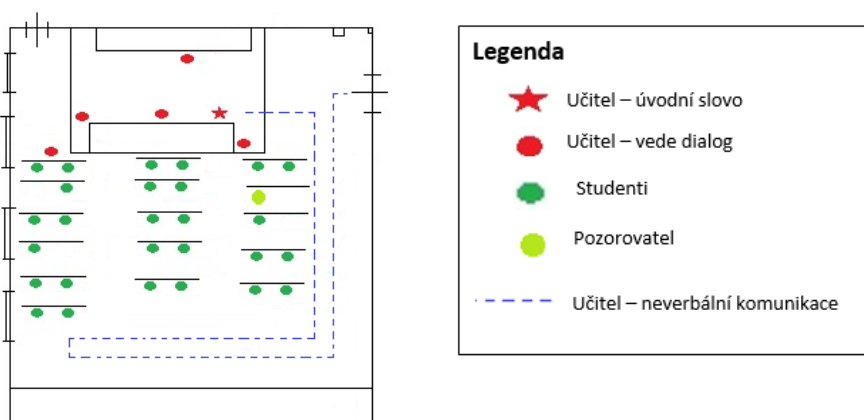

V této části textu se budeme opět vztahovat k našemu obrázku č. 10. Tentokrát na něm nalezneme několik zajímavostí. První, co ovšem chceme zmínit je počet studentů v hodině (27). Z těchto 27 přítomných studentů se do aktivní komunikace s učitelem BIOU<sub>2</sub> zapojilo 15. Z toho bylo 9 dívek a 6 chlapců. Druhou věc, kterou chceme zmínit, je charakteristika prostředí třídy, opět se bavíme o sálovém uspořádání, jak jej pojmenovává Šed'ová a kol. (2012, s. 27, s. 28). V neposlední řadě z obrázku jistě zaujme ona vyznačená trasa (v legendě označená jako Učitel – neverbální komunikace). Tato trasa je pro začátek hodiny biologie s učitelem BIOU<sub>2</sub> velmi podstatná, neboť tuto trasu projde okamžitě po vstupu do třídy a během níž si ve třídě sjedná pořádek. Poslední věcí, kterou můžeme vidět z onoho obrázku, je to, že učitel a to především z důvodu rozložení stupníku se v učebně pohyboval na úrovni katedry před prvními lavicemi, či za úrovni katedry, na stupínku. Z těchto pozic oslovoval své studenty a snažil se je přimět k dialogu, či diskusi s ním nad tématem hodiny, kterým byla: „Histologie.“

### Analýza komunikace v rámci 3. vyučovací hodiny BIO

První věc, kterou zmíníme, je organizační forma výuky. Výuka histologie na vyšším stupni gymnázia pod vedením vyučujícího BIOU<sub>2</sub> byla vedena jako frontální (hromadná, kolektivní) výuka. Tato organizační forma výuky byla doplněna o adekvátní vyučovací metody. Metody slovní – dialogické a monologické. Z metod dialogických byl použit dialog a diskuse. Z metod monologických převažoval

výklad. Jako poslední metodu použitou v hodině uvedeme metodu řadící se pod metody názorně demonstrační, a to statickou projekci.

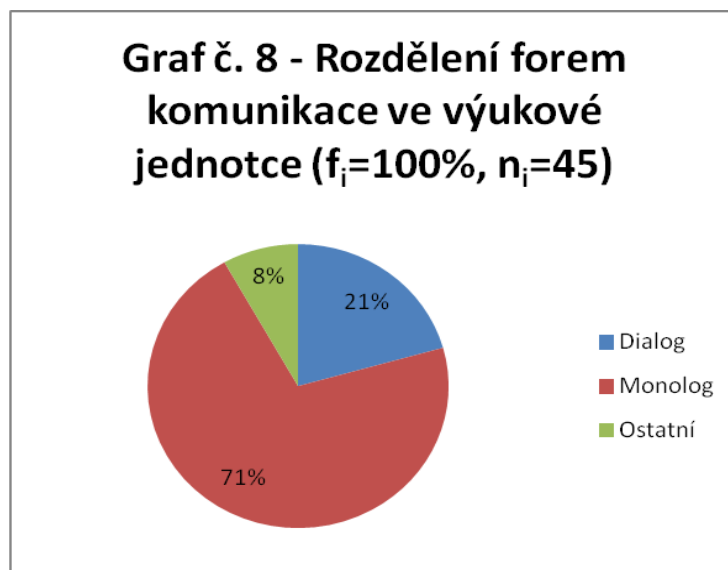

Z námi vytvořeného grafu č. 8 - Rozdělení forem komunikace ve výukové jednotce ( $f_i=100\%$ ,  $n_i=45$ ), jež nám shrnuje tři základní komponenty celkové výuky (Dialog, Monolog, Ostatní), jasně vidíme, že i přes snahu učitele BIOU<sub>2</sub> zapojit své studenty do hodiny např. pomocí dialogu, se nesetkala s úplně kladnou odezvou.

Z grafu tedy vyplývá, že dialog se odehrál ve 21 % případů, čemuž odpovídá 9 minut a 05 sekund. Celý tento čas strávil učitel v průběhu hodiny dialogem se studenty. Dialog se studenty se taktéž projevil ve chvíli, kdy učitel zapisoval do třídní knihy, otázal se studentů na dotaz: „Zdali vědí, co to slovo histologie znamená?“ Po zapsání do třídní knihy se zvedl od stolu a použil všechny varianty odpovědí, které během té doby zaslechl a zakomponoval je do výkladu látky.

Druhým ukazatelem je Monolog, ten zabral 32 minut a 20 sekund, tomuto číslu odpovídá 71 %. Monolog jsme mohli zaznamenat v průběhu celé vyučovací hodiny, kdy učitel za pomoci prezentace promítající se za ním na projektoru (ve které byl především obrazový materiál) vykládal o histologii.

Poslední částí grafu je kategorie Ostatní. Tato kategorie pojímá věci jako je např.: příchod a úvod hodiny, zápis do třídní knihy, práce s technikou, řešení kázeňských problémů, rozloučení aj. Jednalo se tedy o záležitosti, které nepatří

k tématu hodiny. Po sečtení všech těchto aktivit se dostáváme na hodnotu 8 %, které odpovídají 3 minuty a 35 sekund.

### Resumé – učitelovy prvky a strategie aktivního vedení komunikace s žáky

V této části textu chceme zmínit několik věcí. První z nich je inovativní technika psaní na tabuli. Tím máme na mysli to, že ve chvíli, kdy je na tabuli s projektorem puštěný nějaký obrázek (v tomto případě obrázky buněk a tkání) stáhne učitel přes tabuli napojenou na dataprojektor, „klasickou“ tabuli na fix a dokreslí či doplní daný obrázek.

Další věcí je ona trasa, kterou učitel BIOU<sub>2</sub> projde okamžitě po příchodu do učebny, jak jsme již popisovali výše v textu. Během této trasy zjistí učitel připravenost studentů na výuku, zjistí atmosféru panující ve třídě a posléze tomuto zjištění uzpůsobí i danou hodinu.

Poslední věcí, která je na tomto učiteli zajímavá, je jeho gestikulace během výkladu. Učitel BIOU<sub>2</sub> používá z drtivé většiny gesta malá, méně výrazná gesta, kterými dokresluje svůj projev. Ovšem ve chvíli, kdy dojde na psaní na tabuli, či k vyvolávání studentů z ničeho nic se přesune z gest malých, méně výrazných na gesta velká, velmi výrazná. Tato skutečnost má na studenty velký vliv. Především z toho důvodu, že tato velká gesta přicházejí zcela nepravidelně a jsou velmi neočekávatelná, tímto jsou studenti nuceni neustále věnovat svou pozornost učiteli a jeho výkladu.

### Dílčí závěr: Komparace hodin BIO

V našem výzkumu jsme byli svědky tří hodiny biologie. Dvou u učitelky BIOU<sub>1</sub> a jedné u učitele BIOU<sub>2</sub>. Všechny tyto hodiny proběhly na vyšší úrovni gymnázia a ani témata nebyla od sebe tolik vzdálena. Dále pak níže v námi vytvořené tabulce shrnujeme zjištěná data ohledně našeho výzkumu v hodinách, zabývajících se především vedením dialogu a monologu.

Tabulka č. 4 - Porovnání tří hodin BIO					
BIO – Pondělí (17. 9.)		BIO – Úterý (18. 9.)		BIO – Středa (19. 9.)	
Dialog	17 min 51 s	Dialog	7 min 28 s	Dialog	9 min 05 s
Monolog	24 min 50 s	Monolog	25 min 22 s	Monolog	32 min 20 s

### 3.2.9 Analýza komunikace – ZEM – 1. vyučovací hodina (Pondělí 17. 9. 2018)

#### Popis hodiny

První ze čtyř hodin zeměpisu, které jsem měla možnost v rámci našeho výzkumu navštívit, se odehrála v pondělí 17. 9. 2018 druhou vyučovací hodinu. Tedy v čase od 8:40 do 9:25. Nutno podotknout, že pro studenty vyššího stupně gymnázia se ten den jednalo o jejich druhou hodinu, stejně tak pro jejich vyučujícího ZEMU<sub>1</sub>. Studenti začali svůj pondělní den hodinou anglického jazyka a po zeměpisu pokračovali na hodinu matematiky. Učitel ZEMU<sub>1</sub> odstartoval pondělí hodinou dějepisu a po hodině zeměpisu se vrátil do třídy opět s učebnicí dějepisu v ruce.

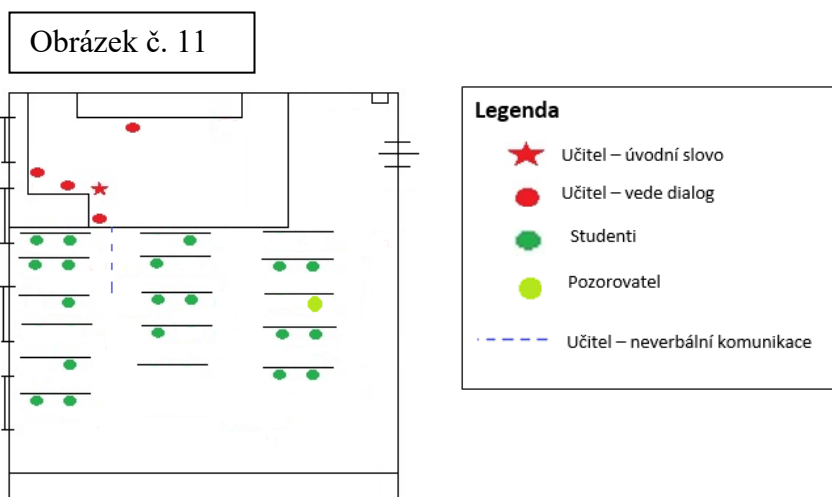

V této části textu se budeme opět věnovat koncepci a charakteristikám učebny, podkreslenými na našem obrázku č. 11 Zde opět zmíníme, že se nacházíme ve třídě, kterou Šedřová a kol. (2012, s. 27, s. 28) nazývá jako učebnu se sálovým uspořádáním lavic. Druhou věcí, které si z obrázku můžeme všimnout je počet studentů přítomných ve vyučovací hodině zeměpisu na téma: „Synoptická mapa.“ Studentů je tedy přítomných 19 a do aktivního dialogu s vyučujícím ZEMU<sub>1</sub> se jich

během celé vyučovací hodiny zapojilo 9, z toho bylo 6 studentů a 3 studentky. Zajímavostí z obrázku je také trasa, kterou učitel využil pro zjištění, jak daleko jsou na tom studenti s vypracováním samostatné práce, jinak veškerý dialog i monolog se odehrál z pozice na úrovni katedry, tedy na stupínku.

### Analýza komunikace v rámci 1. vyučovací hodiny ZEM

Organizační forma výuky, kterou učitel ZEMU<sub>1</sub> pro výuku „Synoptická mapy“ zvolil, byla frontální (hromadná, kolektivní) forma výuky. Tato organizační forma byla doplněna o adekvátní výukové metody, jimiž vévodily především metody slovní – metody dialogické a monologické. Další metodou použitou v hodině, byla metoda řadící se do metod názorně demonstračních, kdy se jednalo o metodu statické projekce. Poslední použitou metodou byla metoda řadící se do metod práce s textem – tedy v našem případě s atlasem. Pokud budeme charakterizovat uplatnění dialogu, vedeného mezi učitelem a studenty, identifikovali jsme jej jako dialog se studenty. Ohledně monologu jsme zaznamenali jak výklad, tak vysvětlování, nicméně převážil výklad, a to i když učitel pracoval s myšlenkou, že každý jeden přítomný student již někdy synoptickou mapu zaznamenal. Ve chvíli, kdy jsme o několik řádků výše zmínili, že učitel ZEMU<sub>1</sub> použil statickou projekci, nejednalo se o klasickou powerpointovou prezentaci. Jednalo se o využití vizualizéru, kterým učitel na dataprojektor promítal mapy z atlasu, popřípadě své poznámky vytištěné na papíře.

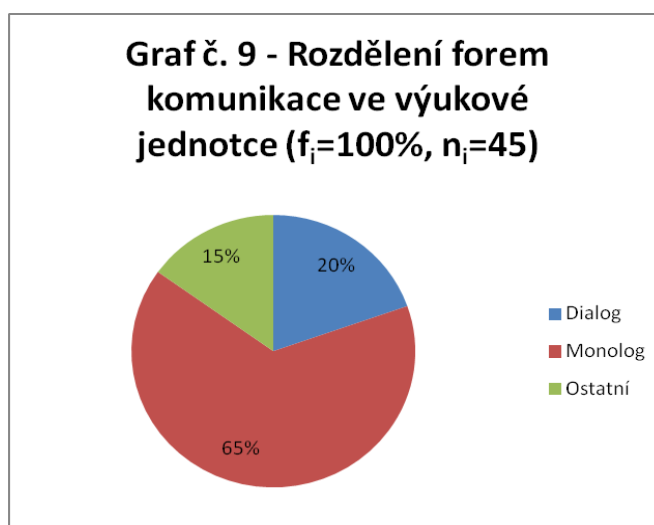

V grafu č. 9 - Rozdělení forem komunikace ve výukové jednotce ( $f_i=100\%$ ,  $n_i=45$ ) vidíme opět tři kategorie, které se v hodině projeví. První z nich je kategorie dialogu.

Dialog se v hodině zeměpisu vyskytl z 20 % času výuky, kterým odpovídá 8 minut a 50 sekund. Tento dialog probíhal v průběhu celé hodiny, ovšem největší jeho koncentrace se v hodině objevila na začátku hodiny, kdy se učitel ZEMU<sub>1</sub> snažil od svých studentů zjistit, jaké znalosti o daném tématu již mají.

Druhou kategorií je monolog, ten se z času hodiny vyskytl v 65 %, čemuž odpovídá 29 minut a 22 sekund. Monolog se vyskytoval v průběhu celé hodiny a byl orámován dialogem. V monologu převládá výklad, neboť pojmenování, vysvětlování a definování všech pojmů týkajících se synoptické mapy zabere velkou spoustu času.

Třetí a poslední kategorií v našem grafu č. 9 - Rozdělení forem komunikace ve výukové jednotce ( $f_i=100\%$ ,  $n_i=45$ ) je kategorie Ostatní. Tato kategorie obsahuje příchod a úvod učitele do hodiny, řešení kázeňských problémů, zápis do třídní knihy atd. Po sečtení všech těchto aktivit se dostáváme na čas 6 minut a 48 sekund, kterému odpovídá 15 %, z času výuky viz graf č. 9 - Rozdělení forem komunikace ve výukové jednotce ( $f_i=100\%$ ,  $n_i=45$ ).

#### Resumé – učitelovy prvky a strategie aktivního vedení komunikace s žáky

V této části textu musíme znovu zmínit a taktéž vyzdvihnout to, jakým způsobem učitel, velmi zdařile využíval onen vizualizér na promítání stránek z atlasu a další věci tak, aby se studenti např. již v onom zmíněném atlase orientovali a měli přehled o tom, o čem zrovna učitel ZEMU<sub>1</sub> hovoří.

### **3.2.10 Analýza komunikace – ZEM – 2. vyučovací hodina (Pondělí 17. 9. 2018)**

#### Popis hodiny

Druhá hodina zeměpisu, kterou jsem měla tu možnost navštívit, se odehrála pod vedením učitele ZEMU<sub>1</sub> a byla čtvrtou vyučovací hodinou na vyšším stupni

gymnázia. Čtvrtá vyučovací hodina proběhla v čase 10:40 až 11:25 a pro obě skupiny, jak pro učitele, tak pro studenty se ten den jednalo o jejich čtvrtou hodinu. Studenti vyššího stupně gymnázia (stejný ročník jako v předešlém popisu zeměpisu) měl ten den již za sebou hodiny anglického jazyka, dějepisu, fyziky a po námi sledovaném zeměpise měli studenti hodinu volna. Pro učitele ZEMU1 se ten den jednalo, jak již jsme zmínili taktéž o čtvrtou odučenou hodinu, kdy ráno začal dějepisem, pokračoval zeměpisem, poté se opět vrátil k dějepisu a tento námi sledovaný zeměpis byl ten den jeho poslední hodinou.

Obrázek č. 12

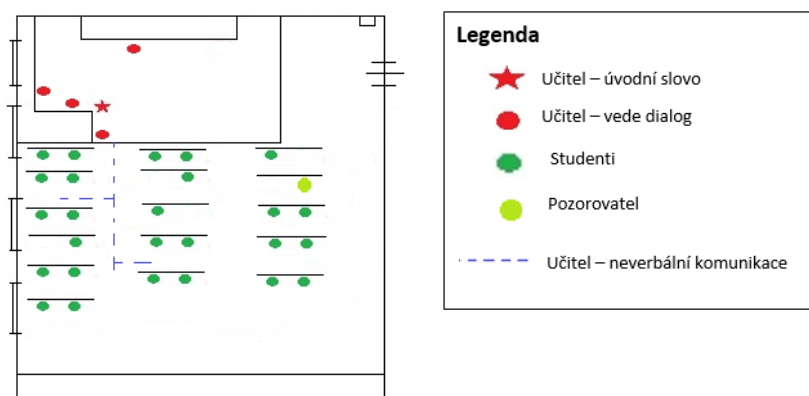

V této části textu se budeme opět věnovat prostoru třídy, jelikož jsme se nacházeli ve stejné učebně, jako v předchozí hodině zeměpisu. Musíme opět zmínit, že Šedřová a kol. (2012, s. 27, s. 28) by tuto učebnu označila jako sálově uspořádanou. Druhou věcí viditelnou z obrázku č. 12 je počet studentů, kterých na hodinu zeměpisu na téma „Geologický vývoj Česka“ přišlo 26. Z těchto 26 studentů a studentek se do aktivního dialogu s vyučujícím ZEMU1 dostalo během celé hodiny 14 (10 chlapců a 4 dívky). Poslední zajímavostí, kterou zmíníme, je ta, že učitel opět vedl všechny dialogy z pozice katedry, tedy ze stupínku. Ze stupínku sestoupil dolů pouze v případě, že si potřeboval zkontrolovat, jak studenti pokročili se samostatnou prací.

Analýza komunikace v rámci 2. vyučovací hodiny ZEM

Tato hodina zeměpisu byla z hlediska organizační formy výuky koncipována jako frontální (hromadná, kolektivní) forma výuky. Frontální formu výuky doplňovaly k ní příslušné metody výuky, tedy konkrétně hovoříme o metodách slovních – monologických a dialogických. Z metod monologických se z větší části hodiny bavíme o výkladu, avšak i vysvětlování mělo v oné hodině své místo a to z toho důvodu, že učitel ZEMU<sub>1</sub> opět předpokládal, že s nějakými znalostmi o geologickém vývoji ČR se již studenti setkali. Dialog ve výuce bylo možné identifikovat s učitelovými pokusy vést diskusi s žáky a iniciovat rozhovor ke kladeným otázkám. Opět nesmíme opomenout metodu výuky řadící se pod metody názorně demonstrační – statickou projekci, kterou opět učitel využil jako podkreslení výuky. Poslední použitou metodou byla metoda řadící se do metod práce s textem – tedy v našem případě s atlasem.

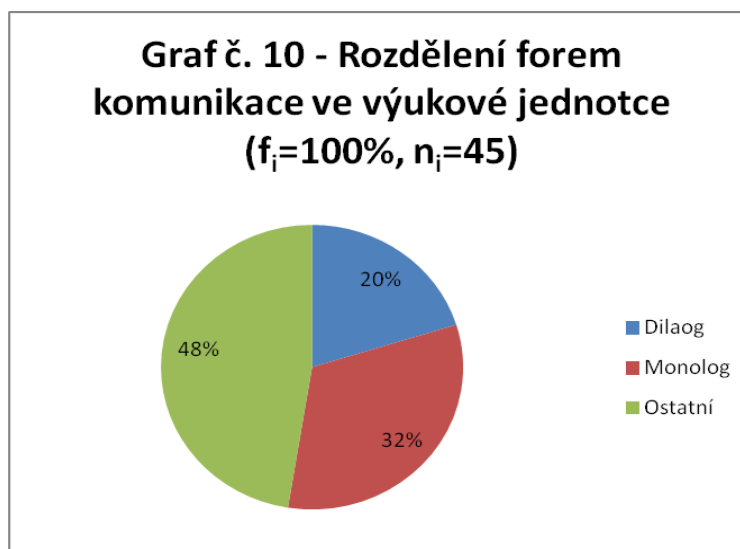

Z grafu č. 10 - Rozdělení forem komunikace ve výukové jednotce ( $f_i=100\%$ ,  $n_i=45$ ) vidíme, procentuální výsledky všech tří kategorií, které byly v hodině zastoupeny.

První z kategorií je kategorie dialogu, ten byl v hodině zastoupen z 20 %, čemuž odpovídá 9 minut a 05 sekund. Tento dialog se prolínal celou hodinou, ovšem jeho největší koncentraci jsme zaznamenali po ukončení samostatné práce.



Druhá kategorie, monolog jsme v hodině zaznamenali z 32 %, což je z hlediska času 14 minut a 34 sekund. Jak jsme již zmínili, monolog se především soustřeďoval na výklad, občasně přešel k vysvětlování.

Třetí a nejvýraznější kategorií byla v hodině kategorie Ostatní. Do této kategorie řadíme části hodiny jako je např. příchod učitele do hodiny, úvodní slovo učitele, řešení kázeňských problémů, zápis do třídní knihy atd. Ve chvíli, kdy sečteme časy těchto aktivit, dostaneme se na hodnotu 7 minut a 09 sekund. Ovšem do této kategorie jsme zařadili i již zmíněnou samostatnou práci, která trvala 3 minuty a 12 sekund. Poslední věcí, kterou jsme také od této kategorie zařadili, bylo zkoušení jednoho studenta (byl vybrán učitelem), které trvalo přesně 11 minut. Ve chvíli, kdy sečteme všechna tato čísla, dostaneme se na 21 minut a 21 sekund, čemuž odpovídá v grafu znázorněných 48 % z vyučovací hodiny.

#### Resumé – učitelovy prvky a strategie aktivního vedení komunikace s žáky

Na tomto místě musíme opět vyzdvihnout velmi dobrou práci učitele ZEMU<sub>1</sub> s vizualizérem, pomocí něhož dokázal velmi dobře dokreslit právě probírané téma.

Dalším pozitivním prvkem komunikace učitele byla doba zkoušení jednoho studenta. Tato doba se běžně u učitele ZEMU<sub>1</sub> pohybovala v rozmezí 8 až 12 minut. Tento čas nám přijde naprosto adekvátní k tomu, aby se učitel dokázal rozhodnout o tom, jakou si student za svou snahu zaslouží známku.

### 3.2.11 Analýza komunikace – ZEM – 3. vyučovací hodina (Středa 19. 9. 2018)

#### Popis hodiny

Mnou třetí sledovaná hodina zeměpisu se odehrála ve středu 19. 9. 2018 osmou vyučovací hodinu. Osmá vyučovací hodina začala v 14:10 a skončila v 14:55. Pro studenty nižšího stupně gymnázia se ten den jednalo o jejich sedmou vyučovací hodinu, kdy před námi sledovaným zeměpisem měli hodinu biologie a po zeměpisu pokračovali na hodinu anglického jazyka (konverzace s roditelým mluvčím). Zatímco pro učitelku ZEMU<sub>2</sub> se ten den jednalo o její šestou a taktéž poslední odučenou hodinu.

Obrázek č. 13

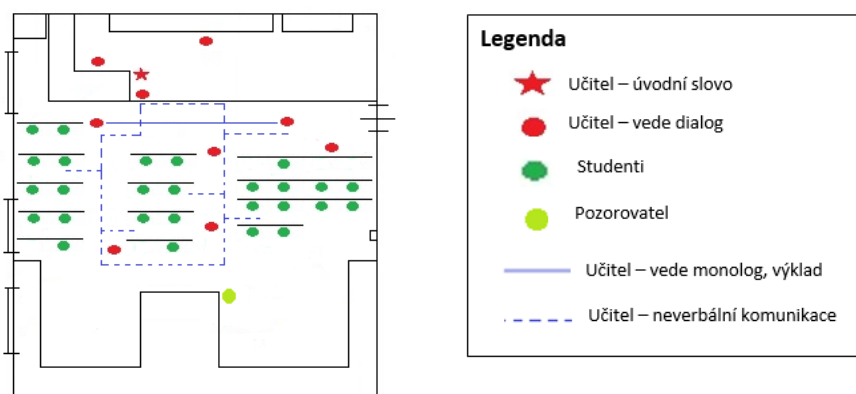

Na obrázku č. 13 opět vidíme sálové uspořádání učebny, tak jak o něm hovoří Šeďová a kol. (2012, s. 27, s. 28) i když je pravda, že krajní řada u dveří je širší, než bývá obvyklé. Další věcí, která je opět vidět z obrázku č. 13 je počet studentů v hodině zeměpisu na téma: „Geologický vývoj území ČR,“ kterých se na onu hodinu dostavilo 27. z těchto 27 studentů se do aktivního utváření hodiny pomocí dialogu s vyučující ZEMU<sub>2</sub> zapojilo 16 studentů, z toho 9 dívek a 7 chlapců. Poslední zajímavostí, kterou zmíníme je pohyb učitelky ZEMU<sub>2</sub> po třídě, kdy většinu času z hodiny popocházela před prvními lavicemi a vedla svůj monolog. Potažmo většina míst, ze kterých podněcovala studenty k dialogu, či s nimi onen dialog vedla, rovněž strávil na místech pod stupínkem.

Analýza komunikace v rámci 3. vyučovací hodiny ZEM

Co se týče obsahu hodiny z hlediska organizační formy výuky a metod výuky hodina byla jasně vedena jako hodina frontální (hromadná, kolektivní) doplněna o metody slovní – monologické a dialogické. Poslední použitou metodou byla metoda řadící se do metod práce s textem – tedy v našem případě s atlasem. Co se týče metod dialogických, zpozorovali jsme pouze dialog. Ohledně metod monologických v hodině jasně převážil výklad.

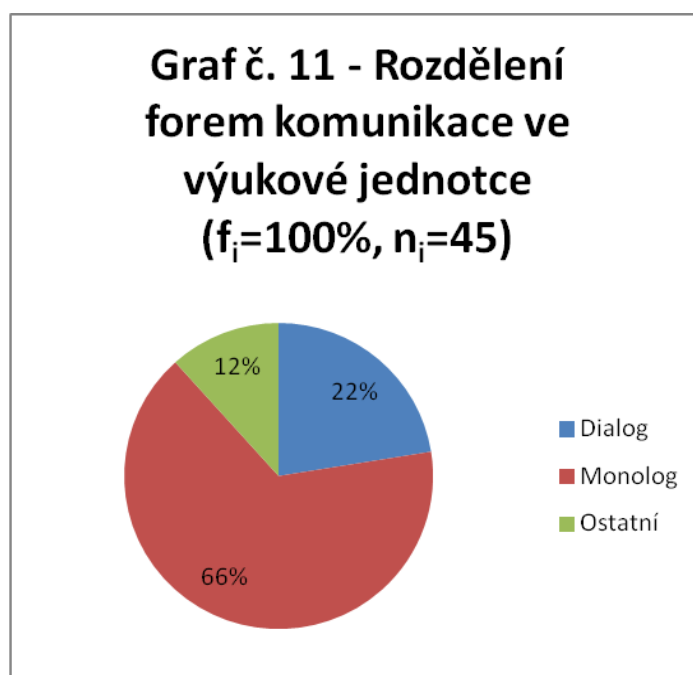

Z grafu č. 11 - Rozdělení forem komunikace ve výukové jednotce (f<sub>i</sub>=100%, n<sub>i</sub>=45) vidíme opět tři kategorie, které měly vliv na utvoření celé hodiny zeměpisu.

Konkrétně se tedy bavíme o dialogu, který zabral 22 % času výuky, převedeno na minuty se pohybuje na 10 minutách a 06 sekundách. Během kterých byl veden dialog mezi učitelkou ZEMU<sub>2</sub> a jejími studenty. Převážná část dialogu se odehrála na začátku vyučovací hodiny, kdy učitelka během zapisování do třídní knihy podnikla se studenty opakování toho, co o daném tématu vědí oni sami, či z předchozí hodiny.

Druhou kategorií v grafu, a i tou z hlediska času nejdelší je kategorie monologu, která v hodině zabrala 66% z výuky, čemuž odpovídá 29 minut a 40

sekund. Tento monolog vedla pouze učitelka ZEMU<sub>2</sub>, která jej využila k výkladu látky dané hodiny.

Třetí částí je kategorie Ostatní, do níž řadíme vše, co se v hodině stane, ale nepatří to k tématu výuky. Tedy například příchod učitelky do hodiny, úvodní slovo učitelky, zápis do třídní knihy, řešení kázeňských problémů atd. Po sečtení všech těchto věcí dostáváme se na číslo 5 minut a 14 sekund, kterým odpovídá oněch 12 % z grafu.

#### Resumé – učitelovy prvky a strategie aktivního vedení komunikace s žáky

To, co chceme v této části vyzdvihnout je pohyb učitelky po třídě, který je velmi efektivní z hlediska přesouvání se v prostoru od skupiny studentů, kteří jí svým hlučením ruší k těm, kteří s ní vedou dialog. Toto využívání prostoru k neverbálnímu jednání se studenty ji dává příležitost k tomu, aby bez jediného slova „ovládla“ danou situaci. K tomuto jednání je bezpochyby nutné dobře znát své studenty, které vyučuje, vědět kde sedí jaké typy studentů a také, co které studenty ze zeměpisu zajímá a jejich potenciál využít v dialogu či v diskusích.

### **3.2.12 Analýza komunikace – ZEM – 4. vyučovací hodina (Pondělí 24. 9. 2018)**

#### Popis hodiny

Na poslední hodinu zeměpisu v našem výzkumu jsem se dostavila v pondělí 24. 9. 2018. Hodina proběhla opět na nižším stupni gymnázia (ne ve stejné třídě, ani ročníku), ovšem opět s učitelkou ZEMU<sub>2</sub>, tentokrát druhou vyučovací hodinu a to od 8:40 do 9:25. Pro obě strany, tedy jak pro učitelku, tak pro studenty se ten den jednalo o jejich druhou hodinu. Studenti onoho nižšího stupně gymnázia začali své pondělí hodinou fyziky a posléze pokračovali na hodinu tělesné výchovy. Zatímco učitelka ZEMU<sub>2</sub> měla za sebou již jednu hodinu matematiky a po hodině zeměpisu měla další ročník na hodinu globální výchovy.

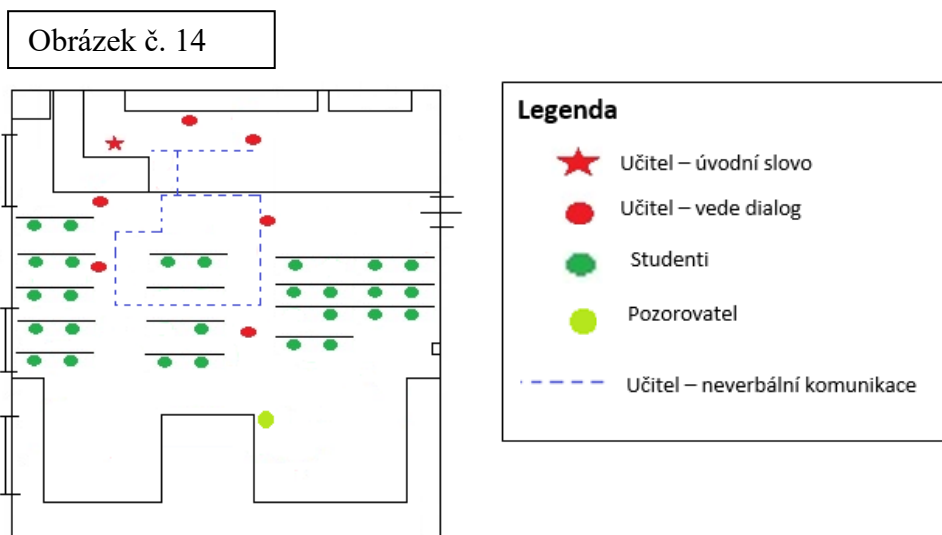

V této části textu se budeme věnovat charakteristice učebny, v níž se hodina zeměpisu odehrála. Jelikož se opět jedná o učebnu, ve které se již některé hodiny zahrnuté v našem výzkumu odehrály, musíme zmínit to, že se podle Šed'ové a kol. (2012, s. 27, s. 28) jedná o tzv. učebnu se sálovým uspořádáním lavic. Taktéž zmíníme počet studentů, který byl v dané hodině 27. Z těchto 27 studentů se do dialogu a aktivního podílení se na výuce zapojilo 24 studentů a studentek. Z tohoto počtu se bavíme o 14 chlapcích a 10 dívkách. Poslední věcí, kterou zmíníme je pohyb učitelky po třídě, opět se více pohybovala v úrovni pod stupínkem, než na něm a v případě, že se dostala na stupínek, bylo to kvůli tomu, že bylo nutné zapsat nějaký pojem na tabuli.

#### Analýza komunikace v rámci 4. vyučovací hodiny ZEM

Z hlediska organizační formy výuky v hodině dějepisu na téma „Opakování – obyvatelstvo světa“ hovoříme o frontální (hromadné, kolektivní) formě výuky. Tato forma výuky byla doplněna o další metody výuky. Mezi něž se řadily metody slovní – monologické a dialogické. Mezi dialogické metody se v této hodině řadil dialog, diskuse a brainstorming. Do metod monologických řadíme pouze vysvětlování, neboť, jak již vyplývá z názvu, šlo o opakování a tématem bylo obyvatelstvo světa, kde opět učitelka ZEMU<sub>2</sub> pracovala s předpokladem, že studenti již o tomto tématu povědomí mají. Tato teze se jí potvrdila během toho, kdy vydala pokyn

k brainstormingu, kterého se bez tří studentek zúčastnili všichni ostatní studenti, a to velmi dychtivě.

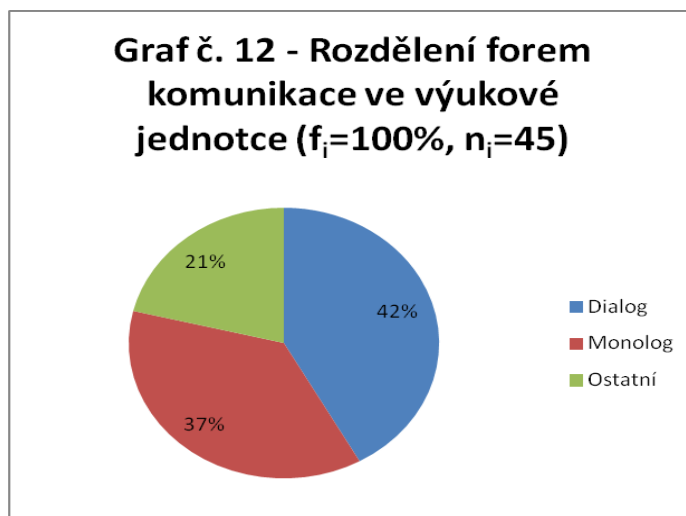

To, co jsme již výše v textu popsali, je zobrazeno i v grafu č. 12 - Rozdělení forem komunikace ve výukové jednotce ( $f_i=100\%$ ,  $n_i=45$ ) Tedy to, že díky zvoleným metodám výuky se učitelce podařilo nejvíce ze všech prosadit nejvíce dialog se studenty. Dialog, jak je vidět z grafu zaujal 42 % z hodiny, čemuž odpovídá 18 minut a 51 sekund. Během tohoto času diskutovali studenti společně s učitelkou ZEMU<sub>2</sub> nad tématy populační křivky, porodnosti, úmrtnosti a nad vším ostatním, co studenty během brainstormingu napadlo.

Druhou součástí našeho grafu vyjádření podílu monologu, který zaujal 37 % času z výuky, což je v přepočtu na minuty 16 minut a 37 sekund. Tento čas využila učitelka k dovysvětlení látky v souvislostech obecné demografie.

Poslední částí hodiny je komunikace v kategorii s názvem Ostatní, jež zabrala v hodině 21 %, tedy 9 minut a 32 sekund. Do této kategorie, jak jsme již výše v textu zmínili, řadíme mimo věcí, které nesouvisejí s tématem výuky (celkem v této hodině 6 minut a 22 sekund) i dobu zkoušení a samostatné práce. V hodině jsme byli svědky samostatné práce, jež trvala 3 minuty a 10 sekund. Po sečtení času samostatné práce a času stráveným úvodním slovem učitelky, či řešením kázeňských problémů atd. dostaneme se na oněch 9 minut a 32 sekund, o kterých jsme hovořili na začátku.

Resumé – učitelovy prvky a strategie aktivního vedení komunikace s žáky

Na tomto místě chceme vyzdvihnout nápad učitelky ZEMU<sub>2</sub> na použití metody brainstormingu, která je obzvláště mezi studenty nižšího ročníku gymnázia velmi oblíbená. Druhá věc týkající se této metody, a tu chceme velmi vyzdvihnout, je to, že učitelka ZEUM<sub>2</sub> dokázala všechny pojmy, které jí její studenti napsali na tabuli zakomponovat do výuky, vysvětlit je a popřípadě nad nimi vést se studenty diskusi.

Druhou zajímavostí bylo to, jak učitelka využívala prostor třídy a proxemiky. Především při přiblížení se k určitému studentovi, či skupince studentů ve chvíli, kdy rušili její výklad. Toto tvrzení je i vidět z obrázku č. 12. kdy většinu dialogů a diskusí podněcovala z míst u určitých takto rušících studentů.

Dílčí závěr: Komparace hodin ZEM

V našem výzkumu jsme byli svědky čtyř hodin zeměpisu. Dvou hodin u učitele ZEMU<sub>1</sub> na vyšším stupni gymnázia a dvou hodin u učitelky ZEMU<sub>2</sub> na nižším stupni gymnázia. Přesto že, jak jsme právě popsali, hodiny byly do sebe velmi odlišné a jen v jednom případě měly podobné téma. Tabulka č. 5. 1/1 a č. 5. 2/2 nám ukazují tzv. tvrdá data o podílu dialogu a monologu abychom měli určité porovnání, co se týče všech čtyř hodin. Ovšem tato data nám zcela nic neříkají o tom, na kolik byly dané hodiny pro studenty podstatné či přínosné.

Co ovšem můžeme o všech námi sledovaných hodinách zeměpisu říci, je to, že oba učitelé si s danou látkou probíranou v dané třídě poradili v danou chvíli tak, jak nejlépe mohli. Toto zjištění taktéž velmi ovlivňuje to, zda danou třídu vyučují první rok či již několikátý rok po sobě.

Tabulka č. 5 1/2 – Porovnání dvou hodin ZEM			
ZEM – Středa (17.9.)		ZEM – Pondělí (17. 9.)	
Dialog	8 min 50 s	Dialog	9 min 05 s
Monolog	29 min 22 s	Monolog	14 min 34 s

Tabulka č. 5 2/2 – Porovnání dvou hodin ZEM			
ZEM – Středa (19.9)		ZEM – Pondělí (24. 9.)	
Dialog	10 min 06 s	Dialog	18 min 51 s
Monolog	29 min 40 s	Monolog	16 min 37 s s

### 3.3 Humanitní předměty

#### 3.3.1 Analýza komunikace - ZSV – 1. vyučovací hodina (pondělí 24. 9. 2018)

##### Popis hodiny

První z dvou hodin ZSV v našem výzkumu proběhla v pondělí 24. 9. 2018. Tuto hodinu bychom našli zařazenou v rozvrhu s časovou dotací jedné „klasické“ vyučovací hodiny, tedy 45 minut. Z hlediska přesného času se bavíme o době začátku hodiny v 10:40 a konci hodiny v 11:25, což nám ukazuje, že jde o čtvrtou vyučovací hodinu. Pro studenty onoho vyššího ročníku gymnázia byla tato hodina rovněž v ten den jejich čtvrtou vyučovací hodinou. Zároveň tito studenti měli před námi sledovanou hodinou ZSV hodinu zeměpisu a po této hodině přecházeli do učebny o patro výše na hodinu českého jazyka se stejným učitelem, se kterým měli ZSV. Pokud jde o učitele (ZSVU<sub>1</sub>) námi sledovaná hodina ZSV u něj byla ten den druhou odučenou hodinou, kdy o hodinu dříve odučil český jazyk v paralelním ročníku.

Obrázek č. 15

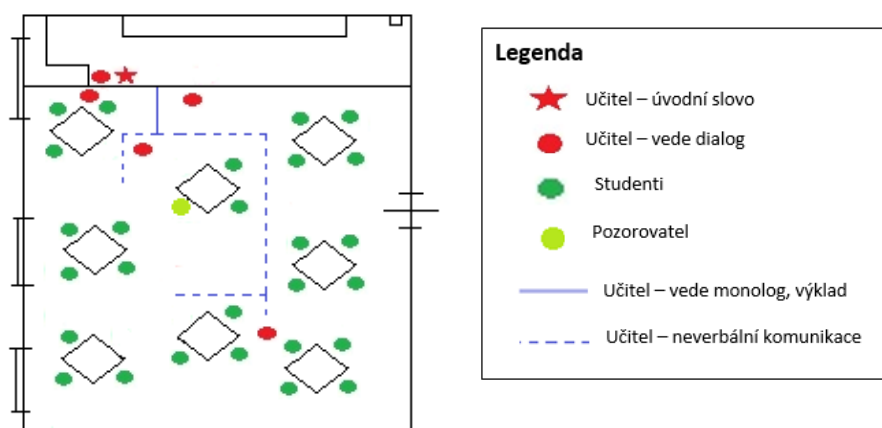

Jako další charakteristiku hodiny uvedeme prostorové uspořádání třídy, ve které se ZSV konalo. Jak vidíme z obrázku (č. 15) nejedná se o klasické „sálové“ rozestavení učebny, jak to pojmenovává Šedřová a kol. (2012, s. 27, s. 28). Rovněž nemůžeme mluvit o klasické třídě, neboť se jedná o třídu počítačovou. To znamená, že na každém stole jsou postaveny čtyři počítače s veškerým příslušenstvím. Jelikož těchto stolů na obrázku vidíme osm, vychází nám, že učebna je koncipována pro 32



studentů. Z obrázku také vyplývá, že v dané chvíli v učebně bylo přítomných 27 studentů, tedy o tři méně než je jejich maximální počet ve třídě, a o pět méně, než je maximální kapacita učebny. Jako další v našem obrázku nalezneme „standardní“ trasu, po níž se učitel pohybuje během svého výkladu (monologu). Další věcí, která stojí v obrázku za zmínku jsou - červená kolečka. Tato červená kolečka označují pozici vyučujícího (v rámci prostoru třídy), na které se nacházel v momentě, kdy komunikoval s jedním či více studenty, tedy vedl se studenty dialog. Zde můžeme jako zajímavost uvést to, že ve chvíli, kdy probíhal dialog mezi ním a menší skupinou studentů (3 až 5), snažil se být v prostoru, který je k daným „aktivním“ studentům blíže. Ovšem ve chvíli, kdy se do dialogické komunikace zapojilo více studentů převážně 9 (v jednu chvíli až 14) snažil se posunout zpět ke stupínku potažmo katedře, tak aby měl o dění ve třídě přehled. Do aktivní komunikace s vyučujícím se tedy zapojilo 14 studentů a studentek z 27 přítomných (9 chlapců a 5 dívek).

#### Analýza komunikace v rámci 1. vyučovací hodiny ZSV

Z hlediska formy a metod výuky zvolených učitelem ZVSU<sub>1</sub> v hodině ZSV, na vyšším stupni gymnázia na téma „Co jsou to společenské vědy“, hovoříme o hodině vedené formou hromadné (frontální, kolektivní) výuky. Podpořené slovní výukovou metodou – monologickou a dialogickou, a o metodách názorně demonstračních – tedy o statické projekci (prezentaci). Z monologických metod se v hodině nejvíce projevilo vysvětlování, neboť zde existoval předpoklad, myšlenka o tom, že na dané téma studenti již sami mají jistý úhel pohledu založený na vlastních znalostech a zkušenostech. Ve chvíli, kdy došlo na komunikaci mezi učitelem a studenty, šlo převážně o formu dialogu. Konkrétní podíl dialogu a monologu v hodině je zanesen v grafu č. 13 - Rozdělení forem komunikace ve výukové jednotce ( $f_i=100\%$ ,  $n_i=45$ ).

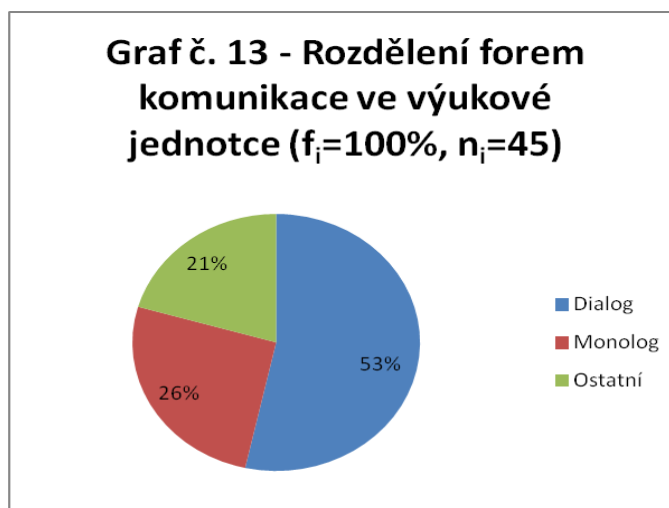

Časová charakteristika jak již vyplývá z grafu č. 13 - Rozdělení forem komunikace ve výukové jednotce ( $f_i=100\%$ ,  $n_i=45$ ) 53 %, odpovídá 25 minut a 13 sekund výuky bylo vedeno formou dialogu se studenty. Naopak učitelova monologu se v hodině objevilo 26 %, což odpovídá 10 minutám a 06 sekundám. Tato čísla by se mohla bývala o něco lišit, neboť z celkové vyučovací 45 minutové hodiny bylo 7 minut ukrojeno zpožděním učitele do hodiny, jež nastalo kvůli protažení předcházejícího času porady. Dalším ukazatelem v našem grafu je část s názvem Ostatní, zastoupená 21 %, tedy 9 minutami a 41 sekundami. Do této kategorie řadíme právě ono zpoždění učitele do hodiny, příchod a úvod, řešení kázeňských problémů, zapisování do třídní knihy, práci s technikou a také rozloučení, tedy vše, co se netýká tématu výuky.

V podstatě až na rozloučení proběhly všechny tyto akty v prvních minutách hodiny. Neboť poté, kdy učitel ZSVU<sub>1</sub> dorazil do hodiny „strhly“ se menší nepokoje ohledně zasedacího pořádku ve třídě. Tuto vzniklou situaci charakterizoval konflikt mezi studenty, kdy se dva studenti dohadovali, kdo byl na místě první a komu tak případně místo v řadě u dveří u druhého stolu (čelem k učiteli, zády ke stěně). Učitel ZSVU<sub>1</sub> vyřešil tento spor během cesty ke katedře, tím že studentům řekl, ať si zahrají kámen, nůžky, papír a kdo vyhraje, vyhrál ono privilegované místo. Ve chvíli, kdy nastal v učebně klid, seznámil studenty s plánem hodiny. Jelikož učitel ZSVU<sub>1</sub> z 99 % vyučuje stylem, kdy za ním na projektoru je spuštěna jeho prezentace bylo nutné na začátku hodiny zapnout počítač, projektor a samotnou prezentaci. Během tohoto času a i během času zapisování do třídní knihy vyzkoušel učitel ZSVU<sub>1</sub> tři

studenty. Jeho metoda tzv. rychlého zkoušení spočívá v tom, že právě během těchto pro žáky „plonkových“ aktivit (výše zmíněné zapínání projektoru atd.) náhodně vybere studenta, který nechyběl na předchozí hodině a položí mu jednu otázku na téma, které se právě v předchozí hodině probíralo. Student na takto položenou otázku odpoví a učitel se rozhodne, zdali byla odpověď hodna známky 1, 3, nebo 5. Po tomto procesu nastal čas na rychlou aktivizující otázku a přímý přechod k tématu dané hodiny. Do průběhu části hodiny tvořené dialogem se zapojilo 14 z 27 přítomných studentek a studentů. Přičemž z tohoto počtu se zapojilo 9 dívek a 6 chlapců. Nutno poznamenat, že za aktivitu, či neaktivitu v hodině se dají získat plusy či mínusy, které později ve větším množství mohou ovlivnit výslednou známku studenta.

S přibližujícím se koncem hodiny, učitel zakončil diskusi, shrnul v několika rychlých větách téma hodiny a rovněž oznámil, kdo si z hodiny odnáší jakou známku z (rychlého zkoušení) a kdo si na svůj „účet“ připsal plus či minus za aktivitu v hodině. Poslední otázka učitele ZSVU<sub>1</sub> na třídu před rozloučením a odchodem byla, zda si ještě někdo další, kromě těch které zmínil, zaslouží plus nebo minus za aktivitu v hodině.

#### Resumé – učitelovy prvky a strategie aktivního vedení komunikace s žáky

Přestože tato námi sledovaná hodina měla několik svých specifíků a to především prostorové uspořádání třídy s počítači, nelze si nepovšimnout velmi dobré práce učitele ZSVU<sub>1</sub> s prostorem a proxemikou. Ta se projevila v několika zásadních bodech. Prvním z nich, který chceme zmínit, bylo to, že ve chvíli, kdy učitel diskutoval se studenty a stál přítom na stupínku byla aktivita žáků mnohem nižší, než když učitel z onoho stupínku sestoupil. Tohoto faktu si je učitel evidentně velmi dobře vědom, neboť většinu času při diskusi stál pod úrovní stupínku. Naopak stupínku využil ve chvíli, kdy se diskuse rozpoutala ve větší míře a bylo potřeba ji opět trochu „nasměrovat“. Druhým bodem souvisejícím s orientací v prostoru a prací s proxemikou, je například přiblížení se do určité vzdálenosti (bez jediného slova) ke studentovi, který se často nezapojuje do diskuse (ovšem právě v tu chvíli se zapojil) s cílem podnítit jej k většímu zapojení. Ovšem toto přiblížení se ke studentovi beze

slova funguje i v momentě, kdy se tímto způsobem snažil učitel ztišit příliš hlučného studenta. Obě tyto věci, jež jsou součástí neverbální komunikace, zachycuje na příslušném obrázku značka (Učitel – neverbální komunikace). Poslední věcí, která byla na vedení hodiny zajímavá a rovněž souvisela s proxemikou a bezpochyby velmi ovlivnila výuku, byla trasa učitele, po které se v hodině pohyboval. Nejčastěji se učitel vyskytoval na úrovni pod stupínkem mezi první řadou. Toto místo bylo spojeno s monologickým výkladem látky, kdežto místa vzdálenější od úrovně prvních lavic byla spojena s výše uvedenými prvky neverbální komunikace, kterými si učitel udržoval pozornost studentů v průběhu hodiny. Mezi druhou nejvýznamnější položku neverbální komunikace u učitele ZSVU<sub>1</sub> patří bezpochyby gesta. Ve své gestikulaci používal převážně velká gesta, široká, ovšem pouze ve chvíli, kdy vedl monolog. Při vedení dialogu se studenty se omezil na gesta střední, či malá, gesta prostorově úspornější než gesta velká.

### **3.3.2 Analýza komunikace - ZSV – 2. vyučovací hodina (čtvrtek 24. 9. 2018)**

#### Popis hodiny

V pořadí druhá hodina ZSV, kterou jsem v rámci výzkumu navštívila, proběhla ve čtvrtek 27. 9. 2018. Opět se jednalo o hodinu ZSV pod vedením učitele ZSVU<sub>1</sub> a opět se pohybujeme na vyšším stupni gymnázia. Ovšem nikoli ve stejné třídě jako v pondělí, tentokrát šlo o hodinu v paralelním ročníku.

V rozvrhu byla tato hodina situována do času od 12:30 do 13:15, tudíž se jednalo o šestou vyučovací hodinu. Pro studenty se taktéž jednalo o šestou vyučovací hodinu, kdy před onou hodinou ZSV měli hodinu matematiky a hodinou ZSV svůj čtvrteční pobyt ve škole končili. Z pohledu učitele se ten den jednalo o jeho třetí odučenou hodinu.

Obrázek č. 16

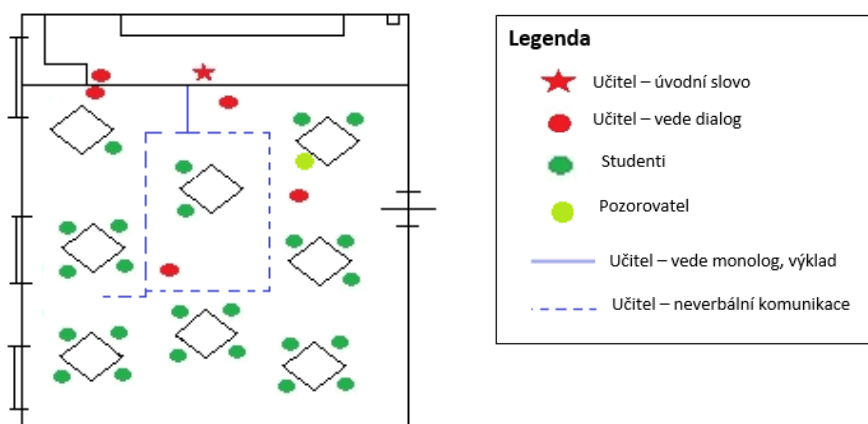

Jako další charakteristiku hodiny musíme opět, jako v předchozím popisu zmínit, že se nacházíme ve stejné počítačové třídě. Tudíž i pohyb učitele v prostoru byl velmi podobný námi zkoumané hodině ZSV v pondělí a zároveň byl velmi odlišný od pohybu učitele po třídě s klasickým sálovým uspořádáním třídy, jak o něm hovoří Šeďová a kol. (2012, s. 27, s. 28). V této hodině jsme zaznamenali větší pohyb učitele po trase, která je v legendě k příslušnému obrázku uvedena jako (Učitel – neverbální komunikace). Tuto trasu učitel využil častěji, neboť většina studentů se ve třídě posadila ke stolům v druhé a třetí řadě (myšleno vertikálně).

Další zajímavostí, kterou vidíme v obrázku č. 16. je to, že učitel se během dialogu se studenty přizpůsobuje svým postojem v prostoru tomu, kde daní studenti sedí. Z toho důvodu se častěji vyskytuje za úrovní první řady (opět myšleno, řady ve vertikálním smyslu), a to především proto, aby se dostal do větší blízkosti ke komunikativním studentům. Z celkového počtu 24 studentů, jež se dostavili na čtvrtěční hodinu ZSV, komunikovalo s učitelem ZSVU<sub>1</sub> po dobu celé vyučovací hodiny (10 – 12) studentů. Ve chvíli, kdy se téma hodiny prohloubilo do praktické úrovně (učitel chtěl po svých studentech příklady z jejich vlastní zkušenosti), komunikovalo s učitelem studentů 19 ze 24 přítomných (10 chlapců a 9 dívek) .

#### Analýza komunikace v rámci 2. vyučovací hodiny ZSV

V zápisu v třídní knize v kolonce téma hodiny nalezneme: Psychologie- úvod do vědy. Při tomto tématu učitel ZSVU<sub>1</sub> využil frontální (hromadné, kolektivní) formy vyučování podpořené vyučovacími metodami slovními. Konkrétně tedy

metodou slovní monologickou a metodou slovní dialogickou. Z monologických metod se v hodině nejčastěji objevil výklad, neboť bylo nutné studenty uvést do dané problematiky pomocí i několika pro ně do té doby neznámých pojmů. Z hlediska dialogických metod byl zde převážně použit právě dialog, z menší části pak mluvíme o diskusi. Do aktivní komunikace s pedagogem se zapojilo 19 studentů z toho 9 dívek a 10 chlapců. To vše bylo doplněno o metodu názorně demonstrační, konkrétně o statickou projekci (prezentaci).

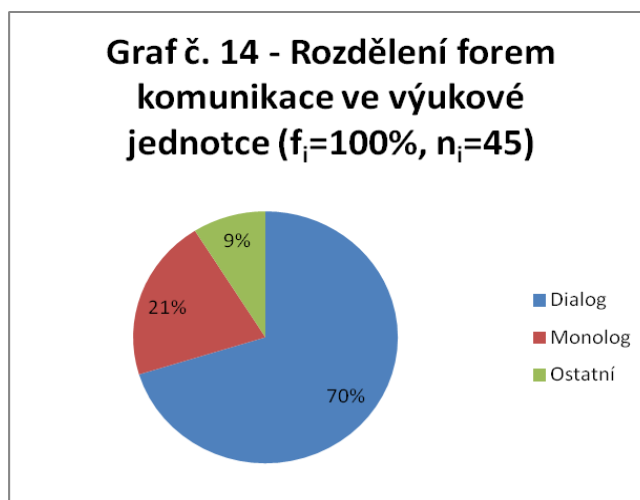

V návaznosti na výše nastíněnou problematiku monologu a dialogu odkazujeme se na graf č. 14 - Rozdělení forem komunikace ve výukové jednotce ( $f_i=100\%$ ,  $n_i=45$ ), který se právě této problematice věnuje. Zastoupení monologu v této konkrétní hodině ZSV bylo 21 %, což odpovídá 9 minutám a 21 sekundám. Dialog jsme zaznamenali v 70 % a toto číslo převedeno na minuty činí 31 minut a 39 sekund. Poslední, třetí součástí v onom grafu je položka Ostatní, která byla zastoupena 9 %, čemuž odpovídají 4 minuty z celkového času výuky. Do této položky zahrnujeme příchod a úvodní slovo učitele, řešení kázeňských problémů, zápis do třídní knihy, rozloučení a položku „A jiné“, do které řadíme zkrácení hodiny učitelem (tím je myšleno zpoždění učitele do hodiny, či zkrácení hodiny např. v důsledku ukončení tématu o něco málo dříve než je oficiální konec hodiny). V našem případě se do této kategorie „A jiné“ řadí 2 minutové zpoždění učitele do hodiny. Ostatní výše zmíněné součásti kategorie „A jiné“, až na rozloučení se odehrály v úvodních minutách hodiny. Opět, jako jsme již zmínili v textu u předcházející hodiny ZSV, menší kázeňské problémy se rovněž odehrály na

začátku hodiny. Stejně jako v pondělní hodině byly na téma zasedacího pořádku ve třídě a opět je učitel ZSVU<sub>1</sub> vyřešil během cesty ke katedře.

#### Resumé – učitelovy prvky a strategie aktivního vedení komunikace s žáky

V této části textu opět musíme vyzdvihnout velmi dobrou práci učitele ZSVU<sub>1</sub> s prostorem dané třídy v závislosti na zasedacím pořádku studentů. Opět se učitel většinu času diskuse pohyboval pod úrovní stupínku, což jak jsme již psali v podkapitole vedení hodiny u předcházejícího ZSV dle našeho pozorování velmi zvyšuje šance, že se do dialogu zapojí více studentů.

Další věcí, kterou musíme zmínit, je jev typický pro učitele ZSVU<sub>1</sub> a tím máme na mysli velká, prostorově náročná a okázalá gesta, která učitel používá pouze ve chvíli, kdy se pohybuje po stupínku, či při vedení svého výkladu (monologu). Ve chvíli, kdy z onoho stupínku sestoupil, anebo vedl se studenty dialog, mohli jsme vidět pouze gesta střední, méně prostorově náročná. Toto zjištění se opět pojí na učitelovu schopnost využití prostoru a znalostí proxemiky.

#### Dílčí závěr: Komparace hodin ZSV

Výše v textu jsme uvedli popis dvou hodin základů společenských věd (ZSV) na vyšším stupni gymnázia pod vedením jednoho učitele ZSVU<sub>1</sub>. Tyto hodiny mají několik věcí společných, ale také několik věcí rozdílných, a tomu bychom se rádi věnovali v této části textu. První věcí, která je společným jmenovatelem pro obě dvě hodiny, je osoba vyučujícího. Jak jsme již zmínili, měli jsme možnost sledovat pondělní a čtvrteční hodinu u stejného učitele (ZSVU<sub>1</sub>). Druhým nepřehlédnutelným společným znakem byla třída, ve které se obě hodiny konaly. Co se týče vedení hodiny, i zde vidíme jisté podobnosti. Především v tom, že v obou hodinách se učitelova snaha o dialog podařila, v takové míře, že dialog se studenty převládl nad monologem učitele. Tento jev chceme obzvláště vyzdvihnout, neboť již několikrát zmiňované rozestavení stolů s počítači ne všichni musí nutně považovat za vhodné, neboť při maximálním naplnění kapacity, tedy 32 studenty, z nich 9 musí zákonitě sedět k učiteli zády. A i přes tento problém, nebo právě díky němu byli právě tito žáci těmi neaktivnějšími v komunikaci s učitelem. Další společnou věcí je věková

skupina studentů, které učitel vyučoval. Přesto, že šlo o paralelní ročníky, právě zde se ukázala i ona zmiňovaná rozdílnost. Ona rozdílnost byla velmi nápadná. Přesto, že šlo o paralelní ročníky, tak kolektiv byl velmi rozdílný. Z našeho krátkého pozorování nám přišlo, že více ochotní spolupracovat v kolektivu a méně hledět na prospěch vlastní osoby jsou studenti v hodině čtvrtěčního ZSV. Tento závěr jsme si dovolili podložit tím, že hodina i dialog byly plynulejší a do komunikace s učitelem se zapojil větší počet studentů. Další rozdílnost nalezneme v časové stopáži jednotlivých námi zkoumaných prvků jako je například celková doba strávená v dialogu se studenty, či samotný monolog učitele viz (Tabulka č. 6). Oba tyto závěry jsou nejvíce ovlivněny tím, že do pondělní hodiny ZSV přišel vyučující o 7 minut později, díky již zmiňované poradě učitelů.

ZSV – Pondělí (24. 9.)		ZSV – Čtvrtek (27. 9.)	
Dialog	25 min 13 s	Dialog	31 min 39 s
Monolog	10 min 06 s	Monolog	9 min 21 s

### 3.3.3 Analýza komunikace – DEJ – 1. vyučovací hodina (Pondělí 17. 9. 2018)

#### Popis hodiny

První z našich celkem čtyř hodin dějepisu se nesla v duchu tématu: „Cesta k první světové válce.“ Tuto hodinu jsme měli možnost sledovat ve třídě nižšího stupně gymnázia pod vedením učitelky DEJU<sub>1</sub>. Hodina proběhla v čase od 12:30 do 13:15, což nám ukazuje na šestou vyučovací hodinu. Pro studenty nižšího stupně gymnázia šlo ten den z důvodu třídnických hodin o jejich třetí „klasicky odučenou“ hodinu. Zatímco pro učitelku DEJU<sub>1</sub> šlo ten den již o její čtvrtou a také poslední vyučovací hodinu. Nutno podotknout, že oni studenti nižšího stupně gymnázia již po námi sledované hodině dějepisu končili s výukou.



Obrázek č. 17

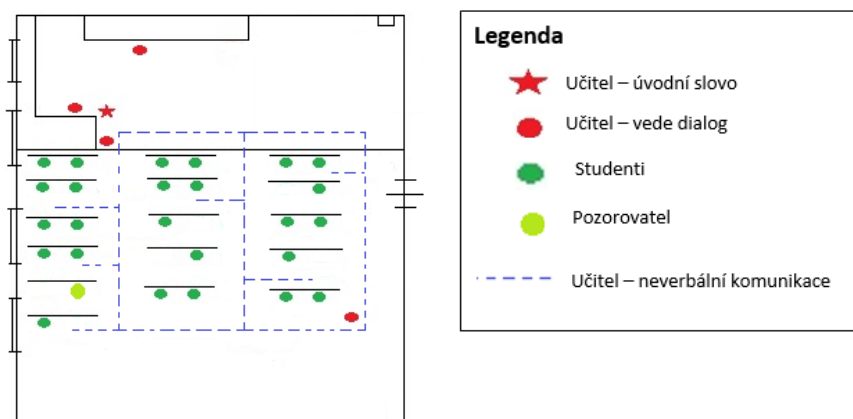

V této části textu se budeme opět věnovat charakteristice učebny a našemu přiloženému obrázku. Ostatně jako u většiny učeben, kterými gymnázium, na jehož půdě jsme naši výzkumnou část bakalářské práce realizovali, odpovídá i tato zařazení od Šed'ové a kol. (2012, s. 27, s. 28) – do sálově uspořádaných učeben.

Z obrázku opět vidíme počet studentů, místa odkud učitelka podněcovala a vedla dialog se studenty, a taktéž trasu, po které procházela třídou při vedení monologu i dialogu. Počet studentů, který byl v ono pondělí přítomen ve škole, se zastavil na čísle 25. Z těchto 25 studentů se aktivně do výuky zapojilo studentů 14. Konkrétně 8 dívek a 6 chlapců. Druhou patrnou věcí z obrázku je to, že učitelka DEJU<sub>1</sub> se během procházení třídy nezastavila u všech studentů, ale pouze u těch „vybraných“ – těmito studenty by se dali označit ti, kteří pracují pomaleji, nebo ti, kteří často v hodině hlučí.

#### Analýza komunikace v rámci 1. vyučovací hodiny DEJ

Z pohledu organizačních forem výuky pohybovala se tato hodina v intencích hodin vedených frontální (hromadnou, kolektivní) výukovou formou. Tato hodina byla taktéž utvářena i zvolenými vyučovacími metodami, a to konkrétně metodami slovními – monologickými a dialogickými. Z metod dialogických hovoříme o dialogu a z metod monologických v drtivé většině hovoříme o vysvětlování, posléze o výkladu. O vysvětlování šlo proto, že první světová válka se obecně považuje za velmi přitažlivé téma a s touto domněnkou taktéž učitelka DEJU<sub>1</sub> patrně kalkulovala.

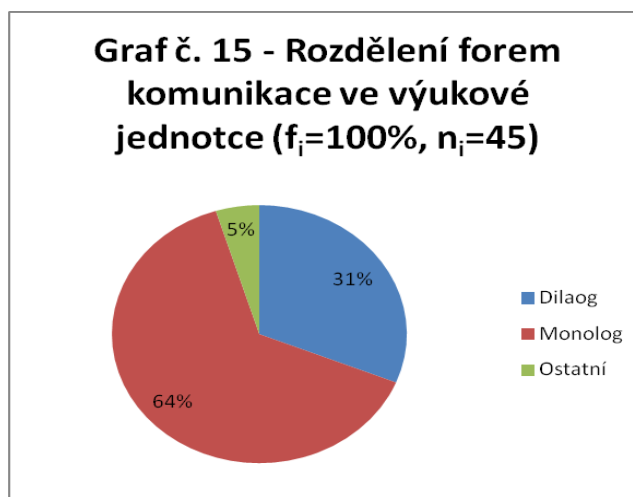

Z grafu č. 15 - Rozdělení forem komunikace ve výukové jednotce ( $f_i=100\%$ ,  $n_i=45$ ) opět můžeme vyčíst, že část hodiny zabírající v celkovém grafickém zpracování 31 % byla věnována dialogu. Veškerý dialog, který se za přesně 14 minut, tedy v oněch 31 % odehrál, byl mezi učitelkou a jejími studenty. Dialog se v rovnoměrné míře odehrával v průběhu celé vyučovací hodiny.

Druhou položkou v našem grafu je monolog. Na našich stopkách se monolog zastavil na 28 minutách a 51 sekundách, čemuž v grafu odpovídá 64 %. Tento monolog jsme našli v průběhu celé hodiny, občasně byl přerušovaný dialogem.

Třetí částí grafu je část nazvaná jako Ostatní. Do této kategorie řadíme, věci jako je příchod učitelky do hodiny, její úvodní slovo, řešení kázeňských problémů atd. Tedy všechno to, co nemá souvislost s tématem hodiny. Po sečtení všeho, co jsme vyjmenovali, se dostaneme na 2 minuty a 09 sekund, což máme v grafu naznačeno jako 5 % z času výuky.

#### Resumé – učitelovy prvky a strategie aktivního vedení komunikace s žáky

Z této hodiny, jak jsme již naznačili, nám přišla velmi zajímavá práce učitelky se studenty ve třídě. Myšleno ve smyslu toho, že jak jsme zpozorovali učitelka DEJU<sub>1</sub> má velmi dobrý přehled o zájmech, aktivitách a možnosti zapojení svých studentů do debaty. Tak například v prostřední řadě v páté lavici blíže ke dveřím sedí dívka, kterou dějepis evidentně velmi baví a i v jiných předmětech (které jsme měli tu možnost navštívit) se nám zdála velmi talentovaná. Tato dívka by se dala považovat jako „zdroj“ dialogu, neboť ve chvíli, kdy se ona zapojila do dialogu,

zapojilo se i minimálně dalších 5 až 6 spolužáků. V hodině bylo vidět, že učitelka DEJU<sub>1</sub> si je této situace vědoma a také jí často využívá.

### 3.3.4 Analýza komunikace – DEJ – 2. vyučovací hodina (Pátek 21. 9. 2018)

#### Popis hodiny

S druhou hodinou dějepisu zanesenou do našeho výzkumu jsme se nacházeli v hodině s tématem „Pobělohorské období v českých zemích“ na vyšším stupni gymnázia, pod vedením učitele DEJU<sub>2</sub>. Tuto hodinu bychom v rozvrhu hledali v pátek 21. 9. 2018 od 10:40 do 11:25, tedy šlo o čtvrtou vyučovací hodinu. Pro obě strany, tedy jak pro učitele, tak pro studenty šlo ten den o čtvrtou hodinu. Studenti vyššího stupně gymnázia měli před námi sledovaným dějepisem hodinu německého nebo ruského jazyka a po dějepise se přesunuli na jejich poslední hodinu – hodinu biologie. Zatímco učitel DEJU<sub>2</sub> měl za sebou již tři odučené hodiny zeměpisu a posléze jej čekala ještě jedna hodina.

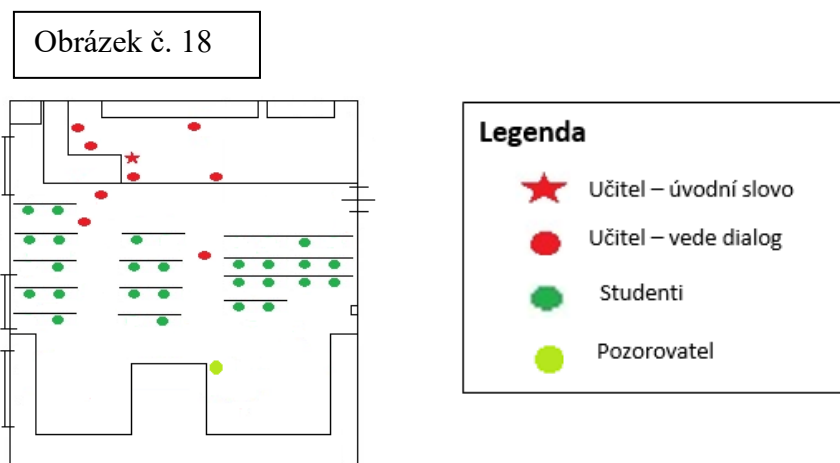

V této části textu se budeme opět nejprve věnovat charakteristice učebny. Jak je z obrázku č. 18 zřejmé, opět jde o sálové uspořádání učebny, jak o něm hovoří Šed'ová a kol. (2012, s. 27, s. 28). To co ovšem z obrázku zřejmé není (tuto hodinu to nijak neovlivnilo) je to, že na místě vzadu, kde sedí pozorovatel, jsou umístěny počítače. Nicméně studentů na obrázku vidíme 25. Do aktivního dialogu s učitelem se jich pustilo 7 (z toho 4 dívky a 3 chlapci). Další věcí viditelnou z obrázku je

pohyb učitele v prostoru třídy ve chvíli, kdy vedl se studenty dialog a ve chvíli, kdy vedl monolog, pohyboval se v okolí katedry.

#### Analýza komunikace v rámci 2. vyučovací hodiny DEJ

Z hlediska organizační formy výuky mluvíme jednoznačně o frontální (hromadné, kolektivní) výuce. Tato frontální výuka byla doplněna o metody výuky – metody slovní (monologické a dialogické). Co se týče metod monologických, byli jsme svědky výkladu. Z hlediska metod dialogických měli jsme co dočinění s dialogem.

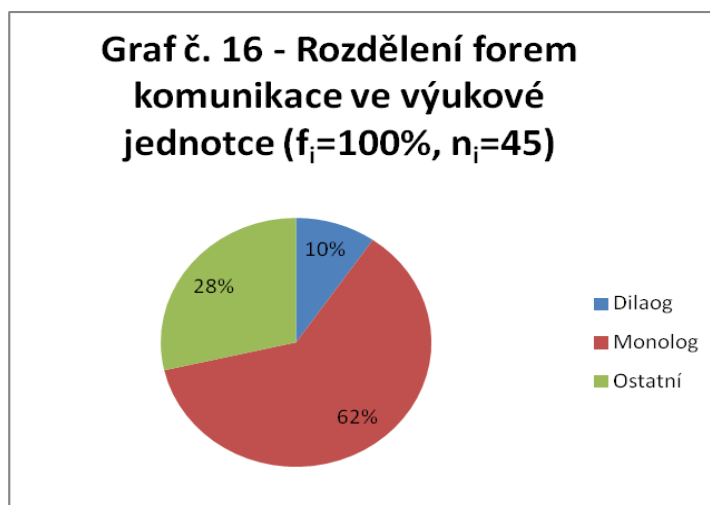

Při pohledu na graf č. 16 - Rozdělení forem komunikace ve výukové jednotce ( $f_i=100\%$ ,  $n_i=45$ ) vidíme, že dialog v hodině na téma „Pobělohorské období v českých zemích“ byl veden z 10 % času výuky. Těchto 10 % v přepočtu na minuty jsou 4 minuty a 20 sekund.

Druhou a opět tou největší částí hodiny je monolog, který v grafu zaujímá 62 %. Opět v přepočtu na minuty se bavíme o 27 minutách a 48 sekundách. Během kterých učitel DEJU<sub>2</sub> stihl vyložit téměř celou látku, jež si na začátku hodiny předsevzal.

Poslední částí v našem grafu je část s názvem Ostatní. Do této části řadíme věci, které jsou v hodině zřejmě nevyhnutelné, ovšem s tématem látky nemají nic společného. Jako příklad uvedeme příchod učitele do hodiny, úvodní slovo učitele, řešení kázeňských problémů atd. Když sečteme všechny čas, který na tyto aktivity

„padl“, dostaneme se na 5 minut a 32 sekund. Další částí, která rovněž nemá s výukou nic společného, ale jelikož se nevyskytuje v každé hodině, uvádíme jí zvlášť je čas strávený řešením třídnických povinností. Třídnické povinnosti se vyřešily za 20 sekund. Poslední věcí, která sice má s hodinou souvislost, ale do kategorie Ostatní ji řadíme rovněž, je zkoušení. V této hodině proběhlo jedno zkoušení (jednoho chlapce), které trvalo přesně 7 minut. Ve chvíli, kdy si sečteme všechny tyto časy, dostaneme se na 12 minut a 52 sekund, kterým odpovídá v grafu znázorněných 28 %.

#### Resumé – učitelovy prvky a strategie aktivního vedení komunikace s žáky

V této hodině dějepisu jsme byli svědky výuky (neplánovaně) nejoblíbenějšího tématu učitele DEJU<sub>2</sub> z dějepisu. Tomuto faktu společně s tím, že pro studenty tato část dějin není až tolik přitažlivá, přisuzujeme menší počet dialogu v hodině. Ovšem ve chvíli, kdy na dialog došlo, podbarvil onu hodinu velmi užitečnými informacemi, které studentům dopomohli k tomu, aby látku pochopili v širším kontextu dějin.

### **3.3.5 Analýza komunikace – DEJ – 3. vyučovací hodina (Pátek 21. 9. 2018)**

#### Popis hodiny

Se třetí hodinou dějepisu zahrnuté v našem výzkumu jsme se nacházeli ve třídě na vyšším stupni gymnázia vedenou učitelem DEJU<sub>2</sub>. Tato hodina proběhla v pátek 21. 9. 2018 pátou vyučovací hodinu, tedy od 11:35 do 12:20. Pro studenty vyššího stupně gymnázia i pro daného vyučujícího se ten den jednalo o jejich pátou hodinu. Studenti měli před hodinou dějepisu hodinu biologie a dějepisem zakončili své páteční působení ve škole. Učitel DEJU<sub>2</sub> měl ten den odučené již tři hodiny zeměpisu a jednu hodinu dějepisu, a i pro něho to byla ten den poslední vyučovací hodina.

Obrázek č. 19.

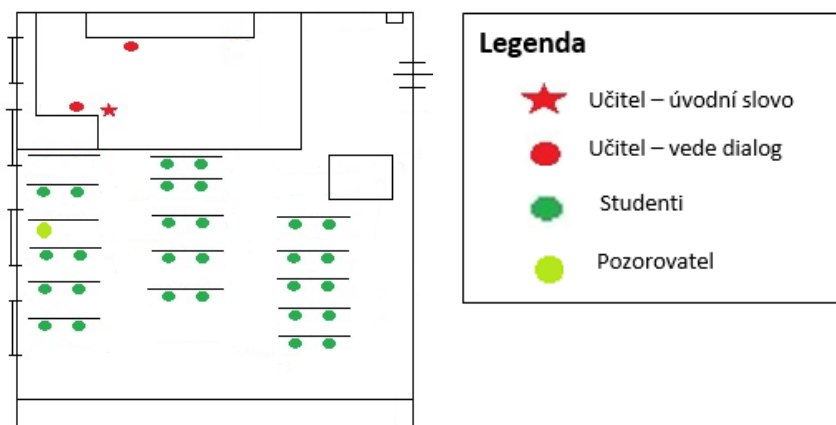

V charakteristice učebny je opět nutné zmínit, že se nalzáme v sálově uspořádané učebně, jak ji popisuje Šed'ová a kol. (2012, s. 27, s. 28). Za zmínku stojí to, že tato učebna se běžně využívá k výuce hudební výchovy, proto je na obrázku č. 19. vpravo před první lavicí v řadě u dveří načrtnut obdélník, jenž má značit klavír. Hodinu dějepisu tento doplněk učebny ovšem nijak neovlivnil, tedy až na skutečnost, že tímto se první lavice, a tím i všechny ostatní lavice v řadě u dveří, poměrně výrazným způsobem posunou ve směru dále od katedry. Na obrázku si opět můžeme všimnout 28 vyznačených studentů, ze kterých se do dialogu s vyučujícím dostalo 12 z nich. Z tohoto počtu se jednalo o 8 dívek a 4 chlapce. Poslední věci, které si můžeme na obrázku povšimnout je ta, že učitel veškerý dialog se studenty řídí z pozice na stupínku.

### Analýza komunikace v rámci 3. vyučovací hodiny DEJ

Z hlediska organizační formy výuky jsme v této hodině měli možnost sledovat frontální (hromadnou, kolektivní) formu výuky. Tato frontální výuka byla podpořena vyučovacími metodami, a to konkrétně metodami slovními – dialogickými a monologickými. Z dialogických metod se nejvíce projevil dialog vedený mezi učitelem DEJU<sub>2</sub> a studenty. Co se týče monologu, projevil se daleko více výklad, neboť téma hodiny: „Třicetiletá válka“ tolik v povědomí studentů nerezonuje.

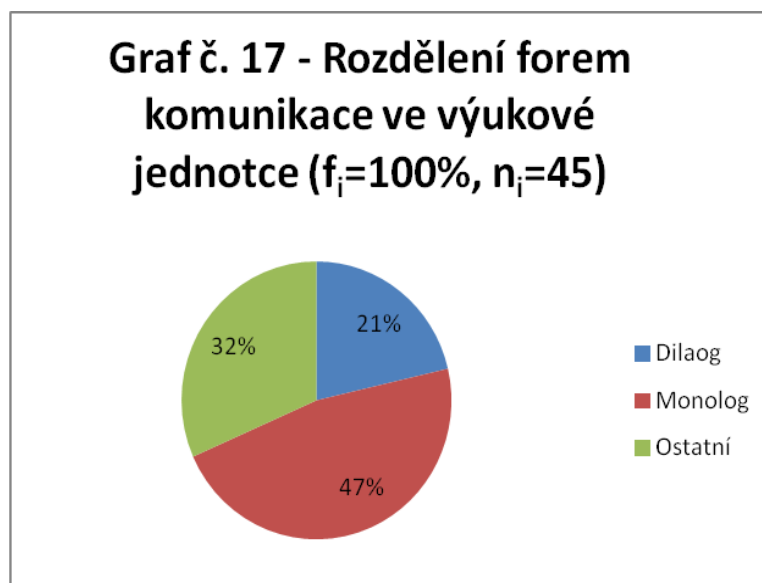

Jak nám opět vyplývá z grafu č. 17 - Rozdělení forem komunikace ve výukové jednotce ( $f_i=100\%$ ,  $n_i=45$ ), dialogu jsme byly svědky ve 21 % z celkového času výuky. 21 % odpovídá 9 minutám a 36 sekundám, během kterých učitel vedl se studenty dialog na téma průběhu třicetileté války. Druhou třetinu výukové komunikace tvoří monolog, na koláčovém diagramu je se 47 %, čemuž odpovídá 21 minut a 10 sekund. Jak jsme již zmínili, v případě monologu, šlo z větší části o výklad, který se následně opíral o poznatky studentů z domácího úkolu, který si učitel DEJU<sub>2</sub> společně se studenty „prošli“ na začátku hodiny. Během této kontroly domácího úkolu z minulé hodiny učitel použil i metodu názorně demonstrační, konkrétně statickou projekci, kdy na obrazovku promítl podklady k danému domácímu cvičení.

Třetím oddílem koláčového diagramu je kategorie s názvem Ostatní, která zaujímá 32%, což odpovídá 14 minutám a 14 sekundám z dané vyučovací hodiny. Tento čas, jak jsme již několikrát zmiňovali, se rozdělil mezi příchod učitele, úvodní slovo učitele, práci s technikou, zápis do třídní knihy atd. Ve chvíli, kdy sečteme tyto časy, dostaneme se na 10 minut a 06 minut. Onen zbytek do 14 minut a 14 sekund se dělí ještě do dvou částí. Těmito částmi bylo zkoušení, jednoho chlapce (na zkoušení se přihlásil dobrovolně), které trvalo celých 8 minut. Druhým doplňkem byla samostatná práce na téma hodiny, která studentům zabrala 2 minuty a 08 sekund.

Resumé – učitelovy prvky a strategie aktivního vedení komunikace s žáky

V této části textu musíme zmínit rafinovanost učitele DEJU<sub>2</sub>, který své studenty překvapil zkoušením v posledních deseti minutách hodiny.

Druhou zajímavostí, které jsme si hodině dějepisu povšimli, bylo to, že přestože učitel za celou hodinu neseštopil ze stupínku, podařilo se mu do hodiny zapojit již zmíněných 14 studentů, kteří velmi aktivně vedli s učitelem dialog a chvílemi i polemiku.

### 3.3.6 Analýza komunikace – DEJ – 4. vyučovací hodina (Pondělí 24. 9. 2018)

#### Popis hodiny

Na poslední hodinu dějepisu v našem výzkumu jsem se dostavila v pondělí 24. 9. 2018. Hodina proběhla v čase od 12:30 do 13:15, čemuž v rozvrhu odpovídá šestá vyučovací hodina. Pro studenty nižšího stupně gymnázia se ten den taktéž jednalo o jejich šestou vyučovací hodinu. Před námi sledovaným dějepisem absolvovali hodinu českého jazyka a literatury. Nutno také zmínit, že po hodině dějepisu již ve škole končili. Ve chvíli, kdy se podíváme do rozvrhu učitelky DEJU<sub>1</sub> zjistíme, že ten den měla odučené již tři hodiny českého jazyka a literatury, tudíž námi sledovaná hodina dějepisu byla její čtvrtou odučenou hodinou a taktéž ten den hodinou poslední.

Obrázek č. 20

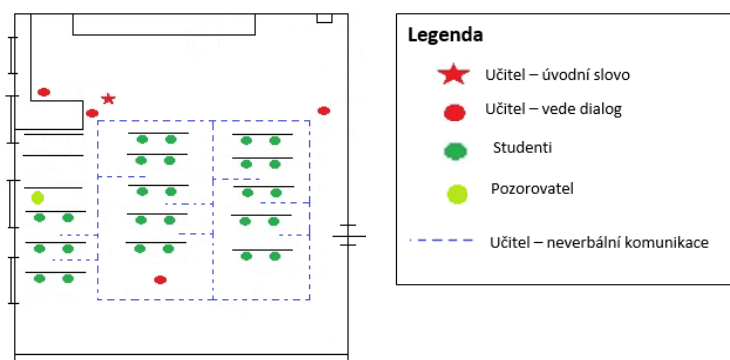

Věcí, která dodává této učebně charakteristický vzhled je to, že v učebně nenajdeme stupínek, čímž se učitel po celou dobu výuky dostává na prakticky



stejnou úroveň, jako studenti sedící v lavicích před ním. Samozřejmě nesmíme opominout zmínit to, že se opět nacházíme v učebně se sálovým uspořádáním lavic, přesně tak, jak o něm hovoří Šedřová a kol. (2012, s. 27, s. 28). Na obrázku č. 20 vidíme přítomných 26 studentů. Z tohoto celkového počtu se jich do aktivního dialogu s učitelkou DEJU<sub>1</sub> zapojilo 19 (13 dívek a 6 chlapců).

#### Analýza komunikace v rámci 4. vyučovací hodiny DEJ

Z hlediska organizační formy výuky v hodině dějepisu na téma „Průběh první světové války“ hovoříme o frontální (hromadné, kolektivní) formě výuky. Tato forma výuky byla doplněna o adekvátní metody výuky. Mezi něž se řadily metody slovní – monologické a dialogické a taktéž metoda řadící se do metod názorně demonstračních, tedy konkrétně metoda dynamické projekce.

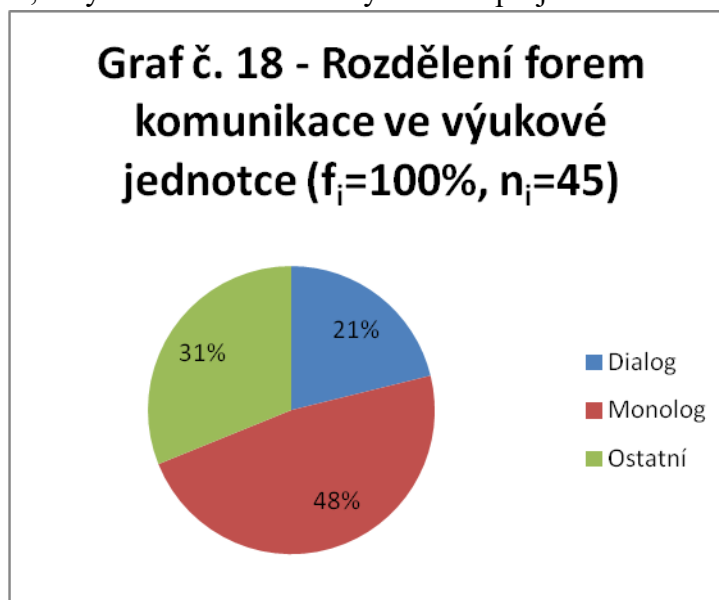

V grafu č. 18 - Rozdělení forem komunikace ve výukové jednotce ( $f_i=100\%$ ,  $n_i=45$ ) opět uvádíme tři položky: Dialog, Monolog a Ostatní.

Co se týče dialogu, ten jsme zpozorovali na začátku hodiny ve formě „rychlého“ opakování se studenty (pojmu a událostí z předchozí hodiny). Následně jsme opět zaznamenali dialog ke konci hodiny, jakožto komentáře a podrobné rozvedení krátkého filmu, který učitelka DEJU<sub>1</sub> se svými studenty shlédla. Veškerý tento dialog se vměstnal do 21 %, čemuž odpovídá 9 minut a 31 sekund.

Monolog v této hodině se uplatnil s celkovými 48 %, tedy v hodině mu bylo věnováno 21 minut a 29 sekund. Onen monolog se v hodině rozdělil na dvě části, tou

první a i z hlediska času delší částí byl monolog učitelky, který trval 19 minut a 30 sekund. Zbývající čas monologu náležel monologu studentů (2), kteří dohromady hovořili 1 minutu a 59 sekund.

Třetí částí je kategorie Ostatní, do níž řadíme věci, jako je např. příchod a úvod učitele, řešení kázeňských problémů, zápis do třídní knihy, věci spojené s třídnictvím atd. Tedy všechny náležitosti, které s tématem hodiny nemají nic společného. Ve chvíli, kdy je sečteme, dostaneme se na 4 minuty. 7 minut z hodiny ukrojila ukázka z dokumentu o první světové válce a 3 minuty trvala samostatná práce vztahující se k dění v onom dokumentu. Celkem po sečtení všech částí v položce Ostatní, dostáváme se na 31 %, tedy na celkových 14 minut času z výuky.

#### Resumé – učitelovy prvky a strategie aktivního vedení komunikace s žáky

Jak je i již z obrázku č. 18. patrné opět na něm vidíme místa, ze kterých vedla vyučující DEJU<sub>1</sub> dialog se studenty, a to i z míst, která se nenacházejí v blízkosti katedry. Tato místa učitelka využila především pro diskusi po projekci dokumentu. S tímto tématem souvisí i to, že učitelka měla hodinu velmi dobře připravenou, neboť všechny jednotlivé „útržky“ hodiny na sebe bezprostředně navazovaly a velmi dobře se navzájem doplňovaly.

#### Dílčí závěr: Komparace hodin DEJ

V našem výzkumu jsme byly svědky čtyř hodin výuky dějepisu, u dvou učitelů na vyšším i nižším stupni gymnázia. Jejich celkové počítání zaznamenané v tzv. tvrdých datech jsme zanesli do tabulky č. 7 1/2 a č. 7 2/2. Z komunikace pedagoga bylo patrné, že každá sebemenší věc byla perfektně zakoncipována do výkladu, a to ve všech pozorovaných hodinách.

Celkově práci učitelů se třídou jako celkem, ale i se studenty jako jednotlivci hodnotíme velmi pozitivně.

Tabulka č. 7 1/2 – Porovnání dvou hodin DEJ			
DEJ - Pondělí (17.9.)		DEJ - Pátek (21.9)	
Dialog	14 min	Dialog	4 min 20 s
Monolog	28 min 51 s	Monolog	27 min 48 s

Tabulka č. 7 2/2 – Porovnání dvou hodin DEJ			
DEJ – Pátek (21.9)		DEJ - Pondělí (24.9.)	
Dialog	9 min 36 s	Dialog	9 min 31 s
Monolog	21 min 10 s	Monolog	21 min 29 s

### 3.4 Jazykovědné předměty

#### 3.4.1 Analýza komunikace – CJL – 1. vyučovací hodina (Pondělí 17. 9. 2018)

##### Popis hodiny

S první mnou zkoumanou hodinou českého jazyka (mluvnice) jsem se nacházela ve třídě nižšího gymnázia. Hodina mluvnice proběhla v pondělí pátou vyučovací hodinu, tedy v čase od 11:35 do 12:20. Pro studenty se ten den jednalo jejich pátou hodinu s tím, že první, druhou a třetí hodinu měli třídnickou hodinu a posléze, před zkoumanou češtinou měli hodinu biologie. Po mluvnici studenty čekala ještě jedna vyučovací hodina – dějepis. Pro učitelku CJLU<sub>1</sub> se ten den jednalo o její třetí odučenou hodinu.

Obrázek č. 21

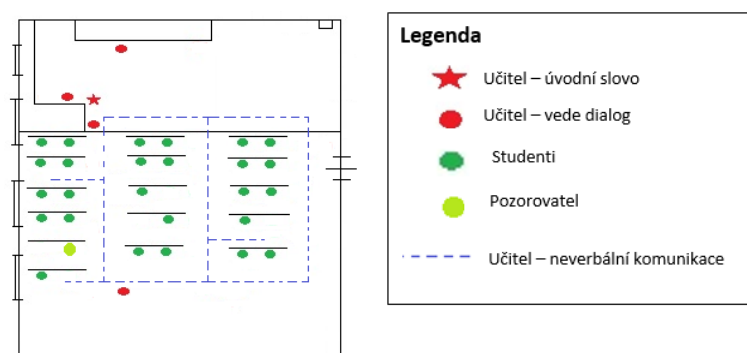

Hodina českého jazyka (mluvnice) na téma „Slovní zásoba“ – termíny se opět odehrála ve třídě, kterou by Šedřová a kol. pojmenovala jako třídu se sálovým uspořádáním.

Z obrázku č. 21 si můžeme povšimnout jednak 26 studentů, z nichž se do průběhu aktivní komunikace s učitelkou CJLU<sub>1</sub> zapojilo 13 z nich, z toho 10 dívek a 3 chlapci. Druhá věc, které si můžeme z obrázku povšimnout, je to, že až na jednu

situaci všechny důležité dialogy řídila učitelka CJLU<sub>1</sub> ze stupínku, a to až již z pozic vyznačených u katedry nebo z pozice u tabule. V této hodině se učitelka velmi často vyskytovala u tabule, neboť se studenty vedla rozhovor k vysvětlování archaismů<sup>1</sup>, které bylo potřeba zapsat na tabuli a vysvětlit je.

#### Analýza komunikace v rámci 1. vyučovací hodiny CJL

Hodina mluvnice byla pojata jako frontální (hromadná, kolektivní) forma výuky, doplněná o adekvátní výukové metody, jimiž byly metody slovní – monologické a dialogické a rovněž metody práce s učebnicí, textem v tomto případě konkrétně se slovníkem spisovného jazyka českého. Slovník spisovné češtiny byl ústředním bodem celé hodiny, neboť se studenti seznamovali s vyhledáváním v něm, s významy zkratk u jednotlivých výrazů a byl důležitý i pro samostatnou práci.

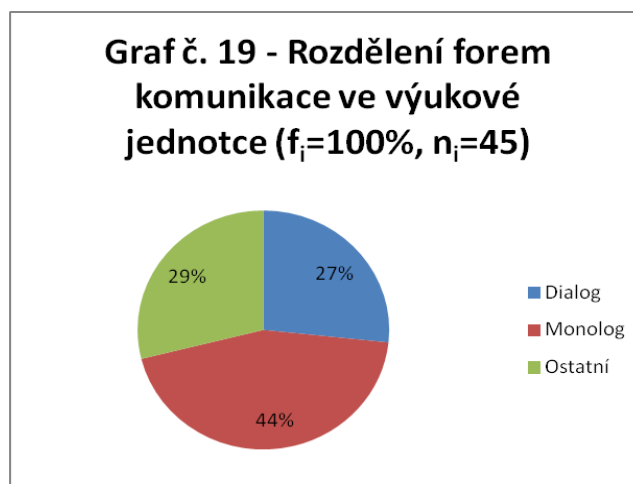

Co se týče grafu č. 19 - Rozdělení forem komunikace ve výukové jednotce ( $f_i=100\%$ ,  $n_i=45$ ) nejprve opět popíšeme kategorii Dialogu. Tato kategorie je zastoupena 27 %, čemuž odpovídá přesně 12 minut. Do dialogu, jak jsme již zmínili, se zapojilo 13 studentů a studentek, kde měla jasnou převahu děvčata. Děvčata převážila v této hodině také při komunikaci o vysvětlování cizích či již zastaralých pojmů a jejich uvádění do kontextu. Dialog mezi učitelkou a studenty se odehrával 9 minut. Doplněk do oněch 12 minut, tedy minuty 3 trval dialog studentů v rámci skupinové práce.

Druhou položkou je monolog. Monolog trval celkem 20 minut. Celých těchto 20 minut zaujímal monolog učitelky CJLU<sub>1</sub>, která tento čas využila k tomu, aby své

<sup>1</sup> Archaismus – je zastaralý jev, prvek, výraz

studenty seznámila s prací se slovníkem, ale především k tomu, aby osvětlila a uvedla v příkladech do kontextu slova, kterým studenti nerozuměli.

Poslední kategorií je kategorie Ostatní, do které patří mimo samostatné práce, jež trvala 5 minut, i příchod učitelky do třídy, její úvodní slovo, zápis do třídní knihy, řešení kázeňských problémů, řešení věcí spojených s třídnictvím aj. Ve chvíli, kdy sečteme všechny tyto části a připočteme k nim již zmíněnou samostatnou práci, dostáváme se na celkových 13 minut čistého času z oné vyučovací hodiny.

#### Resumé – učitelovy prvky a strategie aktivního vedení komunikace s žáky

Co se týče vedení hodiny, musíme ocenit práci učitelky s materiály, neboť mimo již zmíněného Slovníku spisovné češtiny studenti také obdrželi pracovní listy, a dva texty, se kterými v rámci hodiny pracovali. To co, na tom oceňujeme, je načasování, se kterým byly studentům předloženy všechny tyto podklady, což mělo odezvu ve velké soustředěnosti studentů na danou problematiku.

### **3.4.2 Analýza komunikace – CJL – 2. vyučovací hodina (Středa 19. 9. 2018)**

#### Popis hodiny

Druhá hodina českého jazyka, tentokrát literatury se odehrála o dva dny později, než námi sledovaná mluvnice, tedy ve středu 19. 9. 2018 od 8:40 do 9:25. Čas nám ukazuje na druhou vyučovací hodinu. Pro studenty vyššího stupně gymnázia se taktéž jednalo o jejich druhou hodinu, kdy svůj středeční den začali biologií a po námi sledované literatuře se odebrali na hodinu angličtiny. Pro učitelku CJLU<sub>2</sub> se ten den jednalo o její první odučenou hodinu.

Obrázek č. 22

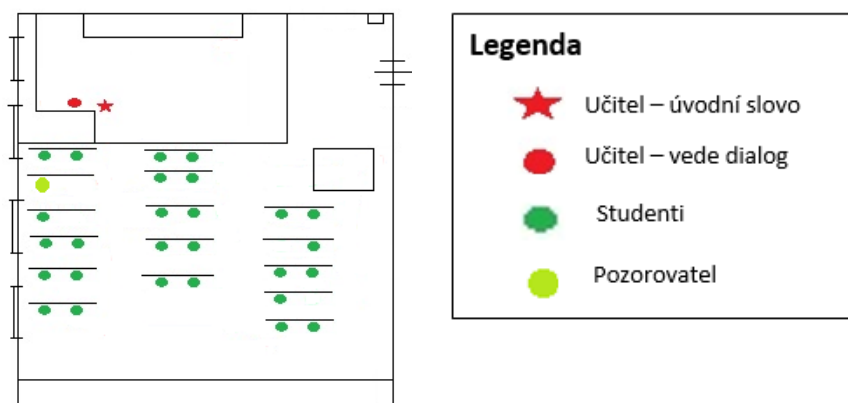

Jako další charakteristiku hodiny uvedeme popis učebny. Opět se nacházíme v sálově uspořádané učebně. Ovšem tato učebna je koncipována jako učebna pro hudební výchovu (na obrázku obdélník před první lavicí v řadě u dveří znázorňuje klavír). Pro výuku literatury to ovšem má jediný důsledek, a to ten, že studenti v řadě u dveří sedí od vyučující dále, než bývá obvyklé. Na obrázku si také můžeme povšimnout vyznačených 27 studentů. Z 27 studentů se do výuky českého jazyka - literatury zapojilo všech 27 (tedy 15 dívek a 12 chlapců).

#### Analýza komunikace v rámci 2. vyučovací hodiny CJL

Hodina byla koncipována jako frontální (hromadná, kolektivní) výuka a byla doplněna o metody výuky slovní – dialogické a monologické. Vzhledem k použitým výukovým metodám, lze říci, že vyučující kombinovala dialog se studenty s monologem. Z komunikace bylo patrné, že téma hodiny, K. V. Rais, u studentů nenacházelo odezvu, což učitelku vedlo k převažujícímu výkladu.

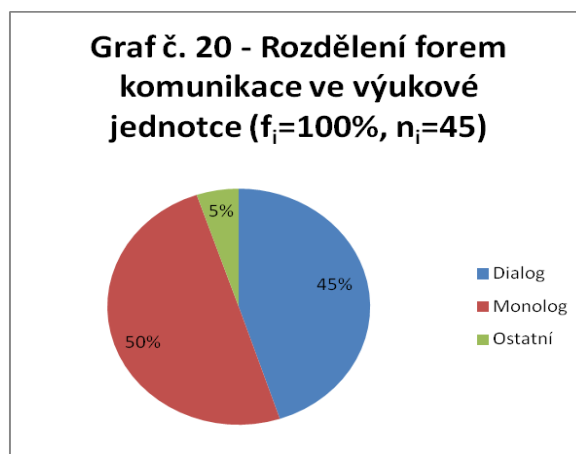

V grafu č. 20 - Rozdělení forem komunikace ve výukové jednotce ( $f_i=100\%$ ,  $n_i=45$ ) je dialog zastoupen 45 %, čemuž odpovídá 20 minut a 13 sekund. Největší podíl dialogu z hodiny jsme zaznamenali na začátku hodiny, kdy během toho, co učitelka CJLU<sub>2</sub> zapisovala do třídní knihy, vydala pokyn, aby každý student řekl jednu informaci, kterou si pamatuje z předcházejících hodin, kdy se společně věnovali tématu Realismu a naturalismu (v literatuře).

Druhou a největší část hodiny, jak z grafu vidíme, zabral monolog a to celými 50 %. 50 % odpovídá 22 minutám a 27 sekundám. Veškerou dobu monologu až na 47 sekund, kdy se o díle K. V. Raise – Výminkáři rozhovořil jeden z chlapců, vedla monolog vyučující.

Zbytek hodiny, tedy 2 minuty a 20 sekund (5 %) bylo rozděleno mezi příchod a úvod učitelky, zápisu do třídní knihy, rozloučení aj.

#### Resumé – učitelovy prvky a strategie aktivního vedení komunikace s žáky

Na tomto místě musíme ocenit nápad iniciovat na začátku hodiny takovou malou aktivitu od studentů. Nejen, že tato aktivita poskytla učitelce čas na zapsání do třídní knihy, ale především se seznámila s tím, co si její studenti z předchozích hodin odnesli za znalosti, díky nimž se mohla jednodušeji dostat k tématu hodiny. Samozřejmě musíme zmínit, že mezi odpověďmi žáků se našly i jisté chyby, na které učitelka CJLU<sub>2</sub> nenápadně daného studenta upozornila, popřípadě je následně sama opravila.

Druhou věcí, kterou chceme vyzdvihnout je to, že přesto, že učitelka CJLU<sub>2</sub> seděla 99 % času za katedrou a k tabuli se vydala pouze v případě, že se v průběhu výkladu našel pojem, který byl složitější na zapsání. Dokázala si nejen udržet pozornost většiny svých studentů po celou hodinu, ale také je přiměla k aktivnímu podílení se a utváření dané hodiny svými poznámkami k úryvkům z jednotlivých děl.

#### Dílčí závěr: Komparace hodin CJL

V této části textu se pokusíme porovnat hodinu českého jazyka (mluvnice) na nižším stupni gymnázia pod vedením učitelky CJLU<sub>1</sub> a hodinou českého jazyka

(literatury) na vyšším stupni gymnázia vedenou učitelkou CJLU<sub>2</sub>. K těmto naprosto dvěma odlišným hodinám můžeme říci pouze tolik, že obě dvě dámy se svých hodin zhostily tak, jak nejlépe dovedly.

Tabulka č. 8 – Porovnání dvou hodin CJL			
CJL – Pondělí (17. 9.)		CJL – Středa (19.9.)	
Dialog	12 min 00 s	Dialog	20 min 13 s
Monolog	20 min 00 s	Monolog	22 min 27 s

### 3.4.3 Analýza komunikace – NEJ – 1. vyučovací hodina (čtvrtek 20. 9. 2018)

#### Popis hodiny

V našem výzkumu jsem se zaměřila i na dvě hodiny výuky cizího jazyka, a to konkrétně jazyka německého. První námi sledovaná hodina, která proběhla ve čtvrtek 20. 9. 2018, se odehrála mezi 10:40 a 11:25. Výše zmíněný časový interval nám poukazuje na čtvrtou vyučovací hodinu. Pro obě strany, tedy jak pro studenty vyššího stupně gymnázia, tak pro vyučující NEJ<sub>1</sub>, se ten den jednalo o čtvrtou hodinu strávenou ve škole. Studenti vyššího stupně gymnázia měli ten den za sebou již hodiny dějepisu, českého jazyka a literatury, fyziky a po námi sledované hodině německého jazyka je ještě čekala hodina angličtiny a informatiky a výpočetní techniky. Učitelka NEJ<sub>1</sub> měla za sebou ten den hodiny literárního semináře v předmaturitních a maturitních ročnících a hodinu českého jazyka a literatury na vyšším stupni gymnázia a po hodině námi sledovaného německého jazyka měla opět ještě jednu hodinu českého jazyka a literatury v další třídě na vyšším stupni gymnázia.



Obrázek č. 23

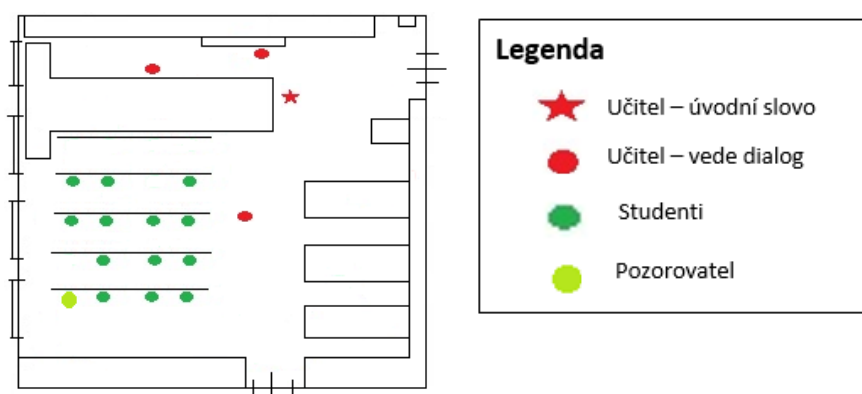

V této části textu je opět na čase seznámit se s obrázkem č. 23., na kterém opět vidíme polovinu studentů (13), to je dáno tím, že se studenti mohli rozhodnout, zda budou jako svůj druhý cizí jazyk (k angličtině) studovat jazyk německý, nebo francouzský, jehož výuka probíhá paralelně s výukou německého jazyka. Druhou zajímavostí je to, v jaké místnosti se hodina odehrává, námi na obrázku zvýrazněné regály po pravé straně jsou plné česky psaných knih, neboť jsme se nacházeli v prostorách knihovny českého jazyka.

Další zajímavostí na našem obrázku je minimální pohyb učitelky NEJ<sub>1</sub> po třídě. V podstatě se po drtivou část hodiny zdržuje za katedrou, a to buď u svého stolu, nebo u tabule, a přesto dokázala v průběhu celé hodiny zapojit do jejího průběhu všech 13 přítomných studentů a studentek, tedy 7 dívek a 6 chlapců. Na úroveň třetí lavice se dostala ve chvíli, kdy bylo zapotřebí zkontrolovat samostatnou práci studentů a rozvést diskusi nad několika nesrovnalostmi ve vypracovaných otázkách k zadanému textu.

### Analýza komunikace v rámci 1. vyučovací hodiny NEJ

Hodina německého jazyka byla koncipována jako hodina pohybující se na pomezí frontální (hromadné, kolektivní) formy výuky a skupinového vyučování. Co se týče zvolených metod výuky, bavíme se o metodách slovních (monologických a dialogických) a o metodách práce s učebnicí, knihou, textovým materiálem a v neposlední řadě musíme zmínit poslech rozhovorů z CD k příslušné učebnici.

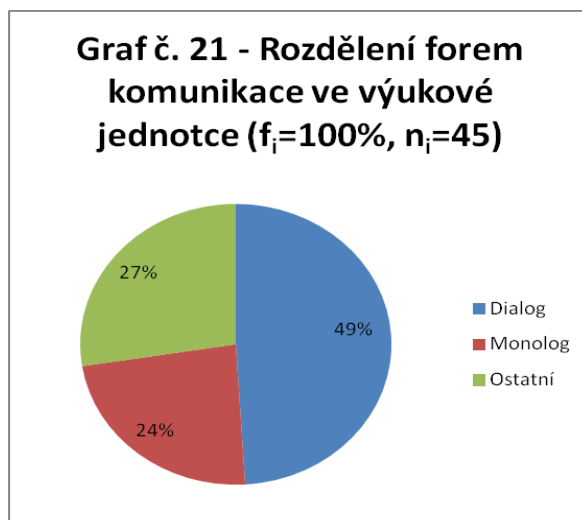

Jak jsme již zmínili, dialog byl jednou z metod výuky použitou právě při realizaci této hodiny německého jazyka, která se nesla v duchu tématu hodiny Übung 1. - Tipps für Anja zum Fremdsprachenlernen, tedy v překladu, to vše se vztahovalo ke cvičení prvnímu v příslušné lekci z učebnice Direct neu. Dialog nám tedy z celkového času hodiny zabral 49 %, čemuž odpovídá 22 minut a 04 sekund. Do této celkové doby dialogu řadíme dvě podkategorie. Tou časově delší je kategorie dialogu mezi učitelkou NEJ<sub>1</sub> a jejími studenty. Čas takto strávený v dialogu se na našich stopkách zastavil na 18 minutách a 57 sekundách, během kterých byly rozebírány odpovědi na otázky k poslechu, či k pracovnímu textu. Druhou podkategorií je dialog mezi studenty navzájem. Tento dialog probíhající převážně se sousedy v lavici trval 3 minuty a 07 sekund a jeho hlavním námětem byla diskuse nad samostatnou prací.

Druhou kategorií v našem grafu č. 21 - Rozdělení forem komunikace ve výukové jednotce ( $f_i=100\%$ ,  $n_i=45$ ), je kategorie Monolog, která je celkově zastoupena 10 minutami a 34 sekundami a opět se nám dělí do dvou podkategorií. První z nich je monolog učitelky NEJU<sub>1</sub>, který trval 5 minut a 58 sekund, během něhož byl použit výklad, nebo lépe řečeno doplnění toho, co bylo slyšet z nahrávky, co si přečetli studenti v textu, či jako doplnění toho, co nebylo řečeno v diskusi. Druhou součástí oněch 10 minut a 34 sekund celkové doby monologu byl monolog studenta, trvající 4 minuty a 36 sekund.

Poslední kategorií v našem grafu s 27 % je kategorie s názvem Ostatní, jež zabrala celkem 12 minut a 22 sekund z celkového času hodiny. Do této kategorie řadíme především dobu, která nebyla strávena tématem hodiny např. tedy příchod a úvodní slovo učitele, zápis do třídní knihy atd. Ovšem nejvíce času zabrala samostatná práce, konkrétně 9 minut a 02 sekund. Ony zbývající 3 minuty a 20 sekund se rozdělilo mezi výše zmíněné věci netýkající se výuky jako již zmiňovaný zápis do třídní knihy atd.

#### Resumé – učitelovy prvky a strategie aktivního vedení komunikace s žáky

Na tomto místě opět musíme vyzdvihnout práci učitelky NEU<sub>1</sub> s celkovou náladou třídy a klimatem třídy, kterého dokázala využít takovým způsobem, že se jí povedlo udržet se studenty na té nejvyšší možné úrovni, a tím do hodiny zapojit všech 13 studentů a studentek. S přihlédnutím k pohybu v prostoru považujeme tento výsledek za uchvacující.

Druhou věcí, kterou chceme zmínit (a rozhodně tomu tak nebylo v každé naší sledované hodině), je to, že při dialogu učitele se studenty měli větší podíl na tvorbě a tématu dialogu studenti než učitelka NEJU<sub>1</sub>.

### **3.4.4 Analýza komunikace – NEJ – 2. vyučovací hodina (čtvrtek 27. 9. 2018)**

#### Popis hodiny

Druhá mnou navštívená hodina výuky německého jazyka se realizovala tentokrát na nižším stupni gymnázia proběhla o týden později, taktéž ve čtvrtek 27. 9. 2018 třetí vyučovací hodinu. Konkrétní časové vymezení třetí vyučovací hodiny je od 9:35 do 10:20. U studentů nižšího stupně gymnázia se ten den jednalo o jejich třetí hodinu, které předcházela hodina občanské výchovy a anglického jazyka. Po naší sledované hodině je čekaly ještě další tři hodiny, přitom bezprostředně po hodině německého jazyka měli hodinu českého jazyka a literatury. Pro učitelku NEJU<sub>2</sub> to byla ten den druhá odučená hodina, kdy první vyučovací hodinu odučila německý jazyk na nižším stupni gymnázia (v jiném ročníku). Učitelku NEJU<sub>2</sub> ten

den pátou hodinu čekala ještě hodina německého jazyka v maturitních ročnících.

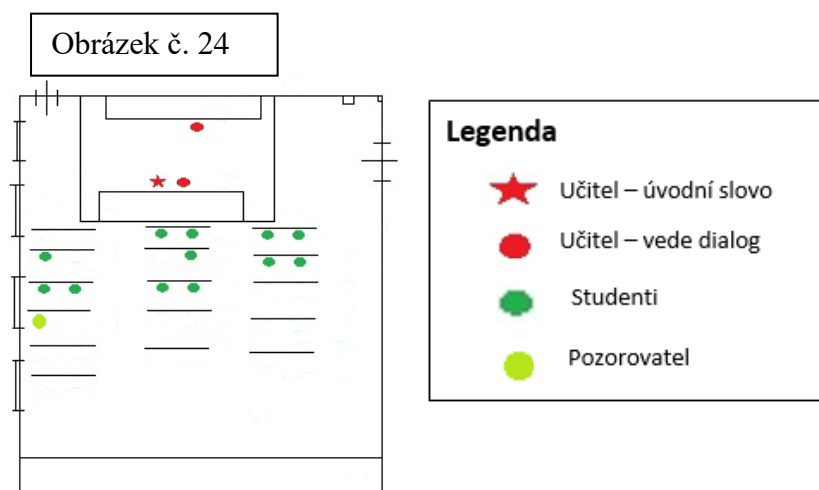

Na obrázku č. 24 opět vidíme, že se nacházíme v učebně, kterou Šed'ová a kol. (2012, s. 27, s. 28) popisují jako sálově uspořádanou. Opět také spatřujeme to, že výuka jazyka probíhala v menší skupině studentů a to konkrétně 12. To je znovu dáno tím, že studenti si mohli zvolit svůj druhý jazyk proto výuka francouzského jazyka (jakožto alternativy k jazyku německému) probíhá paralelně. Z těchto 12 studentů a studentek se do aktivního dialogu s vyučující dostalo 10 z nich (7 děvčat a 3 chlapi).

#### Analýza komunikace v rámci 2. vyučovací hodiny NEJ

Základní koncepce vedení hodiny německého jazyka vyučující NEJU<sub>2</sub> je velmi totožné s koncepcí učitelky NEJU<sub>1</sub>. Jediný zásadnější rozdíl mezi těmito dvěma hodinami je v tom, že učitelka NEJU<sub>2</sub> více používala nahrávky z CD k příslušné učebnici Direct neu 1. Výuka v této hodině na nižším stupni gymnázia byla typická střídáním hromadné a skupinové formy práce a tomu odpovídala i volba výukových metod. Jednalo se o metody výuky slovní (monologické a dialogické) a o práce s učebnicí, knihou, textovým materiálem a o již zmíněný poslech rozhovorů z CD k příslušné učebnici. Vybrané metody a formy výuky byly zvoleny tak, aby korespondovaly s tématem výuky Lektion 1 - Lernwortschatz lesen, Aussprache + Zungenbrecher.

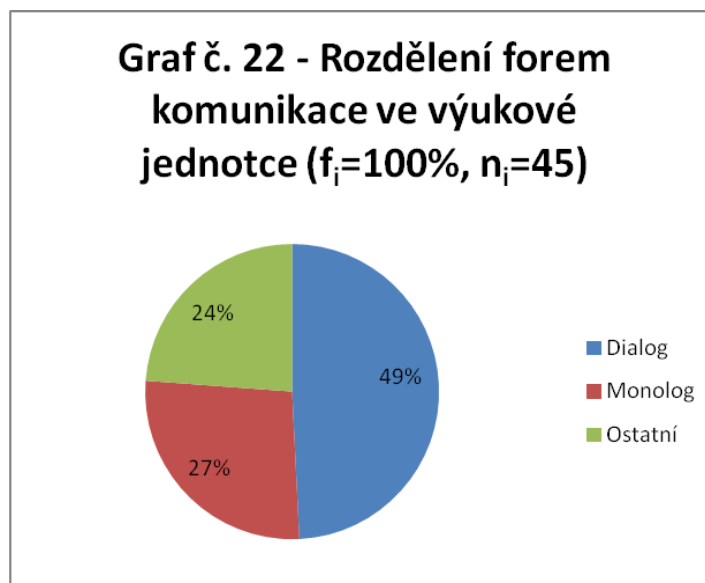

Z grafu č. 22 - Rozdělení forem komunikace ve výukové jednotce ( $f_i=100\%$ ,  $n_i=45$ ) opět vidíme, že se hodina skládala ze tří částí. Tou první a také časově nejvíce dotovanou byl dialog, jenž trval 22 minut a 09 sekund, což se rovná 49 %. Dialog se skládal ze dvou částí. Tou první a nejvýraznější byl dialog mezi učitelkou NEJU<sub>2</sub> a studentem či studenty, který trval 14 minut a 16 sekund. Poté jsme do dialogu započítaly též dialog studentů při skupinové práci, který trval 7 minut a 53 sekund.

Druhou nejvýrazněji zastoupenou částí našeho koláčového diagramu je kategorie Monolog. Monolog jsme celkem zaznamenali ve 12 minutách a 08 sekundách. Přičemž monolog učitelky NEJU<sub>2</sub> trval přesně 7 minut a monolog studentů celkem trval 5 minut a 08 sekund. Ve chvíli, kdy šlo o monolog učitelky NEJU<sub>2</sub> jednalo se o výklad, dovysvětlení toho, co studentům nebylo jasné např. po přečtení článku či po dodělání samostatné práce.

Třetím a posledním oddílem grafu je s 24 % kategorie Ostatní, která v přepočtu na minuty z hodiny ukrojila celkem 10 minut a 43 sekund. Z toho byly 4 minuty a 30 sekund věnované samostatné práci v pracovním sešitě. Zbytek času se opět rozdělil mezi příchod a úvod, řešení kázeňských problémů, zápisu do třídní knihy atd.

Resumé – učitelovy prvky a strategie aktivního vedení komunikace s žáky

Na tomto místě bychom rádi chtěli citovat větu, kterou nám učitelka NEJU<sub>2</sub> sdělila (po hodině v našem soukromém rozhovoru). Ona věta zněla takto: „*Nejhezčí je to, když se oni sami rozhovoří, to je krása poslouchat a škoda přerušovat.*“ Tato věta velmi výstižně shrnuje celou hodinu, klima třídy a pocity učitelky NEJU<sub>2</sub> z hodin s danou třídou. Proto bychom tuto část textu ponechali bez dalšího komentáře.

Dílčí závěr: Komparace hodin NEJ

Vzhledem k nedostatku času jsme byli nuceni sledovat pouze dvě hodiny německého jazyka. Každou z nich u jiné učitelky a každou z nich na jiném stupni gymnázia. Z čehož bez dalšího rozepisování vyplývá jejich velká rozdílnost.

Ovšem podíváme-li se na tzv. tvrdá data, která jsme našim výzkumem zjistili, ony hodiny německého jazyka si začínají být podobnější, než se na první pohled zdálo. Jejich podobnost naznačuje tabulka č. 9, kde je odlišnost jen o několik málo sekund (v případě dialogu) či o několik málo minut (v případě monologu).

Tabulka č. 9 – Porovnání dvou hodin NEJ			
NEJ – Čtvrtek (20. 9.)		NEJ – Čtvrtek (27. 9.)	
Dialog	22 min 04 s	Dialog	22 min 09 s
Monolog	10 min 34 s	Monolog	12 min 08 s

V každém případě obě dvě učitelky německého jazyka přizpůsobily plán hodiny a strategii vybírání formy a metody výuky na míru svým studentům tak, aby si studenti z hodiny odnesli co nejvíce možných informací, které v danou chvíli mohli.

### 3.5 Semináře – Přírodovědné a humanitní předměty

#### 3.5.1 Analýza komunikace – MaS – 1. a 2. vyučovací hodina (Čtvrtek 20. 9. 2018)

##### Popis hodiny

Ve čtvrtek 20. 9. 2018 jsem navštívila seminář matematiky pod vedením učitelky MaSU<sub>1</sub> v maturitních ročnících, který se odehrál 1. a 2. vyučovací hodinu. Tedy se jednalo o dvouhodinový seminář, jenž proběhl v čase od 7:45 do 8:30 a od 8:40 do 9:25. V tuto chvíli pokládáme za nutné podotknout, že v maturitních ročnících je MaS koncipován na pět vyučovacích hodin za týden tak, aby se stihla probrat a procvičit veškerá látka důležitá jednak pro úspěšné splnění maturitní zkoušky z matematiky, ale i posléze přijímacích zkoušek na vysoké školy. V úterý tedy studenti maturitního ročníku mají s učitelkou MaSU<sub>1</sub> jednu vyučovací hodinu, ve středu mají dvě po sobě jdoucí vyučovací hodiny a stejně tak i ve čtvrtek.

Jak jsme již zmínili, zúčastnili jsme se výuky v první a druhé hodině, tudíž pro obě strany, jak pro studenty maturitního ročníku, tak pro učitelku MaSU<sub>1</sub>, se ten den jednalo o jejich první a druhou odučenou hodinu. Studenty posléze čekaly další dvě hodiny semináře dle jejich výběru a učitelku MaSU<sub>1</sub> čekaly dvě hodiny matematiky se studenty vyššího stupně gymnázia.

Obrázek č. 25

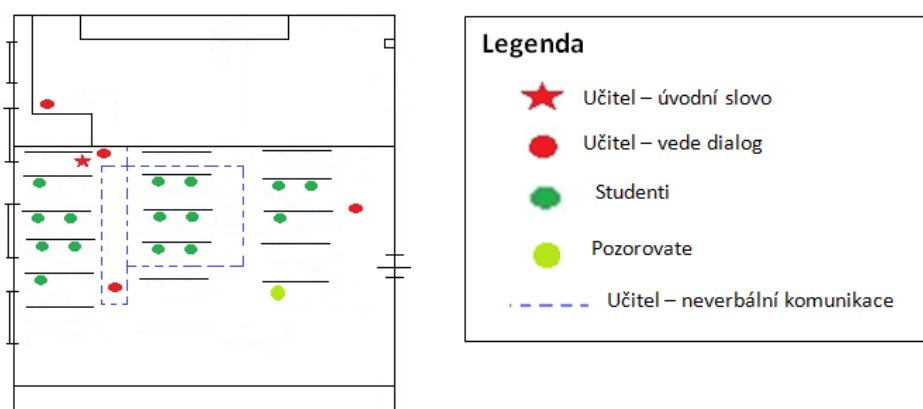

V této části textu, se opět budeme věnovat našemu schématu, obrázku č. 25, jenž znázorňuje učebnu, její vybavení a taktéž zasedací pořádek studentů a pohyb učitelky po místnosti.

První věcí, kterou zmíníme, je to, že se opět nacházíme v učebně, kterou by Šeďová a kol. (2012, s. 27, s. 28) označila za učebnu sálově uspořádanou. V lavicích sedělo ten den 15 studentů, kteří se účastnili hodiny na téma: „Extrémy funkcí – slovní úlohy.“ Z těchto 15 studentů a studentek se jich do hodiny aktivně zapojilo 7 (2 dívky a 5 chlapců). Jak jsme již zmínili, z obrázku je vidět zasedací pořádek, který se během celých dvou hodin téměř neměnil. K menšímu přemístění došlo pouze po pokynu vyučující učitelky MaSU<sub>1</sub>, kdy vyzvala své studenty, aby danou samostatnou práci nejprve zkonzultovali ve dvojici, popřípadě trojici. Po tomto pokynu se student sedící ve třetí lavici v řadě u dveří přesunul za spolužákem sedícím v páté lavici v řadě u okna. Zatímco student sedící v druhé lavici v řadě u okna se pouze otočil na své spolužáky sedícími o lavici za ním.

Druhou podstatnou věcí, která opět vyplývá z našeho obrázku č. 25, je pohyb učitelky po třídě, kdy velmi pečlivě, obzvláště při samostatné práci kontrolovala práci svých studentů (v legendě znázorněno jako Učitel – neverbální komunikace). Další zajímavostí jsou opět místa, ze kterých učitelka MaSU<sub>1</sub> podněcovala a vedla se studenty dialog. Na příslušném obrázku vidíme, že převažují místa pod úrovní katedry, v uličkách mezi lavicemi.

#### Analýza komunikace v rámci 1. a 2. hodiny MaS

Učitelka MaSU<sub>1</sub> pojala výuku obou dvou hodin matematického semináře z hlediska organizační formy výuky jako frontální (hromadné, kolektivní) vyučování. Tato forma vyučování byla doplněna o adekvátní vyučovací metody. Byly zde použity metody slovní – monologické a dialogické. Co se týče metod monologických, z velké většiny mluvíme o vysvětlování, neboť učitelka MaSU<sub>1</sub> pracovala s předpokladem, že, jak jsme již uvedli vše v textu téma hodiny „Extrémy funkcí – slovní úlohy“, její studenti mají toto téma z předchozích let již výborně zvládnuté a jejím „úkol“ je v této „disciplíně“ pouze zdokonalit. Ve chvíli, kdy nedošlo na vysvětlování, přišel na řadu výklad, a to především v situacích, kdy učitelka MaSU<sub>1</sub> upozorňovala své studenty na případné nesrovnalosti, či záludnosti



v samotném zadání slovních úloh. Ve chvíli, kdy se dostalo na dialog, hovoříme z menší části o diskusi a z větší části právě o dialogu. Mezi další metody použité v rámci této hodiny řadíme metody práce s učebnicí, či metodu řadící se do metod názorně demonstračních – metodu statické projekce.

Na námi vytvořených grafech z obou seminárních hodin vidíme tři kategorie: Dialog, Monolog, Ostatní. Nejprve popíšeme všechny kategorie z grafu č. 23 - Rozdělení forem komunikace ve výukové jednotce ( $f_i=100\%$ ,  $n_i=45$ ) - 1. hodina semináře a posléze popíšeme druhý graf.

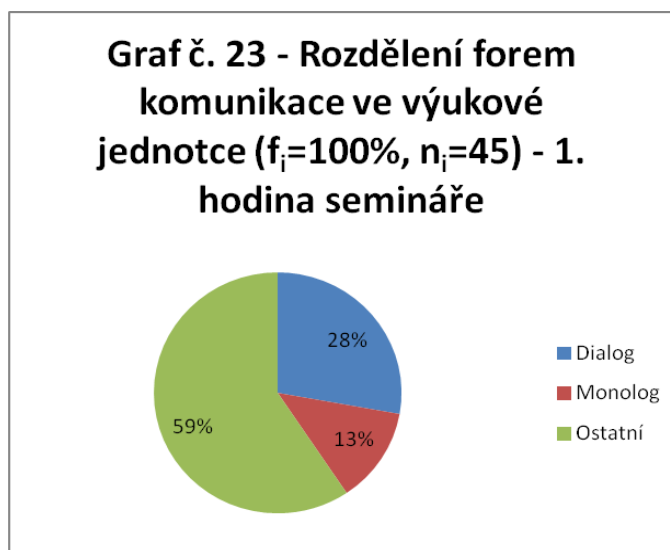

První kategorie, tedy kategorie dialogu byla v první hodině semináře zastoupena 11 minutami a 14 sekundami, což máme v grafu naznačeno jako 25 %. Dialog mezi učitelkou a studentem či studenty trval 7 minut a 26 s a dialog mezi studenty navzájem v našem výzkumu z první hodiny matematického semináře zabral 1 minutu a 50 sekund. Do této kategorie jsme rovněž započítali i dialog, který proběhl mezi studenty v rámci skupinové práce. Tento dialog trval 1 minutu a 58 sekund. Po sečtení všech těchto typů dialogů dostáváme se na oněch 11 minut a 14 sekund.

Druhou kategorií je kategorie monologu, který celkově z první hodiny zabrala dohromady 16 % času výuky, což v přepočtu na minuty znamená 7 minut a 01 sekund. Během této doby vedla učitelka MaSU<sub>1</sub> monolog, který trval 2 minuty a 50 sekund. Onen zbytek do celkového času monologu, tedy 4 minuty a 11 sekund strávili monologem dva studenti, kteří počítali příklad na tabuli.

Poslední naší kategorií je kategorie Ostatní, do které řadíme komunikační akty, které nemají co dočinění s tématem vyučovací hodiny, tedy např. příchod a úvod učitelky do hodiny, řešení kázeňských problémů, zápis do třídní knihy atd. Tyto všechny aktivity ubraly z hodiny 2 minuty a 05 sekund. Tento časový úsek sám o sobě nemůže v našem grafu dát onu hodnotu 59 %, proto musíme zmínit, že do kategorie ostatní jak jsme již výše v textu zmínili, započítali i čas který byl stráven samostatnou prací. Samostatná práce v tomto případě zabrala 24 minut a 40 sekund. To znamená, že celkem oněch 59 % činí 26 minut a 45 sekund.

Z druhé hodiny jsme rovněž vypracovali graf č. 23 - Rozdělení forem komunikace ve výukové jednotce ( $f_i=100\%$ ,  $n_i=45$ ) - 2. hodina semináře se stejnými třemi kategoriemi, jako v předchozí vyučovací hodině.

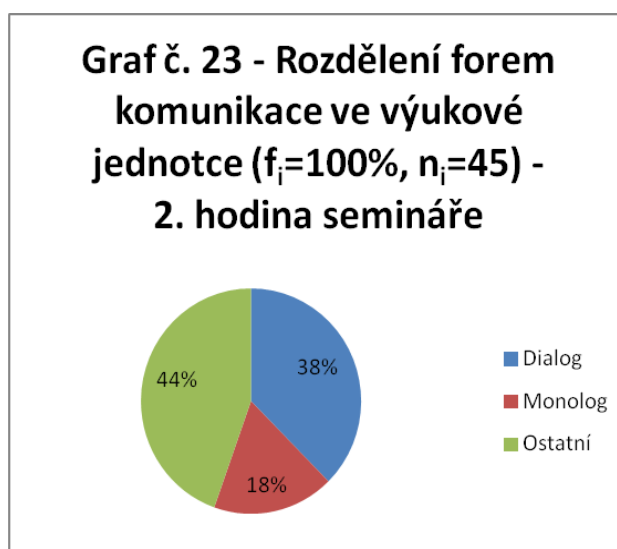

Zprvé dialog jsme měli tu možnost zaslechnout v 38 % případů z dané vyučovací hodiny. Těmto 38 % odpovídá 16 minut a 50 sekund. Z těchto 16 minut a 50 sekund byl 5 minut a 42 sekund veden dialog mezi učitelkou MaSU<sub>1</sub> a jejími studenty, 3 minuty a 08 sekund trval dialog mezi studenty (např. jako rada pro spolužáka, který počítal příklad na tabuli) a zbylých 8 minut byl dialog vedený při skupinové práci.

Druhou naší kategorií je monolog, který se v hodině odehrál z 18 %, čemuž odpovídá 8 minut a 03 sekund. Z tohoto celku učitelka MaSU<sub>1</sub> hovořila 6 minut a 14 sekund zbytek, tedy 1 minutu a 49 sekund, vedl monolog student, který počítal příklad na tabuli.

Poslední, třetí kategorií, stejně tak jako v předchozím popise je kategorie Ostatní. Tato kategorie, jak vidíme z grafu č. 23. - Rozdělení forem komunikace ve výukové jednotce ( $f_i=100\%$ ,  $n_i=45$ ) - 2. hodina semináře zabrala celkem 45 % času z vyučovací hodiny. Tomuto procentu odpovídá 20 minut a 07 sekund. Jak jsme uvedli, do této kategorie řadíme vše to, co se netýká vyučované látky, ať již se jedná o řešení kázeňských problémů, příchod učitelky do třídy, zápis do třídní knihy atd. Pokud sečteme veškeré tyto aktivity, dostaneme se na 4 minuty a 44 sekund. Zbýlých 15 minut a 23 sekund studenti strávili nad samostatnou prací.

#### Resumé – učitelovy prvky a strategie aktivního vedení komunikace s žáky

V této části textu chceme zmínit precizní práci učitelky MaSU<sub>1</sub> s proxemikou a prostorem třídy, který velmi často využívala především při kontrolování studentů při samostatné práci. Zároveň s tímto bodem se nám pojí druhá velmi důležitá věc, a to ta, že učitelka MaSU<sub>1</sub> se při samostatné práci snaží své žáky co nejméně vyrušovat. V podstatě je vyruší pouze tehdy, když udává pokyn ke konci samostatné práce, či kdy je potřeba upozornit je na nějakou zásadní chybu. Třetí věcí, kterou v souvislosti se samostatnou prací velmi oceňujeme, že učitelka MaSU<sub>1</sub> studentům poskytne potřebný čas k jejímu vyřešení. Například v první hodině učitelka MaSU<sub>1</sub> při zadávání práce odhadovala její předpokládaný konec za 20 minut. Ovšem s ohledem na to, že po 20 minutách studenti stále ještě počítali, nastavila tento čas na celkových 24 minut a 40 sekund.

Čtvrtou velmi důležitou věcí je to, jakým způsobem učitelka MaSU<sub>1</sub> pracuje s klimatem třídy, celkovou náladou v dané skupině. Velmi dobře odlišuje situace, kdy je zapotřebí studenty za jejich práci pochválit, a ty, kdy je naopak potřeba je do práce více motivovat.

Poslední věcí, kterou chceme zmínit, je rozdíl mezi tím, kdy učitelka MaSU<sub>1</sub> vyučuje v „klasické“ hodině matematiky, a kdy vede seminář. Rozdíl je v tom, že v semináři dbá učitelka MaSU<sub>1</sub> ještě mnohem více na maximální soustředěnost a aktivitu svých studentů a to po celou dobu semináře. Řízení komunikace se ujímá až ve chvíli, kdy je s jednáním a aktivitou svých studentů nespokojená. Tudíž podle jejich slov „*Jejich aktivita neodpovídá tomu, že se jedná o seminář matematiky v maturitním ročníku*“ a neopomine jim to velmi důrazně připomenout.

Dílčí závěr: Komparace hodin MaS

V našem výzkumu jsme měli tu možnost být účastni dvou po sobě jdoucích hodin matematického semináře (MaS) v maturitních ročnících, pod vedením učitelky MaSU<sub>1</sub>.

Jak nám naznačuje tabulka č. 10 - Porovnání dvou hodin MaS, hodiny si byly dosti podobné, alespoň pokud jde o porovnatelný rozdíl mezi dialogem a monologem vyjádřený v naší v tabulce. Rozdílnost je v tom, že se v druhé hodin zvedl počet minut strávených v dialogu, neboť bylo nutné prodiskutovat celou látku probranou za obě dvě hodiny. Stejně tak se zvedl i čas strávený v monologu, kdy bylo nutné uvést látku do kontextu dalších hodin a zodpovědět a ujasnit všechny nesrovnalosti, které se v průběhu samostatné práce u studentů naskytly.

Tabulka č. 10 – Porovnání dvou hodin MaS			
MaS – Čtvrtek (20. 9.)		MaS – Čtvrtek (20. 9.)	
Dialog	11 min 14 s	Dialog	16 min 50 s
Monolog	7 min 01 s	Monolog	8 min 03 s

### **3.5.2 Analýza komunikace – BiS – 3. a 4. vyučovací hodina (Úterý 18. 9. 2018)**

#### Popis hodiny

Jako poslední zmíním mou návštěvu ve dvou hodinách BiS, tedy v hodinách biologického semináře, které jsme měli tu možnost v rámci našeho výzkumu navštívit.

První věc, kterou chceme zmínit je ta, že jsme nebyli svědky „dvouhodinovky“ BiSu v jednom ročníku, jak tomu bylo v ostatních seminářích, nýbrž jsme navštívili jednu hodinu BiSu v maturitním ročníku a druhou hodinu BiSu v ročníku předmaturitním. Jak jsme již zmiňovali, koncepce maturitního semináře z jednotlivých vybraných předmětů je celkem pět hodin za týden, přičemž jde dvakrát o dvě po sobě jdoucí hodiny a posléze o jednu hodinu samostatnou.

Koncepce výběrových seminářů v předmaturitních ročnících je jiná. V předmaturitním ročníku mají semináře celkovou dotaci dvou hodin za týden. Tyto dvě hodiny jsou v rozvrhu zaneseny tak, aby nebyly uvedené jako „dvouhodinovky“ a ani nejsou v jednom dni.

Nejprve se tedy budeme věnovat hodině BiSu v maturitním ročníku a posléze hodině BiSu v předmaturitním ročníku s tím, že shodné prvky budou jednak učitel BiSU<sub>1</sub> a taktéž učebna.

Hodina BiSu v maturitním ročníku se odehrála v úterý 18. 9. 2018 od 9:35 do 10:20. Tento časový údaj nám v rozvrhu ukazuje na třetí vyučovací hodinu. Pro studenty maturitních ročníku, kteří si vybrali docházet na seminář z biologie, se ten den rovněž jednalo o jejich třetí vyučovací hodinu, kdy úterý začali matematikou a před hodinou námi sledovaného BiSu měli hodinu semináře opět dle jejich uvážení. Po hodině biologického semináře se studenti odebrali na hodinu jimi vybraného druhého cizího jazyka, kdy mají volbu mezi německým, ruským či francouzským jazykem. Pro učitele BiSU<sub>1</sub> se ten den jednalo o jeho první vyučovací hodinu.

Obrázek č. 26

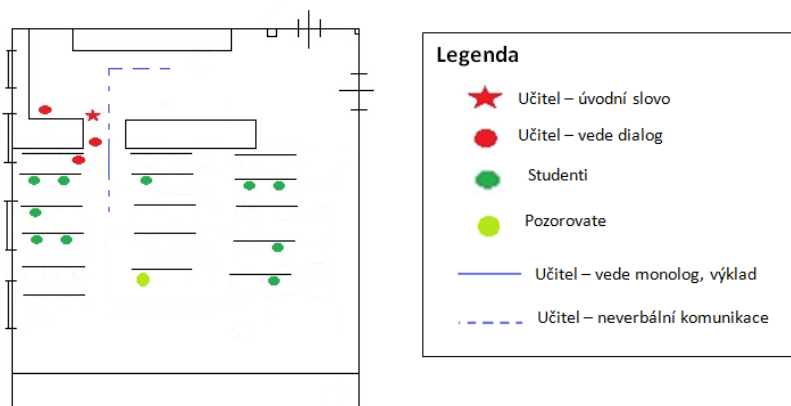

V této části textu se budeme opět věnovat tomu, co můžeme vidět na námi vytvořeném obrázku č. 26 Jako první však musíme zmínit, že učebna odpovídá klasickému sálovému uspořádání přesně tak, jak o něm hovoří Šed'ová a kol. (2012, s. 27, s. 28). Jde tedy o tři řady lavic celkem pro 32 studentů. Na hodinu BiSu v úterý dorazilo 10 studentů a studentek. Z tohoto počtu se aktivně do hodiny zapojili 2 studenti (1 dívka a 1 chlapec). Další zajímavou věcí, kterou můžeme z obrázku

vyčíst, je pohyb učitele po třídě. V této souvislosti vidíme, že když učitel vedl dialog se svými studenty, pohyboval se v blízkosti jedné části katedry. Ve chvíli, kdy se učitel BiSU<sub>1</sub> „ponořil“ do výkladu pohyboval se na úrovni mezi katedrami a první, potažmo druhou lavicí v uličce u okna.

### Analýza komunikace v rámci 3. hodiny BiS

V této hodině se z hlediska organizační formy výuky bavíme o frontální (hromadné, kolektivní) výuce. Tato forma výuky byla doplněna o adekvátní vyučovací metody. Mezi nejvýraznější vyučovací metody, které se v této hodině biologického semináře projevily, byly metody slovní, a to konkrétně metody slovní – monologické a dialogické. Ve chvíli, kdy byl monolog učitele, ve kterém šlo z větší části o vysvětlování, čemuž nasvědčuje i téma hodiny: „Molekulární genetika“ přerušen, jednalo se o dialog. Poslední vyučovací metodou, jenž jsme v hodině zaznamenali, byla metoda řadící se do metod názorně demonstračních, konkrétně tedy šlo o statickou projekci.

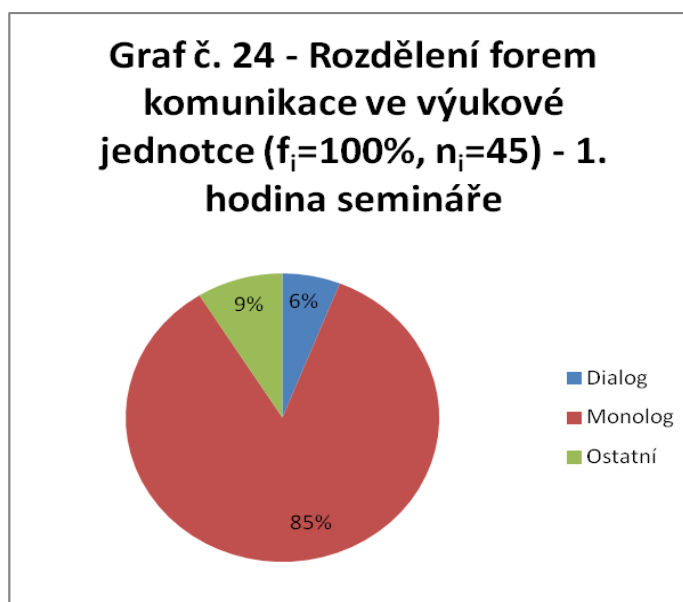

Zde, v této části textu se budeme opět odvolávat na námi vytvořený graf č. 24 - Rozdělení forem komunikace ve výukové jednotce ( $f_i=100\%$ ,  $n_i=45$ ) - 1. hodina semináře, na kterém si ukážeme opět tři námi sledované kategorie.

První z takto sledovaných kategorií, byla kategorie Dialog, která je v příslušném grafu uvedena s hodnotou 6 %, které odpovídají 2 minutám a 41 sekundám. Do dialogu, jak jsme již zmínili, se v průběhu celé hodiny zapojilo jedno děvče a jeden chlapec. Dívka se zapojila do dialogu na začátku hodiny a chlapec na konci hodiny, což velmi pěkně „orámovalo“ učitelův monolog.

Druhá kategorie uvedená v grafu je kategorie Monolog. Jak je již z grafu patrné, monolog jasně dominuje celé hodině, a proto je tedy znázorněn 85 % času z výuky, což převedeno na minuty je 38 minut a 19 sekund. Během této doby učitel stihl probrat téměř celou látku, kterou si na začátku hodiny stanovil jako cíl.

Třetí a poslední kategorií v našem grafu je kategorie s názvem Ostatní, do níž řadíme komunikační akty, které nemají co společného s tématem dané hodiny. Samozřejmě uvedeme příklad: příchod učitele do hodiny, úvod učitele do hodiny, řešení kázeňských problémů, zápis do třídní knihy, závěrečné rozloučení atd. Ve chvíli, kdy sečteme tyto věci, dostaneme se na 3 minuty čistého času. Ovšem pro oněch 9 % z grafu musíme ještě k těmto třem minutám přičíst 1 minutu, kterou činila samostatná práce. Tedy celkový součet kategorie Ostatní jsou 4 minuty čistého času, čemuž odpovídá již zmíněných 9 %.

#### Resumé – učitelovy prvky a strategie aktivního vedení komunikace s žáky

Na této hodině velmi oceňujeme srozumitelnost, se kterou látka o molekulární genetice byla učitelem BiSU<sub>1</sub> vyložena. Učitel zběsile nepřeskakoval v učivu a látku vyložil tak, že se od základů postupně propracoval až k samotnému, řekli bychom velmi odbornému medicínskému pojetí tohoto tématu.

Druhou věcí, která je typická pro komunikaci tohoto učitele, je ta, že se nenechá odtrhnout od tématu a i když se ke konci hodiny ze školního rozhlasu ozvala pozvánka na odpolední vědecké bádání v chemické laboratoři, dokázal tuto informaci zapracovat do přerušného výkladu.

Poslední věcí, kterou tu chceme vyzdvihnout, je ta, že v učitelově komunikaci byla patrná tendence odkazovat se na pojmy, které se studenty v klasické hodině biologie probíral, ač to bylo před třemi lety. Pedagog se neváhal ptát na již probíraná témata a ve chvíli, kdy nedostal žádnou či neúplnou odpověď, okamžitě daný pojem

zopakoval a zasadil jej do kontextu výuky, tak aby si studenti z dané hodiny odnesli co nejvíce informací.

### Popis hodiny

Druhá hodina biologického semináře, tentokrát ve třídě předmaturitních ročníků, se odehrála rovněž v úterý 18. 9. 2018. Druhým společným jmenovatelem je vyučující, kdy se jedná opět o učitele BiSU<sub>1</sub>. Výuka proběhla čtvrtou vyučovací hodinu, tedy v časovém rozmezí od 10:40 do 11:25. Pro studenty předmaturitních ročníků se taktéž jednalo o jejich ten den již čtvrtou hodinu, kdy o hodinu dříve měli studenti hodinu druhého cizího jazyka, tedy buď měli německý, ruský nebo francouzský jazyk. Pro učitele BiSU<sub>1</sub> se ten den jednalo o jeho druhou odučenou hodinu, kdy o hodinu dříve odučil BiS v maturitních ročnících.

Obrázek č. 27

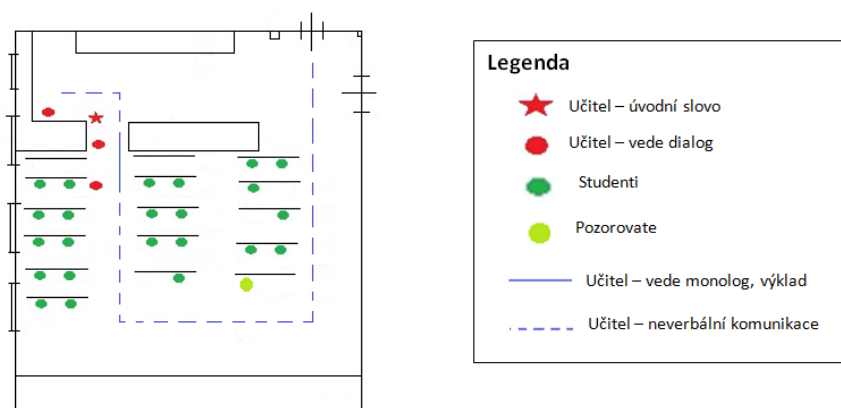

V této části opět neopomeneme zmínit, že jsme se nacházeli v místnosti, kterou by Šedřová a kol. (2012, s. 27, s. 28) označili jako místnost sálově uspořádanou. Mimo to je na obrázku č. 27 taktéž vidět zasedací pořádek studentů. Do hodiny na téma: „Historie biologie“ dorazilo 23 studentů a studentek. Z tohoto počtu se do aktivního dialogu s učitelem zapojili celkem tři studenti, z toho 1 dívka a 2 chlapci. Poslední věcí, kterou na tomto místě chceme zmínit, je pohyb učitele po třídě, jež opět začal obchůzkou celé třídy těsně poté, co do dané třídy učitel vstoupil. Posléze opět vidíme, že stejně jako v první hodině se učitel během výkladu pohybuje mezi katedrami a první až druhou lavicí v uličce u okna.



Analýza komunikace v rámci 4. hodiny BiS

Učitel BiSU<sub>1</sub> pojal výuku na téma: „Historie biologie“ z hlediska organizační formy výuky jako výuku frontální (hromadnou, kolektivní). Tuto formu doplnil adekvátními vyučovacími metodami, mezi něž zařadil především metody slovní – dialogické a monologické. Co se týče metod dialogických, bavíme se zde o dialogu. U metod monologických hovoříme z větší části o vysvětlování, posléze i o výkladu. Poslední vyučovací metodou, jež v hodině zaznamenala, byla metoda řadící se do metod názorně demonstračních, konkrétně tedy šlo o statickou projekci.

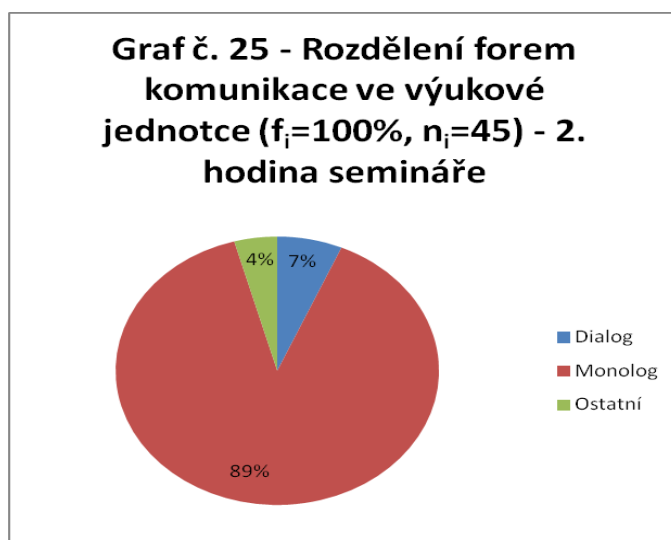

Nyní se budeme opět věnovat podrobnějšímu popisu našeho grafu č. 25. - Rozdělení forem komunikace ve výukové jednotce ( $f_i=100\%$ ,  $n_i=45$ ) - 1. hodina semináře. Graf se opět skládá ze tří kategorií, jimiž jsou kategorie: Dialogu, Monologu a Ostatní.

Jako první se zmíníme o dialogu. Dialog zabírá v našem grafu hodnotu 7 %, čemuž odpovídají 2 minuty a 51 sekund. Jak jsme již zmínili výše do dialogu s učitelem BiSU<sub>1</sub> se zapojili celkem tři studenti, a to až v druhé polovině hodiny.

Co se týče monologu, bavíme se o nejrozsáhlejší kategorii, která v grafu zaujímá 89 %. Tomuto číslu odpovídá 39 minut a 16 sekund. Jak z časového hlediska, tak z hlediska procentuálního je vidět, že monolog dominoval celé vyučovací hodině, kdy byl přerušen dialogem, až jak jsme již zmínili, v druhé polovině hodiny.

Třetí a zároveň i poslední kategorií našeho grafu je kategorie s názvem Ostatní. Do této kategorie řadíme komunikační akty např. příchod a úvodní slovo učitele, řešení kázeňských problémů, zápis do třídní knihy, závěreční rozloučení atd. Z tohoto výčtu vyplývá, že se jedná o komunikační obsahy, které se v hodině stanou, ale nijak nesouvisí s daným tématem výuky. Z grafu tedy vidíme, že se jednalo o 4 %, čemuž odpovídá 1 minuta a 51 sekund.

#### Resumé – učitelovy prvky a strategie aktivního vedení komunikace s žáky

V této hodině jsme si všimli toho, že učitel BiSU<sub>1</sub> velmi dobře pracoval s klimatem třídy. Jak jsme již výše zmínili, hned poté, co učitel vešel do třídy, prošel celou třídu tou nejdelší možnou trasou, aby tak zjistil náladu svých studentů ve třídě a později s ní mohl pracovat. Tyto své poznatky vyhodnotil tak, že atmosféra ve třídě byla adekvátní tomu, aby mohl okamžitě začít vykládat poměrně složitou látku a tu „jednodušší“ část si nechat na konec hodiny. V této strategii také spatřujeme to, že se studenti do hodiny prostřednictvím dialogu zapojili až ve chvíli, kdy učitel přešel na onu „jednodušší“ látku.

#### Dílčí závěr: Komparace hodin BiS

Zde v této části textu budeme srovnávat dvě hodiny biologického semináře pod vedením jednoho a téže učitele BiSU<sub>1</sub>. Obě tyto hodiny proběhly ve stejné učebně a v poměrně stejném čase (jednalo se o hodiny jdoucí v rozvrhu po sobě). To, co ovšem bylo na obou hodinách odlišné, byl věk studentů, kdy se v prvním případě bavíme o maturitních ročnících a v případě druhém o předmaturitních ročnících. Rozdílná byla ovšem i látka, kterou studenti s vyučujícím BiSU<sub>1</sub> probírali. Jak nám i ukazuje tabulka č. 11 - Porovnání dvou hodin BiS, kromě již výše zmíněných rozdílů se obě dvě hodiny téměř shodují v časové dotaci ve dvou námi preferovaných kategoriích, kdy rozdíly jsou v rámci několika sekund.

Tabulka č. 11 – Porovnání dvou hodin BiS			
BiS – Úterý (18. 9.)		BiS – Úterý (18. 9.)	
Dialog	2 min 41 s	Dialog	2 min 51 s
Monolog	38 min 19 s	Monolog	39 min 16 s

### 3.5.3 Analýza komunikace – ZeS – 1. a 2. vyučovací hodina (Čtvrtek 27. 9. 2018)

#### Popis hodiny

Dalším seminářem, který jsem měla tu možnost navštívit, byl seminář ze zeměpisu (ZeS). Tento seminář se odehrál týden po naší návštěvě matematického semináře, tudíž ve čtvrtek 27. 9. 2018, rovněž první a druhou vyučovací hodinu (od 7:45 do 8:30 a od 8:40 do 9:25). Tedy opět šlo o dvě po sobě následující hodiny semináře.

Jak jsme právě zmínili, šlo o první dvě vyučovací hodiny, tudíž je zřejmé, že jak pro studenty maturitního ročníku, tak pro učitele se ten den jednalo o první dvě odučené hodiny. Studenti onoho maturitního ročníku se poté odebrali na další dvouhodinový seminář dle jejich vlastního výběru a učitel ZeSU<sub>1</sub> posléze odučil ještě jednu hodinu, tentokrát zeměpisu ve třídě na vyšším stupni gymnázia.

Obrázek č. 28

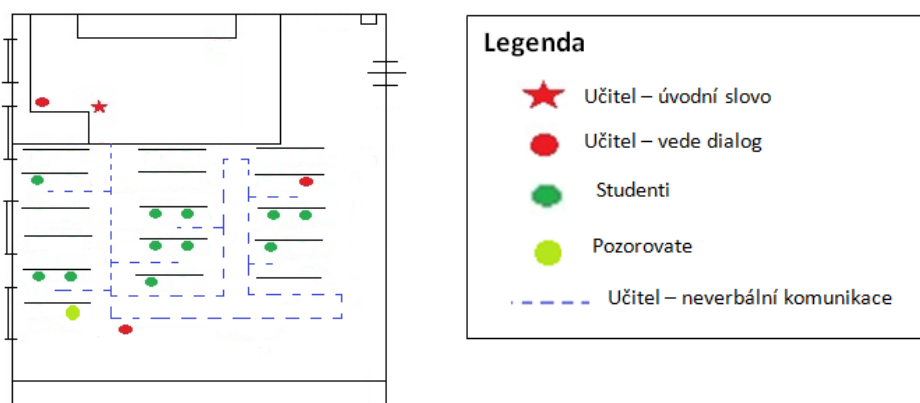

Zde, v této části textu se budeme opět odkazovat na námi vytvořený obrázek č. 28, na kterém je opět vidět hned několik věcí. Tou první je počet přítomných studentů a studentek na hodině, kde byla hlavním tématem „Hydrosféra.“ Z těchto námi 10 znázorněných studentů se na dialogu podíleli 4 studenti (2 děvčata a 2 chlapci). Další zajímavostí je trasa, kterou během prvních pěti minut výuky prošel učitel ZeSU<sub>1</sub> hned několikrát, a to z důvodu kontroly studentů během „pětiminutovky,“ tedy během krátkého písemného opakování, odhadovaného časově

na pět minut. Poslední informací, kterou je možné z obrázku č. 26 vyčíst, je informace o tom, z jakých míst učitel ZeSU<sub>1</sub> vedl se svými studenty dialog. Tato místa jsou na obrázku zachycena tři. Jedno z nich je za katedrou, toto místo bylo využito na začátku hodiny a později v průběhu při promítání věcí pomocí vizualizéru. Nejčastěji však učitel komunikoval se studenty z pozice druhé lavice v řadě u dveří, kam se přesunul ve chvíli, kdy měla jedna z dívek referát na maturitní otázku č. 3. – „Hydrosférická složka fyzicko-geografické sféry“, této otázce taktéž odpovídají i názvy obou po sobě jdoucích hodin zapsané v třídní knize. První hodina nesla název „Hydrosféra – voda na pevnině“ a druhá hodina: „Hydrosféra – oceánografie.“

#### Analýza komunikace v rámci 1. a 2. hodiny ZeS

V obou hodinách šlo z hlediska organizační formy výuky o výuku frontální (hromadnou, kolektivní), i když s jednou výraznou změnou. Tou změnou máme na mysli to, že učitel ZeSU<sub>1</sub> pojímá obecně všechny své semináře jako semináře, kdy si jeden student či jedna studentka připraví referát na jednu maturitní otázku a následně jí v patřičnou chvíli svým spolužákům přednese (poznámka autora). Samozřejmě učitel je po celou dobu referátu ostražitý a popřípadě dodává doplňující informace či propojuje ona fakta s dalšími třeba i mezipředmětovými souvislostmi. Co se týče výukových metod použitých v této hodině, zajisté mluvíme o metodách slovních – dialogických a monologických. Z dialogických šlo o dialog a z těch monologických z úst přednášející studentky o vysvětlování, neboť studentka vycházela z předpokladu, že její spolužáci většinu informací již ovládají z let předchozích, zatímco ve chvíli, kdy vstoupil do monologu učitel, jednalo se o výklad, neboť jak jsme již zmínili, potřeboval něco objasnit, „uvést na pravou míru“ či propojit témata s dalším učivem. Rovněž jsme byli svědky metody práce s atlasem a metody spadající do metod názorně demonstračních – statickou projekcí.

V této části textu opět nejprve popíšeme celkově graf č. 26 - Rozdělení forem komunikace ve výukové jednotce ( $f_i=100\%$ ,  $n_i=45$ ) - 1. hodina semináře a až posléze graf č 26 - Rozdělení forem komunikace ve výukové jednotce ( $f_i=100\%$ ,  $n_i=45$ ) -2. hodina semináře s ohledem na všechny tři zastoupené kategorie.

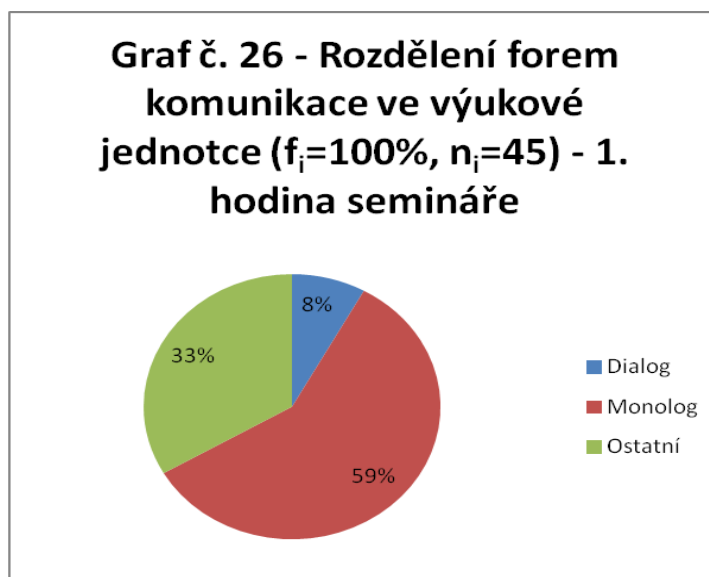

V grafu č. 26 - Rozdělení forem komunikace ve výukové jednotce ( $f_i=100\%$ ,  $n_i=45$ ) - 1. hodina semináře první námi sledovaná kategorie byl dialog. Dialog z celého času celé vyučovací hodiny zabral 3 minuty a 38 sekund, čemuž odpovídá oněch 8 % znázorněných v grafu. Celý dialog má opět dvě části, tou první je dialog mezi učitelem a studenty. Tato forma dialogu trvala 2 minuty a 36 sekund. Druhou formou dialogu, kterou jsme v hodině zaznamenali, byl dialog mezi studenty, jež trval 1 minutu a 02 sekund. Co se týče dialogu mezi studenty, ten se odehrál především na začátku prezentace oné dívky, která se tak snažila zjistit, co vše si její spolužáci o hydrosféře pamatují.

Druhou kategorií je monolog, jenž je v grafu znázorněn 59 %, kterým odpovídá 26 minut a 22 sekund. Ovšem i monolog byl složen ze dvou částí, a to monologu učitele, ten trval celkem 10 minut a 22 sekund. Zatímco monolog referující studentky trval celých 16 minut. Oba dva monology se navzájem doplňovaly, tak aby zazněly ty nejdůležitější informace.

Třetí a poslední kategorií je kategorie s názvem Ostatní. Do této kategorie, jak jsme již mnohokrát zmiňovali, počítáme ty části hodiny, které se netýkají plánovaného tématu výuky, např. příchod učitele do hodiny, zápis do třídní knihy, řešení kázeňských problémů atd. Poté, co sečteme všechny tyto úkony, dostaneme se na rovné 3 minuty. Zbytek do oněch 33 % činí onen test, kterému se sice říká

„pětiminutový“, ale protáhl se na minut 12. Z toho tedy vyplývá, že 15 minut odpovídá oněm 33 %.

Z druhé, hned po přestávce následující hodiny jsme rovněž vypracovali graf se stejnými třemi kategoriemi, jako v první vyučovací hodině.

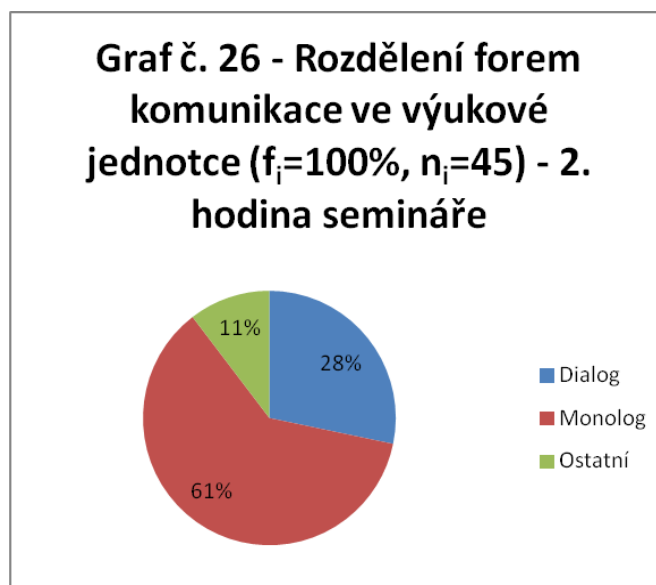

První kategorie dialogu je v grafu č. 26 - Rozdělení forem komunikace ve výukové jednotce ( $f_i=100\%$ ,  $n_i=45$ ) - 2. hodina semináře uvedena jako 28 % z celkového času hodiny. Těchto 28 % odpovídá 12 minutám a 46 sekundám, během kterých se odehrál dialog jak mezi učitelem a studenty (9 minut a 59 sekund), tak mezi studenty navzájem (2 minuty a 47 sekund). Dialog, který se odehrál mezi studenty, byl opět iniciován referující studentkou a opět stejně jako v předchozí hodině, byl zaměřen na ověřování předchozích znalostí studentů. Dialog, který vedl učitel se studenty, byl právě ten moment, kdy učitel zasáhl do referátu a za pomoci znalostí svých studentů doplnil, upřesnil, popřípadě poupravil tvrzení referující dívky.

Druhou kategorií je kategorie monologu. Monolog jsme v hodině zaznamenali z 61 %, čemuž odpovídá 27 minut a 43 sekund. Ovšem i monolog se opět dělí na dvě podskupiny, a to na monolog vyučujícího a monolog studenta, popřípadě studentů. Monolog vyučujícího učitele ZeSU<sub>1</sub> trval 13 minut a 32 sekund, zatímco monolog studenta (v tomto případě referující studentky) se zastavil na našich stopkách na

14 minutách a 11 sekundách. Jak jsme již zmínili, monolog učitele byl v této hodině považován jako doplněk k referátu, tudíž se objevoval v průběhu celé hodiny.

Třetí a poslední kategorií v našem grafu č. 26 - Rozdělení forem komunikace ve výukové jednotce ( $f_i=100\%$ ,  $n_i=45$ ) - 2. hodina semináře byla kategorie s názvem: Ostatní. Do této kategorie zahrnujeme komunikační obsahy, které nijak nesouvisí s probíranou látkou, ale přesto se v hodině stanou. Tím máme na mysli věci jako je úvodní slovo učitele, zápis do třídní knihy, řešení kázeňských problémů atd. Ve chvíli, kdy toto vše sečteme, získáme oněch 8 %, kdy tomuto procentu odpovídají 4 minuty a 42 sekund. Do těchto 4 minut a 42 sekund je rovněž započtena i doba, po kterou trvala samostatná práce, která byla koncipována na 1 minutu a 13 sekund.

#### Resumé – učitelovy prvky a strategie aktivního vedení komunikace s žáky

V této hodině musíme vyzdvihnout to, že učitel ZeSU<sub>1</sub> byl schopen ve studentech vzbudit zájem a později i podnětnou diskusi i přesto, že seděl, jak je vidět na obrázku č. 28 ve druhé lavici v řadě u dveří (v průběhu referátu).

Další věcí, kterou je nutné zmínit, je volba materiálů, kterými učitel velice vhodně doplnil onen referát. Ve chvíli, kdy mluvíme o doplňujícím materiálu, máme na mysli práci s atlasem a s vizualizérem, s jehož pomocí učitel buď studentům na dataprojektor promítl danou mapu z atlasu či nakreslená schémata, která vhodně doplnil to, o čem se ve třídě zrovna hovořilo.

Poslední věcí, kterou zmíníme, je to, jakým způsobem učitel komunikuje s referujícím. Tím máme na mysli, že pokud osoba, která přednáší svůj referát, nepředkládá spolužákům nějaké zásadní faktické chyby, učitel referujícího nepřerušuje a s doplňujícími informacemi počká na vhodnou příležitost.

#### Dílčí závěr: Komparace hodin ZeS

V našem výzkumu jsme byli svědky dvou po sobě jdoucích hodin zeměpisného semináře (ZeS). V obou těchto hodinách, jak je i z Tabulky č. 12 - Porovnání dvou

hodin ZeS, patrné, převážil monolog nad dialogem. Především z důvodu referátu na třetí maturitní otázku ze zeměpisu, tudíž o něco větší část monologu připadne dívce, která měla prezentaci, než samotnému učiteli ZeSU<sub>1</sub>.

Tabulka č. 12 – Porovnání dvou hodin ZeS			
ZeS – Čtvrtek (27. 9.)		ZeS – Čtvrtek (27. 9.)	
Dialog	3 min 38 s	Dialog	12 min 46 s
Monolog	26 min 22 s	Monolog	27 min 43 s

### 3.5.4 Analýza komunikace – SPS – 8. a 9. vyučovací hodina (Čtvrtek 27. 9. 2018)

#### Popis hodiny

Jako další seminář, na který jsem měla tu možnost se dostavit, byl seminář SPS (seminář ze sociologie a psychologie). V tuto chvíli považujeme za zásadní objasnit koncepci tohoto semináře. Seminář SPS je koncipován tak, že v předmaturitním ročníku se studenti celý rok věnují studiu sociologie a v maturitním ročníku se naopak celý rok věnují studiu psychologie. Jelikož my jsme se pohybovali mezi maturitními ročníky, bylo nám tedy mužněno shlédnout výuku psychologie.

Opět se jednalo o dvě po sobě jdoucí hodiny semináře, které se odehrály ve čtvrtek 27. 9. 2018 s časovou dotací od 14:10 do 14:55 a od 15:00 do 15:45. Z tohoto časového rozvržení vidíme, že se jednalo o osmou a devátou vyučovací hodinu. Pro studenty maturitních ročníků se ten den jednalo o jejich sedmou a osmou vyučovací hodinu s tím, že první čtyři hodiny ráno měli dva maturitní semináře dle jejich výběru a posléze dvě hodiny jazyků a to jazyka druhého „doplňujícího.“ Zde mají studenti na výběr z německého, ruského či francouzského jazyka a poté se odebrali na hodinu jazyka anglického. Rovněž nutno podotknout, že většina studentů měla před první z dvou hodin SPS pauzu na oběd. Pro učitele SPSU<sub>1</sub> se ten den jednalo o jeho pátou a šestou odučenou hodinu, kdy dopoledne odučil dvě hodiny českého jazyka a literatury, odpoledne jednu hodinu ZSV a před námi sledovaným SPS (psychologie) odučil SPS (v předmaturitním ročníku, tedy s tématem sociologie).



Obrázek č. 29

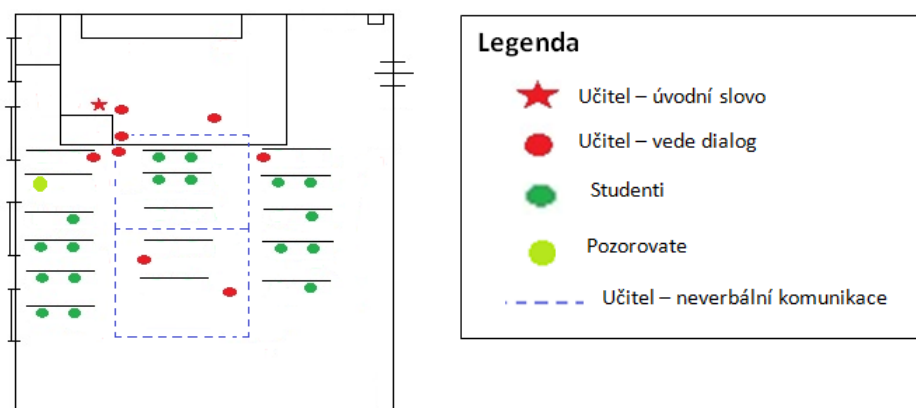

V této části textu se budeme opět věnovat našemu obrázku č. 29, který nám vystihuje učebnu, zasedací pořádek a aktivitu učitele SPSU<sub>1</sub> v dané hodině. Nejprve však musíme zmínit, že se opět jedná o učebnu sálově uspořádanou, jak ji pojmenovává Šed'ová a kol. (2012, s. 27, s. 28). Na obrázku vidíme, že hodiny na téma „Člověk jako individualita: vývojová psychologie – dětství a dospělost“ se zúčastnilo 17 studentů. Z těchto 17 studentů se aktivně do hodiny zapojilo studentů 11, z toho bylo 7 dívek a 4 chlapci. Další věcí, kterou vidíme z našeho obrázku je pohyb učitele po třídě. Učitel SPSU<sub>1</sub> je zvyklý vykládat s prezentací za zády, proto si do většiny hodin nosí prezentér a velmi často chodí po třídě mezi studenty. Ovšem v této hodině prezentér neměl, a proto se více jak je i na obrázku č. 27 uvedeno, pohyboval v přední části učebny v blízkém okolí stupínku. Jak nám i červená kolečka na obrázku naznačují, v legendě se jedná o (Učitel – vede dialog) místa ze kterých učitel vedl dialog, Ta se rovněž soustřeďují do přední části třídy. Nejčastějším místem, ze kterého učitel vedl se studenty dialog, byla dvě místa vyznačená na úrovni pod katedrou, zatímco ve chvíli aktivizace svých studentů a jejich podněcení pro dialog využil postů vyznačených na stupínku či postů přímo mezi studenty.

#### Analýza komunikace v rámci 8. a 9. hodiny SPS

V obou dvou hodinách, které provázelo stejné téma, šlo z hlediska organizační formy výuky o výuku frontální (hromadnou, kolektivní). Tato frontální forma výuky byla doplněna o adekvátní vyučovací metody. Mezi vyučovací metody, které byly

v hodině nejvíce zastoupeny, se řadily metody slovní. Konkrétně metody slovní – monologické a dialogické. Co se týče metod dialogických, zaznamenali jsme v hodině dialog i diskusi. Z hlediska metod monologických jsme si povšimli jednak vysvětlování, kde učitel pracoval s domněnkou, že studenti o daném tématu vědí informace z hodin ZSV. V komunikaci s nimi se odkazoval na zkušenosti z jejich osobního života. Současně jsme také zaznamenali výklad, a to především v situacích, kdy učitel potřeboval žákům dodat „nadstavbové“ informace, než „pouze“ ty, které se dozvěděli v hodinách ZSV před třemi lety. Jak jsme již zmínili výše učitel SPSU<sub>1</sub> je zvyklý vést hodinu s prezentací promítající na dataprojektoru, tedy mluvíme o vyučovací metodě řadící se do metod názorně demonstračních, a to konkrétně o statické projekci. V druhé hodině jsme byli také svědky metody dynamické projekce, kdy učitel pro zpestření a uvedení dalšího podtématu dané hodiny pustil krátké video.

Opět stejně tak jako v předchozích popisech seminářů i zde máme dva námi vytvořené grafy, každý pro danou konkrétní hodinu, každý z nich obsahuje tři základní kategorie a to kategorii Dialog, Monolog a Ostatní. Stejně tak jako v předchozích popisech, se nejprve zaměříme na detailnější shrnutí první z dvou hodin SPS.

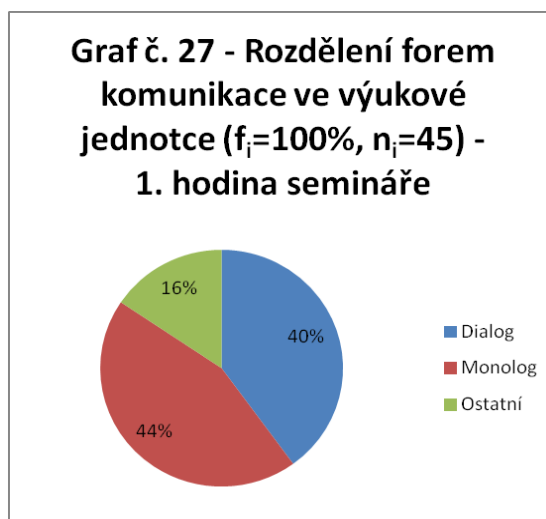

První kategorií v grafu č. 27 - Rozdělení forem komunikace ve výukové jednotce ( $f_i=100\%$ ,  $n_i=45$ ) – 1. hodina semináře, je kategorie dialogu zde znázorněna 40 %. Těmto 40% odpovídá 17 minut a 59 sekund. Stejně tak jako je tomu i v jiných hodinách, i zde se celkový čas dialogu dělí do dvou podkategorií, kterými jsou dialog mezi učitelem a studenty a dialog mezi studenty. Dialog vedený mezi učitelem

a studentem či studenty trval 14 minut a 29 sekund a mohli jsme ho zpozorovat v průběhu celé hodiny. Zatímco dialog mezi studenty navzájem trval 3 minuty a 30 sekund a mohli jsme ho zpozorovat v první polovině hodiny, kdy učitel rozvedl dialog, který posléze přešel právě pouze na dialog mezi studenty s přihlížením učitele, který zachytil všechny důležité myšlenky tohoto dialogu a postupně je zapracoval do svého výkladu.

Druhou a časově nejpočetnější kategorií, byla kategorie monologu. Monolog v této hodině celkem trval přesně 20 minut, čemuž odpovídá znázornění v grafu 44 %. Ovšem i monolog se nám dělí, a to na monolog učitele SPSU<sub>1</sub> a monolog studenta. Monolog učitele jsme opět mohli zpozorovat v průběhu celé hodiny, kdy celkem trval 18 minut a 28 sekund. Monolog studenta trval 1 minutu a 32 sekund a projevil se ve chvíli, kdy student navázal na učitele vyprávěním svého osobního zážitku.

Třetí a poslední součástí našeho grafu je kategorie s názvem: Ostatní. Do této kategorie zahrnujeme všechny komunikační aktů, které se v hodině udály, ale nijak nesouvisely s tématem hodiny. Například řešení kázeňských problémů, zapisování do třídní knihy, či pozdější příchod učitele do hodiny. Po sečtení všech těchto věcí se dostáváme na oněch 16 % času z vyučovací hodiny, což činí 7 minut a 01 sekund.

Po popisu první hodiny s ohledem na příslušný graf nyní uděláme to samé s grafem č. 27 - Rozdělení forem komunikace ve výukové jednotce ( $f_i=100\%$ ,  $n_i=45$ ) - 2. hodina semináře.

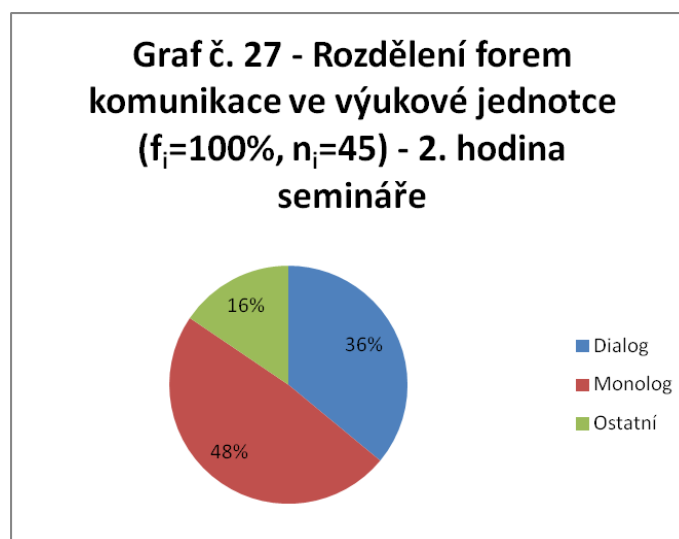

Zde opět začneme rozborem kategorie dialogu. Celkové procento dialogu z hodiny činí 36 %, což odpovídá 16 minutám a 11 sekundám. Opět nebude velkým překvapením to, že se nám dialog dělí na dialog mezi učitelem a studenty (13 minut a 23 sekund) a na dialog mezi studenty (2 minuty a 48 sekund). Oba dva tyto dialogy se v druhé části hodiny prolínaly či na sebe bezprostředně navazovaly. Dialog mezi studenty jsme mohli zachytit obzvláště po projekci onoho krátkého videa.

Jako druhý máme v našem grafu č. 27 - Rozdělení forem komunikace ve výukové jednotce ( $f_i=100\%$ ,  $n_i=45$ ) - 2. hodina semináře, zmíněnou kategorii monologu, která v grafu odpovídá 48 %. Toto procento převedeno na čas činí 21 minut a 49 sekund a opět se dělí na další podkategorie. Dělí se tedy na monolog učitele, který převážil na začátku ale hlavně na konci hodiny. Celkem se tedy bavíme o 20 minutách a 48 sekundách. Zatímco monolog studenta trval 1 minutu a 01 sekund a opět se zde jednalo o přispění studenta do hodiny s vlastním životním příběhem.

Poslední, třetí kategorií, kterou máme v grafu uvedenou je kategorie Ostatní. Do této kategorie, jak jsme již několikrát zmínili, patří činnosti, které nemají nic společného s vykládaným tématem hodiny. Kategorie Ostatní je v grafu zastoupena 16 %, čemuž odpovídá přesně 7 minut. Do těchto sedmi minut jsme mimo jiné započítali i ono promítání videa, jež trvalo 2 minuty a 04 sekund. Tato informace nám tedy naznačuje, že tyto činnosti nepatřící do tématu výuky ubraly z hodiny 4 minuty a 56 sekund.

#### Resumé – učitelovy prvky a strategie aktivního vedení komunikace s žáky

Zde musíme vyzdvihnout obdivuhodnou práci učitele SPSU<sub>1</sub> s odpověďmi, reakcemi a s jednotlivými poznámkami od studentů směrem k vyučované látce. Tím máme na mysli to, že učitel velmi brilantně zachytí jednotlivé aspekty komunikace od studentů a zakomponuje je do hodiny. Studenti navštěvující tak jeho hodiny se nikdy nemusí bát toho, že jejich odpověď je třeba podle jejich uvážení jednoduchá, neboť učitel jí zpracuje a uvede ve svém monologu tak, že to vyzní velmi dobře.

Toto počínání učitele považujeme za jeho velikou přednost, neboť právě tomuto jednání připisujeme kvalitu dialogu a diskuse v jeho hodinách.

### Dílčí závěr: Komparace hodin SPS

V této podkapitole zhodnotíme oba dva námi sledované semináře SPS, konkrétně psychologie. Jak je i z tabulky č. 13. – Porovnání dvou hodin SPS zřejmé, jednalo se z hlediska časů dialogu a monologu a téměř totožné hodiny, lišící se od sebe o několik málo sekund.

SPS – Čtvrtek (27. 9.)		SPS – Čtvrtek (27. 9.)	
Dialog	17 min 59 s	Dialog	16 min 11 s
Monolog	20 min 00 s	Monolog	21 min 49 s

### ***3.6 Závěrečné shrnutí třetí kapitoly***

Ve výše popsané kapitole jsme se snažili představit a konkrétně popsat jednotlivé dílčí aspekty našeho výzkumu k bakalářské práci. Popsali jsme každou jednotlivou vyučovací hodinu vždy systémem tří základních podkapitol: Popis hodiny, Analýza komunikace v rámci (zařazení hodiny v rámci rozvrhu) hodiny (zkratka předmětu), Resumé – učitelovy prvky a strategie aktivního vedení komunikace s žáky. Nyní se konkrétněji zaměříme na shrnutí poznatků z jednotlivých částí analýz vyučovacích hodin.

V první, části analýzy, kterou začínají všechny naše popisy hodin, je část s názvem Popis hodiny. V této části textu naleznete základní informace o datu, konkrétním dni a času, ve kterém se daná vyučovací hodina odehrála. Dále pak se zde věnujeme upřesnění toho, jakou hodinu měla daná třída, respektive „skupina studentů“ před námi sledovaným předmětem, a naopak, na jakou hodinu se posléze chystala. Tyto stejné informace jsme zde uvedli i o konkrétním vyučujícím. V druhé části tohoto popisu hodiny jsme se věnovali s pomocí našeho náčrtku/obrázku konkrétnímu rozestavení třídy. Samozřejmě jsme nikde nemohli opominout zmínit to, zda se nacházíme či nenacházíme v sálově uspořádané učebně, přesně tak jak ji

popisuje Šed'ová a kol. (2012, s. 27, s. 28). Bohužel z 30 námi sledovaných hodin jsme se 28krát dostavili na hodinu do třídy se sálovým uspořádáním lavic, což mohlo být jednou z příčin neustále se opakujících komunikačních postupů a strategií, které učitelé volili. Mimo popisování uspořádání učebny jsme se zde zmiňovali i o zasedacím pořádku studentů, ale především i o pohybu učitele po učebně. Vzhledem k pohybu učitele nás zajímala místa, ze kterých vyučující vede se svými studenty dialog. Dále pak jsme se zajímali o „trasu,“ po které se učitel během hodiny pohyboval. Poslední věcí, kterou jsme v textu nezmiňovali a která by se na dané místo hodila zmínit, byl znak červené hvězdy - v legendě popsán jako: Učitel – úvodní slovo. Toto místo jsme do náčrtku/obrázku zanesli především z důvodu, že na toto místo se učitel v průběhu hodiny již nikdy nevrátil, a tudíž z této pozice kromě úvodního slova se studenty nehovořilo. Z laického hlediska by se toto místo dalo označit jako místo, ze kterého dá učitel studentům „vědět“ o tom že již dorazil do hodiny a rád by začal s výukou. Místo označené hvězdou je tedy jedinečné a unikátní, neboť učitel ho využije jednou za hodinu. To, co nás na tomto místě překvapilo, bylo to, že i když se v hodině naskytne nekázeň studentů a učitel jí vyhodnotí jako neúnosnou, nevrátí se na místo svého úvodu, které má bezpochyby velký význam, ale se studenty řeší ony kázeňské problémy v drtivé většině z míst, odkud s nimi vede či vedl dialog. Další zajímavostí je to, že každý učitel si vytvoří takovéto jedno místo a používá ho s malými odchylkami velmi často. Poslední věcí, kterou jsme zde v této části textu řešili, byl počet studentů, který se aktivně zapojil do výuky versus celkový počet studentů, který se dané hodiny zúčastnil. Tyto počty jsme rozepsali i s ohledem na pohlaví studentů, kteří se zúčastnili dialogu, a to především z důvodu toho, abychom si posléze mohli odpovědět na jednu z našich výzkumných otázek.

Druhá část analýzy nesoucí název Analýza komunikace v rámci (zařazení hodiny v rámci rozvrhu) hodiny (zkratka předmětu), se věnovala jak podrobnějšímu popisu komunikace v dané hodině. V této části textu jsme si všimli organizační formy výuky, metod vyučování, které byly v hodině daným učitelem použity. Pokud máme charakterizovat volbu organizačních metod výuky, u drtivé většiny hodin, které jsme ve dvou zářijových týdnech a posléze i v jednom pátečním listopadovém odpoledni navštívili, byla výuka organizována frontální (hromadnou, kolektivní)

formou výuky. To znamená, že na tuto formu výuky navazovaly i ony vyučovací metody. Ve všech hodinách jsme byli svědky převahy metod slovních – monologických a dialogických. Z metod monologických jsme zaznamenali výklad a vysvětlování. Z metod dialogických se jednalo o vyvozovací (heuristický) dialog a volnou diskusi. Tyto zmíněné metody byly jakýmsi základem pro porovnání každé naší sledované hodiny. Posléze záleželo na učiteli, jakou další metodu použije či nepoužije. Proto jsme se např. setkali s metodami práce s textem, učebnicí, aplikací či statickou nebo dynamickou projekcí. Všechny poznatky jsme propojili s tématem dané hodiny a reprezentovali jsme je pomocí koláčových diagramů, skládající se ze tří kategorií. V grafech tedy šlo o kategorie: Dialog, Monolog a Ostatní. V této části považujeme za nutné uvést kompletní výčet toho, co jsme zahrnuli do kategorie s názvem: Ostatní. Šlo tedy o: příchod + úvod učitele do hodiny, řešení kázeňských problémů, práci s technikou (např.: zprovoznění počítače, dataprojektoru či vizualizéru), zápis do třídní knihy, samostatnou práci, projekci, zkoušení, test, řešení třídnických věcí, rozloučení, a jiné (do toho jsme započítali pozdní příchod vyučujícího do hodiny či naopak zkrácení hodiny).

Třetí součástí našeho popisu byla část s názvem Resumé – učitelovy prvky a strategie aktivního vedení komunikace s žáky, ve které jsme se snažili vyzdvihnout celkovou komunikační strategii jednotlivých učitelů, kterého jsme si během vyučování všimli. Jednalo se především o postižení atmosféry, která v námi pozorovaných hodinách byla patrna, a to především ve vztahu k ochotě studentů reagovat na učitelův dialog a zapojovat se do diskusí. Samozřejmě atmosféra jako složitý psychosociální fenomén nemůže být objektivně postížen pouhým krátkodobým pozorováním komunikace aktérů vyučovacího procesu.

Na konci všech popisů jednoho předmětu, tedy např. za všemi hodinami zeměpisu jsme si dovolili zařadit podkapitulu s názvem Dílčí závěr: Komparace hodin (zkratka daného předmětu). V této části jsme se nejprve slovně snažili shrnout a porovnat všechny hodiny z daného předmětu, které jsme měli tu možnost zahrnout do našeho výzkumu. Posléze jsme do této části textu dodali tabulky s porovnání stopáží dialogu a monologu, neboť to jsou dvě hlavní součásti našeho výzkumu.

### 3.7 Závěry výzkumu

V metodologii (druhá kapitola) jsme nastínili, jakými čtyřmi výzkumnými otázkami se budeme v průběhu našeho výzkumu zabývat.

První výzkumná otázka se zaměřovala na podíl dialogu a monologu u jazykových a ostatních předmětů. Na jejím základě jsme formulovali následující výzkumný předpoklad: *Lze předpokládat, že podíl výuky vedené jako dialog mezi učitelem a studentem bude nejvyšší v jazykových předmětech a až poté budou následovat humanitní a přírodovědné předměty.*

Tento námi uvedený výzkumný předpoklad se nám v praxi sledovaných hodin nepotvrdil. Shrnutí celkového podílu dialogu v jednotlivých typech předmětů reprezentujeme ve třech po sobě jdoucích grafech. Graf č. 28 - Porovnání poměru dialog vs. monolog v jazykových předmětech; Graf č. 29 – Porovnání poměru dialog vs. monolog v humanitních předmětech; Graf č. 30 – Porovnání poměru dialog vs. monolog v přírodovědných předmětech. Tyto grafy prezentují procentuální hodnotu poměru dialogu a monologu zastoupeného v hodinách, které jsme v rámci našeho výzkumu navštívili.

Z výsledků můžeme usoudit to, že průměrný dialog u daných přemetů byl největší u přírodovědných předmětů (57,0%). Za přírodovědnými předměty se na druhém místě umístily předměty jazykové, a to s průměrným časovým zastoupením dialogu (54,5%). Na třetím posledním místě se umístily humanitní předměty s průměrným dialogem (49,5%).

Tento výsledek si vysvětlujeme několika faktory. Prvním faktorem je faktor osobnosti učitele, respektive to, jakou si volí celkovou strategii vyučování a jak dává ve své komunikaci najevo to, že je v hodině otevřen možnému dialogu. V námi sledovaných hodinách jsme byli nejčastěji svědky tendence k rychlému tempu výuky, kdy s využitím výkladu učitel získává šanci probrat danou látku. Druhým faktorem, který zajisté ovlivnil náš výsledek, je nedostatečný statistický vzorek, čili situace, kdy jeden výsledek významně zkreslí celek (náhodná chyba). Tyto dva faktory považujeme za nejdůležitější, ovšem jsem si vědomi toho, že jsou zde mnohé



další faktory, které mohly náš výzkum ovlivnit. Máme na mysli např. momentální atmosféra třídy, narušená i přítomností pozorovatele. Zajímavým faktorem, který zaslouží další analýzu, je i podíl dialogu a monologu v hodinách dopoledních a odpoledních. V dalším výzkumu by bylo zajímavé i analyzovat učitelovu komunikaci ve vztahu k didaktickému charakteru učiva.

Pro porovnání výsledků přikládáme ještě Graf č. 31 – Porovnání poměru dialog vs. monolog v seminářích, kde vyšel průměr dialogu na (35,75%), na kterém je vidět jistá tendence. Přírodovědný předmět – matematický seminář (MaS) jednoznačně převážil svým podílem dialogu nad monologem. Ovšem hned za ním se umístily hodiny humanitní – tedy seminář sociologie a psychologie (SPS) zaměřený v maturitním ročníku na psychologii. Až posléze se v grafu objevují ostatní dva přírodovědné předměty (ZeS a BiS), tedy zeměpisný seminář a seminář biologie. Potvrzuje se nám zde stejná tendence, jako v hodinách „klasických“, tedy i v matematice v rámci běžné výuky, i v matematice v rámci seminářů dominovala schopnost učitele vést dialog nad monologem. Tyto rozdíly si opět vysvětlujeme faktory, které jsme popsali výše, dále pak jsme si vědomi toho, že korespondují s popisy, které jsme uvedli ve třetí kapitole.

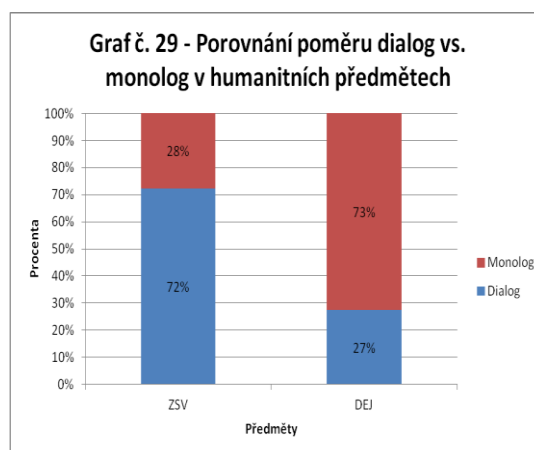
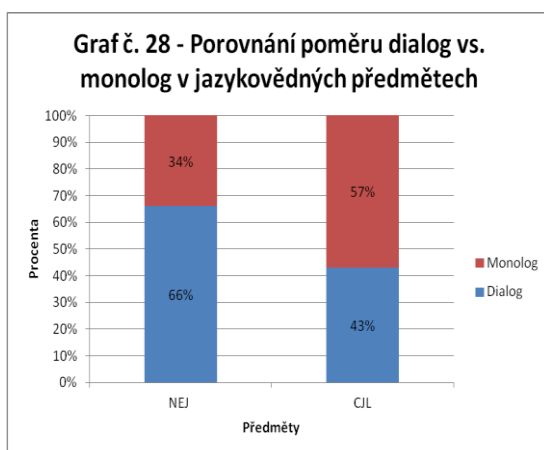

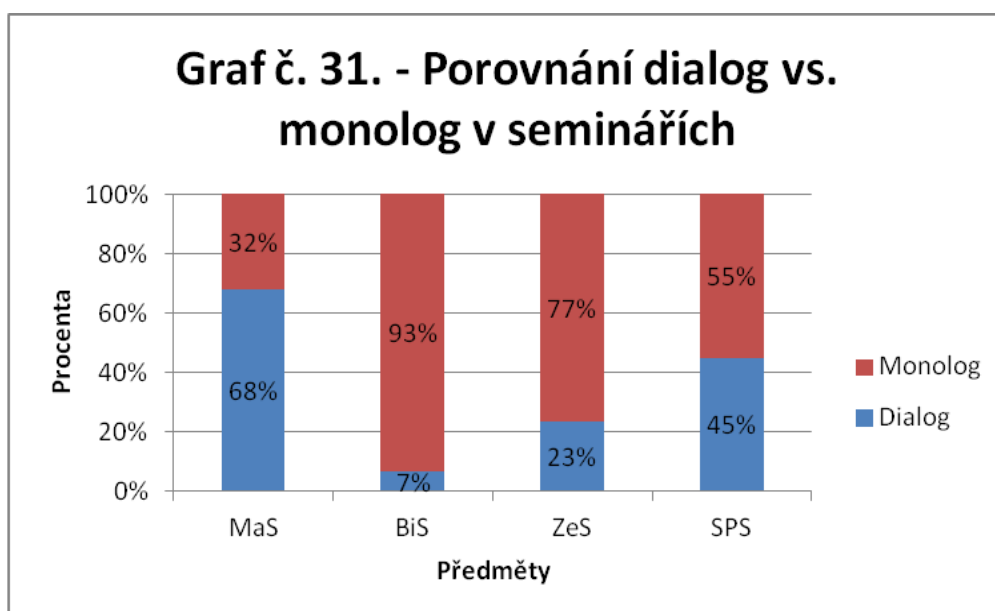
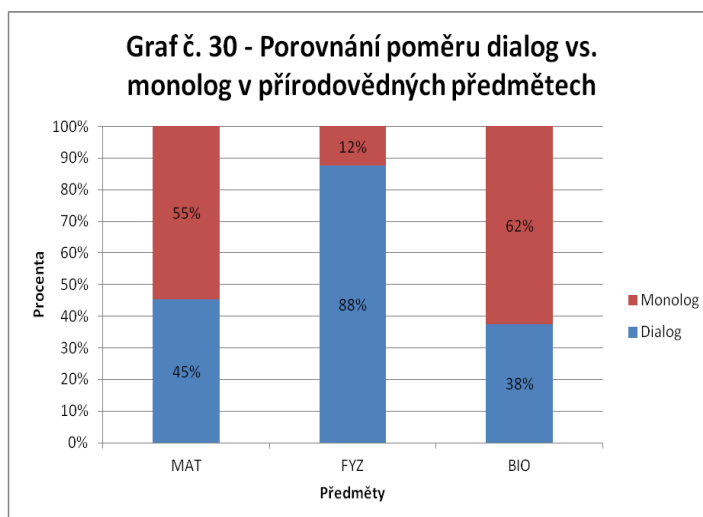

Druhá námi položená výzkumná otázka sledovala vliv zařazení vyučované hodiny do rozvrhu na podíl dialogu ve výuce. Na základě uvedené otázky jsme formulovali následující výzkumný předpoklad: *Lze předpokládat, že v dopoledních hodinách bude aktivní komunikace žáků s učitelem častější, než v hodinách odpoledního vyučování.*

Nežli odpovíme na tuto výzkumnou otázku, považujeme za důležité upřesnit, co považujeme v rozvrhu za dopolední a co za odpolední hodiny. Časová dotace hodin v rozvrhu Gymnázia Bohumila Hrabala vypadá následovně: první hodina probíhá (od 7:45 do 8:30), druhá hodina probíhá (od 8:40 do 9:25), třetí hodinu nalezneme v rozvrhu (od 9:35 do 10:20), čtvrtá vyučovací hodina je v rozvrhu

uvedena (od 10:40 do 11:25), pátá hodina probíhá od (11:35 do 12:20), šestou hodinu nalezneme v rozvrhu od 12:30 do 13:15), sedmá hodina probíhá (od 13:20 do 14:05), osmá hodina je v rozvrhu uvedena (od 14:10 do 14:55) a poslední devátá hodina je v rozvrhu zanesena (od 15:00 do 15:45). Z tohoto výčtu budeme považovat za dopolední hodiny ty, které se objevily v rozvrhu od první do páté hodiny, včetně. Jakožto odpolední výuku tedy považujeme předměty v rozvrhu zanesené na šestou až devátou hodinu, včetně.

Po zařazení hodin do správného bloku a vypočtení průměru z všech dialogů v každé vyučovací hodině jsme dospěli k závěru, že ani náš druhý výzkumný předpoklad se nepotvrdil. V dopoledních hodinách se dialog uplatnil z 28 % celkového vyučovacího času a v odpoledních hodinách se dialog pohyboval na 43 % celkového vyučovacího času.

Tento výsledek můžeme opět vysvětlit faktory, které jsme již zmínili u první výzkumné otázky. Mluvíme o vlivu osobnosti učitele a celkové strategie vyučování, kterou si volí (o stylu jeho výuky, o použitých vyučovacích metodách atd.), ale také roli sehrál nedostatečný statistický vzorek a náhodná chyba. Ovšem na druhou stranu nemusí jít o negativní vysvětlení, nýbrž o výborný postup vedení školy, kdy na odpolední výuku přesouvají předměty, ve kterých se daleko více diskutuje, nebo přirozenou reakci učitelů na únavu studentů, kdy monologické metody přestávají být účinné.

Třetí výzkumná otázka, kterou jsme si na začátku naší práce položili a související výzkumný předpoklad sledoval genderové rozdíly v aktivní komunikaci studentů/studentek s pedagogem. Na základě uvedené otázky jsme formulovali následující výzkumný předpoklad: *Lze předpokládat, že podíl aktivní komunikace s učitelem/učitelkou bude častěji iniciována chlapci, než dívkami.* Ve chvíli, kdy jsme sečetli všechny promluvy chlapců a dívek v jednotlivých hodinách, vyšlo nám, že do aktivní komunikace s vyučujícím se častěji dostala děvčata než chlapci, ovšem nešlo o zásadní a statisticky významný rozdíl. V celkových výsledcích se jednalo o 51 % dialogu iniciovaného dívkami a 49 % dialogu iniciovaného chlapci.

Z našich poznatků bylo patrné, že chlapci svou aktivitou dominovali v komunikaci s vyučujícími předmětů matematika, zeměpis, základy společenských

věd a v jednom případě i biologie. Ovšem ve všech ostatních předmětech byla aktivnější děvčata. Tuto větší aktivitu dívek si vysvětlujeme tím, že jsme vypožadovali daleko rychlejší reakce dívek na podněty jednotlivých pedagogů. Na otázky učitelů tak reagovaly dívky daleko rychleji, což jim zaručilo, že na otázku odpovídaly dříve, než chlapci. Dostávaly se tak častěji do role, kdy ony určovaly, jak bude jejich odpověď dlouhá. To zapříčinilo několikrát i to, že posléze již nezbyl na další odpovědi čas, což je jeden z faktorů, proč se poté chlapci nedostali k navázání či doplnění informací, ale udělal to za ně vyučující sám. Obecně bylo možné vypožadovat, že tendence vyučujících v dialogu se studenty byla položit otázku, získat na ní pokud možno co nejrychleji a co nejpřesnější odpověď a správnou odpověď. Popřípadě danou odpověď rychle vlastními slovy zkorigovat a okamžitě pokračovat dál ve výkladu.

Čtvrtou a poslední výzkumnou otázkou, kterou jsme si na začátku položili, byla role aktivních zón ve výukové komunikaci. Výzkumný předpoklad byl formulován takto: *Lze předpokládat, že studenti sedící blíže k učiteli se budou do aktivní komunikace s ním dostávat častěji, než studenti sedící od učitele ve větší vzdálenosti.* Pro ilustraci k této výzkumné otázce přikládáme obrázek č. 28, který tuto situaci ilustruje.

Obrázek č. 28 nám naznačuje, v jaké vzdálenosti od výchozí pozice učitele jsou k němu studenti (viz legenda). V obrázku jsme využili Hallovu teorii proxemických zón a schematicky jsme ji označili čtyřmi kružnicemi vycházejícími ze středu, bodu x, který tvořila nejčastěji obsazovaná pozice učitele v námi sledovaných třídách. Jde tedy o intimní zónu, osobní zónu, sociální zónu a veřejnou zónu. Při pozorování komunikace na Gymnáziu Bohumila Hrabala jsme si všimli, že nejvíce studentů je vyvoláváno z řad zadních, tedy ze třetí a čtvrté zóny, zatímco studenti, kteří se sami aktivně účastní výukové komunikace, sedí v zónách jedna a dvě. Proto můžeme tvrdit, že se tato výzkumná otázka se nám v našem šetření potvrdila a že umístění studenta ve třídě je důležitý aspekt.

Obrázek č. 28

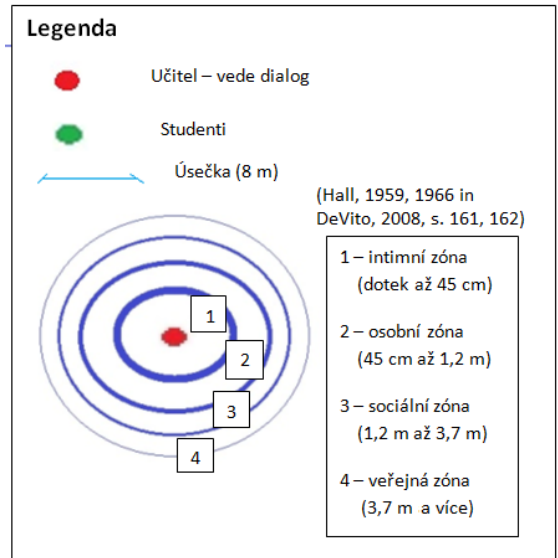
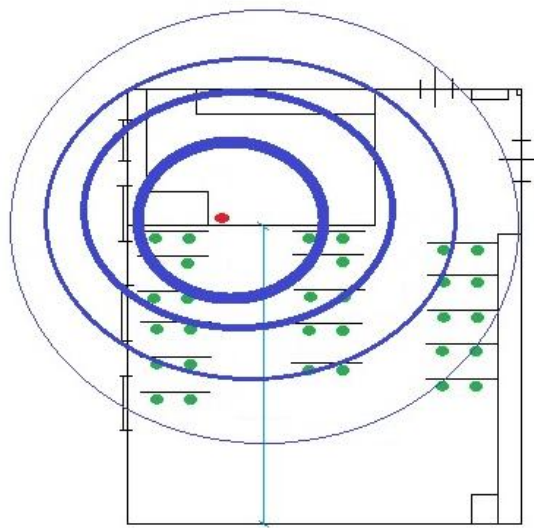

## Závěr

V naší práci jsme se věnovali popisu komunikace jako takové a posléze komunikaci výukové, jež má svůj základ postavený na výzkumu výukové komunikace deseti učitelů a učitelek na Gymnáziu Bohumila Hrabala v Nymburce. Od záměru sledovat komunikaci ve výuce se v naší práci odvozují jak teoretické, tak praktické části této práce.

Celá práce vychází s přehledové teoretické části, kde jsme se přes obecnější definice (Vybíral, 2000 a Linhart, 1996) dostali až ke Gavorovi (2005) a k jeho modelu komunikace z hlediska teorie informace, na kterém jsme si demonstrovali, jakým způsobem přechází informace od učitele ke studentovi. Popřípadě zapojení studenta do procesu komunikace s učitelem jsme sledovali, jakým způsobem vzniká dialog. Definice jak Vybíralova (2000) tak Linhartova (1996) a i Gavorův model komunikace (2005) počítají s tím, že v komunikaci máme dvě strany, které mezi sebou vzájemně interagují a ovlivňují se. V pedagogice hovoříme o vychovávajícím a vychovávaném, ve smyslu komunikace ve výuce se bavíme o učiteli a studentu či studentech. Tímto postřehem jsme se přenesli do komunikace ve vyučování, které jsme se nadále věnovali. Ovšem než jsme přešli k samotné komunikaci ve výuce, museli jsme si s pomocí definic od Heluse (2015) nadefinovat aktéry výukové komunikace, tedy učitele a studenta. Ve chvíli, kdy jsme takto měli nadefinováno, koho se komunikace ve výuce týká, bylo důležité zmínit se o činitelích takovéto komunikace. Těchto činitelů je nespočet, proto jsme vybrali jen ty dle našeho názoru nejpodstatnější. Mezi něž patřilo klima školy a klima třídy. Těmto pojmům se věnuje Zormanová (2014), proto jsme tyto definice převzali od ní. Další citovanou osobou k tomuto tématu byl Procházka (2012), jehož definice, kterou jsme od něho převzali, dokreslila pohled Zormanové (2014) na danou problematiku. Následně jsme se přesunuli k činitelům ovlivňujícím výukovou komunikaci z hlediska prostoru, ve kterém se výuka odehrává, tedy k tomu, jak je vybavena učebna určená pro výuku, jaké je rozestavení lavic v prostoru atd. Na tuto část navazuje část proxemiky, kterou popisuje Mareš a Křivohlavý (1995), kteří hovoří o akční zóně učitele. Samozřejmě v neposlední řadě jsme nemohli opomenout fyziologické a zcela subjektivní činitele,

kterými je např. emoční naladění studentů či učitele před, v průběhu a na konci hodiny.

Praktická část této bakalářské práce spočívala nejprve v sestavení kapitoly metodologie, kde jsme si nastínili výzkumné předpoklady, otázky, metody sběru dat, cíle výzkumu atd. Ve chvíli, kdy jsme toto měli zapsáno, mohli jsme se přesunout k samotnému výzkumu výukové komunikace, který jak jsme již několikrát zmínili, se odehrál na Gymnáziu Bohumila Hrabala v Nymburce. Na škole jsme svým výzkumem strávili dva zářijové týdny a jeden listopadový pátek, během nichž jsme nasbírali třicet hodin materiálů, které byly hlavním prostředkem pro vytvoření celé třetí kapitoly, všech popisů, grafů, náčrtku a tabulek.

Jak jsme již několikrát zmínili, na začátku zpracovávání této bakalářské práce jsme si nadefinovali čtyři výzkumné otázky na základě výzkumných předpokladů. Z těchto čtyř výzkumných otázek se nám potvrdila pouze jedna a to přesto, že jsme se tvorbou otázek nechali inspirovat textem knihy Zormanové – *Obecná didaktika* (2014) a DeVita – *Základy mezilidské komunikace* (2008).

Na konec se zmíníme o cílech práce a cílech výzkumu. Za cíl celé bakalářské práce, jak bylo již míněno v metodologii, jsme si položili - *cíleně získat odborný informační základ ohledně komunikace a posléze i komunikace ve výuce*. Cílem pro výzkumnou část k bakalářské práci bylo - *získat možnost zkoumat výukovou komunikaci u různých učitelů a použít zde poznatky z předchozího cíle pro celou práci*. Dovolíme si tvrdit, že oba dva cíle jsme do velké míry naplnili.

## **Seznam zkratk**

### ***Předměty***

BIO – biologie  
BiS – biologický seminář  
CJL – český jazyk literatura a mluvnice  
DEJ - dějepis  
FYZ - fyzika  
MaS – matematický seminář  
MAT - matematika  
NEJ – německý jazyk  
SPS – seminář sociologie a psychologie  
ZEM - zeměpis  
ZeS – zeměpisný seminář  
ZSV – základy společenských věd

### ***Typ ročníku***

N. G. – nižší stupeň gymnázia  
V. G. – vyšší stupeň gymnázia

### ***Učitelé***

BIOU<sub>1</sub> – učitel/ka biologie  
BIOU<sub>2</sub> – učitel/ka biologie  
BiSU<sub>1</sub> – učitel/ka biologického semináře  
CJLU<sub>1</sub> – učitel/ka českého jazyka a literatury a mluvnice  
CJLU<sub>2</sub> – učitel/ka českého jazyka a literatury a mluvnice  
DEJU<sub>1</sub> – učitel/ka dějepisu  
DEJU<sub>2</sub> – učitel/ka dějepisu  
FYZU<sub>1</sub> – učitel/ka fyziky  
MaSU<sub>1</sub> – učitel/ka matematického semináře  
MATU<sub>1</sub> – učitel/ka matematiky  
MATU<sub>2</sub> – učitel/ka matematiky



NEJU<sub>1</sub> – učitel/ka německého jazyka

NEJU<sub>2</sub> – učitel/ka německého jazyka

SPSU<sub>1</sub> – učitel/ka semináře sociologie a psychologie

ZEMU<sub>1</sub> – učitel/ka zeměpisu

ZEMU<sub>2</sub> – učitel/ka zeměpisu

ZeSU<sub>1</sub> – učitel/ka zeměpisného semináře

ZSVU<sub>1</sub> – učitel/ka zeměpisného semináře

## **Resumé**

The bachelor thesis on „Communication like a implement of education“ brought with it some interesting findings.

In the first chapter we dealt with communication in general terms. Its definitions from a psychological and sociological point of view. Furthermore, we dealt with the theory of information and communication in teaching, its participant and factors.

In the second chapter we focused on the methodology for this task. How we collected the data at the grammar school – Gymnázium Bohumila Hrabala v Nymburce and how we later processed it.

The third chapter is crucial for this work. We describe our research, which we added with graphs, descriptions, sketches and tables. On the basis of this work, we finally answered the four research questions asked by us. Of which only one came true. We attribute this to a small research sample.

## Seznam použité literatury

### *Knižní zdroje:*

DEVITO, J. (2008) *Základy mezilidské komunikace*. 6. vyd. Praha: Grada Publishing, 502 s. ISBN 978-80-247-2018-0.

GAVORA, P. (2005) *Učitel a žáci v komunikaci*. 1. vyd. Brno: Padio, 165 s. ISBN 80-7315-104-9.

HELUS, Z. (2015) *Sociální psychologie pro pedagogy*. 2., přepracované a doplněné vyd. Praha: Grada Publishing, 400 s. ISBN 978-80-247-4674-6.

LINHART, J. a kol. (1996) *Velký sociologický slovník*. 1. vyd., 1. svazek. Praha: Karolinum, Univerzita Karlova, 747 s. ISBN 80-7184-164-1.

MAREŠ, J. & KŘIVOHLAVÝ, J. (1995) *Komunikace ve škole*. 1. vyd. Brno: Masarykova univerzita centrum pro vzdělávání učitelů, 210 s. ISBN 80-210-1070-3.

MAREŠ, J. & KŘIVOHLAVÝ, J. (1989) *Sociální a pedagogická komunikace ve škole*. Praha: Státní pedagogické nakladatelství, 161 s. ISBN 80-04-21854-7.

PROCHÁZKA, M. (2012) *Sociální pedagogika*. 1. vyd. Praha: Grada Publishing, 208 s. ISBN 978-80-247-3470-5.

PRŮCHA, J. a kol. (2013) *Pedagogický slovník*. 7., aktualiz. A rozš. vyd. Praha: Portál s. r. o., 395 s. ISBN 978-80-262-0403-9.

PRŮCHA, J. a kol. (1995) *Pedagogický slovník*. 1. vyd. Praha: Portál s. r. o., 292 s. ISBN 978-80-247-2018-0.

ŠEĎOVÁ, K. a kol. (2012) *Komunikace ve školní třídě*. 1. vyd. Praha: Portál s. r. o., 293 s. ISBN 978-80-262-0085-7.

VYBÍRAL, Z. (2000) *Psychologie lidské komunikace*. 1. vyd. Praha: Portál s. r. o., 264 s. ISBN 80-7178-291-2.

ZORMANOVÁ, L. (2014) *Obecná didaktika*. 1. vyd. Praha: Grada Publishing, 239 s. ISBN 978-80-247-4590-9.