

Bakalářská práce

JIHOČESKÁ UNIVERZITA V ČESKÝCH BUDĚJOVICÍCH
FILOZOFICKÁ FAKULTA
ÚSTAV VĚD O UMĚNÍ A KULTUŘE

BAKALÁŘSKÁ PRÁCE

ZÁMEK ČESKÝ RUDOLEC
STAVEBNÍ HISTORIE A
UMĚLECKOHISTORICKÉ SOUVISLOSTI

Vedoucí práce: Mgr. Hynek Látal, Ph.D.

Autor práce: Eva Smržová
Studijní obor: Dějiny umění
Ročník: 3

2020

Prohlašuji, že jsem svoji bakalářskou práci vypracovala samostatně pouze s použitím pramenů a literatury uvedených v seznamu citované literatury.

Prohlašuji, že v souladu s § 47b zákona č. 111/1998 Sb. v platném znění souhlasím se zveřejněním své bakalářské práce, a to v nezkrácené podobě elektronickou cestou ve veřejně přístupné části databáze STAG provozované Jihočeskou univerzitou v Českých Budějovicích na jejich internetových stránkách, a to se zachováním mého autorského práva k odevzdanému textu této kvalifikační práce. Souhlasím dále s tím, aby toutéž elektronickou cestou byly v souladu s uvedeným ustanovením zákona č. 111/1998 Sb. zveřejněny posudky školitele a oponentů práce i záznam o průběhu a výsledku obhajoby kvalifikační práce. Rovněž souhlasím s porovnáním textu mé kvalifikační práce s databází kvalifikačních prací Theses.cz provozovanou Národním registrem vysokoškolských kvalifikačních prací a systémem na odhalování plagiátů.

V Českých Budějovicích, 9. května 2020

.....
Eva Smržová

Poděkování

Chtěla bych na tomto místě poděkovat zejména panu *Mgr. Hynku Látalovi Ph.D.* za vedení této bakalářské práce. Dále paní *Věře Procházkové* z NPÚ ÚOP v Telči, která mi poskytla cenné materiály, informace a rady a zprostředkovala mi bližší kontakt se zámekem v Českém Rudolci. *Docentovi PhDr. Michalu Šroňkovi CSc.* za přínosné rady a podporu při bádání. Pracovníkům Moravského zemského archivu za trpělivost a poskytnuté archiválie. Pracovnicím badatelny a knihovny NPÚ ÚOP v Českých Budějovicích za poskytnuté složky týkající se Českého Rudolce, za další rady a doporučené knihy. Paní *Mgr. Jarmile Hansové* z NPÚ ÚOP v Českých Budějovicích za rady při pátrání v archivech. Paní *Mgr. et Mgr. Daně Marešové* za poskytnuté rady při pátrání po bližších informacích o M. A. Picchionim. Panu *PhDr. Petru Demeterovi* za popisy a fotografie předmětů z Dačického zámku, které byly získány z Českého Rudolce, a za konzultaci k těmto předmětům. Paní *Marii Kučerové* z Městského muzea v Dačicích za poskytnuté ikonografické materiály. V neposlední řadě chci poděkovat i slečně *Bc. Kateřině Uhlářové* a panu *Radkovi Jechovi* za pomoc se závěrečnými korekturami a za jejich cenné rady.

Anotace

Bakalářská práce *Zámek Český Rudolec – stavební historie a uměleckohistorické souvislosti* shrnuje a uceluje základní informace vztahující se k budově zámku, ale i k jeho blízkému okolí, se zaměřením na poslední přestavbu do novogotické podoby a na stavebníka Michaela Angela Picchioniho. Zámek je následně zasazen do kontextu doby a podobných historizujících staveb 19. století.

Vedoucí práce: Mgr. Hynek Látal, Ph.D.

Klíčová slova: Český Rudolec; Michael Angelo Picchioni; romantismus; romantický historismus; novogotika; neogotika; historismus; 19. století

Annotation

The Bachelor Thesis *The chateau Český Rudolec – building history and arts-historical context* summarizes the basic information related to the chateau itself, but also to its close surroundings, with a focus on the last reconstruction into neogothic form and on the prospective owner Michael Angelo Picchioni. The chateau is then set in the context of similar 19th-century historicist buildings.

Supervisor: Mgr. Hynek Látal, Ph.D.

Key words: Český Rudolec; Michael Angelo Picchioni; Gothic Revival; Neo-Gothic; 19th century; Romanticism; Historicism; Perpendicular

Obsah

Úvod	7
1 Zhodnocení pramenů	9
2 Zhodnocení dosavadní odborné literatury	13
3 Urbanismus obce a zámeckého areálu	24
3.1 Zámecký areál	26
3.2 Zámecký park a zahrada	30
4 Dějiny zámku v Českém Rudolci	36
4.1 Gotická tvrz	37
4.2 Renesanční sídlo	46
4.3 Barokní zámek	51
4.4 Novogotický zámek	59
4.4.1 Michael Angelo Picchioni	64
4.4.1.1 Dílo Michaela Angela Picchioniho	68
4.4.2 Popis a zhodnocení zámku Český Rudolec	75
4.4.2.1 Exteriér	77
4.4.2.2 Interiér	82
4.4.3 Zámek ve 20. a 21. století	89
5 Zasazení zámku v Českém Rudolci do umělecko-historického kontextu	98
5.1 Zámek Hluboká nad Vltavou	106
5.2 Zámek Nový Světlov	108
5.3 Zámek Miramare u Terstu	109
Závěr	114
Seznam použitých pramenů a literatury	117
Archivní prameny	117
Vydané prameny a dobové tisky	119
Literatura	121
Český Rudolec	121
Majitelé	121
19. století	122
Ostatní	124
Seznam internetových a elektronických zdrojů	126
Seznam zdrojů obrazové přílohy	127
Stavebně-historický průzkum – obrazová příloha	130
Seznam vyobrazení	134
Seznam zkratk	142

Úvod

Zámek v Českém Rudolci je často spojován s novogotickým zámkem schwarzenberské primogenitury v Hluboké nad Vltavou, a to především kvůli částečné vnější podobnosti obou staveb. Tato bakalářská práce má ale mimo jiné za cíl poukázat na to, že i skromnější venkovské sídlo na hranici Čech a Moravy je hodno badatelského zájmu a není zapotřebí mu uměle přidávat na zajímavosti právě spojením s takzvanou „*perlou jižních Čech*“, přestože je to zajisté dobrý marketingový tah.¹

Oproti opečovávanému zámku v Hluboké je ten v Českém Rudolci ve značně horším stavu. Snad také kvůli tomu, že se zde intaktně nedochovalo téměř nic, je tato stavba opomíjená. Přitom ještě na konci druhé světové války zde stálo výstavní šlechtické sídlo, vybavené a udržované, jak se patří. Po roce 1945 ale začaly zámku těžké časy, které trvají takřka dodnes. Nezměnil na tom nic ani fakt, že od roku 1958 byl areál se zámkem a parkem památkově chráněn a v roce 1963 oficiálně zapsán jako kulturní památka. V roce 2008 pak už byl zámek zařazen na *Seznam nejohroženějších kulturních památek České republiky*.² V současnosti se ale naštěstí postupně uskutečňují plány přestavbu zámku a jeho areálu, který bude sloužit k rekreaci.

Zámek dnes poutá pozornost především svým stavem, který byl zapříčiněn selháním pravidelné údržby, nedostatkem financí na opravu a možná i malým zájmem památkového ústavu. Toto sídlo je zajímavé ale i svou pestrou historií, která započala v polovině 13. století. Během své existence bylo sídlo přestavěno z gotické tvrze na renesanční zámek, dále na barokní a nakonec v 19. století na zámek takzvaně novogotický.

Tato práce má hlavní těžiště právě v období 19. století, které bylo v minulosti historiky umění opomíjeno kvůli své tendenci k eklekticismu, údajné neoriginalitě architektury a libovolné hře s formami. V příslušné kapitole bude v rámci možností nastíněn i život a dílo Michaela Angela Picchioniho,³ majitele a architekta zámku v jedné osobě, který Rudolec v 19. století přestavoval. Budou ovšem rovněž popsány i epochy předchozí a načrtnut stavební vývoj budovy, zakládající se zejména na výsledcích

¹ Na vyzdvihování Hluboké na úkor dalších novogotických staveb upozornila i výstava z roku 2011 nazvaná „*Romantismus není jen Hluboká*“, uskutečněná v rámci projektu NPÚ *Oživené památky*. Tato putovní výstava představila více než 40 míst v jižních Čechách, která jsou spojena s romantismem.

² V roce 2003 vydal Národní památkový ústav metodickou publikaci *Seznam nejohroženějších a nevyužívaných nemovitých památek v České republice*, kterou editovala Jarmila Radová.

³ V italském jazyce se stavebníkovo jméno vyslovuje [mikael andželo pikióny].

Stavebně historického průzkumu z roku 1970 a na sumarizaci textů několika badatelů, kteří se o zámek v Rudolci alespoň okrajově zabývali.⁴

Zkoumání tohoto postupného vývoje by mělo být usnadněno paradoxně dnešním stavem, jelikož díky neomítnutému zdivu jsou viditelné stavební úpravy jak v interiéru, tak exteriéru, a je tedy možné sledovat organický vývoj stavby. Práce je ale z části znesnadněna přestavbami z 20. a 21. století, kvůli kterým nevratně zmizely zmíněné omítky, ale i zajímavá architektonická řešení, která vznikla v závislosti na nepravidelném půdorysu zámku. Rovněž původní cihlové a trámové stropy, které se zde nacházely, byly při přestavbách nahrazeny traverzami a hurdisovými deskami.

Jelikož jsou dosavadní zmínky o zámku dosti útržkovité a někdy dokonce mylné, je záměrem této práce přehledně vyložit ověřené informace o tomto šlechtickém sídle a jeho blízkém okolí, dále také o jeho historii a majitelích. Aby se práce netýkala jen oboru historie, měla by tato bakalářská práce mimo jiné potvrdit hypotézu, která předpokládá, že pozoruhodná architektura zámku v Českém Rudolci nebyla inspirována jen domácími vzory, na což odkazuje označení „*Malá Hluboká*“, ale následovala i zahraniční příklady, zejména zámek Miramare u Terstu, který je spojen s arcivévodou Maxmiliánem. Součástí práce tedy bude i zasazení do uměleckohistorického kontextu devatenáctého století, se zaměřením na novogotickou zámeckou architekturu.⁵

Celý text bude, poněkud netradičně pro vědeckou práci, doplněn obrazovou přílohou přímo v textu. Tato koncepce byla zvolena z důvodu větší přehlednosti a faktu, že obor dějiny umění se zabývá především „*vizuálně*“, a tudíž by neměl být obrazový doprovod, z něhož kunsthistorici často vyčtou více než z textu, odsunut na konec práce. Čtenáři by tak navíc mělo být usnadněno sledování dějové linky a orientace v tématu.

⁴ Podle rakouského historika umění Hanse Sedlmayra (1896-1984) je nutné před výkladem o fungování a interpretací uměleckého díla přistoupit k rekonstrukci jeho původní podoby, což je nezbytným podkladem dalšího studia. (Hans Sedlmayr, *Zum Begriff der Strukturanalyse*, in: *Kritische Berichte zur Kunstgeschichtlichen Literatur* 32, 1931, s. 146-160.)

⁵ Přesto se zajisté nevyhnu v průběhu celé práce většímu srovnávání se zámekem v Hluboké nad Vltavou, kde již několik let s přestávkami pracuji, díky čemuž mám o tomto místě větší přehled a detailnější informace, ale i jisté citové pouto.

1 Zhodnocení pramenů

Pramenná základna k tématu není příliš početně zastoupena. Nosných informací ke stavebnímu vývoji zámku v Českém Rudolci v pramenech není mnoho, přestože zámek je poprvé zmiňován již v polovině 14. století.

Archiv obce byl v roce 1945 bohužel zničen, později měl být nalezen jen parcelní protokol z roku 1831 a část katastrální mapy.⁶ Od roku 1945 pak existuje oficiální kronika Českého Rudolce,⁷ ale jsou dostupné i starší školní kroniky, psané od roku 1920.⁸

Hlavním zdrojem pramenů, který souvisí s tématem práce, je fond Velkostatek Český Rudolec⁹, uložený v **Moravském zemském archivu v Brně (MZA)**. Tento fond obsahuje materiály z let 1679-1945, tedy až od doby, kdy zámek vlastnil rod Trautsohnů. Celkem je zde uloženo 357 knih a 140 kartonů, dohromady 793 inventárních jednotek. To vše je rozděleno na úřední knihy, spisový materiál a účetní materiál.



Obr. 1 Příklad stavu písemností z fondu Velkostatek Český Rudolec, konkrétně Katastrální záležitosti 1782-1821 (F 147, kart. 6, inv.č.109, sign. 11, fol. 17,18).

Tyto písemnosti ale bohužel ztratily na své zachovalosti, patrně kvůli malému zájmu majitelů, jelikož o ně po delší dobu nijak nepečovali (Obr. 1). Mnohé písemnosti tak vykazují silné poškození zejména vodou a vlhkem. Kromě toho pak listiny utrpěly také častým stěhováním, zvláště v druhé polovině 20. století, čímž se rozrušil jejich původní registraturní pořádek a lze přepokládat, že toto je i důvod zlomkovitosti celého

⁶ Lucie Měrtlová, *Český Rudolec ve 20. století* (diplomní práce), Katedra společenských věd PFJU, České Budějovice 2009, s. 9 – Václav Filip, *Průvodce po archivních fondech a sbírkách. OA Jindřichův Hradec*, Praha 1980, s. 134.

⁷ Dostupné online na: <https://digi.ceskearchivy.cz/151/2/512/1042/34/0>.

⁸ Dostupné online na: https://digi.ceskearchivy.cz/kroniky-soka_jindrichuv_hradec-kroniky_skolni-c_c-cesky_rudolec.

⁹ Inventář z roku 1982: Pavel Balcárek – Vlasta Hájková, *Velkostatek Český Rudolec 1679-1945*, 56 s.

fondu. Fond Velkostatek Český Rudolec totiž již v rozsypu postupně „navštívil“ Okresní archiv v Dačicích, Státní archiv v Jihlavě, Státní archiv Brno, Státní archiv Třeboň v Jindřichově Hradci, až se znovu dostal v 60. letech 20. století opět do Brna. Kvůli tomuto stěhování byla velmi obtížná následná inventarizace, která byla dokončena až v roce 1982.¹⁰

Fond ve valné míře obsahuje písemnosti, které však pro zkoumané téma nejsou relevantní, jako jsou například písemnosti věnované železárnám a hamrům v Bolíkově, sklárnám v Rožnově, školám nebo lesnímu úřadu.¹¹

Pro bakalářskou práci bylo využito kupříkladu soudní ocenění panství z roku 1788, obsahující soupis propadlého majetku, ale především zámeckého mobiliáře.¹² Dále nepatrný zlomek písemností majitelů z let 1752-1850¹³, obsahující ale zejména hospodářskou korespondenci hraběte Lva Razumovského z let 1847-1850. Pod inventárním číslem 231 jsou prameny, týkající se majetkoprávních sporů rodu Razumovských a spor o pozůstalost po hraběti Grigorij Razumovském.¹⁴ Kromě toho byl prohledán i oddíl s písemnostmi přímo Michaela Angela von Picchioni z let 1858-1882, které se ale bohužel týkají jen zasedání Centrální komise pro pozemkovou regulaci (*Der Centrankommission für die*

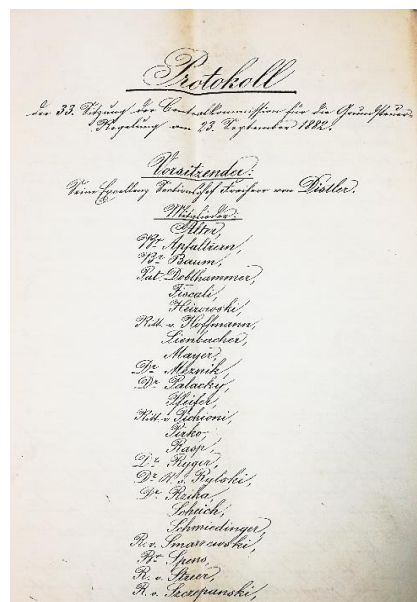

Obr. 2 Titulní strana protokolu ze 33. zasedání Centrální komise dne 23. září 1882 se seznamem členů včetně rytíře von Picchioni; fond F 147, karton 113, inv.č. 242, fol.398.

¹⁰ Kvůli tomu také například Stavebně historický průzkum, který proběhl v roce 1970 pod vedením Dr. Dobroslava Líbala, nemohl čerpat historii objektu z archivního materiálu panství Český Rudolec. Archiv byl v té době již ve Státním archivu v Brně, ale stále ještě v rozsypu, jak byl převzat. Proto v textu k dějinám zámku autoři vycházeli z neúplných inventářů, fondu Odhadů moravských panství a desek zemských. Tehdy navíc nebyly nalezeny žádné ikonografické materiály nebo plány.

¹¹ Tyto písemnosti mohou být zajímavé zejména pro regionální dějiny jihozápadní Moravy na pomezí Čech a Dolního Rakouska. Dále mohou být zajímavé materiály, týkající se sporů poddaných s vrchností, staveb a oprav škol a kostelů, živelních pohrom, požárů a žhářství nebo i života Židů na panství.

¹² Moravský zemský archiv v Brně (MZA), F 147 (Velkostatek Český Rudolec), kart.3, inv.č. 103, sign 8, Soudní ocenění panství, soupisy propadlého majetku-zejména mobiliáře, 1788-1791.

¹³ Moravský zemský archiv v Brně (MZA), F 147 (Velkostatek Český Rudolec), kart.104, inv.č. 232, sign. 154, Zlomek písemností majitelů panství 1752-1850 (zejména část kopiáře hospodářské korespondence Lva Razumovského z let 1847-1850).

¹⁴ Moravský zemský archiv v Brně (MZA), F 147 (Velkostatek Český Rudolec), inv. č. 231, sign. 153, Majetkoprávní spory majitelů před zemským právem, vedené v zastoupení JUDr. Augustinem Schindlerem, zemským advokátem, jejich právním zástupcem a zplnomocněncem (zejména „valutový“ spor Lva hr. Razumovského s brněnskou nadací šlechticů „Maria-Schule“), spor o kapitál po Karlu hr. Chorinském, spory o lesy s poddanými – o část lesa u Bolíkova, spor o pozůstalost po Jiřím hr. Razumovském aj., 1826-1848.

Grundsteuer Regelung) a k tématu zámku v Českém Rudolci tedy nepřinášejí nic nového (Obr. 2).¹⁵

Kromě fondu Velkostatek Český Rudolec byl dále přínosný fond Odhady moravských panství z let 1789-1924, kde se nachází jedna odhadní kniha panství Český Rudolec z roku 1806 (Obr. 3).¹⁶ V knize je zahrnut i statek Dolní Bolíkov, ale pro účely této práce byla zaměřena pozornost na samotnou zámeckou budovu, což je podrobněji rozebráno v příslušné kapitole.

Dále bylo nahlíženo do fondů Farní úřad Český Rudolec z let 1683-1948 a Biskupská konsistoř Brno, které jsou součástí **Archivu biskupství Brněnského**. Zde byly hledány případné zmínky o svěcení zámecké kaple nebo další případné užitečné informace. Rovněž zde byly využity opisy matrik.

Další matriční záznamy byly dohledány buď v **Digitálním archivu SOA v Třeboni**¹⁷ nebo na portálu **Matricula online**,¹⁸ kde jsou cenné informace zejména o rodině Razumovsky a Picchioni.

Samozřejmě byly využity rovněž **Moravské zemské desky** pro kraj Brněnský (ZDB), které byly nezbytné pro odhalení vlastnických vztahů a změn majetkového vlastnictví panství Rudolec.¹⁹ Pro nejstarší období a první zmínky o Rudolci byla použita edice **Codex diplomaticus et epistolaris Moraviae** (CDM).²⁰

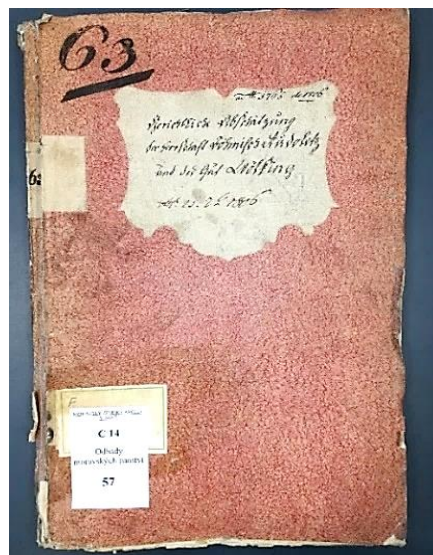

Obr. 3 Kniha s odhadem panství Český Rudolec z roku 1806 (*Gerichtliche Abchätzung der herrschaft Böhmisches Rudoletz und des Gut Wölking*).

¹⁵ Moravský zemský archiv v Brně (MZA), F 147 (Velkostatek Český Rudolec), Hospodářská spisovna velkostatku po r. 1850, kart. 113, inv.č. 242, Písemnosti ryt. Picchioniho z jeho činnosti v centrální komisi pro pozemkovou regulaci, 1858-1882.

¹⁶ Moravský zemský archiv v Brně, Odhady moravských panství (C14), Český Rudolec 1806, kniha 57, Karl hr. von Buttler, Český Rudolec, 1806.

¹⁷ Zde jsou online dostupné archy sčítání lidu 1857-1921: https://digi.ceskearchivy.cz/scitani_lidu-soka_jindrichuv_hrdec-1857-soudni_okres_slavonice-c_c-cesky_rudolec.

¹⁸ Zde jsou k nahlížení vídeňské matriky narozených, zemřelých i oddaných: <http://data.matricula-online.eu/en/oesterreich/wien/>.

¹⁹ Informace z let 1348-1466 byly čerpány z Brněnské edice z roku 1856, která je dostupná online: <https://sources.cms.flu.cas.cz/src/index.php?s=v&cat=7&bookid=171&page=0>.

Další edice z let 1950 a 1957 pokrývají roky 1480-1641, což v historii vlastnictví Českého Rudolce sahá až k hejtmanovi pěšího praporu – Ferrante Coquio.

²⁰ Dostupné online na:

https://sources.cms.flu.cas.cz/src/index.php?s=v&action=jdi&cat=3&bookid=68&page=340&action_button.x=0&action_button.y=0.

Nezbytný pro popis stavební historie zámku byl vypracovaný Stavebně historický průzkum z roku 1970, uložený v **Archivu NPÚ, ÚOP v Českých Budějovicích**²¹. Pracovní skupina zde pod vedením Dr. Líbala klasicky rozebrala historii budovy a jeho vlastníků, což byl zprvu hlavní zdroj při zpracování informací o zámku. Jak ale sami uvádí, neměli pracovníci SÚRPMO v té době k dispozici prameny z MZA v Brně, a tudíž je jejich popis historie poněkud útržkovitý. Užitečné zde byly hlavně samotné náčrty půdorysů zámku s barevně odlišeným zdivem různých období.

Kromě SHP jsou v archivu NPÚ uloženy rovněž plány rekonstrukcí zámku z let 1990, 2005-2006 a 2009. Dále jsou zde složky k opravě zámecké oranžerie a rekonstrukce zámeckého parku s lipovou alejí.

Dle krátkého textu Pavla Koblasy²² jsou některé historické prameny o rodu Picchioni a Razumovsky uloženy i v **Rakouském státním archivu** (ÖSA).²³ Při dotazování se zmíněného archivu na dokumenty o rodině Picchioni, bylo odepsáno, že byl nalezen pouze záznam: *Hofadelsakt Piccioni, Hippolytus, aus Bozzolo. Bestätigung des italienischen Grafenstands (Wien, 28.05.1817)*. Pátrání v tomto archivu tedy bylo odloženo pro případnou diplomovou práci.

Co se týče historického **obrazového materiálu**, velká část byla získána ze soukromého archivu paní Věry Procházkové,²⁴ dále z webových stránek zámku Český Rudolec,²⁵ vytvořených za pomoci OS Paměť Rudolecka, kde byly využity i fotografie poskytnuté paní Sentou, neteří posledního soukromého majitele, která v dětských letech na zámku pobývala. Menší část fotografií a pohlednic je uložena v Městském muzeu a galerii v Dačicích a další byly získány z portálu Starépohlednice.cz.

²¹ Archiv NPÚ ÚOP v Českých Budějovicích,

<https://iispp.npu.cz/carmen/library/cb/search?q=%C4%8Desk%C3%BD+rudolec&area=-1&field=0>.

²² Pavel Koblasa, Razumovští a Picchioniové na Českém Rudolci, *Rodopisná revue on-line*, roč. 15, 2, 2013, http://rodopisna-revue-online.tode.cz/2013-2_soubory/03-05-rudolec.pdf.

²³ Österreichisches Staatsarchiv, Allgemeines Verwaltungsarchiv, Adelsarchiv, Adelsakten, Picchioni – Ritterstand, 10. IV. 1875.

²⁴ Toho času asistentka na ÚOP v Telči, která má vazby na Český Rudolec a přístup k některým historickým dokumentům. Nicméně je známo, že OS Paměť Rudolecka má mnohem více těchto pramenů, zejména ikonografické povahy, ale bohužel k nim nebyl umožněn přístup. Předložená práce tedy musí pracovat pouze s částí informací, kterých se dostává.

²⁵ Historie, *Zámek Český Rudolec*, <http://www.zamek-ceskyrudolec.cz/historie>.

2 Zhodnocení dosavadní odborné literatury

Téma zámku v Českém Rudolci není dnes v pravém slova smyslu opomíjené, jelikož především u laické veřejnosti se těší tato památka poměrně velké oblibě, avšak jiná je situace na poli odborném. Podrobnější pojednání o historii zámku v Českém Rudolci a jeho architektuře nebylo dosud zpracováno. Odborné publikace zabývající se novogotickou architekturou nebo i středověkými tvrzemi zmiňují Rudolec jen v rámci obecných, ne příliš detailních informací, které jsou navíc poměrně často rozporuplné nebo dokonce mylné a nepodložené. Pro tuto práci bylo z tohoto důvodu přínosných jen pár textů, které jsou zde níže uvedeny.

Zajímavé heslo o českorudoleckém zámku vytvořil Miroslav Plaček ve své *Ilustrované encyklopedii moravských hradů, hrádků a tvrzí* z roku 2001.²⁶ Plaček objevil v Norimberském archivu²⁷ cenný náčrt (Obr. 45) z počátku 18. století, kde je zachycena tehdejší situace zámku a hospodářského dvora po renesanční přestavbě. Součástí hesla je také zobrazení řezu²⁸ zámeckou věží s vyznačením gotického zdiva v jádru této věže (Obr. 31). Dále je zde připojeno i vývojové schéma tvrze (Obr. 32), které se ale rozchází se stavebně historickým průzkumem z roku 1970, který vypracoval SÚRPMO.²⁹ Pracovníci pod vedením Dobroslava Líbala ale v době vypracování SHP neměli k dispozici výše zmíněný náčrt z Norimberku a jak v příloženém textu uvádí, většina zdiva je zařazena do slohových období jen hypoteticky.³⁰ V bakalářské práci je tedy za více relevantní považován stavební vývoj zámku podle docenta Plačka, který se vývoji feudálních sídel na Moravě dlouhodobě odborně zabývá.

Pro prvotní orientaci v dané oblasti byla velmi přínosná publikace Jana Tiraye o Slavonickém okrese z roku 1926.³¹ Autor zde přímo k Českému Rudolci vyložil stručnou historii obce, ale bohužel jen minimální informace o zámku. Velmi obsáhle se zde Tiray věnuje zdejší faře, vybavení kostela sv. Jana Křtitele, včetně popisů náhrobků, dále

²⁶ Miroslav Plaček, *Ilustrovaná encyklopedie moravských hradů, hrádků a tvrzí*, Praha 2001..

²⁷ Staatarchiv Nürnberg (StAN), fond Reichsstadt Nürnberg, Karten und Pläne, tsch. Rudolec.

²⁸ Tento řez s nejvyšší pravděpodobností převzal Plaček z projektové dokumentace na přestavbu zámku z roku 1990, která se dnes nachází v archivu NPÚ ÚOP v Českých Budějovicích. Tento řez poté doplnil o zvýraznění silného gotického zdiva v jádru věže.

²⁹ Z tohoto stavebně historického průzkumu čerpal a Ladislav Svoboda – Jiří Úlovec a kol., *Encyklopedie českých tvrzí I*, Praha 1998, která v hesle o Českém Rudolci uvádí půdorys zámku s vyznačením gotických konstrukcí.

³⁰ Architektonický rozbor a stavební historii zpracoval Dr. J. Muk, ve spolupráci s Ing. J. Mukovou. Stručné dějiny popsala doktorka O. Novosadová.

³¹ Jan Tiray, *Vlastivěda Moravská. Slavonický okres*, Brno 1926.

místnímu hřbitovu nebo škole. Pro obecné informace o okolí je ale publikace užitečná, přestože zámku samotnému byla věnována nevelká pozornost.

Aktualizované vydání *Vlastivědy moravské* vyšlo v roce 2005 pod názvem Dačicko, Slavonicko, Telčsko.³² Je zde srozumitelně popsána historie s uvedením majitelů zdejšího zboží od první písemné zmínky k poslednímu soukromému majiteli, správní začlenění obce nebo i informace o obyvatelstvu. Zámek je zmíněn jen ve dvou krátkých odstavcích. Je zde jako obvykle uvedena novogotická přestavba, označení „*Malá Hluboká*“ a politování nad dnešním dezolátním stavem. Publikace je ale velmi užitečná pro zorientování se v historii této oblasti, v politických událostech i pro uvědomění si nejrůznějších souvislostí, zejména pro badatele, kteří nejsou místními usedlíky.

Posledními dvěma šlechtickými rody na Rudolci se zabýval Pavel Koblasa ve své stati *Razumovští a Picchioniové na Českém Rudolci*, která je dostupná online.³³ Autor zde v krátkosti pojednává o genealogii majitelů, uvádí přehled pomístních názvů na panství nebo cituje část textu týkajícího se povýšení Angela Picchioniho do rytířského stavu. Cenné jsou zde pro předloženou bakalářskou práci především uvedené prameny a literatura, ze které Koblasa čerpal, a také podrobnější informace o Picchioniho vojenské kariéře.

Přímo obcí Český Rudolec se ve své monografii věnoval Michal Stehlík.³⁴ Jeho knížka se zabývá necelými padesáti lety, ohraničenými roky 1918-1960. Autor popisuje události tohoto neklidného období a jejich dopad právě na tuto vesnici. Publikace je přínosná hlavně pro výzkum dějin 20. století, a pro starší období je zde alespoň návodný seznam míst, kde jsou uloženy některé užitečné prameny.

Problematikou 20. století se zabývá i diplomová práce Lucie Měrtlové z roku 2009.³⁵ Opět se zde zabývá zásadními změnami, které podle jejích slov z Rudolce učinily „*zrcadlo dějin naší země*.“ Autorka, přestože se zabývá 20. stoletím, se krátce zmiňuje i o historii a dvou významných rodech, které zámek vlastnily v 19. století, a to rod Razumovský a Picchioni. Kromě toho do své práce zařadila i krátkou kapitolu o zámku. Dle mého názoru je ale text nedostatečně ocitovaný a informace tedy prakticky nedohledatelné. Kromě toho zde badatelka často vycházela z prací Zdeňka Hanuše, jehož kniha o historii Českého Rudolce se nenachází v žádné veřejné knihovně.

³² Vladimír Nekuda (ed.), *Vlastivěda Moravská. Dačicko, Slavonicko, Telčsko*, Brno 2005.

³³ Pavel Koblasa, *Razumovští a Picchioniové na Českém Rudolci*, *Rodopisná revue on-line*, roč. 15, 2, 2013, http://rodopisna-revue-online.tode.cz/2013-2_soubory/03-05-rudolec.pdf.

³⁴ Michal Stehlík, *Český Rudolec v bouřlivém půlstoletí 1918-1960*, Dačice 2007.

³⁵ Lucie Měrtlová, *Český Rudolec ve 20. století* (diplomní práce), České Budějovice 2009.

Z pohledu památkové péče se osudy zámku ve 20. století zabýval Vlastislav Ouroda, jehož pojednání bylo vydáno jako součást knihy *Památky jižních Čech 5*.³⁶ Ouroda se již dříve zabýval stavem a perspektivami malých šlechtických sídel, zejména v jižních Čechách, a zámek v Rudolci kvůli svým pestrým osudům ve 20. století nemohl Ouroda opominout.³⁷ Obohacující je tento článek v odlišném pohledu na věc, než jaký byl do té doby o zámku prezentován. Poznatky, které zde uvedl, byly využity v této bakalářské práci při popisu osudů zámku ve 20. a 21. století, které pojednávají zejména o nešťastném osudu chátrající kulturní památky.

Pro další bádání o Slavonickém a Dačickém okrese lze využít vydaný soupis vlastivědné literatury právě této oblasti.³⁸ Konkrétně k Českému Rudolci zde ale příliš titulů není, tím méně o historii nebo samotném zámku. Existuje dále již jen pár hesel v různých přehledových publikacích, které jsou uvedené v soupisu použité literatury.

Na první pohled je tedy patrné, že odborně se zámku věnovala jen minimální pozornost, přestože obliba novogotické architektury u laické veřejnosti stoupá. Zároveň i odborníci považují tento stavební styl čím dál více za plnohodnotný předmět dějin umění. Z toho důvodu snad bude tato bakalářská práce alespoň odrazovým můstkem pro hlubší bádání o českorudoleckém zámku a jeho blízkém okolí, nejen z uměleckohistorického hlediska.

S tématem bakalářské práce rovněž souvisí česká odborná literatura o novogotice a architektuře 19. století.³⁹ V přehledových publikacích o umění a dějinách umění není české novogotice a romantismu v architektuře věnováno příliš prostoru.⁴⁰ Pravděpodobně se tak autoři vyhýbali řešení toho, jak vysvětlit aplikaci už jednou užitých forem v nové situaci a jakéhosi porušení dosavadní kontinuity vývoje. Architektura tohoto období není „slohově jednotná“, jako se zdají být dřívější epochy, které vycházely z uniformního myšlenkového základu feudální společnosti, a když už přijde řeč na období historismu,

³⁶ Vlastislav Ouroda, Velké potíže „Malé Hluboké“. K historii devastace zámku Český Rudolec, in: Martin Gaží (ed.), *Památky jižních Čech 5*, České Budějovice 2014, s. 28-37.

³⁷ Vlastislav Ouroda, K aktuálnímu stavu a perspektivám malých šlechtických sídel v jižních Čechách, *Zprávy památkové péče* 66, 2006, č. 6, s. 490-496.

³⁸ Jaromír Kubíček, *Bibliografie Dačicka a Slavonicka. Soupis vlastivědné literatury*, Brno 2013.

³⁹ Česká literatura nebyla preferována jen kvůli menší jazykové bariéře, ale především kvůli specifčnosti českého a zejména moravského prostředí, na kterou v zahraničních publikacích není brán zřetel. A naopak ne všechny závěry zahraničních odborníků lze zobecnit a aplikovat na české prostředí. Mohou ale posloužit jako inspirace pro metodické uchopení tématu. Mezi takové zahraniční autory by patřili např.: Renata Wagner-Rieger, Heinz Biehn, Hannes Stekl nebo Rolf Toman.

⁴⁰ V populárních *Dějínách umění* od José Pijoana není o historismu 19. století ani zmínka.

jsou hlavně menší novogotické památky upozadovány nebo o nich není vůbec zmínka.⁴¹ Konkrétně novogotika ani není vnímána jako součást typicky „českého umění“, přestože se na území naší republiky takových památek nalézá mnoho. Proto se tato architektura ani do přehledů o českém umění často vůbec nezařazuje, na rozdíl od umění generace národního divadla nebo novorenesančních staveb, vnímaných jako symbol národního obrození. Pro zastánce moderny byla navíc architektura historismu pokládána za duchaprázdnou a tento postoj měl své příznivce prakticky po celé 20. století.⁴² Následkem toho, že architektura 19. století nebyla pochopena a nebyla ujasněna její hodnotící metoda, nepsalo se o ní a dlouho ani nebyla přijímána jako plnohodnotný předmět dějin umění. Dnes je již naštěstí překonána představa, že historismus a konkrétně novogotika je jen výsledkem bezduchého eklekticismu a tvůrčí vyčerpanosti,⁴³ což si ostatně mysleli již její současníci.⁴⁴

Jedním z prvních, kdo u nás vybízel k nezaujatému studiu architektury devatenáctého století, byl Vincenc Kramář ve svém nedokončeném článku, uveřejněném v časopise *Památky archeologické* v roce 1914.⁴⁵ Před ním publikoval Zdeněk Wirth článek o do té doby opovrhované barokní gotice⁴⁶, tedy reminiscencích gotiky v baroku, kde rovněž upozornil na nebezpečí zkresleného posuzování historizující architektury, kterou zde rehabilituje jako plnohodnotný umělecký projev a mimo jiné tu píše: „*Stylový vývoj náhle přervaný reminiscencí několik století starou, nebo, jako v tomto případě, těžko zjištělná, ale existující kontinuita uměleckých forem, jsou pro zaujatého historika*

⁴¹ Marie Benešová, *Česká architektura v proměnách dvou století 1780-1980*, Praha 1984, s. 31.

⁴² Wolf Tegethoff, Předmluva, in: Jindřich Vybíral, *Česká architektura na prahu moderní doby. Devatenáct esejů o devatenáctém století*, Praha 2002, s. 9.

⁴³ Vincenc Kramář ve svém nedokončeném článku o architektuře devatenáctého století v časopise *Památky archeologické* z roku 1914 píše: „*Není tomu dávno, co jsme se dívali hromadně na architekturu 19. stol. jako na produkt mechanického, od života odloučeného, vědecky střízlivého komponování či vlastně kopírování a kombinování historických stylů. Mluvívalo se o libovolné hře s formami, nebo zas o beztvarem naturalismu, o literatuře, a nikdo nechtěl připustiti, že by se za těmi produkty skrýval určitý tvarový cit, a že by se mohlo vůbec mluvíti o tvoření. 19. století bylo podle tohoto názoru dobou přírodních a historických věd, techniky a socialismu, ale umělecky bylo zcela nemohoucí, ... Jeho umělecká díla, především architektonická, značila čirý chaos, postrádající vnitřního pojítka.*“

⁴⁴ Jindřich Vybíral, Polibek Ropuchy. Diskuse o historismu v architektuře 19. století, *Umění* XLIV, 1996, s. 483-498 uvádí ve svém článku pro časopis *Umění* v roce 1996 citát francouzského malíře Eugene Delacroix: „*Neznám slov, abych vylíčil hloupost architektů, a týká se to všech bez výjimky. Každý z rozmarů posvěcených módou svého století se stává pro ně zákonem. Jako by jen jejich předchůdci byli lidé nadaní svobodou vymýšlet si podle své chuti své příbytky i jejich výzdobu. Zakazují si dělat cokoli, co nenajdou jinde už hotové a knihami schválené.*“

⁴⁵ Vincenc Kramář, *Architektura v devatenáctém století, Památky archeologické* XXVI, Praha 1914, s. 99-104, 209-221.

⁴⁶ Zdeněk Wirth, Barokní gotika v Čechách v XVIII a I. polovici XIX. století, *Památky archaeologické a místopisné*, 23, 1908, č. 3, sl. 121-220, 37 tab, <https://www.academia.edu/24373421/>. V roce 1909 obhájil Wirth svou rigorózní práci na stejné téma.

*zřůdou, prohřeškem proti estetickému kánonu doby a bývají odbývány buď mlčením, nebo posměškem.*⁴⁷

V roce 1922 ještě Zdeněk Wirth s Antonínem Matějčkem vydali knížku *Česká architektura XIX. století*,⁴⁸ kde se zabývají architekturou od empíru, přes romantický historismus, přísný historismus druhé poloviny 19. století až po technické stavby a krajinářské úpravy.⁴⁹ Romantickou gotiku Wirth považoval za epilog barokní gotiky a uznává jí hlavně, pokud umělec přistupoval k látce tvůrčím způsobem. Přesto se ale podle Wirtha nemohla romantická gotika rovnat uměleckou kvalitou Santinimu.⁵⁰

Dále na téma 19. století psal své texty Břetislav Štorm (1907-1960), český architekt a pracovník památkové péče,⁵¹ nebo již zmíněný historik umění Antonín Matějček (1889-1950), který studoval ve Vídni u Maxe Dvořáka, od něhož chápal umění jako výraz duchovní atmosféry doby. Anna Masaryková (1911-1996), vnučka T.G. Masaryka a historička umění, obhájila v roce 1936 rigorózní práci na téma *Druhé rokoko v Čechách*, které také souvisí s obdobím 19. století.

Jak uvádí Marie Benešová⁵², zároveň již od 90. let 19. století vzniká odmítavý postoj a záporné hodnocení architektury 19. století.⁵³ V té době se střetávaly různé názory na poměr mezi konstrukcí a formou, mezi technikou a uměním a česká literatura o dějinách umění, kromě již zmíněných, se tehdy vývojem architektury 19. století raději vůbec nezabývala. Dochází tedy opět k vývojové zákonitosti, kdy noví ostře popírají to, co předcházelo. Podle Vybírala tato generace pouze více či méně zapírala svoji sympatii k historismu.⁵⁴

⁴⁷ Citováno z: Zdeněk Wirth, Barokní gotika v Čechách v XVIII a I. polovici XIX. století, *Památky archaeologické a místopisné*, 23, 1908, č. 3, sl. 121–220, 37 tab, <https://www.academia.edu/24373421/>.

⁴⁸ Zdeněk Wirth – Antonín Matějček, *Česká architektura 1800-1920*, Praha 1922.

⁴⁹ Později Wirth ještě napsal kapitolu Architektura druhé polovice XIX. století v knize *Architektura v českém národním dědictví* z roku 1961.

⁵⁰ "V Čechách ovšem nedospělo se v tomto období ani zdaleka k uměleckému výsledku, který nám znamená gotika barokní v nejdokonalejších pracích Santiniových." (Zdeněk Wirth – Antonín Matějček, *Česká architektura 1800-1920*, Praha 1922, s. 16.)

⁵¹ Mezi strojopisy Břetislava Štorma, které mi byly v roce 2018 poskytnuty NPÚ k přepsání a redakční úpravě byly např.: Příspěvek k studiu barokní gotiky, Otázka autorství Sychrova, Státní hrady a zámky 19. století, Počátky romantické architektury v Čechách, Zámky a jejich stavitelé XIX. věku, Česká architektura 19. století.

⁵² Marie Benešová, *Česká architektura v proměnách dvou století 1780-1980*, Praha 1984.

⁵³ Karel Teige v knize *Moderní architektura v Československu* (1930) na straně 6 uvádí: „Nejprve bylo třeba vysvoboditi se ze slohového zmatku a historismu architektury devatenáctého věku. Popřítí tuto senilní, nemohoucí a netvůrčí architekturu, bezduché vetešnictví a passéistické řemeslo, plagiátní rekonstrukci historických slohů. Po celé devatenácté století historismus, nacionální tendence a s nimi související národopisné, folklórové módy, které v malířství odsuzují i nejnadanější autory k práci provinciálního charakteru a významu, jsou mocnou brzdou zdravé architektonické tvorby.“

⁵⁴ Marie Benešová, *Česká architektura v proměnách dvou století 1780-1980*, Praha 1984, s. 33.

Jen postupně byla látka ožívována pro vážné studium. Teprve v 50. letech 20. století se objevil zájem o minulé a začalo se upozorňovat na inspirační možnosti architektury 19. století pro architekturu současnou.⁵⁵ Po systematickém výzkumu v 50. letech se historické studie hromadně objevují v letech šedesátých⁵⁶, kdy již také sílila potřeba utříbení názorů na historismus, a proto se v roce 1963 konalo sympozium v Mnichově a na zámku Anif.⁵⁷ Výsledkem těchto diskusí byla akceptace umění 19. století jako plnohodnotného předmětu dějin umění.⁵⁸

Proces rehabilitace umění tohoto období postupně sílil, přičemž u historiků umění byl podpořen zahraničními vzory, a především Rieglovými názory zavrhuujícími teorie o úpadkových obdobích v dějinách umění. V té době publikovali některé své práce např. Marie Benešová⁵⁹ (1920-2007), Viktor Kotrba⁶⁰ (1906-1973), Dobroslav Líbal⁶¹ (1911-2002), Emanuel Poche⁶² (1903-1987), Marie Pospíšilová, zaměřující se na historizující

⁵⁵ V 50. letech publikuje např. Oldřich Starý článek Devatenácté století a národní tradice probuzenecké doby v časopise *Architektura* z roku 1951, č.10. Ještě předtím Starý vydal knihu *Moderní architektura* z roku 1934 a článek Čechy a klasicismus v časopise *Život* roč. 19 z roku 1944. Kromě něj vydal ještě např. Jiří Vančura v roce 1953 své *Kompozice české architektury 19. století*.

⁵⁶ Historií architektury 19. století se v zahraničí zabývali např.:

Leonardo Benevolo, *Geschichte der Architektur des 19. und 20. Jahrhunderts*, Callwey-München 1964; Kenneth Clark, *The Gothic Revival. An Essay in the History of Taste*, New York 1929;

Georg Germann, *The Gothic revival in Europe and Britain*, London 1973;

Wolfgang Götz, Historismus. Ein Versuch zur Definition des Begriffes, *Zeitschrift des Deutschen Vereins für Kunstwissenschaft*, 1970, č. 14, s. 196-212;

Major Maté, *Geschichte der Architektur III. Die Entwicklung der Architektur von der französischen Revolution bis zur Gegenwart*, Budapest 1960;

Claude Mignot, *Architektur des 19. Jahrhunderts*, Köln 1994;

Gustav Adolf Platz, *Die Baukunst der neuesten Zeit. Prynpläen-Verlag*, Berlin 1927;

Nicolaus Pevsner, *Europäische Architektur von den Anfängen bis zur Gegenwart*, München 1963; Nicolaus Pevsner, *Pioneers of Modern Design, From W. Morris t W. Gropius*, England 1970;

Hans Sedlmayr, *Verlust der Mitte. Die bildende Kunst des 19. und 20. Jahrhunderts als Symptom und Symbol der Zeit*, Salzburg 1948.

⁵⁷ Ze sympozia byl vydán sborník referátů: *Historismus und bildende Kunst*, München 1965.

⁵⁸ Marie Benešová, *Česká architektura v proměnách dvou století 1780-1980*, Praha 1984, s. 36 - Jindřich Vybiral, Polibek Ropuchy. Diskuse o historismu v architektuře 19. století, *Umění XLIV*, 1996, s. 483-498.

⁵⁹ Marie Benešová, Čeští architekti XIX. století. Příklad pro dnešní tvorbu, *Architektura ČSR*, 1952, č. 11, s. 236-242.; Eadem, *Česká architektura v proměnách dvou století 1780-1980*, Praha 1984.; Eadem, Význam snu při dostavbě katedrály sv. Víta, in: Marta Ottlová – Milan Pospíšil (edd.), *Proudy české umělecké tvorby 19. století. Sen a ideál*, Praha 1990, s. 58-62.; Eadem, Funerální architektura v tvorbě českých architektů druhé poloviny 19. století, in: Helena Lorenzová – Taťána Petrasová (edd.), *Fenomén smrti v české kultuře 19. století, sborník příspěvků z 20. ročníku sympozia k problematice 19. století*, Praha 2001, s. 92-105.

⁶⁰ Viktor Kotrba, Die Anfänge der Neugotik in den böhmischen Ländern, *Alte und moderne Kunst X*, Wien 1965.; Idem, Historismus a počátky památkové péče v českých zemích v době barokní, *Staletá Praha II*, Praha 1966.

⁶¹ Dobroslav Líbal, Romantická gotická architektura první poloviny 19. století v Čechách, na Moravě a ve Slezsku, in: Marie Mžýková (ed.), *Kamenná kniha. Sborník k romantickému historismu – novogotice*, Sychrov 1997, s. 80-87.; Dobroslav Líbal, Josef Mocker, architekt restaurátor, in: *Zprávy památkové péče. Časopis státní památkové péče* 61, č. 2, Praha 2001, s. 21-23.

⁶² Emanuel Poche, B. Grueber, in: *Encyklopedie českého výtvarného umění*, Praha 1975, s. 143.; Idem, Architektura, in: *Praha národního probuzení*, Praha 1980, s. 122-204.; Idem, Hodnoty české architektury období 1860-1960 v kontextu evropského vývoje, in: *Staletá Praha. Pražské památky období 1860-1960 a*

zámecké interiéry,⁶³ historik Otto Urban (1938-1996)⁶⁴ nebo Hana Volavková (1904-1985).⁶⁵

Soustavněji se studium o 19. století u nás rozvíjí od druhé poloviny 70. let 20. století, kdy byly napsány první práce zaměřené na architektonické řešení exteriérů i interiérů historizující architektury. Již od roku 1981 se až dodnes každoročně koná *Plzeňské sympozium k problematice 19. století*, které vzniklo původně v rámci nového festivalu založeném představiteli plzeňských kulturních institucí a badateli Ústavu teorie a dějin umění Československé akademie věd v Praze.⁶⁶ Z těchto mezioborových konferencí následně vznikají sborníky na určitá témata, nejen z pohledu umělecko-historického.⁶⁷ První sborník z roku 1981 lze považovat za jeden z nejvzácnějších příspěvků k osvětlení složitých proudů historismu své doby.⁶⁸

Rok 1989 znamenal nové možnosti díky svobodnému bádání, které se nyní mohlo více zaměřit i na šlechtu, která byla do té doby z ideologických důvodů upozadřována. Začaly tedy vycházet publikace o kulturních aktivitách české šlechty nebo o architektuře jejich venkovských sídel a tento zájem přetrvává až do současnosti.

Práce zásadnějšího významu vznikají často až na přelomu 20. a 21. století, do kterých spadají i *Dějiny českého výtvarného umění*, sledující české umění od středověku po dvacáté století. Nutně se tedy musí zabývat i uměním takzvaného dlouhého století. Toto rozsáhlé dílo, vydávané postupně již od roku 1984, je rozdělené do několika svazků a sledovanou látku obsahuje ve III. díle, který vyšel až roku 2001. Tato opožděnost patrně dílu prospěla, jelikož v té době byl již celkem dostatečně rozvinutý metodický přístup pro hodnocení tohoto období v souladu se západoevropskými trendy. Třetí díl *DČVU*, rozpuštěný do dvou svazků, je symbolicky ohraničen léty 1780-1890, kdy prvních šedesát let je vymezeno klasicismu a empíru, roky 1840-1860 tzv. romantickému historismu a *biedermeieru* a posledními třiceti lety je označen tzv. přísný a pozdní historismus. To vše

jejich ochrana VII, Praha 1975.; Idem, *Období historických slohů, Československá vlastivěda* VIII, Praha 1935.

⁶³ Marie Pospíšilová, *Historizující zámecký interiér 19. století v Čechách* (disertační práce), FFUK, Praha 1978.; Marie Pospíšilová, *Romantické zámecké interiéry*, Ústí nad Labem 1986.

⁶⁴ Otto Urban, *Česká společnost 1848-1918*, Praha 1982.

⁶⁵ Hana Volavková (1904-1985) byla česká historička umění, která se zasloužila především o existenci Židovského muzea. Publikovala např. monografii o Mikoláši Alšovi (Hana Volavková, *Mikoláš Aleš*, Praha 1982.)

⁶⁶ Novinky, *Plzeňská sympozia k problematice 19. století*, <http://www.plzensympozium.cz/novinky/>.

⁶⁷ Např.: Zdeněk Hojda – Marta Ottlová – Roman Prahel (edd.), *Naše Itálie. Stará i mladá Itálie v české kultuře 19. století. Sborník příspěvků z 31. ročníku sympozia k problematice 19. století*, Praha 2012.

⁶⁸ *Historické vědomí v českém umění 19. století. Sborník přednášek na konferenci v rámci Smetanova festivalu Plzeň 1981*, Praha 1981.

je rozdělena na umění Čech a umění Moravy a Slezska,⁶⁹ kdy paradoxně právě Morava měla již předtím svou uměleckou historii lépe zpracovanou než Čechy, o což se zasloužil zejména Pavel Zatloukal, který v tomto ohledu navázal na rakouského architekta působícího v Brně, Augusta Prokopa.

V akademických *Dějínách* nebylo problematice zámeckých historizujících staveb, která s touto bakalářskou prací nejvíce souvisí, věnováno příliš prostoru. Navíc přestože jde v případě *DČVU* v mnoha ohledech o úžasný počin, autoři se občas nevyhnuli různým modernistickým klišé, které umění 19. století dosti shazují.⁷⁰ Celkem nakonec do zmíněných *Dějin* přispělo šestnáct autorů a autorek s různými badatelskými prioritami a metodami, kteří publikovali i samostatné články či knihy.⁷¹

Významnou roli při doceňování historismu měly i výstavy, na kterých zprvu bylo jen dílčím způsobem zastoupeno historizující umělecké řemeslo (1972, 1977). V letech 1995-1997 se následně na zámku Sychrov konala první ucelená výstava romantického historismu ve fázi gotiky. Výstavě *Romantický historismus-novogotika* předcházelo v červnu 1995 sympozium, ze kterého následně vyšel sborník, nazvaný *Kamenná kniha*,⁷² a také byl vydán výběrový katalog expozice zámku Sychrov, doplněný o texty, týkající se zámeckých budov novogotického stylu, jejich stavebníků a stavitelů.⁷³ Obě zmíněné knihy editovala Marie Mžýková (*1945), historička umění, kulturní pracovnice, kurátorka a odborná publicistka, která se soustředí na obecnou rovinu historismu, jeho východiska a vlivy ze zahraničí. Zaměřuje se na umění 19. století, francouzské a nizozemské umění 17. - 19. století, sbírky hradů a zámků a život aristokracie.

Dalšími často skloňovanými jmény a texty, pokud pomineme soupisy památek⁷⁴ a spisy týkající se konkrétních staveb, kterých je nespočetné množství, je dílo Jindřicha Vybírala⁷⁵ (*1960), jehož hlavní výzkumná činnost se soustředí právě na českou a

⁶⁹ V této bakalářské práci je více přihlíženo k poslední jmenovanému, jelikož Český Rudolec historicky spadá právě pod Moravu a německy hovořící Picchioni měl vazby logicky více na Vídeň a Brno, označované jako „*rakouský Manchester*“, než na Prahu, která byla centrem české kultury. (čerpáno z: Jitka Kroupa, Úvod. Morava 1860-1890, in: Taťána Petrasová – Helena Lorenzová (edd.), *Dějiny českého výtvarného umění III/2 1780/1890*, Praha 2001, s. 257-263.)

⁷⁰ Např. Jarmila Brožová na závěr kapitoly píše: „*Historizující tendence prokázaly svou tvůrčí slabost.*“ Vojtěch Lahoda v předmluvě obhajuje umění této doby tím, že 20. století a modernismus v této době nalezaly zdroje pro svou tvorbu.

⁷¹ Autory příspěvků jsou: Naděžda Blažičková-Horová, Jarmila Brožová, Antonín Dufek, Mojmir Horyna, Jaroslav Kačer, Jitka Kroupa, Helena Lorenzová, Taťána Petrasová, Eva Petrová, Roman Prahel, Věra Ptáčková, Jitka Sedlářová, Markéta Theinhardtová, Jindřich Vybíral, Petr Wittlich, Pavel Zatloukal.

⁷² Marie Mžýková (ed.), *Kamenná kniha. Sborník k romantickému historismu – novogotice*, Sychrov 1997.

⁷³ Marie Mžýková, *Romantický historismus – novogotika*, Sychrov-Bítov 1995.

⁷⁴ Např.: August Sedláček, *Hrady, zámky a tvrze Království českého*, Praha 1931.

⁷⁵ Jindřich Vybíral, *Česká architektura na prahu moderní doby. Devatenáct esejů o devatenáctém století*, Praha 2002.; Jindřich Vybíral, Polibek Ropuchy. Diskuse o historismu v architektuře 19. století, *Umění*

středoevropskou architekturu 19. a první poloviny 20. století. Jeho patrně nejznámější publikací je *Století dědiců a zakladatelů*, kde se velmi čtivým způsobem zabývá výklady a definicemi historismu, obdobím 19. století jako epochou plnou paradoxů a rozporů nebo se zde věnuje i historií konkrétních jihočeských staveb, jejich stavebníky nebo tzv. schwarzenberským slohem. Přestože zde Vybíral uvádí několik zajímavých postřehů a prakticky mění zažitý pohled na architekturu 19. století, zasloužilo by si toto téma větší prostor, než jaké mu Vybíral poskytl. Částečně je však tento deficit vyplněn jeho další knihou *Česká architektura na prahu moderní doby*, která je ale tematicky velmi rozdrobená.

Dalším neméně významným historikem umění zabývajícím se již od 80. let obdobím 19. století na Moravě a ve Slezsku je Pavel Zatloukal⁷⁶ (*1948), který se neomezuje jen na statický popis staveb, ale snaží se odhalit inspirace a vzory, a tak zasadit moravský a slezský historismus do evropského kontextu. Podrobněji se zabýval zhodnocením periodizace historizujících proudů v architektuře i ze strany německých a rakouských autorů. Za svou knihu *Příběhy z dlouhého století* dokonce obdržel nejprestižnější českou knižní cenu *Magnesia Litera*. V této publikaci se Vybíral nesnaží o aplikaci vývojové metody, která v 19. století příliš nefunguje, ale záměrně knihu roztříštil do „příběhů“ soustřeďujících se kolem jedné stavby.

Neméně známou historičkou umění specializující se na výzkum umění a architektury 19. století je Taťána Petrasová (*1961),⁷⁷ která v roce 1993 obhájila

XLIV, 1996, s. 483-498.; Jindřich Vybíral, *Století dědiců a zakladatelů. Architektura jižních Čech v období historismu*, Praha 1999.; Idem, Historismus – mrtvolné divadlo? in: *Umění a civilizace jako divadlo světa*, Praha 1993, s. 174-179.; Idem, Damasus Deworezky, předběžný portrét, in: Marie Mžýková (ed.), *Kamenná kniha. Sborník k romantickému historismu – novogotice*, Sychrov - Praha 1997, s. 102-106.; Idem, Čeští architekti v zemi zaslíbené, in: Josef Kroutvor (ed.), *Cesta na jih, inspirace českého umění 19. a 20. století*, Praha 1999, s. 103-117.; Idem, Inženýrská architektura a užitkové stavby romantického historismu, in: Taťána Petrasová – Helena Lorenzová (edd.), *Dějiny českého výtvarného umění III/1 1780/1890*, Praha 2001, s. 278-281.; Idem, Inženýrská architektura a užitkové stavby přísného a pozdního historismu, in: Taťána Petrasová – Helena Lorenzová (edd.), *Dějiny českého výtvarného umění III/2 1780/1890*, Praha 2001, s. 203-204.; Idem, Historismus jako téma. K padesátinám Pavla Zatloukala, *Architekt* 44/1998, č. 22, s. 6-7.

⁷⁶ Pavel Zatloukal, *Architektura 19. století*, Praha 2001.; Idem, Architektura romantického historismu, in: Taťána Petrasová – Helena Lorenzová (edd.), *Dějiny českého výtvarného umění III/2 1780/1890*, Praha 2001, s. 17-27.; Idem, *Historismus. Architektura 2. poloviny 19. století na Moravě a ve Slezsku*, Olomouc 1986.; Idem, *Příběhy z dlouhého století. Architektura let 1750-1918 na Moravě a ve Slezsku*, Olomouc 2002.

⁷⁷ Taťána Petrasová – Roman Prahel (edd.), *Mnichov-Praha. Výtvarné umění mezi tradicí a modernou*, Praha 2012.; Taťána Petrasová – Pavla Machalíková, *Člověk a stroj v české kultuře 19. století. Sborník příspěvků z 32. ročníku symposia k problematice 19. století*, Praha 2013.; Taťána Petrasová – Pavla Machalíková, *Tělo a tělesnost v české kultuře 19. století*, Praha 2010.; Taťána Petrasová – Helena Lorenzová (edd.), *Dějiny českého výtvarného umění III/1 1780/1890*, Praha 2001.; Taťána Petrasová – Helena Lorenzová (edd.), *Fenomén smrti v české kultuře 19. století. Sborník příspěvků z 20. ročníku symposia k problematice 19. století*, Praha 2001.; Taťána Petrasová – Helena Lorenzová (edd.), *Salony v české kultuře 19. století*.

kandidátskou práci na téma *Podíl Josefa Mockera na proměně Svatovítské katedrály*. Koeditovala třetí díl *Dějiny českého výtvarného umění* nebo knihu *Výtvarné umění mezi tradicí a modernou*. Od roku 1998 je organizátorkou plzeňských symposií a v roce 1999 jí *Uměleckohistorická společnost v českých zemích* udělila *Cenu Josefa Krásky* za zpracování a prezentaci výtvarného umění 19. století.

Další, kdo stojí za zmínku je Jiří Kuthan (*1945),⁷⁸ který, přestože se zabývá zejména obdobím středověku se zaměřením na jižní Čechy, vydal i díla týkající se aristokratických sídel období historismu. Ačkoli publikace nepřináší přelomové závěry, je poměrně důležitou prací přinášející přehled historizujících zámků na území České republiky, které Kuthan zasazuje do historického kontextu s jasně danou strukturou, která je psaná čtenáři přívětivou formou. Problematikou jihočeské romantické gotiky a novogotiky se rovněž zabývá Jan Müller (*1952),⁷⁹ vydávající své statě v rámci Národního památkového ústavu v Českých Budějovicích.

Dále Martin Horáček (*1977)⁸⁰ se odborně zabývá architekturou 18.-21. století, zejména novorenesancí, teorií umění, historiografií dějin umění a teorií a dějinami památkové péče. Z mladších badatelů dále jeví odborný zájem o dějiny architektury 19.-20. století a architekturu českých Němců Věra Vostřelová.⁸¹

Dalšími odborníky, kteří se alespoň částečně zabývají nebo zabývali obdobím 19. století je například profesor dějin umění Rostislav Švácha (*1952),⁸² který se zajímá o dějiny architektury 17.–21. století, dějiny dějin umění a dějiny památkové péče, avšak historismus a novogotika stojí mimo jeho hlubší zájem. Stejně tak Mojmír Horyna (1945-2011) se věnoval především umění baroka, ale svůj odborný zájem částečně rozšířil i o

Sborník příspěvků z 19. ročníku plzeňské konference, Praha 1999.; Taťána Petrasová – Rostislav Švácha (edd.), *Dějiny umění v českých zemích 800-2000 / Art in the Czech Lands 800-2000*, Praha 2017.

⁷⁸ Jiří Kuthan, *Aristokratická sídla období romantismu a historismu*, Praha 2001.; Jiří Kuthan, *Aristokratická sídla v českých zemích 1780-1914*, Praha 2014.

⁷⁹ Jan Müller, Poznámky k reflexi romantické gotiky a slohové neogotiky na jihu Čech v krásné literatuře, *Výběr* LII, č.4, České Budějovice 2015, s. 248-268.; Jan Müller, K reflexi romantické gotiky a novogotiky na jihu Čech, in: Martin Gaži – Vlastislav Ouroda (edd.), *Památky jižních Čech* 4, České Budějovice 2013, s. 154-155, 168-169; Jan Müller, Český Krumlov na konci „dlouhého 19. století“ 1890–1918, in: Martin Gaži (ed.), *Památky jižních Čech* 8, České Budějovice 2017.

⁸⁰ Martin Horáček, *Přesná renesance v české architektuře 19. století. Dobová diskuse o slohu*, Olomouc 2012.

⁸¹ Věra Vostřelová, *Zkamenělá hudba. Tvorba architekta Bernharda Gruebera (1806–1882)*, Praha 2018.; Eadem, *Cizí dům? Německá architektura v Čechách 1848–1891 / Ein fremdes Haus? Die Architektur der Deutschböhmen 1848–1891*, Praha/Prag 2015.

⁸² Marie Platovská – Rostislav Švácha (edd.), *Dějiny českého výtvarného umění V 1939-1958*, Praha 2005.; Marie Platovská – Rostislav Švácha (edd.), *Dějiny českého výtvarného umění VI 1958-2000*, Praha 2007.; Taťána Petrasová – Rostislav Švácha (edd.), *Dějiny umění v českých zemích 800-2000 / Art in the Czech Lands 800-2000*, Praha 2017.

architekturu 19. století, architektonický vývoj Prahy a ochranu kulturních památek.⁸³ I Roman Prahel je znám svými studii na témata z dějin umění 18. a 19. století, nicméně novogotická architektura mezi ně příliš nepatří. Jeho kolega z FFUK Petr Wittlich (*1932)⁸⁴ vydává texty zejména o české secesi a sochařství 19. a 20. století. Studium šlechtických interiérů se zabývá Květa Křížová (1950)⁸⁵ nebo Eva Lukášková.⁸⁶ Dále je možné jmenovat Pavla Vlčka⁸⁷, Milenu Lenderovou⁸⁸, Jiřího Kroupu,⁸⁹ Naděždu Blažičkovou-Horovou,⁹⁰ Petra Sládečka⁹¹, Pavla Šopáka⁹² a další, které případně uvádím v soupisu odborné literatury.

⁸³ Mojmír Horyna, Jednota a mnohost v české architektuře přísneho a pozdního historismu. Norma versus dílo, in: *V mužském mozku. Sborník k 70. narozeninám Petra Wittliche*, Dolní Břežany 2002 s. 285-296.; Idem, Architektura romantického historismu. Čechy 1840–1860, in: Taťána Petrasová – Helena Lorenzová (edd.), *Dějiny českého výtvarného umění III/1, 1780–1890*, Praha, Academia 2001, s. 261-277.; Idem, Architektura přísneho a pozdního historismu. Čechy 1860-1890, in: Taťána Petrasová – Helena Lorenzová (edd.), *Dějiny českého výtvarného umění III/2, 1780–1890*, Praha, Academia 2001, s. 133-202.

⁸⁴ Petr Wittlich, Tělesnost a figurální kánony v sochařství 19. století, in: *Tělo a tělesnost v české kultuře 19. století. Sborník příspěvků z 29. ročníku symposia k problematice 19. století*, Praha 2010, s. 197-204.; Petr Wittlich, *Česká secese*, Praha 1982.

⁸⁵ Květa Křížová, Zobrazení historických interiérů vídeňských interiérů a rezidencí v našich sbírkách, *Zprávy památkové péče* 52, 1992, s. 1-8.; Eadem, *Šlechtický interiér 19. století v dobových zobrazeních ze zámeckých sbírek*, Praha 1993.

⁸⁶ Eva Lukášková, *Zámecké interiéry. Pohledy do aristokratických sídel od časů renesance do doby první poloviny 19. století*, Praha 2015.

⁸⁷ Pavel Vlček se zabývá architekturou starověku, renesance, baroka a 19. století nebo historickou typologií architektury: Pavel Vlček (ed.), *Encyklopedie českých zámků*, Praha 1994.; Idem, *Ilustrovaná encyklopedie českých zámků*, Praha 1999.; Idem, *Dějiny architektury (neo)klasicismu a 19. století*, Praha 2009.

⁸⁸ Milena Lenderová se zaměřuje na dějiny každodennosti 19. století a gender studies: Milena Lenderová (ed.), *Žena v českých zemích od středověku do 20. sletí*, Praha 2009.; Milena Lenderová – Tomáš Jiránek – Marie Macková, *Z dějin české každodennosti. Život v 19. století*, Praha 2017.; Eadem, *A ptáš, knížko má.... Ženské deníky 19. století*, Praha 2008.; Eadem (ed.), *Eva nejen v ráji. Žena v Čechách od středověku do 19. století*, Praha 2002.; Eadem, *K hříchu i k modlitbě. Žena v minulém století*, Praha 1999.

⁸⁹ Jiří Kroupa, Od baroku k novobaroku. Motivy kontinuity v lichtenštejnské architektuře 19. století, in: Knoz – Peter Geiger (edd.), *Lichtenštejnové. Kontinuity – diskontinuity*, Brno 2013, s. 227-234.; Jiří Kroupa, Johann Philipp Joendl. Stavební ředitel na Moravě v první polovině 19. století, in: Petr Kroupa – Eva Dvořáková (edd.), *Generosum labor nutrit. Sborník k počtě Bohumila Samka*, Brno 2010, s. 135-150.; Idem, Romantismus v architektuře. Od vizuálního působení k představivosti, *RozRazil*, Brno 2007, č. 02, s. 85-87.; Idem, Úvod. Čechy 1780-1840, in: Taťána Petrasová – Helena Lorenzová (edd.), *Dějiny českého výtvarného umění III/1 1780/1890*, Praha 2001, s. 15-27.; Idem, Úvod. Morava 1780-1840, in: *DČVU III/1*, s. 181-190.; Idem, Úvod. Morava 1840-1860, in: *DČVU III/2*, s. 11-16.; Idem, Úvod. Morava 1860-1890, in: *DČVU III/2*, s. 257-264.

⁹⁰ Naděžda Blažičková-Horová (ed.), *Dějiny v obrazech. Historické náměty v umění 19. století v Čechách* (kat. výs.), Praha 1996.; Eadem, *Malířská rodina Mánesů*, Praha 2002.

⁹¹ Petr Sládeček, *Novorenesanční evangelické kostely v Čechách a na Moravě. Příspěvek k dějinám architektury 2. poloviny 19. století*, Praha 2015.

⁹² Pavel Šopák, *Století proměny. Devatenácté století ve stavební kultuře českého Slezska a Ostravska*, Opava 2018.

3 Urbanismus obce a zámeckého areálu

Obec Český Rudolec se v současné době nachází na území jižních Čech, v okrese Jindřichův Hradec, ale historicky přináležel Moravě.⁹³ Konkrétně leží asi 8 kilometrů severozápadně od Slavonic a 24 kilometrů jihovýchodně od Jindřichova Hradce (Obr. 4).⁹⁴ Ves vznikla pravděpodobně v 1. polovině 13. století na soutoku Bolíkovského a Radíkovského potoka, ale první dochované písemné záznamy o Rudolci pocházejí až z poloviny 14. století.⁹⁵



Obr. 4 Mapa Dačicka, Slavonicka a Telčska s vyznačením obce Český Rudolec. Zdroj: Vladimír Nekuda (ed.), *Vlastivěda Moravská. Dačicko, Slavonicko, Telčsko*, Brno 2005, s.10.

Vůbec první zpráva o Rudolci je zaznamenána v církevním textu z roku 1343⁹⁶, který se týká založení zdejší fary, jež byla tehdy jediná v širokém okolí.⁹⁷ Kostely byly v té době zakládány tam, kde žilo více obyvatel nebo kde se nacházelo sídlo feudálního pána.⁹⁸ Z této a dalších skutečností vyplývá, že Rudolec byl snad nejdůležitější obcí v okolí. Sama obec má navíc velkoryse založenou náves, která připomíná spíše městské

⁹³ Dříve obec spadala pod markrabství Moravské, ale od roku 1960 je součástí Čech.

⁹⁴ Ladislav Svoboda – Jiří Úlovec a kol., *Encyklopedie českých tvrzí I*, Praha 1998, s. 93.

⁹⁵ Blíže k historii obce viz Lucie Měrtlová, *Český Rudolec ve 20. století* (diplomní práce), Katedra společenských věd PFJU, České Budějovice 2009. K historii ve 20. století více Michal Stehlík, *Český Rudolec v bouřlivém půlstoletí 1918-1960*, Dačice 2007.

⁹⁶ *Codex diplomaticus et epistolaris Moraviae* (CDM) VII, 469. V tomto textu papež Klement VI. dovolil, aby kněz Dětřich, syn Diviše z Hradce a kanovník olomoucký a brněnský „...směl podržeti faru v Rudolci, jejíž roční příjmy byly vyceněny na 36 dukátů.“ (čerpáno z: Jan Tiray, *Vlastivěda Moravská. Slavonický okres*, Brno 1926, s.205.)

⁹⁷ V roce 1416 farnímu kaplanství patřily 4 vsi (Lipnice, Kadolec, Radíkov, Klenová).

⁹⁸ Lucie Měrtlová, *Český Rudolec ve 20. století* (diplomní práce), Katedra společenských věd PFJU, České Budějovice 2009, https://theses.cz/id/m588hx/downloadPraceContent_adipIdno_10491?lang=ens. 10.

náměstí, což naznačuje, že Rudolec byl centrem většího správního a hospodářského celku.⁹⁹

Kromě zámku je v obci důležitou historickou stavbou původně gotický kostel sv. Jana Křtitele, jenž byl kolem roku 1480 přestavěn pozdně goticky (Obr. 6). Do současné doby je kostel dvoulodní,¹⁰⁰ má pětiboký polygonální presbytář s hvězdicovou žebrovou klenbou, a kostelní hranolová věž se nachází v ose západního průčelí (Obr. 5). Tato dispozice byla pravděpodobně inspirována kostelem sv. Jakuba v Telči, kde v době přestavby kostela zastával funkci purkrabího Václav z Maříže, který vlastnil Rudolec v letech 1464-1499.¹⁰¹

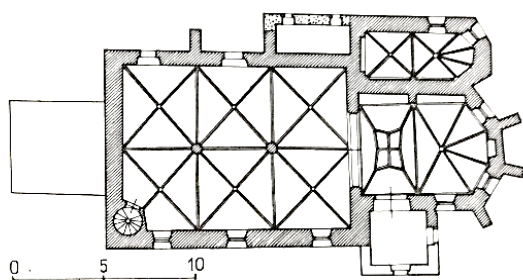

Obr. 5 Půdorys kostela sv. Jana Křtitele v Českém Rudolci. Zdroj: *Umělecké památky Čech I*, s.229.



Obr. 6 Původně gotický kostel sv. Jana Křtitele přestavěný kolem roku 1480. Foto Eva Smržová (2019).

Uvnitř kostela sv. Jana Křtitele se nachází náhrobky bývalých držitelů statku z 15. století. Na evangelické straně hlavního oltáře je umístěn náhrobek Václava Hodického z Hodic a jeho dvou manželek.¹⁰² Pod kůrem leží šest náhrobků vladyků z Maříže¹⁰³, včetně náhrobku purkrabího na Telči, Václava z Maříže.¹⁰⁴ Další náhrobek pod lavicemi patří Janu Drhovi z Dolan.¹⁰⁵ Zajímavým je na evangelické straně lodi náhrobník ze sádry, kde je v hlavní části umístěný reliéf s figurálním výjevem, který má dle nápisu a datace zpodobňovat modlícího se Jana Hodějovského z Hodějova s manželkou a čtyřmi dětmi.

⁹⁹ Kromě toho byl Rudolec situován na důležité křižovatce spojující trasu Slavonice-Kunžak-Jindřichův Hradec a Dačice-Liděřovice-Matějovec.

¹⁰⁰ Dvoulodí je zaklenuto na dvou osmibokých pilířích třemi dvojicemi polí křížové žebrové klenby. Toto poměrně ojedinělé dvoulodí nalezneme rovněž v kostelích v Liděřovicích, Cizkrajově a Slavonicích, které byly přestavovány v polovině 15. století.

¹⁰¹ Vladimír Nekuda (ed.), *Vlastivěda Moravská. Dačicko, Slavonicko, Telčsko*, Brno 2005.

¹⁰² Náhrobek je z roku 1599. Pod tímto kamenem je vchod do hrobky, která byla později zdokumentována a ukázalo se, že se zde nachází rozlehlý podzemní prostor s valenou klenbou, který kromě hrobky Hodějovských byl v pozdějších dobách využíván i jako kostnice.

¹⁰³ Jinak také Marajze, Marejze, Marýze, Maříze. Je zde náhrobek Kateřiny ze Sedlece, manželky Václava z Maříže, a Oldřicha z Maříže.

¹⁰⁴ Jan Tiray, *Vlastivěda Moravská. Slavonický okres*, Brno 1926, s. 207-208.

¹⁰⁵ *Ibidem*, s. 207-212.

3.1 Zámecký areál

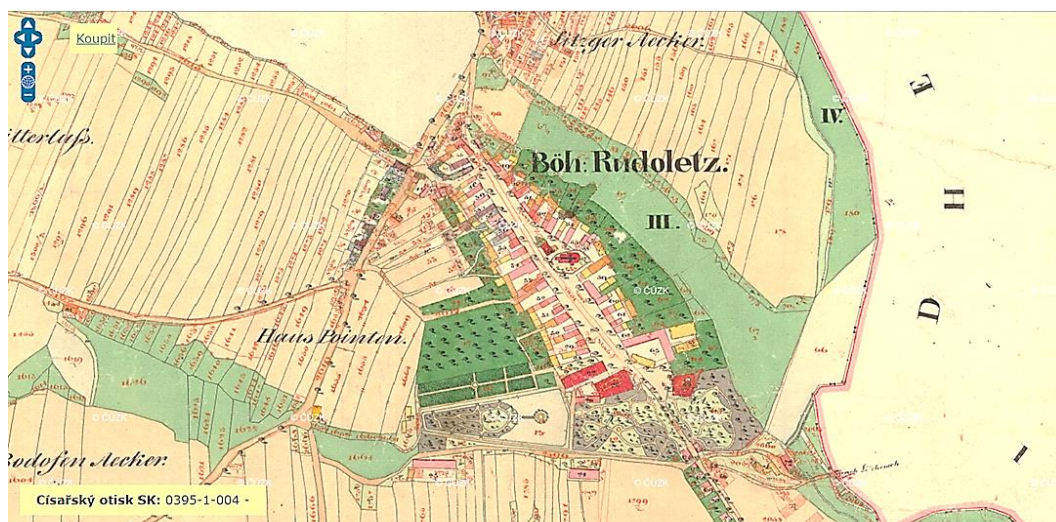

Obr. 7 Císařské povinné otisky map stabilního katastru Moravy a Slezska 1:2880 (1824-1843) [0395-1]. Zdroj: Archivnimapy.cz

Zámecký areál je tvořen několika budovami a parkem. Samotný českorudolecký zámek se nachází v jihovýchodní části obce a v jeho bezprostřední blízkosti jsou umístěné hospodářské budovy, rozkládající se na půdorysu tvaru L (Obr. 8).¹⁰⁶ Hospodářské zázemí se zde nacházelo již před rokem 1710, což víme díky plánu, který byl nalezen ve *Staatsarchiv Nürnberg* (Obr. 45).¹⁰⁷ Dnešní hospodářské budovy jsou podsklepeny, ale tyto prostory nesouvisí s dnešní zástavbou nad terénem, tudíž tyto sklepy nutně náleží staršímu objektu.¹⁰⁸

Na místě, kde stojí dům správce (Obr. 10),¹⁰⁹ dnes informační centrum, stávaly rovněž hospodářské budovy, které tvořily uzavřené



Obr. 8 Pohled na SZ ze zámecké věže na dům správce a konírny, kolem roku 1915. Z archivu Věry Procházkové.



Obr. 9 Zámecké konírny. Zdroj: Malahluboka.cz.

¹⁰⁶ Zámecké konírny, *Zámek Český Rudolec*, <http://www.zamek-ceskyrudolec.cz/fotogalerie-okoli-zamku/zamecke-konirny>, vyhledáno 21.11. 2019.

¹⁰⁷ Plán vyhledal doc. Ing. PhDr. Miroslav Plaček a publikoval jej ve své *Ilustrované encyklopedii moravských hradů, hrádků a tvrzí*.

¹⁰⁸ Archiv NPÚ, ÚOP v Českých Budějovicích, Stavebně historický průzkum (SHP), *Zámek Český Rudolec*, sg. PD 2522, Praha 1970.

¹⁰⁹ Hospodářská správa shromažďovala záznamy o příjmech a výdajích panství.

předhradí zámku. Pro potřeby správce zámku sloužila tato podsklepená budova až do konce druhé světové války.¹¹⁰ V letech 1860-1863 byl dům přestavován zároveň se zámekem v tehdy moderním novogotickém stylu. Po roce 1950 sloužila budova státním statkům jako kanceláře a kravín a od 90. let budova zcela chátrala. V roce 2009 koupila objekt společnost MALÁ HLUBOKÁ a.s., která objekt zrekonstruovala.¹¹¹



Obr. 10 Dům správce před opravou. Zdroj: Malahluboka.cz.

Další budovou tvořící zámecký areál je zájezdní hostinec (Obr. 11), který se nachází naproti zámku přes hlavní silnici. Zájezdní hostinec zde měl fungovat od 18. století, na jehož počátku byla v Rudolci zřízena poštovní stanice a již dříve zde probíhala komunikace spojující Prahu a Vídeň.¹¹² V 19. a na počátku 20. století bylo na tomto místě sídlo velkostatku a později státních statků. V druhé polovině 20. století zde byla jídelna, prodejna masa a družstevní byty. Od roku 2011 se hostinec rekonstruoval do dnešní podoby a v roce 2015 zde byl slavnostně otevřen pivovar, restaurace a pívni lázně.¹¹³



Obr. 11 Zájezdní hostinec, dříve Herrenschaftliches Amtsgebäude. Výřez z pohlednice z 19.st. Zdroj: Starepohlednice.cz.

Dříve se panský pivovar a stodoly nacházely v jihozápadní části zámeckého areálu (Obr. 12). Pivo se údajně v rudoleckém pivovaru začalo vařit v roce 1539, za vládky z Osečan. Poslední záznamy o pivovaru jsou



Obr. 12 Někdejší pivovar v Českém Rudolci. Současný stav. Pohled od východu. Foto: Eva Smržová (2018).

¹¹⁰ Turistické a informační centrum, *Zámek Český Rudolec*, <http://www.zamek-ceskyrudolec.cz/turisticke-info-centrum>, vyhledáno 21.11. 2019.

¹¹¹ Zámek, *Malá Hluboká*, <https://www.malahluboka.cz/zamek/>, vyhledáno 21.11. 2019.

¹¹² V roce 1750 byla vídeňsko-pražská silnice přeložena na Znojmo a Jihlavu, díky čemuž zde postupně upadal obchod a tato část Moravy byla prakticky odříznuta. (čerpáno z: Jan Tiray, *Vlastivěda Moravská. Slavonický okres*, Brno 1926, s.10.)

¹¹³ Zájezdní hostinec, *Zámek Český Rudolec*, <http://www.zamek-ceskyrudolec.cz/fotogalerie-okoli-zamku/zajezdni-hostinec>, vyhledáno 21.11. 2019.

poté z roku 1897, kdy byl majitelem statku rytíř Ludwig Picchioni.¹¹⁴ Dnes je ale pět set let stará budova pivovaru v havarijním stavu a částečně dokonce bez původní sedlové střechy s renesančním trémovým záklopovým stropem. V přízemí jsou stropy klenuté, místy s ještě patrnými výmalbami.

Nedaleko budovy pivovaru se na úbočí *Hory Kalvárie* dodnes nachází barokní kontribučenská¹¹⁵ sýpka, stojící osamoceně kvůli nebezpečí rozšíření požáru z okolních budov (Obr. 13). Tato sýpka je pětipatrová, zděná, na obdélném půdorysu s polovalbovou střechou. Ještě v roce 1926 byly na zdi této sýpky, u cesty ke hřbitovu, patrné stopy velkého obrazu *Úzkosti Pána Ježíše na hoře*



Obr. 13 Barokní sýpka, jižní strana a východní průčelí u cesty ke kapli. Foto: Eva Smržová (2019).

Olivetské. Pravděpodobně to byla ideová součást někdejší křížové cesty směřující od sýpky ke kapli.¹¹⁶ V současné době ale stopy obrazu zanikly a není zde patrné nic.

Od barokní sýpky je možné se dostat přímou cestou ke hřbitovní¹¹⁷ kapli sv. Kříže, nacházející se na návrší, jižně od zámeckého areálu a samotné obce (Obr. 14).¹¹⁸ Tuto kapli vybudoval v roce 1761¹¹⁹ rytíř František Alexandr Hart z Hartenbergu, sekretář a přisedící nejvyššího úřadu dvorního maršálka. Objekt byl postaven na obdélném půdorysu s půlkruhově zakončeným presbytářem, ve kterém se nachází freska s motivem



Obr. 14 Kaple sv. Kříže. Foto: Eva Smržová (2019).

¹¹⁴ Bývalý rudolecký pivovar, *Zámek Český Rudolec*, <http://www.zamek-ceskyrudolec.cz/fotogalerie-okoli-zamku/byvaly-rudolecky-pivovar>, vyhledáno 25.11. 2019.

¹¹⁵ Kontribučenské sýpky byly zakládány za Josefa II. Zde se shromažďovaly zásoby obilí pro léta neúrody. Systém kontribučních sýpek (jako obilních záložen) byl zrušen k roku 1864. Mnohé budovy někdejších kontribučních sýpek pak sloužily k uskladnění obilí z polností panských dvorů, a ještě o hodně později jako budovy místních JZD.

¹¹⁶ Jan Tiray, *Vlastivěda Moravská. Slavonický okres*, Brno 1926, s. 204.

¹¹⁷ Starý hřbitov se nacházel kolem farního kostela sv. Jana Křtitele. V 19. století ale bylo obvyklé přemístění hřbitovů z centra měst a obcí do vzdálenějších částí. V roce 1833 byl tedy založen hřbitov v blízkosti kaple sv. Kříže. Na tomto hřbitově se mimo jiné nachází hrobka rodu Picchioni, označená černou leštěnou stélou a ohraničená kamennou zídou s brankou. Některé hroby jsou poté opatřeny kříži litými v bolíkovských hutích.

¹¹⁸ Jan Tiray, *Vlastivěda Moravská. Slavonický okres*, Brno 1926, s. 212.

¹¹⁹ Nad vchodem do kaple je umístěn chronogram: **DOMVS SALVATORI CONSECRATA (1761)**.

*Návrat z Golgoty do Jeruzaléma.*¹²⁰ Na hlavním oltáři byl umístěn velký kříž s Kristem, vyrobený italským řezbářem Malionim.¹²¹

Kaple sv. Kříže se nachází na pahorku, kterému se říkalo *Hora Kalvárie*, jelikož zde bylo podél cesty od panské sýpky vybudováno dvanáct zastavení křížové cesty v podobě zděných kapliček s obrazy. Tato křížová cesta se ale nezachovala, jelikož byla v roce 1782 zrušena výnosem Josefa II. Zároveň s tím byla i odsvěcena nedaleká kaple sv. Kříže, která byla obnovena a vysvěcena při založení nového hřbitova v roce 1833. Na místě někdejší křížové cesty je dnes jen stromořadí.¹²²



Obr. 15 Výřez mapy I. vojenské mapování z let (1764-1768), kde je vyobrazen Český Rudolec s tzv. Horou Kalvárie (Calvari Berg) na jihu. Výrazně je zde zakreslena i formální okrasná zahrada na obdélném půdorysu. Zdroj: Oldmaps.geolab.cz.

¹²⁰ Emanuel Poche (ed.), *Umělecké památky Čech I*, Praha 1977, s. 229. - Hřbitovní kaple sv. Kříže, *Památkový katalog NPÚ*, <https://pamatkovykatalog.cz/hrbitovni-kaple-sv-krize-13699666>, vyhledáno 25.11. 2019.

¹²¹ Lucie Měrtlová, *Český Rudolec ve 20. století* (diplomní práce), České Budějovice 2009, s. 16.

¹²² Jan Tiray, *Vlastivěda Moravská. Slavonický okres*, Brno 1926, s. 212. - Gregor Wolny, *Die Markgrafschaft Mähren. Topographisch, statistisch und historisch geschildert*, Brünn 1846, s. 404.

3.2 Zámecký park a zahrada

Zámecký areál s parkem se nachází v jižní části obce Český Rudolec. V prvopočátcích, kdy zde stávala vodní tvrz, se zde nacházel i vodní příkop, a ještě dnes je okolí zámku značně podmáčené a bažinaté. Ve východní části areálu se dokonce rozkládal rybník nebo mokřad, doložený jako existující v roce 1317, který tvořil součást středověkého opevnění.¹²³ Postupem času se ale z opevněných tvrzí a hradů stávaly renesanční zámky, zejména kvůli menší potřebě šlechty vlastnit opevněné sídlo. U honosných rezidencí pak také vznikají zámecké zahrady. Rybník se tedy začal postupně od 16. století vysušovat a vznikl zde ve východní partii u zámku park.¹²⁴

Dle situačního plánu z počátku 18. století (Obr. 16) byla ve východní části u zámku zřetelně ohraničená partie s vegetací, zakreslená v podobě stromů. Částečně byla obezděna v jižní a západní části. Kolem zámku je zde zakreslen pravděpodobně i někdejší vodní příkop, údajně stále patrný i v pozdějších dobách. Jinak ale tato partie zahrady více specifikovaná není. Samotný park se začal postupně utvářet podél potoka, vtékajícího na východě od zámku do Zámeckého/Pilského rybníka. Rovnoběžně s potokem vedla cesta směřující k Matějovci, u níž byl založen výše zmíněný pivovar.

Na mapě prvního vojenského mapování z 18. století (Obr. 15) je kromě již zmíněné východní partie parku zvlášť výrazná formální okrasná zahrada v západní části zámeckého areálu, která byla obehnaná zdí.¹²⁵ Dle dochovaných zakreslení na mapách byla zahrada založena na obdélném půdorysu, a byla rozdělena podélně centrální osou na dvě

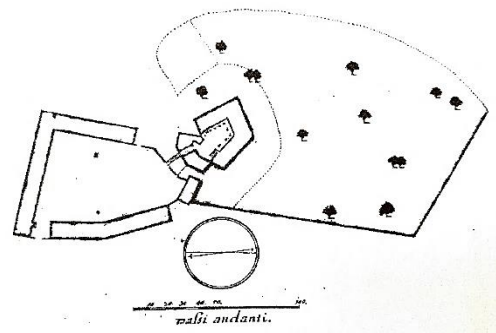

Obr. 16 Situační plán okolí zámku na počátku 18. století. Uloženo v: Staatsarchiv Nürnberg, fond Reichsstadt Nürnberg.



Obr. 17 Dnešní stav v prostoru bývalé formální zahrady. Foto: Eva Smržová (2019).

¹²³ V doprovodném textu *Stavebně historického průzkumu* z roku 1970 je uvedeno, že kolem tvrze obíhal příkop, který snad mohl být ještě v 70. letech spatřován v nerovnosti terénu na západní straně.

¹²⁴ Průvodcovský text zámku Český Rudolec. – Archiv NPÚ, ÚOP v Českých Budějovicích, *Stavebně historický průzkum (SHP), Zámek Český Rudolec*, sg. PD 2522, Praha 1970, s. 15.

¹²⁵ V současné době jsou zde zeleninové záhony.

poloviny a alespoň jednou pěšinou přetnuta příčně. Přibližně uprostřed na setkání cest se zde nacházel kruhový vodní prvek.

Tato jednoduchá geometrická renesanční zahradní úprava se šířila v polovině 16. a začátkem 17. století podle vzoru královského dvora. Jako příklad venkovského sídla, které má obdobně založenou zahradu, je Brandýs nad Labem, kde byla dispozice taktéž řešena na terasách s opěrnými zdmi, zahradou členěnou v pravidelné obrazce a s fontánou uprostřed. Stejně jako v Rudolci zahrada přímo nenavazovala na zámeckou budovu.¹²⁶

Kdy přesně byla formální zahrada založena, nevíme, což je zapříčiněno minimální pramennou základnou a těžce zřetelnou hranicí mezi prvky renesančních a barokních zahrad. Nicméně zmíněná rudolecká zahrada nevrcholila výrazně zdobným průčelím zámku, ani se zde neuplatňují průhledy do krajiny jako u tradičních barokních zahrad. Obecně se u nás osová dispozice organicky propojila s budovou až v době pobělohorské.¹²⁷ Teoreticky tedy mohli zahradu na konci 16. nebo počátkem 17. století založit Hodičtí z Hodic, kteří měli v království významné postavení a kteří nejspíše zároveň renesančně upravovali i nedalekou vodní tvrz.¹²⁸

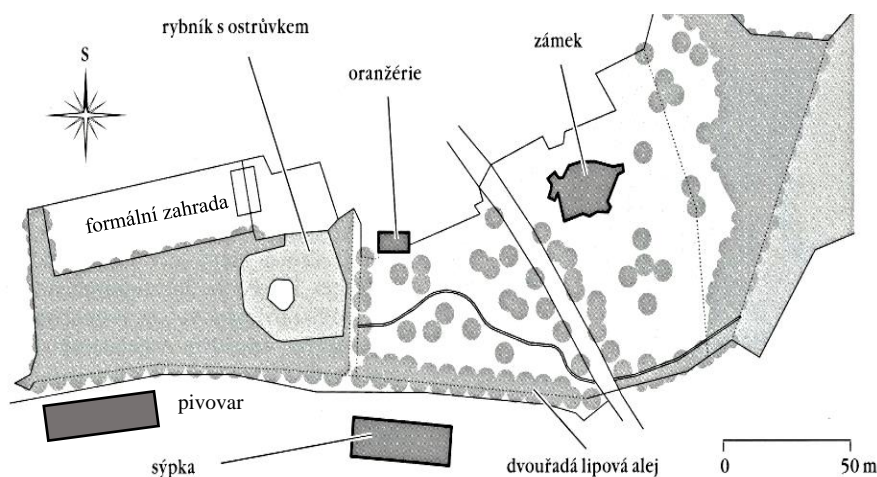

Obr. 18 Plánek zámeckého areálu z publikace Marie Pavlátová – Marek Ehrlich, *Zahrady a parky jižních Čech*, Praha 2004, s. 147.

Na přelomu 17. a 18. století, kdy českorudolecké panství vlastnil významný a bohatý rod Trautsohn-Falkenstein, nastaly Českému Rudolci téměř zlaté časy. V roce 1712 zde vznikla poštovní stanice,¹²⁹ jejíž provoz byl pro obec velkým přínosem. Díky ní

¹²⁶ Zdeněk Dokoupil – Pavel Naumann – Dušan Riedl – Ivan Veselý, *Historické zahrady v Čechách a na Moravě*, Praha 1957, s. 15.

¹²⁷ Jan Hendrych, *Tvorba krajiny a zahrad*, Praha 2005, s. 65.

¹²⁸ Na přelomu 16. a 17. století Rudolec vlastnili Jan Hodický, Václav Hodický a Jiří z Hodic, který byl bratrem Rudolfa II. Matyášem, povýšen do hraběcího stavu.

¹²⁹ Poštovní stanice byla zanedlouho v roce 1750 zrušena.

tudy také vedla poštovní komunikace, spojující Prahu a Vídeň. Tato hlavní komunikace dělila i zdejší zámecký areál.¹³⁰

V té době byla také postavena panská sýpka, která ještě ve 20. století plnila svou funkci, a od které vedla cesta k Hoře Kalvárii s kostelíkem z roku 1761. V druhé polovině 18. století víme, že byl na západě areálu zámecký park s oranžerií (Obr. 19, Obr. 20), která je uváděna v soupise majetku z té doby, a která stojí na místě původního zámeckého mlýna.¹³¹

V případě takovýchto barokních oranžerií, které byly původně určené pro pěstování citrusů, se často jedná o přízemní podlouhlé budovy, které mají jižní stranu prosklenou, aby mohlo dovnitř svítit slunce, případně bývaly ještě vybaveny vytápěcím systémem.¹³² Tyto oranžerie vznikaly i z reprezentativních důvodů, jako výraz přepychu. Jejich existence navíc byla podmíněna technickým vývojem výroby čirého skla. Rudolecká oranžerie měla

být ještě později v letech 1810-1835 modernizována,¹³³ ale již v 19. století začaly být oranžerie běžně nahrazovány levnějšími a univerzálnějšími skleníky.

Existuje odhad panství z roku 1806, kde je u zámku zmíněna velká zahrada se zděným plotem a malým skleníkem.¹³⁴ O několik let později, kdy zámek vlastnil rod Razumovských, se u zámku s hodinovou věží rozprostírala již anglická zahrada, kde stál skleník, úřední dům, domek zahradníka a dále ještě rybník s ostrovem, na němž bychom našli uprostřed květinových záhonů gloriét.¹³⁵



Obr. 19 Zámecká oranžerie před přestavbou na pivní lázně. Pohled na jižní stranu stavby. Zdroj: Malahluboka.cz.



Obr. 20 Interiér oranžerie. Zdroj: Malahluboka.cz.

¹³⁰ Marie Pavlátová – Marek Ehrlich (edd.), *Zahrady a parky jižních Čech*, Praha 2004.

¹³¹ Údajnou raritou ve střední Evropě bylo, že se v rudolecké oranžerii pěstovaly ananasy.

¹³² Archiv NPÚ, ÚOP v Českých Budějovicích, Rekonstrukce oranžerie na wellness a pivní lázně, Český Rudolec, p. č. st. 26/2, PENNA Plus a.s., sg. PD 8825, Brno 2011, Souhrnná technická zpráva č. 1.a), s.4.

¹³³ V roce 2011 započala společnost PENA PLUS a.s. s přestavbou oranžerie v havarijním stavu na wellness a pivní lázně.

¹³⁴ Archiv NPÚ, ÚOP v Českých Budějovicích, Stavebně historický průzkum (SHP), Zámek Český Rudolec, sg. PD 2522, Praha 1970, s. 4. – Moravský zemský archiv v Brně, Odhady moravských panství (C14), Český Rudolec 1806, kniha 57.

¹³⁵ Pavel Koblasa, Razumovští a Picchioniové na Českém Rudolci, *Rodopisná revue on-line*, roč. 15, 2, 2013, http://rodopisna-revue-online.tode.cz/2013-2_soubory/03-05-rudolec.pdf.

Na mapě stabilního katastru je poměrně detailně zachycen celý zámecký areál s rozkreslením anglického parku s jeho pěšinami a rybníčkem, ale kdy přesně získala zahrada tuto podobu není jasné. Obecně se o zahradách tohoto typu tvrdí, že se jednalo o „rousseauovský návrat k přírodě“ a přiblížení se přirozenému životu, což bylo v kontrastu s dřívější přísnou barokní kompozicí. Iniciátorem ke zřízení zahrady anglického typu tedy mohl být velký milovník přírodních věd Gregor Razumovský (1759-1837), případně jeho choť či potomci.

V 19. století byla zahrada o výměře asi 4,5 ha rozdělena cestami prakticky na tři části – východní partii u zámku, střední část s altánkem a západní část s rybníčkem. Romantická iluze volné přírody zde byla navozena nepravidelnými pěšinami, vodní plochou s ostrovem, potokem s pravděpodobně uměle vytvořenými meandry a nepravidelně vysázenou vegetací.

V roce 1860 započala přestavba zámku do novogotického stylu dle návrhů jeho majitele rytíře Picchioniho. Z té doby se zachovalo vyobrazení neznámého původu (Obr. 22), na němž je střední část parku u zájezdního hostince s oranžerií. Je zde vidět upravená cestní síť, jakýsi stan nebo altán u něhož jsou mladé stromky, stará lípa a v pozadí se tyčí novogotická zámecká věž. Vyobrazení není příliš detailní, ale poskytuje nám alespoň částečnou představu o zámeckém parku, jehož úprava umocňovala atmosféru aristokratického sídla.

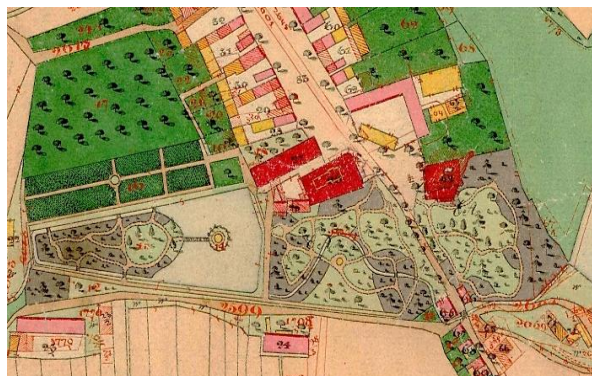

Obr. 21 Císařské povinné otisky map stabilního katastru Moravy a Slezska 1:2880 (1824-1843) [0395-1], Zdroj: Archivnimapy.cuzk.cz



Obr. 22 Anglický park na konci 19. století. Zdroj: Malahluboka.cz.

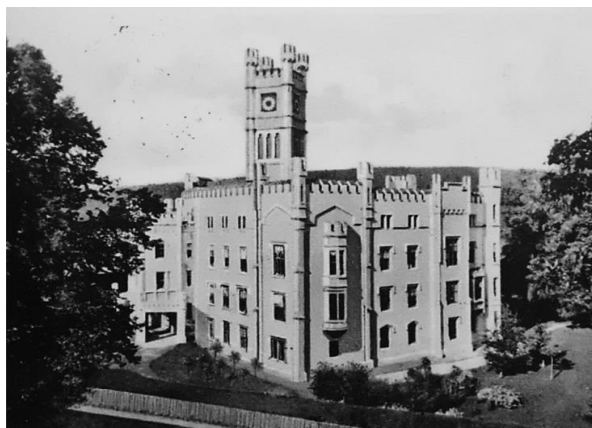

Obr. 23 Pohlednice s vyobrazením zámku v Českém Rudolci s přilehlou zahradou. Zdroj: Starepohlednice.cz

Další obrazové doklady o vzhledu východní partie zahrady u zámku se nachází povětšinou na pohlednicích. Na nich je zřejmé, že zahrada byla obehnaná dřevěným plotem s kamennou podezdívkou a zdobenou železnou bránou u vjezdu. Partie před vstupem do zámku byla akcentována kruhovým bazénem s fontánou, kolem něhož byl záhon a prašná pěšina. Jehličnany zde navozovaly atmosféru lesního háje s možností posezení. Samotný vstup do zámku tzv. *porch* byl obrostlý popínavými rostlinami, které podle všeobecně rozšířenému názoru přispívaly k romantickému charakteru venkovského domu.¹³⁶ Naopak v části zahrady za zámkem nejspíše zanikla dřívější síť cest, která je viditelná ještě na císařském otisku.



Obr. 24 Pohled ze zámku na fontánu před hlavním vchodem, zájezdni hostinec a dům správce. Kolem roku 1915. Z archivu Věry Procházkové.



Obr. 25 Pohled na východní část zámecké zahrady v roce 1995. Z archivu Věry Procházkové.

Podobně jako většina zámeckých areálů přešel i Rudolec po 2. světové válce do vlastnictví státu. Park byl ponechán samovolnému vývoji a z někdejšího anglického parku zůstalo jen torzo, přestože je zámek s parkem od roku 1958 památkově chráněn jako nemovitá kulturní památka.¹³⁷ Park byl zaplaven náletovou vegetací a byl zanedbáván stejně jako celý zámecký areál.

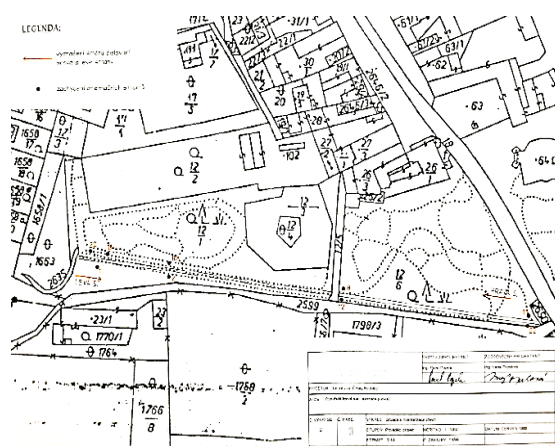

Obr. 26 Plán zámeckého parku v Českém Rudolci, přiložený k projektu asanace z roku 1999.

Po letech chátrání byl v roce 1999 vypracován projekt na rekonstrukci zámeckého parku a lipové aleje, jehož

¹³⁶ Emily Cole (ed.), *Průvodce architekturou*, Praha 2018, s. 306.

¹³⁷ Zámek s parkem v Českém Rudolci, *Památkový katalog*, <https://www.pamatkovykatalog.cz/pravni-ochrana/zamek-141949>, vyhledáno 28.11. 2019.

součástí byla asanace parku, obnova cestní sítě a úprava dvouřadé lipové aleje dlouhé 180 metrů (Obr. 26). Celkové náklady na obnovu byly odhadnuty na více než 2 miliony korun.¹³⁸

V roce 2011 iniciovalo Občanské sdružení Paměť Rudolecka nový návrh na revitalizaci zámeckého parku. Kromě něj se tentokrát měla rekonstrukce týkat celého zámeckého areálu, včetně barokní sýpky, pivovaru, zájezdního hostince a oranžerie. Do té doby se v parku dochovalo 11 % stromů starších 150 let z celkových 250 stromů, z nichž početně převládá olše a lípa.¹³⁹

Dnes stále není zámecký park v takovém stavu, jaký slibovaly vypracované projekty, nehledě na katastrofální stav pivovaru a sýpky. Park se nicméně udržuje v poměrně dobrém stavu, přestože má k někdejšímu vzhledu daleko. Postupně se také uskutečňují plány na rekonstrukce budov, které jsou součástí někdejšího zámeckého areálu a parku.



Obr. 27 Dnešní stav rybníku s ostrůvkem v zámeckém parku, v pozadí vlevo je někdejší zámecká oranžerie. Foto: Eva Smržová (2019).



Obr. 28 Stav vstupní partie do zámku s kruhovým bazénkem v roce 2015. Zdroj: Malahluboka.cz.

¹³⁸ Archiv NPÚ, ÚOP v Českých Budějovicích, Pavel Popel – Ivana Popelová, Rekonstrukce zámeckého parku a lipové aleje, Český Rudolec, sg. PD 4070, 1999.

¹³⁹ Ibidem, s. 4.

4 Dějiny zámku v Českém Rudolci

Rudolec se v písemných pramenech poprvé objevuje v roce 1343 v *Codex Diplomaticus Moraviae* v souvislosti se zdejší farou, která byla ve své době jediná v okolí a patrně měla i velké příjmy.¹⁴⁰

469.

Pabst Clemens VI. ernennet den rechtskundigen Priester Theodorich, Sohn des Diwiß von Neuhaus, zum Domherrn von Olmütz, reserrirt ihm daselbst eine Præbende und gestattet, dass er zugleich die Pfarre in Rudolec (Rudolfs) behalten könne. Dt. Avinione, XV. Kal. Maii (17. April) 1343.

Clemens Episcopus Servus Servorum Dei Dilecto filio Theodorico nato quondam Diwissii de Novadomo Canonico Olomucensi Jurisperito Salutem et Apostolicam Benedictionem. . . Volentes . . . tibi gratiam facere speciale, Canonicatum ecclesie Olomucensis cum plenitudine iuris Canonici apostolica tibi auctoritate conferimus et de illo etiam providemus. Prebendam vero si qua in dicta ecclesia vacat ad presens vel cum vacaverit, quam tu per te vel procuratorem tuum ad hoc legitime constitutum infra unius mensis spatium postquam tibi vel eidem procuratori vacatio illius innotuerit duxeris acceptandam, conferendam tibi . . . reservamus . . . Aut si presens non fueris ad prestandum de observandis statutis et consuetudinibus ejusdem ecclesie solitum iuramentum, dummodo in absentia tua per procuratorem ydoneum, et cum ad ecclesiam ipsam accesseris corporaliter illud prestes. Seu quod parochiale ecclesiam in Rudolfs Olomucensis diocesis, cuius fructus et proventus trigintaquinque florenos auri valorem annum ut asseris non excedunt, nosceris obtinere. Nulli ergo etc. nostre collationis, provisionis, reservationis, inhibitionis, constitutionis et voluntatis infringere. Datum Avinione XV Kalendas Maii Anno Primo.

(Nach dem Orig. Regeste Pabst's Clemens VI. Jahr. I. B. III. Br. 639 S. 327 im Vaticanischen Archive zu Rom. Vidim. Abschrift im m. st. Landesarchive.)

Obr. 29 První písemná zmínka o Rudolci (Rudolfs) v *Codex Diplomaticus Moraviae VII*, č. 469.

V oblasti Slavonicka nelze vyloučit i starší osídlení, než je první zmínka o osadě (Obr. 29)¹⁴¹. Dle Jana Tiraye se v této oblasti po Markomanech usadili slovanští Moravané a za Přemysla Otakara I. započala pohraniční kolonizace německým obyvatelstvem.¹⁴² Během této vlny byl založen i Rudolec¹⁴³, jehož název měl vzniknout ze jména zakladatele a přidáním německé přivlastňovací koncovky – *Rudolfs*.¹⁴⁴ Objevují se ale i teorie, že byl Rudolec kolonizován v souvislosti s těžbou železné rudy a odtud se měl odvodit i místní název.¹⁴⁵

¹⁴⁰ V tomto textu papež Klement VI. dovolil, aby si kněz Dětrich, syn Diviše z Hradce a kanovník olomoucký a brněnský, směl podržet faru v Rudolci, jejíž roční příjmy byly vyceněny na 36 dukátů.

Dostupné online na:

https://sources.cms.flu.cas.cz/src/index.php?s=v&action=jdi&cat=3&bookid=68&page=340&action_button.x=18&action_button.y=15, vyhledáno 5.12. 2019.

¹⁴¹ Vladimír Nekuda (ed.), *Vlastivěda Moravská. Dačicko, Slavonicko, Telčsko*, Brno 2005.

¹⁴² Jan Tiray, *Vlastivěda Moravská. Slavonický okres*, Brno 1926.

¹⁴³ Český tvar se objevuje v roce 1405 ještě bez přivlastku český v *Codex diplomaticus Moraviae XIII*, č. 408. Později lidově nazýván též Ruides. Jinak se objevují tvary Rudolcz, Rudoletz, Böhmisch Rudoletz.

¹⁴⁴ Jan Tiray, *Vlastivěda Moravská. Slavonický okres*, Brno 1926. - *Codex diplomaticus Moraviae VII* 340. - Ladislav Hosák – Rudolf Šrámek, *Místní jména na Moravě a ve Slezsku II*, Praha 1980.

¹⁴⁵ Vodní tvrz, *Zámek Český Rudolec*, <http://www.zamek-ceskyrudolec.cz/historie/vodni-tvrz>, vyhledáno 17.4. 2019.

4.1 Gotická tvrz

První zmínka týkající se konkrétních majitelů zboží v Rudolci se nachází v Zemských deskách a je z roku 1351 (Obr. 30).¹⁴⁶ Tehdy totiž koupil **Pešík**, později zvaný z **Rudolce**, část vsi od svého mladšího bratra **Jana z Rudolce** (†1373).¹⁴⁷

70. (Janek de Rudolecz Terciam partem municionis in Rudolecz VI laneos censuantes et V curtulas alteramdimidiam piscinam et tres laneos Sillue, prout ipse tenuit et possedit, cum vniuersis pertinencijs Pessyconi fratri suo seniori dedit et hereditarie resignauit. Item in Marquarez vnam Curiam piscinam et IV laneos.)

Obr. 30 ZDB II 70, r. 1351.

Ves Rudolec byla tehdy majetkově rozdělena na tři části, a kromě nich vladykové z Rudolce vlastnili i Markvarec, Peč a díl Heřmanče.¹⁴⁸

Rudoleckou vodní tvrz na dubových pilotech postavili zřejmě právě vladykové z Rudolce v první polovině 14. století.¹⁴⁹ Objevují se sice domněnky, že ji mohli postavit páni z Landštejna, kterým patřilo takzvané zboží Matějovec, zahrnující devět vsí v okolí, ovšem Rudolec mezi nimi zmíněn není.¹⁵⁰ Je však pravdou, že Rudolec se v té době nacházel mezi územím Vítkovců na Landštejně a Vítkovců na Hradci a Telči.¹⁵¹ Mezi těmito rody vypukl spor o mocenské postavení v této části Moravy, který vyústil odchodem Vítkovců z Landštejna. Rudolce se však tyto spory patrně příliš nedotkly, což může být vysvětleno markraběcí ochranou nebo přízní hradeckých Vítkovců.¹⁵²

Vladykové z Rudolce¹⁵³ jsou prvními známými a písemně doloženými majiteli vodní tvrze v Rudolci, o níž samotné se objevují první písemné zmínky v roce 1353. Obecně se jako tvrz označuje malé středověké feudální sídlo drobného šlechtice, které stojí ve vsi nebo blízko ní.¹⁵⁴ Toto sídlo je pak nějakým způsobem opevněné, a to například příkopem, společně s využitím vodních toků, rybníků a bažin, což je případ i Českého Rudolce. Obrannou funkci zde zajišťoval příkop, poloha tvrze u potoka a někdejšího rybníka, který se nacházel na východní straně.¹⁵⁵

¹⁴⁶ ZDB II 70.

¹⁴⁷ Dle tohoto zápisu jim rovněž patřil dvůr v Markvarci.

¹⁴⁸ Stanislav Vohryzek, *Šlechta na jihozápadní Moravě do husitských válek* (disertační práce), Historický ústav FFMU, Brno 2017, https://is.muni.cz/th/108828/ff_d/.

¹⁴⁹ Od poloviny 13. století byly na Moravě budovány i kamenné tvrze. K nejstarším z nich patří tvrz v Čejkovicích, která měla kruhový půdorys a mohutnou věž u obvodu.

¹⁵⁰ Landštejnové o tyto majetky přicházejí v 50. letech 14. století ve prospěch pánů z Hradce.

¹⁵¹ Roku 1353 spolu válčili Jindřich II. z Hradce a Vilém z Landštejna. O třicet let později Jindřich III. z Hradce soupeřil s Litoldem Maisavským u Slavonic, jejichž předměstí lehlo popelem. A v roce 1394 trpěl kraj tím, že vévoda Jan Zhořelský vypálil statky Hradeckých. (čerpáno z: Jan Tiray, *Vlastivěda Moravská. Slavonický okres*, Brno 1926, s. 8.)

¹⁵² Lucie Měrtlová, *Český Rudolec ve 20. století* (diplomní práce), České Budějovice 2009, s. 11.

¹⁵³ V knize *Staromoravští rodové* (1930) od Josefa Pilnáčka jsou k rodu vladyků z Rudolce Českého řazeni bratři Pešík, Brandan, Janek, Oldřich a Pešek řeč. Zajíc z Rudolce. Jako znak měli vladykové kotouč či kouli s výběžky značící oheň.

¹⁵⁴ Jiří Úlovec, *Ohrožené hrady, zámky a tvrze Čech I*, Praha 2003, s. 11.

¹⁵⁵ Antonín Hejna, *České tvrze*, Praha 1961, s. 7.

Rudolecká gotická tvrz se nacházela na místě současného zámku a dodnes můžeme její pozůstatky z lomového kamene nalézt v některých částech stavby. Především ve hmotě zámecké věže se z větší části zachovala dřívější obranná věž, nacházející se zde snad již ve 14. století (Obr. 31).¹⁵⁶ Na půdorysu čtverce měla obranná věž přibližně 5,5 x 5,5 metrů, s tím, že síla zdi v přízemí byla dva metry a postupně se s výškou zužovala. Dodnes má ve hmotě současné věže výšku 20 m. V posledním patře se zde dochoval gotický portálek, který vedl na severní stranu obranného ochozu nebo na předložené schodiště (Obr. 33).¹⁵⁷

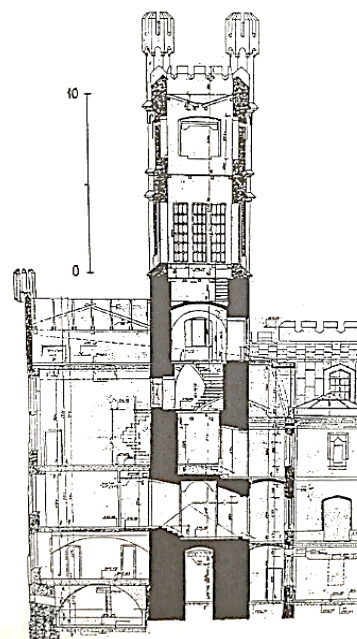

Obr. 31 Řez zámeckou věží s vyznačeným zdívem gotické tvrze. Zdroj: Miroslav Plaček, *Ilustrovaná encyklopedie moravských hradů, hrádků a tvrzí*.

Podle výsledků SHP¹⁵⁸ se dále z vrcholně gotické stavby zachovaly ve zdivu současného zámku zbytky obvodové hradby, nároží budov a vstupní průjezd u věže.¹⁵⁹ Z těchto a dalších skutečností vyplývá přibližná podoba tvrze, která měla tvar zalamovaného oválu s průměrem přes 20 metrů a s poměrně slabou obvodní zdí. Při jižní straně opevnění nejspíše stála obytná budova, deformovaná přiložením ke stáječícimu se obvodu hradby. Její vnitřní členění však již není možné rozeznat. Zbytek areálu tvrze zabíralo volné prostranství (Obr. 32).¹⁶⁰ Vzhledem k malé velikosti se již v té době

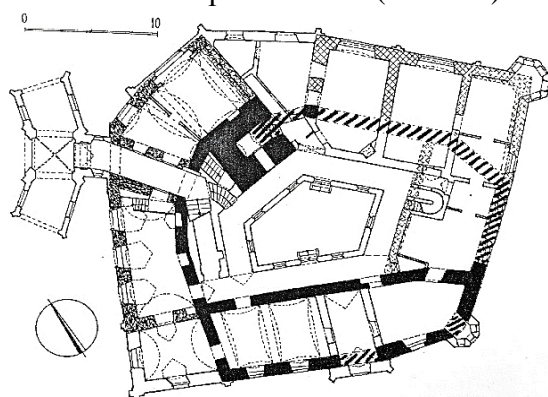

Obr. 32 Vývojové schéma. podle Miroslava Plačka z *Ilustrované encyklopedie moravských hradů, hrádků a tvrzí*, Praha 2001. Černě je zakresleno zdivo vrcholně gotické, zrněně pozdně gotické, mřížkovane renesanční a bíle pozdější úpravy. Přerušovaně jsou zakresleny doplňky.



Obr. 33 Portálek dochovaný ve zdi zámecké věže na severozápadní straně. Foto: Eva Smržová (2018).

¹⁵⁶ Stavebně historický průzkum (SHP), Zámek Český Rudolec, sg. PD 2522, Praha 1970, s. 15.

¹⁵⁷ Miroslav Plaček, *Ilustrovaná encyklopedie moravských hradů, hrádků a tvrzí*, Praha 2001, s. 177.

¹⁵⁸ Stavebně historický průzkum byl v roce 1970 vypracován Ing. Janem Mukem a Jiřinou Mukovou pod vedením Dr. Dobroslava Líbala. V současné době je uložen v archivu ÚOP v Českých Budějovicích.

¹⁵⁹ Ladislav Svoboda – Jiří Úlovec a kol., *Encyklopedie českých tvrzí I*, Praha 1998, s. 93-94.

¹⁶⁰ Miroslav Plaček, *Ilustrovaná encyklopedie moravských hradů, hrádků a tvrzí*, Praha 2001, s. 177.

z opevněného areálu vydělila hospodářská část.¹⁶¹ Uvnitř tudíž zůstává jen obydlí majitele.¹⁶²

Majetkové vztahy z té doby jsou poměrně složité až nepřehledné, ale sami vladykové z Rudolce na této tvrzi příliš dlouho neseseděli. Pešík z Rudolce měl se svou ženou Herkou pět synů, kteří si své podíly prodávali a odstupovali. V pramenech je zmiňován zejména Pešek zv. Zajíc ze Slaviboře¹⁶³ nebo jeho dcera Markéta, provdaná za Ješka Pitulu z Rudolce.¹⁶⁴ Kromě nich je v souvislosti s Rudolcem v pramenech uváděn i Štěpán z Peče¹⁶⁵, mající zde zajištěný svůj majetek.¹⁶⁶

Větší část Českého Rudolce vlastnil Pešíkův bratr Janek z Rudolce, naposledy připomínaný roku 1371.¹⁶⁷ Jeho díl poté vlastnil Jimram z Jakubova, jenž ho v roce 1381 prodal Vilémovi z Želče¹⁶⁸ a své zdejší věnné právo ve výši 200 hřiven odevzdal roku 1386 Mikšíkovi z Hobzí, Jimramovi z Újezda a Mikuláši zv. Ruland z Holoubka (něm. Taubenstein).¹⁶⁹ Ti v roce 1390 ale darovali práva ke vsi rakouskému šlechtici Mikuláši Pillungovi, který roku 1406 umírá.¹⁷⁰

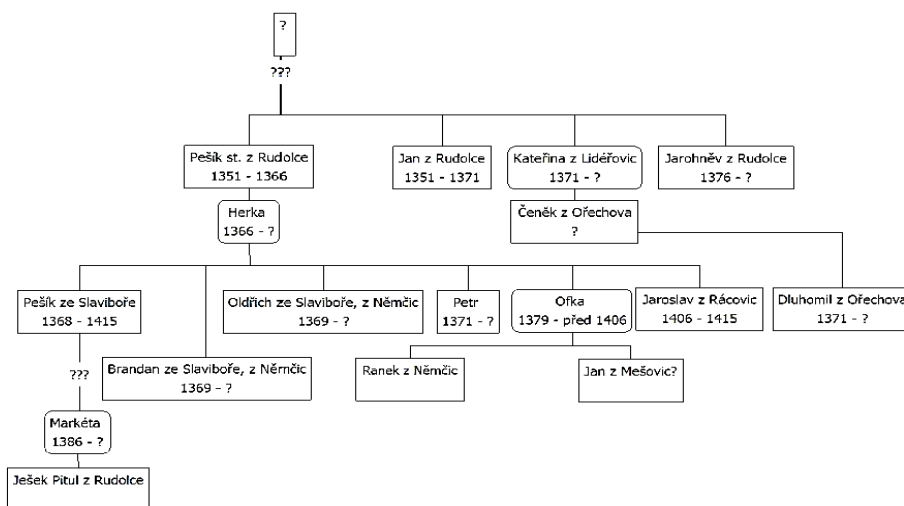

Obr. 34 Rod vladyků z Rudolce. Zdroj: Stanislav Vohryzek, *Šlechta na jihozápadní Moravě do husitských válek (disertační práce)*, Historický ústav FFMU, Brno 2017, https://is.muni.cz/th/108828/ff_d/.

¹⁶¹ Hospodářský dvůr je komplex budov jak obytných, tak hospodářských, zajišťujících hospodaření nižší šlechty. Někdy souvisel dvůr s tvrzi, jindy soužil sám jako sídlo drobné šlechty.

¹⁶² Antonín Hejna, *České tvrze*, Praha 1961, s. 16.

¹⁶³ Vladimír Nekuda (ed.), *Vlastivěda Moravská. Dačicko, Slavonicko, Telčsko*, Brno 2005, s. 722 - ZDB VI 556, r. 1378.

¹⁶⁴ ZDB V 383, r. 1371.

¹⁶⁵ Štěpán z Peče zde držel 3 lány, které roku 1390 prodal Rankovi z Rudolce, manžel Ofky z Rudolce. Jejím druhým manželem byl Jan z Mašovic, kterého přijala na svůj majetek v Rudolci, Dubenkách a Wytssowicz. (čerpáno z: Jan Tiray, *Vlastivěda Moravská. Slavonický okres*, Brno 1926, s. 214.)

¹⁶⁶ Vladimír Nekuda (ed.), *Vlastivěda Moravská. Dačicko, Slavonicko, Telčsko*, Brno 2005, s. 722.

¹⁶⁷ ZDB V 91, 382, r. 1371.

¹⁶⁸ ZDB VI 788, r. 1381.

¹⁶⁹ ZDB VII 427, r. 1386.

¹⁷⁰ ZDB VII 641, r. 1390.; Gregor Wolny v knize *Die Markgrafschaft Mähren* uvádí ještě Euphemii z Rudolce, provdanou za Jana z Wašovic, která měla na Rudolci věnné právo.

Rudolec se stal právem odúmrti majetkem markraběte Jošta, který jej roku 1406 přepsal se vším co k němu patří, i s patronátem zdejšího kostela, na **Viléma z Miličina** (Obr. 35).¹⁷¹ Zároveň markrabě propustil zboží z lenního závazku. Miličínští si tak začali postupně budovat na jihozápadní Moravě větší panství, k čemuž jim měla pomoci i podpora vlivného člena rodu, olomouckého biskupa **Pavla z Miličina**.¹⁷²

Vladykové z Miličina však na Rudolci byli jen do roku 1446. Po Vilémovi z Miličina zde seděl jeho syn **Oldřich**.¹⁷³ V roce 1437 je v Zemských deskách uveden Oldřichův syn **Beneš**,¹⁷⁴ který vzal na svůj majetek do spolku svého strýce, olomouckého biskupa Pavla, aby tak rozšířili rodinné panství.¹⁷⁵

Jaký byl postoj Miličínských k husitskému hnutí není známo. Většina české drobné šlechty na jihozápadní Moravě měla k husitství kladný postoj, nicméně spolumajitelem Rudolce byl olomoucký biskup, nejvyšší představitel církve na Moravě.¹⁷⁶ V okolí v té době zaniklo několik osad jako například Pfaffenschag nebo Klenová.¹⁷⁷ Rudolec však toto období přežil a v roce 1446 jej s Liděřovicemi a Markvarticemi prodal Benešův syn **Vilém z Miličina** spolu s biskupem Pavlem novému majiteli.¹⁷⁸

602. **Jodocus Marchio Moraue, Wilhelmo de Mylyczyn et suis heredibus, Bona Rudolce** cum suis pertinentijs, que ab ipso dependebant in feudum, ab ipso suo feudo absoluit et emisit, Illaque ipsi Wilhelmo de Mylyczyn et suis heredibus intabulavit hereditarie possidenda et vendidit cum siluis piscinis agris pratis Riuis fluminibus montibus vallibus hominibus censibus Jurepatronatus ecclesie incluso, et alijs vniuersis pertinentijs, nichil excluso, nuncius huius Intabulacionis facte fuit ex parte ipsius domini Jodoci Marchionis Stephanus suus Prothonotarius.

Obr. 35 ZDB VIII 602, r.1406.



Obr. 36 Znak vladyků z Miličina. Z archivu Věry Procházkové.

¹⁷¹ Vilém z Miličina a Rudolce, je před rokem 1379 uváděn z Cizkarajova nebo jako Vilém ze Želče.

¹⁷² Pavel byl původně farářem ve Studené, kterou vlastnil. Poté se stal proboštem pražským a roku 1435/36 byl zvolen biskupem olomouckým. Zemřel v roce 1450. Paprocký o něm ve svém *Zrcadle markrabství moravského* píše: „Kacířové o zdraví jeho stáli, že po dvakráte, jsouce člověk tlustý a starý, rukou jich ušel. Veliké almužny činil, za nímžto veliký zástup lidí chudých, kde jest se koliv obrátil, chodil.“

¹⁷³ Oldřich z Miličina si v roce 1407 přikoupil od Jana Pituly z Rudolce 2 zdejší lány, jenž byl zažalován vdovou po Pitulovi, Markétou z Bílkova, která měla na těch 2 lánech 15 kop grošů věnným právem. Spor Markéta nakonec vyhrála. (čerpáno z: Jan Tiray, *Vlastivěda Moravská. Slavonický okres*, Brno 1926, s. 215. - ZDB IX 59. – Knihy pühonné brněnské II, 28, 64.)

¹⁷⁴ ZDB XII 194, r. 1437. – Vladimír Nekuda (ed.), *Vlastivěda Moravská. Dačicko, Slavonicko, Telčsko*, Brno 2005, s.723 –Josef Pilnáček, *Staromoravští rodové*, Brno 2004, s. 84.

Beneš podle zápisu v té době vlastnil tvrz a ves Rudolec, Liděřovice, Markvarec, Radíkovec, Klenové, Kadolec, Leštnici, Lipnici, Němčice, Vilémoves, Budkov, Vrbovec a Kollendorf.

¹⁷⁵ Olomoucký biskup ke stávajícímu panství připojil Studenou, Jakubov a Skřýchov. (ZDB XII 195)

¹⁷⁶ Lucie Měrtllová, *Český Rudolec ve 20. století* (diplomní práce), České Budějovice 2009, s. 12.- Jan Tiray, *Vlastivěda Moravská. Slavonický okres*, Brno 1926, s. 8.

¹⁷⁸ Josef Pilnáček, *Staromoravští rodové*, Brno 2004, s. 84. – ZDB XII 457, r. 1446. – Lucie Měrtllová, *Český Rudolec ve 20. století* (diplomní práce), České Budějovice 2009, s. 12. – Miroslav Plaček, *Ilustrovaná encyklopedie moravských hradů, hrádků a tvrzí*, Praha 2001, s. 177.

Novým držitelem Rudolce se stal **Jan Drha z Dolan a Kněžic**,¹⁷⁹ jenž začal využívat zdejší tvrz namísto té v Kněžici, která zpustla.¹⁸⁰ S manželkou Annou z Holomut měl Jan Drha syna Václava¹⁸¹, který byl knězem v Kněžici¹⁸² a v letech 1440-1466 farářem ve Slavonicích.¹⁸³ V roce 1464 **Václav Drha z Dolan** prodává Rudolec, Liděřovice a Markvartice **Václavovi z Maříže**, purkrabímu na Telči.¹⁸⁴

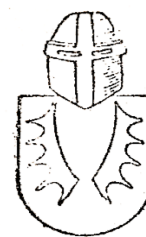

Obr. 37 Znak Drhů z Dolan s jeleními parohy. Zdroj: Staromoravští rodové (2004).

Václav z Maříže byl jedním z nejmajetnějších drobných šlechticů této oblasti. Na Telči jako purkrabí sloužil až do roku 1463. V roce 1470 umírá jeho manželka Kateřina (Beatrix) ze Sedlce a o 12 let později zemřel i jeho jediný syn Oldřich, který měl po otci dědit.¹⁸⁵

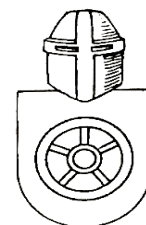

Obr. 38 Znak vladýků z Maříže u Telče. Zdroj: Staromoravští rodové (2004).

Patrně i kvůli úmrtí v rodině donoval Václav v roce 1485¹⁸⁶ křídlový oltář sv. Václava¹⁸⁷ do kostela v Rudolci, který byl tehdy nově přestavěný po vzoru kostela sv. Jakuba v Telči. V kostele se také pod kůrem zachovaly náhrobky právě Václava z Maříže, který zemřel nejspíše v roce 1499, náhrobek jeho ženy Kateřiny i syna Oldřicha.¹⁸⁸

Co se týče rudolecké tvrze, ta byla patrně během 15. století rozšířena o zalamané stavení umístěné vně hradby na severozápadě, kde se v přízemí zachovala místnost s valenou klenbou a také polozapuštěné klenuté sklepy. Osou této budovy vedle věže procházel průjezd do dvora, který je funkční jako hlavní vchod zámku dodnes (Obr. 32). Před branou se nejspíše nacházel ještě most přes příkop.¹⁸⁹ Za ním se formovalo hospodářské zázemí, které je známé především z pozdějšího situačního nákresu.

Kdy přesně nebo kým byla tvrz upravena není známo. Za Jiřího z Poděbrad si část nižší šlechty zlepšila hmotný stav, což se často projevovalo stavbou nových nebo úpravami starších tvrzí a obecně v 15. století vzrůstala moc panské šlechty, které se

¹⁷⁹ Jan Drha z Dolan koupil roku 1417 Kněžice, Rychlov, Větrov, Petruvku, Martinice a Mosty. Roku 1446 koupil Rudolec, Liděřovice a Markvartice, přičemž prodal Němčice.

¹⁸⁰ Miroslav Plaček, Nejprve dvorec, nakonec pozdně renesanční dependencie, in: *Archaeologia historica* 42, 2, 2017, s. 527.

¹⁸¹ Objevují se zmínky, že právě díky Václavovi Drhovi z Dolan se začal přestavovat rudolecký kostel do současné podoby.

¹⁸² Dominik Karel Čermák, *Premonstráti v Čechách a na Moravě*, Praha 1877, s. 490.

¹⁸³ Lucie Měrtllová, *Český Rudolec ve 20. století* (diplomní práce), České Budějovice 2009, s. 12.

¹⁸⁴ ZDB XIII 12, r. 1464.

¹⁸⁵ Lucie Měrtllová, *Český Rudolec ve 20. století* (diplomní práce), České Budějovice 2009, s. 12.

¹⁸⁶ Ze stejné doby pochází i křtitelnice nalezená při opravě kostela pod dlažbou.

¹⁸⁷ Oltář byl v roce 1824 prodán. (čerpáno z: Jan Tiray, *Vlastivěda Moravská. Slavonický okres*, Brno 1926.)

¹⁸⁸ Jan Tiray, *Vlastivěda Moravská. Slavonický okres*, Brno 1926, s. 208-209.

¹⁸⁹ Miroslav Plaček, *Ilustrovaná encyklopedie moravských hradů, hrádků a tvrzí*, Praha 2001, s. 177.

podánilo vymanit z područí panovníka.¹⁹⁰ Je tedy problematické určit, který majitel se rozhodl pro rozšíření stávající tvrze, zda ještě Miličínští, Drhové z Dolan nebo Václav z Maříže. U posledně jmenovaného by byla přestavba asi nejpravděpodobnější, jelikož Václav z Maříže disponoval značnými prostředky, tvrz byla jeho sídlem po delší dobu, a navíc tehdy panovala poměrně klidná politická situace.

Po Václavovi z Maříže dědí tvrz a ves Rudolec v roce 1499 jeho dcera **Barbora z Maříže**, provdaná za **Jana z Osečan**¹⁹¹, který stejně jako jeho tchán zastával pozici purkrabího

128. *Barbora z Maříže Jana z Osečan*, manželka svého, přijímá na pravý spolek na tvrz a na ves Rudolec i na to na všecko, což kde má aneb mieti bude i k čemuž právo má aneb mieti bude.

Obr. 39 ZDB XVII 128, r. 1499.

na Telči.¹⁹² Společně měli sedm dětí. Po Janově smrti v roce 1530/31 zdědili synové Osečany,¹⁹³ které jsou roku 1538 prodány a více se o nich neví. Mezi dcery Markétu, Elišku (Alžbětu), A(po)lenu a Johanku rozdělila jejich matka Barbora mimo jiných i ves Rudolec, čímž došlo k rozdrobení Rudoleckého zboží.¹⁹⁴

Eliška (Alžběta) z Osečan s manželem Jiřím Čeloudem z Pálovic, úředníkem na Telči a později sudím menšího práva kraje Brněnského, spravovala především dvůr v Řečici. Kateřina s Jetřichem Dobrovodským z Dobré Vody,¹⁹⁵ hejtmanem na Telči, seděla v Liděrovicích. Johanka z Osečan s manželem Arklebem Hodějovským

Rodokmen vládků: z Maříže, z Osečan a Hodických z Hodic.

Václav z Maříže.

na Čes. Rudolci; m. Beatrix ze Sedlece († 1470)

Oldřich z Maříže		Barbora, m. Jan z Osečan				
Vilém z Osečan	Oldřich z Osečan	Kateřina z Osečan, m. Dětrich Dobrovodský z Dobré Vody	Marketa z Osečan, m. Jiří Hodický z Hodic a na Rudolci	Johanna z Osečan, m. Arkléb (Archléb) Hodějovský z Hody	Alžběta z Osečan, m. Jiřík Čeloud z Pálovic	Apolena z Osečan, m. Březnický z Počepic
Mariana Dob. z Dobré Vody	Jan Dobr. z Dobré Vody	Mikuláš z Dobré Vody a Rudolci	Jan Václav Jiří hr. Hodic	Kateřina, m. šl. Porscht		

Obr. 40 Rodokmen vládků z Maříže, z Osečan a Hodických z Hodic. Zdroj: Jan Tiray, *Vlastivěda moravská. Slavonický okres*, Brno 1926, s. 218.

¹⁹⁰ Antonín Hejna, *České tvrze*, Praha 1961, s. 29.

¹⁹¹ Vladykové z Osečan nosili na štítě muže v poutnickém oděvu s holí v ruce. V 15. století získali Osečany, které v roce 1538 prodává Vilém z Osečan, strýc a poručník dětí Jana z Osečan.

¹⁹² Josef Pilňáček, *Staromoravští rodové*, Brno 2004, s. 308.

¹⁹³ *Ottův slovník naučný. Illustrovaná encyklopaedie obecných vědomostí*, 18. díl, Praha 1902, s. 905.

¹⁹⁴ ZDB XXIV 29, f. 7, r. 1531.

¹⁹⁵ V roce 1567 odkazuje Jan Dobrovodský z Dobré Vody svému bratru Mikuláši svůj podíl na domu ve vsi Rudolci s příslušenstvím, které zdědil po své matce Kateřině z Osečan. (ZDB XXIX 9, f.4, r. 1567.)

z Hodějova¹⁹⁶ držela dvůr, tvrz, mlýn a pivovar v Markvarci a část polností v Rudolci.¹⁹⁷ Samotný Rudolec spravovala **Markéta z Osečan**, která v roce 1550 přijala na své zboží manžela **Jiřího Hodického z Hodic**. Ve výčtu v Zemských deskách je zmíněna „*tvrz a dvuor ve vsi Rudolci*“, poprvé i zdejší pivovar, který se v 16. století stal obvyklou součástí sídel drobných šlechticů,¹⁹⁸ dále mlýn, rybníky a lesy,¹⁹⁹ což dopomáhalo ke zvýšení příjmů šlechty.



Obr. 41 Erb Hodických z Hodic před povýšením do stavu říšských hrabat roku 1641. Erb je štípený červenostříbrný s volskými rohy střídavých barev. Zdroj: *Hrady, zámky a tvrze v Čechách, na Moravě a ve Slezsku* (1981).

Po Markétě z Osečan a Jiřím Hodickému z Hodic zdědil Rudolec jejich syn **Jan Hodický z Hodic**, který v roce 1559 přijal na svém dědičném zboží, *na tvrzi ve vsi Rudolci*, svou manželku Annu z Podolí.²⁰⁰ Jemu také jeho tetička Apolena Březnická z Počepic prodala své dědictví v Rudolci a ves Horní Radíkov, čímž se stal Jan majoritním vlastníkem.²⁰¹

Statek dále podstatně rozšířil **Václav Hodický z Hodic**²⁰², když přikoupil v roce 1597 od Viléma z Roupova Matějovec, dvůr Rožnov, Dolní Radíkov se dvěma pilami, Stojecín, Stálkov, Vlastkovec a dále zpustlé vsi

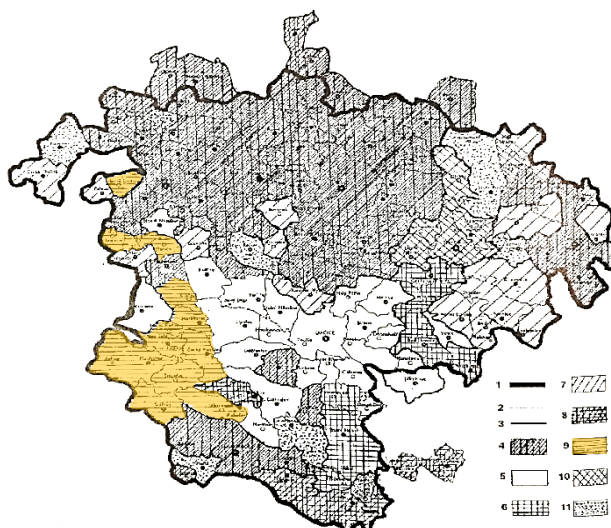

Obr. 42 Pozemkové vlastnictví Hodických v 2. pol. 16. století. Žlutě vyznačeno panství Matějovec a Český Rudolec. Zdroj: Vladimír Nekuda (ed.), *Vlastivěda Moravská. Dačicko, Slavonicko, Telčsko*, Brno 2005, s.188.

¹⁹⁶ Arkléb Hodějovský z Hodějova, královský komorní prokurátor, měl s Johankou z Osečan syny Oldřicha a Jana, který zřídil v roce 1582 rodinnou hrobku v kostele sv. Jana Křtitele v Rudolci opatřenou nápisem a znakem Hodějovských, což byla zlatá ryba na modrém štítě. Jan Hodějovský byl ženatý s Eufrosinou z Vartenberka, která dle nápisu na epitafu zemřela roku 1582. Měli spolu dvě dcery a dva syny. (čerpáno z: Josef Pilnáček, *Staromoravští rodové*, Brno 2004, s.314 - Jan Tiray, *Vlastivěda Moravská. Slavonický okres*, Brno 1926, s. 210-211.)

¹⁹⁷ ZDB XXVI 236, f.79, r. 1550.

¹⁹⁸ Roku 1598 bylo na Moravě 351 pivovarů, z nichž 133 připadalo na stav rytířský. (čerpáno z: Vladimír Nekuda – Josef Unger, *Hrádky a tvrze na Moravě*, Brno 1981, s. 40.)

¹⁹⁹ ZDB XXVI 235, f.79, r. 1550.

²⁰⁰ ZDB XXVIII 23, f.7, r. 1559.

²⁰¹ ZDB XXIX 53, f.16 v., r. 1568 – Vladimír Nekuda (ed.), *Vlastivěda Moravská. Dačicko, Slavonicko, Telčsko*, Brno 2005, s. 723.

²⁰² Václav Hodický z Hodic byl nejstarším synem Hynka Hodického z Hodic, který získal od svého synovce Václava, hejtmana na krumlovském panství, ves Miroslav. (čerpáno z: *Ottův slovník naučný. Illustrovaná encyklopaedie obecných vědomostí*, 11. díl, Praha 1897, s. 430.)

Rapolčí, Evaneč a Petrov.²⁰³ Tak Václav opět sjednotil rudolecké panství²⁰⁴, které v této podobě vydrželo až do 20. století.²⁰⁵

Po Václavově smrti se roku 1599²⁰⁶ stal držitelem panství jeho syn **Jiří Hodický z Hodic**, který tehdy sídlil na Plavči u Znojma a později přikoupil i Tavíkovice.²⁰⁷ O něm prameny vypovídají, že se o proslulost zasloužil na konci 16. století jako voják a politik. Proslavil se v císařské armádě bojující v Uhrách proti Turkům a v roce 1604 byl přijat do panského stavu. Při vpádu uherských povstalců Štěpána Bočkaje na Moravu v roce



Obr. 43 Povýšený erb hrabat Hodických z Hodic. Zdroj: *Ottův slovník naučný*, 11. díl, s. 429.

1605 působil jako generallieutenant zemského hejtmána Liechtensteina.²⁰⁸ Při sporech císaře Rudolfa II. a jeho bratra stál na Matyášově straně, za což ho Matyáš v roce 1609 povýšil do stavu říšských hrabat²⁰⁹ a byl uváděn jako „*Jeho Milosti uherského a českého krále rada a komorník, nejvyšší generál nad lidmi, člen zemského soudu.*“²¹⁰

S manželkou Marií Annou, hraběnkou z Hodic,²¹¹ rozenou paní z Náchoda, měl Jiří z Hodic syny Zdeňka, Bedřicha a Karla Václava, kteří měli po jeho smrti²¹² dědit, jak to sepsal ve své závěti dne 12. dubna 1612, což se ale neuskutečnilo.²¹³ Syn Zdeněk sídlil na Olbramicích a při stavovském povstání sloužil ve stavovské armádě na Moravě. V roce 1628/29 emigroval do Švédska a jeho majetek v Čechách byl zkonfiskován.²¹⁴ V zahraničí se přejmenoval na Karla a v roce 1641 padl v bitvě u Wolfenbüttelu.²¹⁵

²⁰³ Vladimír Nekuda (ed.), *Vlastivěda Moravská. Dačicko, Slavonicko, Telčsko*, Brno 2005, s. 723.

²⁰⁴ Panství je tedy tvořeno vesnicemi: Rudolec, Matějovec, Rožnov, Dolní Radíkov, Horní Radíkov, Stáلكov, Stoječín a Vlastkovec.

²⁰⁵ Lucie Měrtlová, *Český Rudolec ve 20. století* (diplomní práce), České Budějovice 2009, s. 13.

²⁰⁶ V kostele sv. Jana Křtitele v Rudolci je na evangelijní straně hlavního oltáře v dlažbě náhrobek Václava Hodického z Hodic a jeho dvou manželek – Kateřiny Hodické z Markvarce a Aleny Hodické ze Sedlce. Na náhrobku se píše: „LETHA PANIE · 15-9-9 TEN AU TEREY PO SWATEM MARTINE IA WACZLAW HODICZKEY · Z HODICZ A NA RUDOLCZI DAL SEM TENTO POHRZEB S OBIE A MANZELKAM SWEIM UDIELATY · KTERIZ W TOMTO MISTE POHRZBENY A POCHOWANY SAU. KHZM · WHZH · AHZS.“ Pod kamenem je vchod do hrobky. (čerpáno z: Jan Tiray, *Vlastivěda Moravská. Slavonický okres*, Brno 1926, s. 207-208.) V roce 2007 zde proběhl archeologický průzkum, kdy se zjistilo, že z Hrobky Hodických byla vytvořena improvizovaná kostnice, poté, co byl zrušen starý hřbitov u kostela.

²⁰⁷ *Ottův slovník naučný. Illustrovaná encyklopaedie obecných vědomostí*, 11. díl, Praha 1897, s. 430.

²⁰⁸ Lucie Měrtlová, *Český Rudolec ve 20. století* (diplomní práce), České Budějovice 2009, s. 13.

²⁰⁹ List o přijetí mezi rody starožitné byl Matyášem II. podepsán dne 10. listopadu 1609. (ZDB XXXIV 65, f.45, r. 1612.)

²¹⁰ Lucie Měrtlová, *Český Rudolec ve 20. století* (diplomní práce), České Budějovice 2009, s. 13 - *Ottův slovník naučný. Illustrovaná encyklopaedie obecných vědomostí*, 11. díl, Praha 1897, s. 430.

²¹¹ ZDB XXXIV 97, f.53-54, r. 1614.

²¹² Jiří z Hodic umírá 4. září 1612.

²¹³ *Ottův slovník naučný. Illustrovaná encyklopaedie obecných vědomostí*, 11. díl, Praha 1897, s. 430.

²¹⁴ Po Vestfálském míru byly jeho bratrovi Karlovi Václavovi navráceny Olbramice.

²¹⁵ *Ottův slovník naučný. Illustrovaná encyklopaedie obecných vědomostí*, 11. díl, Praha 1897, s. 430.

Během třicetileté války bylo rudolecko velmi těžce postiženo. V roce 1618 proběhlo dvojí obléhání Landštejna, v němž bylo stavovské vojsko vyhladověno, až se v lednu 1619 vzdalo. Tato událost měla dopad na vylidnění okolních vesnic, včetně Rudolce. Navíc kvůli zdejší silnici propojující Prahu a Vídeň zde byli vojáci často nevítanými hosty. V roce 1619 byl Rudolec zpuštěn císařským vojskem při Dampierrově tažení.²¹⁶ Po roce 1621 zde trvala okupace císařským vojskem, v roce 1639 byl Rudolec obsazen uherskými a chorvatskými oddíly, což trvalo až do roku 1644, kdy přišli Švédové a po nich opět císařské vojsko.²¹⁷

Důsledky třicetileté války byly v Rudolci katastrofální. Před válkou zde bylo asi 26 usedlých a po válce zbyli pouze tři. To poté prakticky znamenalo nové osídlení, zejména německými přistěhovalci z Rakouska. Současně probíhala i protireformace, v jejíž čele stál na Moravě kardinál Dietrichstein. Kvůli němu také v roce 1620 zanikla rudolecká fara²¹⁸ a zůstala zrušená až do roku 1670.²¹⁹

Během těchto událostí se změnili i majitelé Českého Rudolce. Rod Hodických patřil k moravské nekatolické šlechtě, ale přesto bylo některým členům umožněno ponechat si majetek a společenské postavení. Došlo však i k postihům, k nimž může patřit prodej rudoleckého panství. Po Jiřím Hodickém z Hodic je sice jako další majitelka uváděna jeho dcera **Kateřina, rozená hraběnka z Hodic, provdaná Porssitin/Porschit**, ta však v roce 1630 panství prodává za 28 000 zlatých.²²⁰ Při tomto prodeji již snad poprvé není uvedena tvrz, ale „*adelischen Sitz, Dorf und Kirchen, Maierhof, Schaferei, Garten, der Mal und Seegmül*“,²²¹ což naznačuje, že za Hodických byla rudolecká tvrz přestavěna na pohodlnější renesanční sídlo.

²¹⁶ Radek Fukala, *Sen o odplatě. Dramata třicetileté války*, Praha 2005, s. 74-80.

²¹⁷ Lucie Měrtlová, *Český Rudolec ve 20. století* (diplomní práce), České Budějovice 2009, s. 14.

²¹⁸ Již roku 1612 usiloval kardinál Ditrichštejn o vytlačení zdejších luteránských kazatelů. Ještě v roce 1615 je zde jmenován Jan Groß a ve 20. letech 17. století fara zašla úplně. Po protireformaci byli pro Rudolec ustanoveni roku 1640 Pavel a roku 1652 Ludvík Vogl, ale neuvěřitelná chudoba farníků a patrně i nekatolická majitelka, hraběnka Tökelyová, způsobily, že fara osiřela a farnost byla až do 60. let spravována z Cizkrajova. (z: Jan Tiray, *Vlastivěda Moravská. Slavonický okres*, Brno 1926, s. 205-206.)

²¹⁹ Lucie Měrtlová, *Český Rudolec ve 20. století* (diplomní práce), České Budějovice 2009, s. 14.

²²⁰ Prodej proběhl skrz Kateřininy zplnomocněnce: Jan Matyášovský z Matyášovic, Budče a Dačic a Jiří Adam Falkenhan z Glošku. (ZDB XXXVII 60).

²²¹ Krom toho dále prodává ves Matějovec s kostelem, ves Vlastkovec, ves Stálkov se dvorem, ovčírnou a zahradou, ves Stojecín, ves Dolní a Horní Radíkov se dvorem Růžená, s mlynáři, osedlými a poddanými.

4.2 Renesanční sídlo

V 16. století byly často upravovány středověké tvrze s obvodovým zastavěním do podoby renesanční stavby, jelikož tyto tvrze nejlépe odpovídaly svou dispozicí nové formě panského sídla.²²² Nárok na větší prostory byl vyřešen obestavěním nádvoří ze dvou až čtyř stran.²²³ Starý opevněný areál tedy získal často podobu čtyřkřídlého zámččku někdy i s věží a vnitřním dvorem členěným arkádami.²²⁴

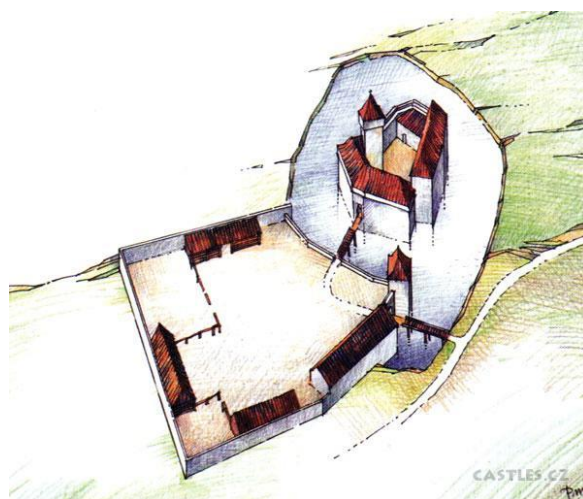

Obr. 44 Hmotová rekonstrukce podoby tvrze v 15. století, dle P. Šimečka a M. Plačka. Z knihy *Copuli Lapidum III*, s. 18.

Českému Rudolci se tato móda rovněž nevyhnula. Sice se nám nedochovaly prameny se zmínkou o úpravě tvrze, ale jako nejpravděpodobnější doba přestavby se jeví poslední čtvrtina 16. století, kdy byli majiteli Václav Hodický a hrabě Jiří Hodický z Hodic,²²⁵ kteří měli dostatečné příjmy ze zdejšího hospodářství, jehož součástí byly rybníky, dvůr, pivovar, ovčírna, mlýn nebo i pila. Dále byli vlivnými a úspěšnými členy poměrně slavného a starého rodu, tudíž by je mělo jejich sídlo dostatečně reprezentovat.²²⁶

Podnětným zdrojem pro poznání vzhledu renesančního sídla v Rudolci je jeho nákres se zahradou a přilehlým hospodářským dvorem nebo předhradím (Obr. 45), který byl objeven ve Státním norimberském archivu a publikovaný Miroslavem Plačkem v jeho *Ilustrované encyklopedii* z roku 2001. Tento nákres pochází sice až z počátku 18. století, ale měl by zachycovat podobu ze 16. století, kterou si tvrz ponechává až do barokní přestavby.

Díky tomuto situačnímu nákrese lze objasnit, jak postupovala přestavba tvrze na zámek. Při renesanční přestavbě se Hodičtí prakticky drželi dispozice někdejší tvrze a vznikla zde dvě nová křídla na severovýchodní a východní straně, která se spojila

²²² Antonín Hejna, *České tvrze*, Praha 1961, s. 32.

²²³ Vladimír Nekuda – Josef Unger, *Hrádky a tvrze na Moravě*, Brno 1981, s. 34.

²²⁴ Antonín Hejna, *České tvrze*, Praha 1961, s. 34.

²²⁵ Miroslav Plaček, *Ilustrovaná encyklopedie moravských hradů, hrádků a tvrzí*, Praha 2001, s. 178. – Ladislav Hosák a kol., *Hrady, zámky a tvrze v Čechách, na Moravě a ve Slezsku. Jižní Morava*, Praha 1981, s. 85. – Jiří Úlovec, *Ohrožené hrady, zámky a tvrze Čech I*, Praha 2003, s. 121. – Ladislav Svoboda – Jiří Úlovec a kol., *Encyklopedie českých tvrzí I*, Praha 1998, s. 94. – Vladimír Nekuda (ed.), *Vlastivěda Moravská. Dačicko, Slavonicko, Telčsko*, Brno 2005, s. 563.

²²⁶ Pavel Vlček, *Ilustrovaná encyklopedie českých zámků*, Praha 1999, s. 69.

s gotickou zástavbou na jihu. Jelikož se severovýchodní křídlo vysunulo před hradby, došlo jen k malému zmenšení nádvoří, díky čemuž se sem mohla vložit tři ramena arkádových ochozů nebo loubí, které je na plánu naznačeno přerušovanou čarou v oblasti nádvoří.²²⁷ Tam je také na jižní straně zakresleno schodiště vedoucí nejspíše do prvního patra.

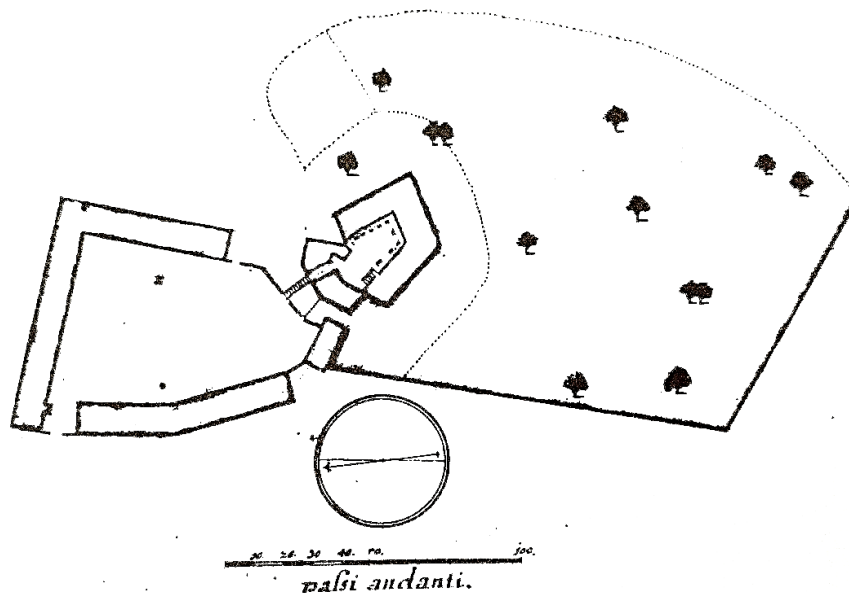

Obr. 45 Český Rudolec na počátku 18. století. Plán byl nalezen ve Staatsarchiv Nürnberg, fond Reichsstadt Nürnberg. Zdroj: Miroslav Plaček, *Ilustrovaná encyklopedie moravských hradů, hrádků a tvrzí*, Praha 2001, s. 177.

Tato tři nově upravená křídla s arkádami se v novějších pramenech označují jako „nový zámek,“ kdežto takzvaný „starý zámek“ s věží a sklepem²²⁸ si ponechává pozdně gotickou dispozici a stále skrz něj vede průchod do nádvoří. Z hlavní brány vede most přes příkop, který je již patrně bez vody. Za Hodičtých se pravděpodobně vysušil i rybník ve východní partii a místo něj je zakreslena zahrada či park, z části obestavěný zdí.

Na renesančně přestavěnou tvrz bezprostředně navazuje hospodářský dvůr složený ze tří oddělených budov, z nichž jedna budova tvaru L se nachází v místech, kde bude později dům správce a konírny. Uvnitř dvora jsou pak podle Ing. Tomáše Procházky²²⁹ naznačeny dvěma body studny, které zde měly být i nalezeny.

Zajímavé je, že jeden východ ze dvora je umístěn směrem k formální zahradě, kterou snad také Hodičtí založili a nejspíše zde probíhala jakási komunikační trasa. Bohužel ale o tom, jak vypadal zbytek tehdejšího zámeckého areálu, nemáme podklady. Jeho součástí by ale měl být mlýn, ovčín a pila, jak se uvádí v roce 1630 při prodeji.

²²⁷ Miroslav Plaček, *Ilustrovaná encyklopedie moravských hradů, hrádků a tvrzí*, Praha 2001, s. 177.

²²⁸ Poměrně vysoká hladina spodní vody znemožnila vytvoření sklepa pod celým objektem.

²²⁹ Ing. Tomáš Procházka působil jako správce zámeckého areálu do roku 2015.



Obr. 46 Porovnání situace tvrze na počátku 18. století a okolí zámku v 19. století.

Novým majitelem po Hodických se stal **Ferrante Coquio**, toho času císařský hejtman pěšího praporu (Obr. 47).²³⁰ Touto koupí skončilo roku 1630 více než třisetleté držení Rudolce moravskými rody a začíná éra majitelů pocházejících z německé šlechty.

Během třicetileté války je Rudolec těžce postížen a vylidněn. Sám jeho majitel Coquio se konce války ani nedožil, jelikož umírá 24. dubna 1644.²³¹ Jeho zboží spadlo na královský fiskus,²³² kterým byl 25.4. 1644 prodán za 22 000 zlatých svobodnému pánu **Pogranovi**. Vdova **Kateřina Pogranová** předala roku 1652 rudolecké zboží synovi Františkovi a dcerám Salomeně a Marii Anně. Celé panství nakonec zdědila **Salomena, provdaná hraběnka Tökelyová**, za níž údajně „vládlo nelidské karabáčnictví, takže sedláci z gruntů utíkali.“²³³ Jelikož však byla lutheránkou, nemohla si podle protireformačních regulí panství ponechat.²³⁴

Kaufberednuss des Guets Rudolitz.

60. Heüt dato den sechzehenden Martij dieses ein Tausent sechs Hundert und dreissigsten Jahrs ist alhie zue Brünn zwischen uns, als der wohlgebornen Herrn Herrn. Franzen von Magni, Freiherrn auf Straschnitz, Mitrow und Planschko, Ritttern, römischer kaiserlicher Mtät Rats, Cammerern und bestelten Obristen, Herrn Herrn. Zdenko Freiherrn von Raupa etc. als von beiderseits Parteien erbetenen Freunden, nemblich denen edlen und gestrengen Herrn Hansen Mattiaschowsky von Matiassowitz auf Budsch und Deschitz, der römischen kaiserlichen Mtät Rat und Cammerprocuratorn in Marggraftumb Mähren und Herrn Georg Adam Falkenhan von Gloschka, auf Ober Lessonitz, Rot Martinkaw und Zischlowitz als der wolledlen Frawen Catharina Porssitin, gebornen Gräfin von Hoditz, als Verkauferin des Guets Rudolitz Gevollmächtigten aines Teils, und dann dem edlen und gestrengen Herrn Ferrante Coquio, der römischen kaiserlichen Mtät bestelten Hauptman über ein Fändi hochteütsches Kriegsvolk zue Fuess, als Kaufern ernenten Guets Rudolitz andern Teils, ein ordentlich-, unwiderruefflicher Contract und Kaufberednuss wegen ietzter-

Obr. 47 Úryvek z desek zemských, týkající se prodeje zboží Český Rudolec. ZDB XXXVI 60, rok 1630.

²³⁰ ZDB XXXVI 60, r. 1630.

²³¹ Lucie Měrtllová, *Český Rudolec ve 20. století* (diplomní práce), České Budějovice 2009, s. 14.

²³² Jinak také státní pokladna. (čerpáno z: Gregor Wolny, *Die Markgrafschaft Mähren. Topographisch, statistisch und historisch geschildert*, Brünn 1846, s. 396.)

²³³ Lucie Měrtllová, *Český Rudolec ve 20. století* (diplomní práce), České Budějovice 2009, s. 15.

²³⁴ Jan Tiray, *Vlastivěda Moravská. Slavonický okres*, Brno 1926, s. 220. – Franz Joseph Schwoy, *Topographie vom Markgrathum Mähren*, Wien 1794, s. 531.

V roce 1668 je v děkanské vizitační knize uveden jako majitel Rudolce a patron fary **hrabě Monterschier**,²³⁵ který zde dlouho nepobyl a většina zdrojů jeho jméno ani neuvádí. V roce 1673 rudolecké panství prodává zemské právo za 27 000 zlatých ovdovělé hraběnce **Marii Markétě Trautsohn Falkenstein**, rozené svobodné paní z Roupova/Rappach (1621-1705). Hraběnka bývala hofmistryní císařovny Klaudie²³⁶ a provdána byla za Johanna Franze (1609-1663) z mladší větve rodu Trautsohnů.²³⁷ Jejich synem byl **Johann Leopold Donat Trautsohn Falkenstein** (1659-1724), kterého jeho matka ustanovila ještě roku 1673 dědicem.²³⁸

Johann Leopold²³⁹ byl císařský nejvyšší hofmistr, který v roce 1698 získal řád zlatého rouna, a roku 1711 byl povýšen do knížecího stavu. Ve Vídni nechal vystavět barokní palác, podle návrhu Johanna Bernharda Fischera z Erlachu, jehož syn Josef Emanuel navrhl Trautsohnovi monumentální náhrobek, vytvořený českým sochařem Ferdinandem Maxmiliánem Brokoffem.²⁴⁰ Johann Leopold měl u císařského dvora vysoké postavení a jak vidno využíval také kontakty na největší barokní umělce v habsburské monarchii.



Obr. 48 Kniže Johann Leopold Donat Trautsohn Falkestein. Zdroj: Geni.com.

²³⁵ Jinak uváděný také jako Monterochier, Montrachier, Monrochier nebo Montrochier, což by měl být starý savojský rod. Johann de Montrochier koupil v roce 1643 statek Kostelní Vydří na Dačicku, které v roce 1649 opět prodal. (čerpáno z: Petr Mašek, *Šlechtické rody v Čechách na Moravě a ve Slezsku od Bílé hory do současnosti I*, Praha 2008, s. 653.)

²³⁶ Jan Tiray, *Vlastivěda Moravská. Slavonický okres*, Brno 1926, s. 220-221.

²³⁷ Starý tyrolský rod Trautsohn byl zaznamenán již ve 12. století. V roce 1541 byl rod povýšen do stavu svobodných pánů v rakouských zemích, v roce 1579 do říšského stavu a v roce 1598 bylo jejich panství Falkenstein povýšeno na říšské hrabství. V 16. století se rod rozdělil na starší a mladší linii, z nichž starší vymřela počátkem 17. století. Mladší větev byla založena Pavlem Sixtem (1548-1621), ministrem císaře Rudolfa II. Pavel měl syna Johanna Franze (1609-1663) a vnuky Franze Eusebia (1640/1642-1728) a Johanna Leopolda (1659-1724). (čerpáno z: Petr Mašek, *Šlechtické rody v Čechách na Moravě a ve Slezsku od Bílé hory do současnosti II*, Praha 2010, s. 372.)

²³⁸ Jan Tiray, *Vlastivěda Moravská. Slavonický okres*, Brno 1926, s. 221. - Gregor Wolny, *Die Markgrafschaft Mähren. Topographisch, statistisch und historisch geschildert*, Brünn 1846, s. 396.

²³⁹ Díky sňatku s Marií Terezií z Weissenwolfu získal Johann Leopold (1659-1724) Vlašim. Vedle toho vlastnil od roku 1698 Martinice a Dolní Kralovice, koupil Čechtice u Vlašimi, Křívoudov u Zruče nad Sázavou a Keblov, v roce 1707 ještě Zahrádku a Kaliště. Patřil mezi oblíbence císaře Josefa I. a Karla IV. Měl dvanáct dětí, z toho 6 synů, ale další potomky měl jen nejstarší Johann Wilhelm (1700-1775), jenže jeho čtyři synové zemřeli v mládí, a tak rod vymírá po meči. Statky zdědila dcera Marie Josefa Rosalie (1724-1792), provdaná za knížete Karla Josefa Auersperga. Petr Mašek, *Šlechtické rody v Čechách na Moravě a ve Slezsku od Bílé hory do současnosti II*, Praha 2010, s. 372.)

²⁴⁰ Jiří Kroupa, Umění, moc a politika, in: Ondřej Jakubec – Radka Miltová (edd.), *Umění a politika. Sborník 4. sjezdu historiků umění*, Brno 2013 – Palais Trautson, Wikipedia, https://de.wikipedia.org/wiki/Palais_Trautson - Johann Leopold Donat von Trautson, Wikipedia, https://de.wikipedia.org/wiki/Johann_Leopold_Donat_von_Trautson.

Samotný Český Rudolec se třemi dvory, dvěma ovčiny a sklárnou v ceně 60 000 zlatých přenechal v roce 1720 své manželce, matce jeho dvanácti dětí, **Marii Terezii, roz. Ungnadové z Weissenwolfu** (1678-1741). Díky kněžně počaly Rudolci zlaté časy,²⁴¹ k čemuž roku 1712 přispělo i zřízení poštovní stanice.²⁴²

Nejdříve kněžna Marie Terezie požadovala přesné vymezení hranic panství, což bylo provedeno mezi lety 1723-1725. Další kroky jsou zapsány v knize *Catastrum*,²⁴³ kde je na titulní straně nakreslen alianční znak Trautsohnů a Weissenwolfů a pod ním je v němčině popsáno, že ovdovělá kněžna Trautsohn

nechala v letech 1730-1731 na vlastní útraty přeměřit panství zeměměřičem Ferdinandem Hilberthem, aby se vědělo, které pozemky jsou poddaných, které podléhají zdanění a která pole jsou úročni panská.²⁴⁴ Je tedy patrné, že o zdejší hospodaření měla zájem a zřejmě se zasloužila i o zvelebení zdejšího zámeckého areálu. Vzhledem k významu rodu by se kněžna bezpochyby nespokojila jen s renesanční tvrzí.



Obr. 49 Marie Terezie Trautsohn Falkenstein, rozená Weissenwolf. Zdroj: Geni.com.

²⁴¹ Jan Tiray, *Vlastivěda Moravská. Slavonický okres*, Brno 1926, s. 221. - Gregor Wolny, *Die Markgrafschaft Mähren. Topographisch, statistisch und historisch geschildert*, Brünn 1846, s. 396.

²⁴² Rudolcem procházela první poštovní linka, zřízená v roce 1527, mezi Prahou a Vídní. Původní trasa vedla přes Matějovec, Stoječín, Vlastkovec, ale následný vývoj v podobě přepravy osob si vyžádal změny na trase. Proto vznikla mezistanice v Českém Rudolci a služby spojené s provozem byly pro obec velkým přínosem. V roce 1750 byla nicméně linka zrušena.

²⁴³ Moravský zemský archiv v Brně (MZA), F 147 (Velkostatek Český Rudolec), kniha 8, inv.č. 8, Katastr zdaněných pozemků a činžovních polí na panství.

²⁴⁴ Jan Tiray, *Vlastivěda Moravská. Slavonický okres*, Brno 1926, s. 221-222.

4.3 Barokní zámek

Ani k barokní přestavbě Rudolce neexistují nebo nejsou dostupné plány, účty nebo alespoň zmínky, tudíž případné pokusy o určení stavebníka se rozcházejí. Například Lucie Měrtllová ve své diplomové práci jako původkyni přestavby uvádí hraběnku Markétu Trautsohn Falkenstein, jiní uvádí jen Trautsohny, ale u většiny textů o Rudolci se zmíní jen přestavba v 18. století²⁴⁵ nebo se tato etapa přeskočí úplně.²⁴⁶ Barokní přestavba však jistě proběhla, což



Obr. 50 Barokní podoba zámku v Českém Rudolci, pohled od východu. Z archivu Věry Procházkové.

dokazuje stavebně historický průzkum i dochovaná vyobrazení barokního zámku.

Přestavba se pravděpodobně neuskutečnila za hraběnky Markéty Trautsohn, čehož je důkazem již výše zmíněný situační plán renesanční tvrze z norimberského archivu, který pochází z počátku 18. století – z doby, kdy hraběnka zemřela. Její syn Johann Leopold se patrně soustředil spíše na státnické povinnosti a na výstavbu paláce ve Vídni. Velmi pravděpodobně se proto přestavovalo za kněžny Marie Terezie Trautsohn Falkenstein, která vlastnila Český Rudolec dvacet jedna let, z toho sedmnáct let jako vdova.

Kněžna Marie Terezie zemřela bez závěti v dubnu 1741 a po její smrti měl být pořízen inventář, který je zmiňován v textu stavebně historického průzkumu z roku 1970.²⁴⁷ V inventáři by měly být zaznamenány tyto zámecké místnosti: „...*pokoj pro hosty s nizozemskými čalouny, jídelna, pokoj s nizozemskými čalouny, vedlejší pokoj - dříve pokoj paní, jídelna – dříve užívána jako ložnice – červené damaškové čalouny, pokoj kněžny s velkým krbem, kabinet, chodba, tři pokoje, pokoj paní, komora, kuchyně, přípravná, důstojnický pokoj, lékárna.*“²⁴⁸ Kromě toho měla být u zámku také krásná zahrada se skleníky s tuzemskými i cizokrajnými rostlinami („...*Herrschaft im*

²⁴⁵ Jiří Úlovec, *Ohrožené hrady, zámky a tvrze Čech I*, Praha 2003, s. 121. Ladislav Svoboda – Jiří Úlovec a kol., *Encyklopedie českých tvrzí I*, Praha 1998, s. 94.

²⁴⁶ Emanuel Poche (ed.), *Umělecké památky Čech I*, Praha 1977, s. 229-230. - Ladislav Hosák a kol., *Hrady, zámky a tvrze v Čechách, na Moravě a ve Slezsku. Jižní Morava*, Praha 1981, s. 85. – Miroslav Plaček, *Ilustrovaná encyklopedie moravských hradů, hrádků a tvrzí*, Praha 2001, s. 177-178.

²⁴⁷ Moravský zemský archiv v Brně, Tribunál C 2 T 27.

²⁴⁸ Archiv NPÚ, ÚOP v Českých Budějovicích, Stavebně historický průzkum (SHP), Zámek Český Rudolec, sg. PD 2522, Praha 1970, s. 2.

*Schloßgarten bestanden Glashäuser mit in und ausländischen Bäumen, Blumen und andern Gewächsen.“).*²⁴⁹

Po kněžně zdědili Rudolec její děti, kterých bylo v té době osm. Ti ještě v roce 1741 statek Český Rudolec prodávají za 84 000 zlatých sekretáři vrchního dvorního úřadu ve Slezsku **Franzi Alexandrovi Hartlovi z Hartenbergu**, který v roce 1745 navíc přikoupil Bolíkov u Dačic.²⁵⁰

Rytíř Hartenberg²⁵¹ se rovněž zasloužil o barokní zásahy do hmoty rudoleckého sídla. Není možné rozeznat které části pocházejí od Trautsohnů a které od Hartenberga, nicméně víme alespoň, že Hartenberg zasahoval minimálně do zámecké věže, kde dodnes zůstalo barokní okno s kamenným ostěním (Obr. 52). Úplně stejné okno lemované lištou s půlkruhovým zakončením a s výrazným klenákem vystupujícím do jakési konvexně lámané nadokenní římsy se totiž nachází na věži kostela v nedalekém Matějovci (Obr. 51). Podle dochovaného nápisu byl kostel vystavěn právě rytířem Hartlem z Hartenbergu v letech 1744-1747.²⁵² Lze tedy předpokládat, že se na přestavbě zámku podílel architekt, jenž stavěl i tento kostel. Jeho jméno však opět neznáme.²⁵³



Obr. 51 Kostel svatého Oldřicha a Linharta v Matějovci, který nechal v letech 1744–1747 vystavět majitel rudoleckého panství František Alexandr Hartl. Zdroj: Wikipedia.



Obr. 52 Barokní okno z věže zámku, nacházející se dnes v půdním prostoru. Foto: Eva Smržová (2018).

²⁴⁹ Gregor Wolny, *Die Markgrafschaft Mähren. Topographisch, statistisch und historisch geschildert*, Brünn 1846, s. 396.

²⁵⁰ Jan Tiray, *Vlastivěda Moravská. Slavonický okres*, Brno 1926, s. 222. – Petr Mašek, *Šlechtické rody v Čechách, na Moravě a ve Slezsku od Bílé hory do současnosti I*, Praha 2008, s. 328. – Franz Joseph Schwoy, *Topographie vom Markgräfthum Mähren*, Wien 1794, s. 531.

²⁵¹ Byl nobilitován a získal inkolát 6. 10. 1741 (Příjemci nobilitace, <https://katedry.osu.cz/khi/nhm/publikace/prehled-tabulka.pdf>, vyhledáno 16.3. 2020.)

²⁵² Archiv NPÚ, ÚOP v Českých Budějovicích, Stavebně historický průzkum (SHP), Zámek Český Rudolec, sg. PD 2522, Praha 1970, s. 17-18.

²⁵³ Matějovický chrám byl poměrně bohatě donován. Oltářní obraz v kostele je signován Danielem Granem (1694-1757), předním malířem moravského baroka, jenž byl zaměstnán i u Adama Františka ze Schwarzenbergu, který v 18. století přestavoval do barokní podoby zámek v Hluboké nad Vltavou.

Dle SHP byly v 1. polovině 18. století zaklenuty v přízemí prostory s pětibokými výsečemi v západním traktu,²⁵⁴ a jiné s plachtovou klenbou a meziklenebními pasy na jihu a severu.²⁵⁵ V té době byl patrně vystavěn celý jihozápadní trakt zámku, čímž se mělo částečně zarovnat zalámané průčelí renesanční tvrze, jejíž vnitřní zeď z lomového kamene na gotických základech se zde dodnes částečně zachovala (na plánu SHP značena modře, Obr. 145).²⁵⁶ Barokní zdivo v průčelí zasahuje ještě do prvního patra, nad kterým v 18. století měla být podle vyobrazení již jen střecha s vikýři.



Obr. 53 Přízemní místnosti zámku v jižním traktu. Foto: Eva Smržová (2018).



Obr. 54 Barokní podoba rudoleckého zámku před rokem 1856. Pohled na JV nároží se schodištěm a anglickým parkem. Zdroj: Fotohistorie.cz.

Po barokní úpravě měl tedy zámek jednopatrovou uzavřenou dispozici s dvorem bez zvlášť výrazného členění fasády. Střecha byla patrně valbová, snažící se v některých nárožích přizpůsobit zaoblenému půdorysu zámku. Jihozápadní nároží bylo navíc v oblasti střechy zvýrazněno tak, jako by se jednalo o rizalit. Dále dle dobového vyobrazení (Obr. 54) a katastrální mapy víme (Obr. 21), že se na jižní straně nacházela úzká terasa s malým dvouramenným schodištěm, umožňujícím vstup do zahrady. Nad terasou v prvním patře vystupovaly dva arkýře na krakorcích, jeden čtyřboký a druhý nejspíše polygonální v nároží stavby. Nad zámekem se tyčila čtyřpatrová věž s lizénami při nárožích²⁵⁷ a s hodinami, pod nimiž je rozeznatelné výše zmíněné barokní okno. Věž zakončovala cibulová střecha s křížem na špicí. Bohužel není známo, jak vypadala přestavěná vstupní část do zámku, nádvoří či členění a výzdoba interiéru. Zámecký park kolem zámku byl obehnán zdí s vchody akcentovanými například věžičkou (Obr. 50).

²⁵⁴ V dnešní době jsou barokní stropy z větší části zaměněny za hurdisové stropy s traverzami.

²⁵⁵ Tyto části zde podle situačního plánu renesanční tvrze nebyly. V 18. století se přístavbou těchto částí vytvořil kompaktní půdorys zámku.

²⁵⁶ Archiv NPÚ, ÚOP v Českých Budějovicích, Stavebně historický průzkum (SHP), Zámek Český Rudolec, sg. PD 2522, Praha 1970, s. 17-18.

²⁵⁷ Pozůstatky členění lizénami zaznamenává v půdním prostoru SHP z roku 1970. V současnosti nic takového pozorovat nelze.

Rytíř Franz Alexandr Hartl z Hartenbergu se kromě přestavby zámku zasloužil i o postavení nové školy, která předtím v roce 1749 vyhořela společně s farou. Rovněž opravil zdejší kostel, kam nechal vyhotovit barokní oltáře. Nechal postavit i kapli sv. Kříže na hoře Kalvárii, kam vedla dvojitá řada zděných nik s vyobrazením dvanácti křížových zastavení.²⁵⁸ Barokní je taktéž i sýpka postavená pod kopcem Kalvárie.

Po Hartenbegovi se majitelkou Rudolce a Bolíkova v roce 1762 stává jeho dcera **Marie Kateřina**, provdaná za Alexandra Stettnera.²⁵⁹ Po její smrti se majitelem stal nejstarší z pěti dětí **Franz Alexander Stettner**, který ale musel vyplatit své spoludědice, na což nejspíše nestačil.²⁶⁰

V Moravském zemském archivu se zachovalo soudní ocenění panství z roku 1788 se soupisem propadlého majetku, zejména zámeckého mobiliáře v Českém Rudolci (Obr. 55). Je zde zapsáno 16 většinou blíže neurčených místností včetně kaple,²⁶¹ přípravny, kuchyně, místnosti pro lokaje a komory. Zapisován byl především nábytek v podobě křesel, dubových stolů a skříní, dále porcelánové, železné a cínové nádoby. V kapli samozřejmě kromě oltáře a obrazu ukřižovaného Krista byly zapsány i běžné církevní potřeby a oděvy. Nakonec v přístřešku uskladněné kočáry s příslušenstvím. Vše v celkové hodnotě 168 134 zlatých.²⁶²

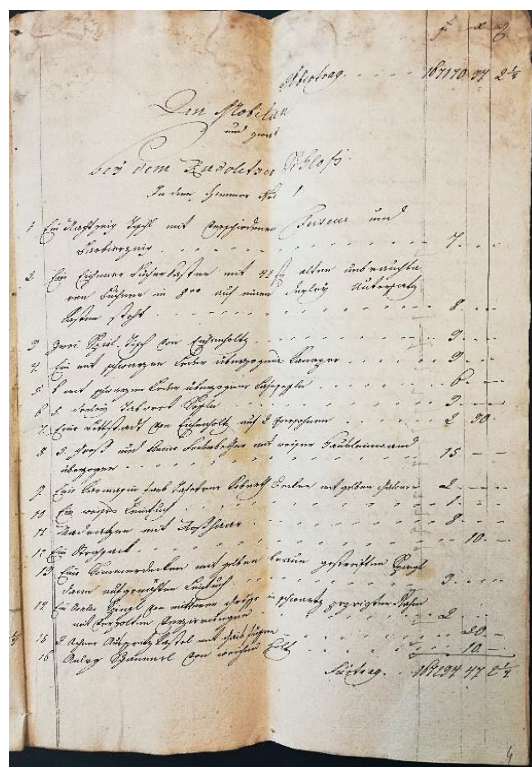

Obr. 55 Inventář mobiliáře zámku v Českém Rudolci z roku 1788. MZA, Velkostatek Český Rudolec (F147), Soudní ocenění panství 1788-1791, karton 3, sg. 8, inv.č. 103.

²⁵⁸ Lucie Měrtlová, *Český Rudolec ve 20. století* (diplomní práce), Katedra společenských věd PFJU, České Budějovice 2009, https://theses.cz/id/m588hx/downloadPraceContent_adipIdno_10491?lang=en, s. 16. - Gregor Wolny, *Die Markgrafschaft Mähren. Topographisch, statistisch und historisch geschildert*, Brünn 1846, s. 404.

²⁵⁹ Petr Mašek, *Šlechtické rody v Čechách na Moravě a ve Slezsku od Bílé hory do současnosti I-II*, Praha 2008 a 2010.

²⁶⁰ Jan Tiray, *Vlastivěda Moravská. Slavonický okres*, Brno 1926, s. 222.

²⁶¹ Zámecká kaple byla důležitou součástí zámku, určenou pro duchovní život šlechty. Pokud arcibiskupská kancelář výstavbu povolila, bylo to vždy za příslušný poplatek, jelikož se bála o zmenšení zájmu šlechty o udržování patronátního kostela na panství.

²⁶² Moravský zemský archiv v Brně, Velkostatek Český Rudolec (F147), Soudní ocenění panství 1788-1791, karton 3, sg. 8, inv.č. 103, fol. 1-12. Vzhledem k zaměření bakalářské práce na etapu novogotického zámku je podrobnější popis barokního inventáře irelevantní. Kromě propadlého majetku na Rudolci jsou zde zapsány položky i ze zámku v Bolíkově nebo v Růžově.

V následujících letech, v době napoleonských válek,²⁶³ Rudolec často měnil majitele, přičemž cena panství i kvůli inflaci neustále vzrůstala. V roce 1789 je na hraničním listu uvedený jako majitel **Jan Josef, svobodný pán Madrovský**, hejtman znojemského kraje.²⁶⁴ Nucenou dražbou ale přechází panství v lednu 1791 na paní **Antonii, ovdovělou hraběnkou Daunovou, rozenou Vlčkovou/Wlczek**, která jej koupila za 138 000 zlatých a 29 krejcarů. Přesto v roce 1801, kdy byla kupní cena navýšena na 240 000 zlatých, je novou majitelkou **Marie Anna, svobodná paní Stillfriedová, roz. Sentzsch**.²⁶⁵ V březnu 1804 následuje **Václav, svobodný pán Ubelli**,²⁶⁶ kupující Rudolec za 400 000 zlatých. Avšak již v listopadu 1804 měl být novým majitelem **Franz Ignaz Hafenbrädl**,²⁶⁷ majitel sklářské huti v Nové Hůrce na Šumavě, který měl zaplatit 550 000 zlatých. Tento prodej ale nakonec údajně nebyl schválen.²⁶⁸

V červenci 1806 koupil statek hrabě **Karl Buttler**²⁶⁹ za 600 000 zlatých. Ze září toho roku také pochází úřední odhad panství Český Rudolec a Bolíkov, který nechal hrabě vyhotovit.²⁷⁰ Zmíněné ocenění panství je pro poznání historie rudoleckého zámku důležité, protože je zde popsána i dispozice zámku (Obr. 56). Stále se v tomto případě jedná o barokní stavbu.

Zámek, oceněný na 900 zlatých, je zde rozdělen do dvou částí. Takzvaný „*Starý zámek*“ je popsán jako jednopatrová budova mající v přízemí 4 pokoje, 3 kvelby, sklep,

²⁶³ Dle farské kroniky Jakuba Krammera (1782-1811) vpochoďovala dne 16.8.1805 do Rudolce císařská vojska, zřejmě zbytky armády generála Macka, která byla rozprášena u Ulmu pět dní předtím. Poté sem přišli Francouzi, kteří zde celé okolí vyjedli a zbavili dobytka. Prošla tudy pěchota, francouzská jízda, batalion a poté i celý regiment.

²⁶⁴ Johann Josef Madrovský byl znojemský adjunkt krajského úřadu, který byl v roce 1768 povýšen do stavu svobodných pánů. Krátce nato se stal hejtmanem znojemského kraje. V letech 1790-1793 vlastnil jihomoravský statek Maříž (cca 12 km od Rudolce).

²⁶⁵ Jan Tiray, *Vlastivěda Moravská. Slavonický okres*, Brno 1926, s. 222. - Gregor Wolny, *Die Markgrafschaft Mähren. Topographisch, statistisch und historisch geschildert*, Brünn 1846, s. 396. - Lucie Měrtlová, *Český Rudolec ve 20. století* (diplomní práce), Katedra společenských věd PFJU, České Budějovice 2009, https://theses.cz/id/m588hx/downloadPraceContent_adipldno_10491?lang=en, s. 17. - Vladimír Nekuda (ed.), *Vlastivěda Moravská. Dačicko, Slavonicko, Telčsko*, Brno 2005, s. 723.

²⁶⁶ Václav Michal Ubelli (1761-1832) byl radou apelačního a trestního soudu v Praze. V roce 1797 koupil Svojanov a Poličky, v letech 1802-1803 držel Horní Cerekev, roku 1804 koupil Rudolec a Osov a v roce 1818 vše prodal.

²⁶⁷ Franz Ignaz Hafenbrädl (1753-1828) byl druhorozeným synem Ignáce Hafenbrädla (1718-1792) a Marie Kláry Eißner. Oženil se s Annou Katharinou Bayerl (1753-1802). Dle otcovy závěti převzal sklářskou huť v Nové Hůrce v hodnotě 4000 zlatých. (čerpáno z: Genealogie, http://www.genealogie-oberbayern.de/phppedview/individual.php?pid=I21498&ged=Rauck_2010_Aug_20.ged – <https://www.kohoutikriz.org/autor.html?id=hafen>, vyhledáno 24. 3. 2020.)

²⁶⁸ Gregor Wolny ve svém díle na s. 397 uvádí, že prodej nebyl schválen. Stejně tak *Vlastivěda moravská* (1926) od Jana Tiraye uvádí zrušení koupě.

²⁶⁹ Původem anglická rodina Buttlerů přišla do rakouských zemí během třicetileté války. Po vraždě Albrechta z Valdštejna získal Walter Buttler Doksy a hraběcí titul. Během 18. století rod své statky postupně prodal. V letech 1806-1807 vlastnil Karl Buttler statek Pošná u Pacova na Moravě a Jimramov.

²⁷⁰ Moravský zemský archiv v Brně, Odhady moravských panství (C14), Český Rudolec 1806, kniha 57, Karl hr. von Buttler, Český Rudolec, 1806.

kuchyni, spíž a klenutou světnici pro čeleď. V patře je 11 pokojů s rákosovými stropy. Součástí je zděná věž s hodinami, a to vše je pokryto šindelem. Z toho lze usoudit, že se jedná o nejstarší západní křídlo zámku s hlavním vchodem.

„Nový zámek“ je vylíčen jako přízemní budova, sestávající z klenuté křížové chodby (*Kreuzgang*) nebo předsíně. Proti vchodu je 7 pokojů, klenutá šatna, velká kuchyň, pokoj pro čeleď a spíž. Proti „polední straně“, tedy na severu, jsou 4 pokoje pro služebnictvo, kuchyň a spíž. Na prostorném dvoře je malá vozová kůlna, klenuté stáje pro 16 koní a několik komor. Velká zahrada s malým skleníkem je obezděna plotem.²⁷¹

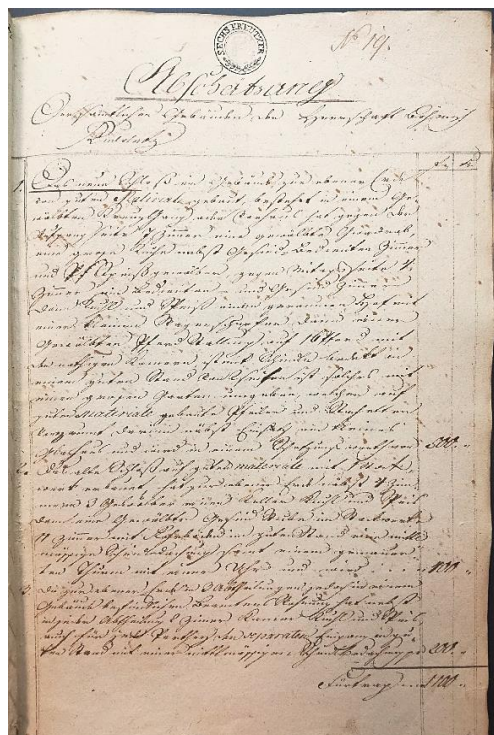

Obr. 56 Strana z Odhadní knihy s popisem zámku v odhadní knize. MZA, Odhady moravských panství (C14), Český Rudolec 1806, kniha 57.

Kromě zámku je zde uvedena přízemní budova pro úředníky, rozdělená do tří oddělení po osmi pokojích s komorou, kuchyní a spíží. Každá „partaj“ měla vlastní vchod. Tato budova byla patrně již součástí hospodářského dvora nacházejícího se před vchodem do zámku. Ve dvoře se nacházely obytné prostory pro šafáře se sklepem, dále stání pro 44 krav, seník a velká vozová kůlna.²⁷²

Takto oceněné panství zakoupil 1. července 1807 za 705 000 zlatých hrabě **Ferdinand Colloredo-Mansfeld** (1777-1848), který působil v rakouských diplomatických službách. V roce 1810 ale Rudolec opět mění majitele, jelikož panství koupil hrabě **Grigorij Kirillovič Razumovský**²⁷³ za neuvěřitelných 750 000 zlatých.

Hrabě Razumovský (1759-1837) byl ze šlechtického rodu původně pocházejícího z Polska. Za společenský vzestup vděčil rod Alexeji Grigorijevičovi Razumovskému, oblíbenci ruské carevny Alžběty, která jej povýšila do hraběcího stavu. Alexej ale zemřel bezdětný, a proto rod pokračoval díky jeho bratru Kirilovi, který byl prezidentem

²⁷¹ SHP 1970 s. 3-4. - Moravský zemský archiv v Brně, Odhady moravských panství (C14), Český Rudolec 1806, kniha 57, Karl hr. von Buttler, Český Rudolec, 1806.

²⁷² Moravský zemský archiv v Brně, Odhady moravských panství (C14), Český Rudolec 1806, kniha 57, Karl hr. von Buttler, Český Rudolec, 1806.

²⁷³ Jinak také Gregor von Rasumofsky, Grigorij Kirillovič Razumovskij, Grigori de Razoumovsky, Grigory Razumowsky, Rasoumovski, Grégoire de Razoumovsky, (1759-1837), Gregor von Rasumovski, Řehoř Razumovský.

akademie věd a velitelem ruských vojsk. Kiril měl s princeznou Naryškinovou dvě dcery a syny Lea, Andreje²⁷⁴ a již zmíněného Grigorije.

Grigorij byl především učenec, publikující práce o mineralogii a geologii. V mládí cestoval po Evropě a na čas se usadil ve Švýcarsku, kde se věnoval přírodovědnému bádání. Po návratu do Ruska byl zvolen čestným členem akademie věd a díky otci byl jmenován brigádním generálem. Za napoleonských válek však v ruské armádě nesloužil a raději se věnoval vědě.²⁷⁵

Kvůli otevřené kritice carského systému ztratil ruské občanství a v roce 1805 přesídlil do Rakouska, kde zakoupil dům v Badenu u Vídně, a poté i Český Rudolec s Bolíkovem,²⁷⁶ čímž se stal zakladatelem nové rodové větve ve střední Evropě. V roce 1811 získal inkolát pro Čechy a František I. mu potvrdil hraběcí titul.²⁷⁷

Grigorij Razumovský se v roce 1806 v Terstu oženil se svou, v pořadí již druhou ženou, **Terezií Alžbětou, rozenou hraběnkou Schenk von Castell** (1785-1818), na níž v roce 1813 formálně přepsal Český Rudolec, ale nadále si ponechal výnosy z panství a správu vedl až do své smrti. Hraběnka však již roku 1818



Obr. 57 Grigorij Kirillovič Razumovský. Zdroj: Wikipedia.



Obr. 58 Terezie Alžběta Razumovskaya, roz. Schenk von Castell. Zdroj: Geni.com.

²⁷⁴ Andrej (1752-1836) byl zasloužilý ruský diplomat, který se roku 1814 dočkal ruského knížecího titulu. Pravděpodobně s ním při své kavalírské cestě roku 1825 se setkal v Londýně Jan Adolf II. Schwarzenberg, který později přestavoval zámek Hluboká do dnešní novogotické podoby. Jan Adolf s diplomaty a příslušníky nejvyšší britské šlechty rozprávěl o obchodu, bankách, výrobě železa či chovu dobytka. (čerpáno z: Jindřich Vybíral, *Století dědiců a zakladatelů. Architektura jižních Čech v období historismu*, Praha 1999, s. 26.)

²⁷⁵ Bohumír Smutný, *Kdo byl kdo na jihozápadní Moravě. Dačicko, Jemnicko, Slavonicko, Telčsko*, Dačice 2000, s. 125.

²⁷⁶ V roce 1810 zde spolu s pplk Vincencem Zessnerem ze Spitzenberga založil Grigorij Razumovský v lese mezi Bolíkovem a Rudolcem železářny nazvané *Wölkingsstahl*. Vysoká pec byla zapálena r. 1814. O dva roky později postoupil Razumovský svůj podíl Zessnerovi, jenž podnik téhož roku prodal svobodnému panu Antonínu Hochbergovi. V roce 1850 byl pod tlakem konkurence a v důsledku vyčerpaných ložisek rudy provoz pece zastaven.

²⁷⁷ Pavel Koblasa, Razumovští a Picchioniové na Českém Rudolci, in: *Rodopisná revue on-line*, roč 15, 2, 2013, http://rodopisna-revue-online.tode.cz/2013-2_soubory/03-05-rudolec.pdf. - Bohumír Smutný, *Kdo byl kdo na jihozápadní Moravě. Dačicko, Jemnicko, Slavonicko, Telčsko*, Dačice 2000, s. 125. - Petr Mašek, *Šlechtické rody v Čechách na Moravě a ve Slezsku od Bílé hory do současnosti II*, Praha 2010, s. 139-140. - Jiří Stibor, Jak se dostali potomci kozáků do Radkova. Genealogie hrabat Razumovských, *Zpravodaj Klub genealogů a heraldiků Ostrava DK ROH Vítkovic*, č. 24, Ostrava 1985, s. 67-76.

v Sankt Petěrburgu umírá a od té doby se vlekly spory o dědictví. Rudoleckého panství se měli ujmout děti Maxmilián, Leon a Emilie Alžběta. V roce 1835 získal Leo od otce všechny výnosy z hospodářství a rok poté získal podíl od bratra Maxmiliána. V roce 1837 umírá i hrabě Grigorij a jeho syn Leon poté přebírá celé panství²⁷⁸ i s bolíkovským statkem.²⁷⁹



Obr. 59 Miniatura na slonovinové kosti s vyobrazením hraběte Lea Razumovského (1816-1868) v dětském věku. Datováno asi do roku 1826. Uloženo v: Muzeum Narodowe w Warszawie.

V té době se podle dobového záznamu v Rudolci nacházel nesymetrický zámek s hodinovou věží, obklopený zahradou anglického typu s malým skleníkem. Dále zde byl rybník s ostrovem a na něm glorieta obklopená květinovými záhony. Zahradou rozdělenou ulicí na dvě části protékal potok, u vchodu do zahrady se nacházel úřední dům a domek zahradníka.²⁸⁰ Je tedy pravděpodobné, že Razumovští romanticky upravili zahrady kolem zámku. Zda nějakým způsobem zasáhly do historické stavby není známo.

Hrabě **Leon Grigorijevič Razumovský**²⁸¹ (1812-1868) prodal českorudolecké panství s veškerým příslušenstvím v roce 1856, přičemž jeho potomky je poté možné nalézt především ve Slezsku, kde jeho syn Kamil (1852-1917) vlastnil statky Wigstein (dnes Dubová)²⁸² a kromě toho i palác Rasumofsky ve Vídni.²⁸³

V listopadu 1856 kupuje Rudolec od Leona Razumovského **Michael Angelo Picchioni**, toho času ženijní major c.k. armády. V roce 1860 barokní zámek vyhořel, a proto přistoupil Picchioni k jeho přestavbě, ke které využil vlastní návrhy s využitím gotizujícího tvarosloví.

²⁷⁸ V té době příslušely k panství vesnice Český Rudolec (lidově Ruides), Dolní Bolíkov (Wölking), Dolní Radíkov (Unterradisch), Horní Radíkov (Oberradisch), Matějovec (Modes), Nová Ves (Neudorf), Rožnov (Rosenau), Stálkov (Stallek), Stoječín (Stoizen) a Vlastkovec (Laskes). Žilo zde 2 543 obyvatel. Od roku 1808 fungovala u Rožnova sklárna a v roce 1810 zahájila u Bolíkova provoz železárna Wölkingsthal. Kromě toho sem patřil pivovar, ovčín, tři vinopalny, tři mlýny s pilami, dvě stoupy, hamr, panský hostinec.

²⁷⁹ Pavel Koblasa, Razumovští a Picchioniové na Českém Rudolci, in: Rodopisná revue on-line, roč 15, 2, 2013. - Bohumír Smutný, *Kdo byl kdo na jihozápadní Moravě. Dačicko, Jemnicko, Slavonicko, Telěsko*, Dačice 2000, s. 125. - Petr Mašek, *Šlechtické rody v Čechách na Moravě a ve Slezsku od Bílé hory do současnosti II*, Praha 2010, s. 139-140.

²⁸⁰ Gregor Wolny, *Die Markgrafschaft Mähren. Topographisch, statistisch und historisch geschildert, Brünn 1846*, s. 403-404. - Lucie Měrtlová, *Český Rudolec ve 20. století* (diplomní práce), České Budějovice 2009, s. 18.

²⁸¹ Lev hrabě Razumovský se oženil v roce 1814 s Rosou Löwenstern, narozenou jako Anna Maria Theresia Albrecht (1814-1889). Existují domněnky, že jejich první dítě, Alexandrina Leona Rosa Albany, byla ve skutečnosti potomkem Ernsta II. Sasko-Koburského.

²⁸² V roce 1900 nechal Kamillo Razumovský do Radkova převést ostatky Gregora Razumovského, jeho ženy Alžběty a jejich synů Maxmiliána a Leona. V listopadu 1917 se k nim přidal sám Kamillo. Dnes je na hřbitově u kostela Narození Panny Marie pochováno sedm členů rodu Razumovských.

²⁸³ Pavel Koblasa, Razumovští a Picchioniové na Českém Rudolci, in: Rodopisná revue on-line, roč 15, 2, 2013, http://rodopisna-revue-online.tode.cz/2013-2_soubory/03-05-rudolec.pdf.

4.4 Novogotický zámek

Má-li být stěžejním obdobím této práce 19. století, je zapotřebí vymezit základní uměleckohistorické pojmy, které s tímto časovým úsekem souvisí, a které si badatelé v různých textech přizpůsobují, což má za následek, že stejný pojem je více badateli používán v různém významu. Mnohoznačnost pojmů a nejednotnost je spojena i s problémem odlišných pojmosloví pro dějiny architektury, malířství nebo užitého umění, které se v 19. století více osamostatňují, ale také s přejímáním pojmů například z anglické terminologie daného období.²⁸⁴ Přestože by hledání řádu a popis geneze těchto pojmů mohla vystačit na rozsáhlé dílo, jsou zde alespoň některé v krátkosti uvedeny, v tom smyslu, ve kterém je užívá tato bakalářská práce.

Umění epochy dlouhého 19. století, vymezené v *DCVU* roky 1780-1890, můžeme označovat také jako umění doby občanské společnosti, čímž lze pojmově zastřešit dobu od 60. let 18. století i dobu národního obrození. Nejčastěji však celé sledované období označujeme pojmem *historismus*,²⁸⁵ kterým od 20. a 30. let 20. století nazýváme tendenci příklonu k historickým hodnotám a slohům minulých dob, přičemž jejich využití v umělecké tvorbě je většinou podstatnější než objevování nových tvarů.²⁸⁶ Právě v 19. století byly obraty do minulosti natolik silné, že historismem začal být v různých oborech označován umělecký styl, epocha i dobové smýšlení.²⁸⁷

V kunsthistorii se historismus 19. století váže k architektuře a slouží jako zastřešovací pojem pro novorománské, novogotické, novorenesanční a novobarokní projevy.²⁸⁸ Musíme si však uvědomit, že takzvaný historismus, tedy návrat se k uměleckým slohům minulosti, prochází v různých intenzitách celými dějinami umění a může jím tedy být označován kromě jednoho období i univerzálně historický fenomén.²⁸⁹

²⁸⁴ Pojmoslovím a stylovými termíny se zabývá např. Jiří Kroupa v Úvodu Čechy 1780-1840 v akademických *Dějínách českého výtvarného umění*. William Morris definoval historismus jako „maškarádu v oděvu odloženém jinými lidmi“

²⁸⁵ Teoreticky o historismu uvažoval Géza Hajós (Géza Hajós, *Klassizismus und Historismus. Epochen oder Gesinnungen? Gedanken anlässlich einer Ausstellung, Österreichische Zeitschrift für Kunst und Denkmalpflege XXXII*, 1978, s. 98-109.).

²⁸⁶ Marie Pospíšilová, *Romantické zámecké interiéry*, Ústí nad Labem 1986, nestr.

²⁸⁷ „Filozofové a historikové tímto pojmem označují způsob myšlení, který se zrodil na přelomu 18. a 19. století, jehož charakteristickým rysem je chápání dějin jako univerzální souvislosti duchovního života, přesvědčení o jedinečné individualitě historických jevů, ale také o relativnosti každé víry a každého přesvědčení – tedy sebereflexe moderního člověka prostřednictvím rozumění historii.“ (čerpáno z: Jindřich Vybíral, *Století dědiců a zakladatelů. Architektura jižních Čech v období historismu*, Praha 1999, s. 16.)

²⁸⁸ Proudý historismu byly odkryvány ve studiích Anny Masarykové, Marie Benešové, Anežky Merhautové-Livornové, Jiřiny Hořejší, Viktora Kotrby, Jarmily Blažkové nebo Yvonne Jankové.

²⁸⁹ Miloš Kadlec, Úvod. *Romantický historismus-novogotika*, in: Marie Mžuková (ed.), *Kamenná kniha. Sborník k romantickému historismu – novogotice*, Sychrov 1997, s. 7.

V 19. století díky encyklopedické katalogizaci dřívějších architektonických prvků od Violett-le-Duc a dalších se umožnilo vnímání těchto prvků jako jakési stavebnice, ze které mohou být sestavena nová architektonická díla v ještě dokonalejší formě, než jakou měly originály. Přičemž výsledky tohoto historizujícího chápání v podobě nejrůznějších architektur jsou originálními syntézami, svébytnými uměleckými projevy, které vyjadřují úctu k minulému, jež je hodno kopírování.²⁹⁰

Zásluhu na definování historismu má zejména Wolfgang Götz (1923–1996), který jej nechápal jako stylový problém, ale symbol spojení s minulostí, jejímž prostřednictvím je vyjádřena určitá idea nebo legitimita. Podle Götz je historismus 19. století jen jednou formou takzvaného „*druhého proudu*“ evropského umění.²⁹¹ U nás Jiří Kroupa nazývá historismem epochu vymezenou přibližně lety 1780-1890 a uvádí, že se „*nejedná o jednotnou stylovou epochu, ale o určitý projev myšlení a pociťování světa prostřednictvím historických individualit a koncepce vývoje uměleckých stylů, spojené s možnými inspiracemi formami z minulých dob.*“²⁹²

V dějinách umění a architektury se vžila periodizace historismu 19. století na *raný (romantický), přísný a pozdní (eklekticismus)*, které se ale mohou

Periodizace slohů dle Renate Wagner-Rieger:

- klasicismus a biedermeier (asi 1770-1830)
- romantický historismus (asi 1830-1860)
- přísný historismus (asi 1850-1880)
- pozdní historismus a secese (1880-1914)

vzájemně přesahovat, přestože jdou chronologicky po sobě.²⁹³ Toto dělení umožňuje v rámci dějin umění pojímat historismus jako stylovou epochu a hledat určité společné prvky v přístupu k architektonické tvorbě. Tyto časové úseky pak doplňují označení již zmíněných stylových módů, ze kterých se v této práci objevuje především pojem novogotika.²⁹⁴ Dále se v tomto období vyskytují pojmy k označení zaměření jednotlivých druhů umění, například v ornamentu (empír, biedermeier, druhé rokoko), v architektuře (romantická gotika, romantický klasicismus, obloukový styl) nebo v malířství (sentimentalismus, nazarénská malba, akademismus).²⁹⁵

²⁹⁰ Wilfried Koch, *Evropská architektura. Encyklopedie evropské architektury od antiky po současnost*, Praha 2012, s. 267-268.

²⁹¹ Jindřich Vybíral, *Století dědiců a zakladatelů. Architektura jižních Čech v období historismu*, Praha 1999, s. 16.

²⁹² Jiří Kroupa, Úvod. Čechy 1780-1840, in: Taťána Petrasová – Helena Lorenzová (edd.), *Dějiny českého výtvarného umění III/1 1780/1890*, Praha 2001, s. 26.

²⁹³ Tuto periodizaci navrhla a jejich rysy analyzovala Renate Wagner-Rieger. (Renate Wagner-Rieger, *Wiens Architektur im 19. Jahrhundert*, Wien 1970.)

²⁹⁴ Pavla Machalíková, *Objevování středověku. Tři kapitoly k recepci gotického umění v Čechách v pozdním 18. a raném 19. století*, Praha 2005, s. 16.

²⁹⁵ Jiří Kroupa, Úvod. Čechy 180-1840, Taťána Petrasová – Helena Lorenzová (edd.), *Dějiny českého výtvarného umění III/1 1780/1890*, Praha 2001, s. 15-27.

Termín *romantická gotika*, občas také zahradní sentimentalistická gotika, vystihuje souhrnně středověké (gotizující) inspirace v architektuře a umění od druhé poloviny 18. století do asi 30. let 19. století, kdy se začne vrcholně prosazovat slohová neogotika. Pro romantickou gotiku jsou charakteristické různorodé inspirace, které se asociativním způsobem vztahují k tomu, co v té době bylo považováno za středověk. Odkaz na fantazijní složku jí spojuje s anglickým *gotickým revivalem*. Ve starší anglické terminologii byly pojmy *Gothic Revival* a *Neugotik* používány rovnocenně. Později pojmem *Gothic Revival* začal označovat proud recepce gotiky, pracující s fantazijními asociacemi, kdežto *Neugotik* označuje architektonický styl, který se prosazoval od 30. let 19. století na základě historického poznání gotické architektury. Rozdíl mezi těmito dvěma anglickými pojmy odpovídá rozdílu mezi romantickou gotikou a neogotikou. Romantická gotika tedy pro upřesnění neznámá to samé, co romantický historismus.

Marie Pospíšilová také při svém bádání v oblasti historismu užívá anglickou terminologii a uplatňuje pojmy *survival* jako přetrvávání nebo přežití starších prvků a pojem *revival* jako návrat a znovuoživení.²⁹⁶ Anglický jazyk má dále pro styl prvních romantických sídel (Strawberry Hill, Fonthill Abbey) výraz „*the picturesque*“, neboli malebný.²⁹⁷

Samotný termín *romantismus*, odvozený od slova román,²⁹⁸ je zatížen četnými citovými a literárními složkami.²⁹⁹ Právě literární tvorba takzvaného preromantismu³⁰⁰ připravila zidealizované hodnocení zaniklého světa minulosti, sentimentální kult zřícenin a zálibu pro pitoreskní krajiny a exotické světy, kterým se vyznačuje

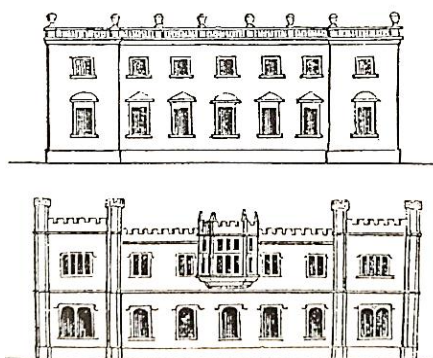

Obr. 60 Ukázka jednoduché přeměny dřívější klasicizující architektury do novogotické podoby na východní fasádě Corsham House. Zdroj: Pavel Vlček, *Ilustrovaná encyklopedie českých zámků*, Praha 1999.

²⁹⁶ Pavla Machalíková, *Objevování středověku. Tři kapitoly k recepci gotického umění v Čechách v pozdním 18. a raném 19. století*, Praha 2005, s. 16-17.

²⁹⁷ Jindřich Vybírál, *Století dědiců a zakladatelů*, Praha 1999.

²⁹⁸ Na poli literatury je fenomén romantismu stále více probádanější než v oblasti architektury. Romantismus byl odvozen od slova román, což je rozsáhlý nejčastěji prozaický literární žánr. Tzv. gotický román je anglickým žánrem konce 18. století a počátku 19. století. Mezi oblíbená témata takového románu patří zločin, vina a pomsta a děj je zasazen do zlověstných prostorů, například do starého domu či hradu, jeskyně, kláštera, opatství atd. Časté jsou tajné chodby, ukryté poklady, šílenství, sexualita a tajemství minulosti. Za zakladatele gotického románu je považován Horace Walpole, s románem *Otrantský zámek* (1764). Walpole také v roce 1750 začal upravovat svou vilu Strawberry Hill do gotizujícího zámku.

²⁹⁹ Vincenc Kramář, *Architektura v devatenáctém století, Památky archeologické XXVI*, Praha 1914, s. 209.

³⁰⁰ Pojem *preromantismus* takzvaně ohlašoval nástup romantismu, což období druhé poloviny 18. století, kam preromantismus datujeme, poněkud odsuzuje jen do role přípravné fáze následujícího období. Je to pomocné označení předělu uměleckých období mezi klasicismem a romantismem.

romantické hnutí.³⁰¹ Romantismus nyní chápeme jako kulturní a filozofický směr přelomu 18. a 19. století, který vyrostl z anglických poměrů. Dříve byl romantismus povrchně viděn všude tam, kde byl shledán jakýkoli odlesk zájmu o středověkou literaturu a umění,³⁰² nicméně romantismus jako takový se vyznačoval neuvěřitelnou heterogenitou a inspiroval se různými kulturami, které se následně v tvorbě projevovaly ve formě orientalismů a exotismů i již zmíněných historismů.³⁰³

Nejprve se romantismus projevil ve zřizování anglických krajinářských parků, do nichž byly zasazovány první gotizující stavby včetně umělých zřícenin (gotizující templ v *Shotover Park* a zahradách *Stowe* nebo zřícenina středověké tvrze v areálu *Hagley Hall*). Tento směr se následně uplatnil i u náročnějších projektů a v druhé polovině 19. století inspiroval i k přestavbám a dostavbám středověkých stavebních památek, což poté vedlo ke snaze navrátit středověkým památkám ideální gotický vzhled. Při lpění na slohové čistotě byly při přestavbách odstraňovány mladší stavební úpravy nebo dokonce i původní gotické prvky, které se restaurátorům zdály „*málo gotické*“. Díky tomu očišťování, kterému říkáme *slohový purismus*, získávaly stavby podobu, kterou nikdy neměli a vzbuzují tak falešnou představu o středověké architektuře.³⁰⁴

Obecně se pro označení formálních prvků přejatých ze středověkého umění a architektury užívá označení *gotizující*. Gotika vyhovovala touze romantismu po asymetrii a bizarních tvarech a vytvářela atmosféru starobylosti.³⁰⁵ Recepce gotiky v 19. století nazýváme pojmem *novogotika/neogotika*³⁰⁶, kterou podle obecně rozšířeného tvrzení datujeme do 40. až 60. let 19. století, kdy byla postupně vytlačena novorenesancí. Avšak novogotické realizace u nás v architektuře nalezneme již na počátku století a objevují se i po letech šedesátých, a tudíž je datování spíše jen pomocnou berličkou při orientování se v mnohavrstevnatém období historismu, což platí pro téměř všechny pojmy tohoto období.³⁰⁷ Hlavními prvky takzvaného *novogotického stylu* byl lomený oblouk, cimbuří, okna s kružbou nebo věžičky. Většina detailů, kterých se při novogotických přestavbách

³⁰¹ VK [Viktor Kotrba], heslo Historismus (historicismus), in: Emanuel Poche (ed.), *Encyklopedie českého výtvarného umění*, Praha 1975, s. 164-166.

³⁰² Vincenc Kramář, *Architektura v devatenáctém století*, *Památky archeologické XXVI*, Praha 1914, s. 209.

³⁰³ Marie Pospíšilová, *Romantické zámecké interiéry*, Ústí nad Labem 1986, nestr.

³⁰⁴ Petr David – Vladimír Soukup, *Dějiny hradů a tvrzí v Čechách, na Moravě a ve Slezsku*, Praha 2017, s. 365.









³⁰⁵ Marie Pospíšilová, *Romantické zámecké interiéry*, Ústí nad Labem 1986, nestr.

³⁰⁶ Případně se objevuje pojem pseudogotika, který ale nese pejorativní význam, tudíž se v současné době příliš neužívá. Upřesňováním pojmu neogotika se zabýval v roce 1929 Kenneth Clark v díle *The Gothic Revival, an Essay in the History of Taste*.

³⁰⁷ Marie Mžýková, *Romantický historismus – novogotika*, Sychrov-Bítov 1995, s. 1.

užívalo, je odvozena z pozdního gotického období, označovaném v anglickém prostředí jako *perpendicular*.

Thomas Rickman (1776-1841), anglický architekt počátku 19. století, provedl ve své knize *An Attempt to Discriminate the Styles of English Architecture* (1817) chronologickou kategorizaci anglické gotiky do charakteristických fází: *Norman style*, *Early English style*, *Decorated style* a *Perpendicular style* s přechodnými obdobími mezi nimi (*transitions*). Nejnázorněji lze tato stylová období anglické gotiky vyčíst z kružby oken, podle kterých jsou hlavní fáze více členěny (viz Obr. 61).³⁰⁸ Vzhledem k vhodnosti a populárnosti se této klasifikace užívá dodnes.

	Richard I. Jan Bezzemek		Jindřich III.		Eduard I.		Eduard II.		Eduard III.		Richard II.		Jindřich IV.		Jindřich V.		Jindřich VI.		Eduard IV.		Richard III.		Jindřich VII.		Jindřich VIII.
	1200				1300						1400								1500						
	89	99	16		72		07	26			77	99	12	22				61	83	85	09			47	
Normanská	early english				decorated				perpendicular				tudorská												
	transit.				transition				transition						tr.										
	1175	1199	1272				1307	1327	1377				1485				1500								
	bez kružby		plate tracery		geometrical		curvilinear flowing tracery		flamboyant		perpendicular				tudorská										
																									
							reticulated																		

Obr. 61 Králové, stylová období a typy kružby anglické gotiky. Wilfried Koch, *Evropská architektura. Encyklopedie evropské architektury od antiky po současnost*, Praha 2012.

V textech, zabývajících se novogotikou, se vyskytuje pojem *tudorská gotika*, označující anglickou pozdní gotiku, která byla pojmenována podle tehdejší vládnoucí královské dynastie Tudorovců. Jako téměř každá pozdní fáze slohu se vyznačovala zvýšeným dekorativismem a jejím typickým znakem je oblouk s ostrým hrotem zvaným oslí hřbet, a také tudorský oblouk, který se dá charakterizovat jako stlačený lomený oblouk. Obliba tvarosloví tudorské gotiky zesílila po rekonstrukci Windsoru v letech 1823-1842,³⁰⁹ kdy prvky této fáze anglické gotiky byly velmi často využívány ve středoevropském prostředí v romantickém a neogotickém stavitelství 19. století.

³⁰⁸ Wilfried Koch, *Evropská architektura. Encyklopedie evropské architektury od antiky po současnost*, Praha 2012, 188-211.

³⁰⁹ Marie Pospíšilová, *Romantické zámecké interiéry*, Ústí nad Labem 1986, nestr.

4.4.1 Michael Angelo Picchioni

Michael Angelus Picchioni³¹⁰ se narodil dne 15. listopadu 1817 v severoitalské vesnici Borgo San Siro,³¹¹ nedaleko Milána. Jeho matkou byla Johana roz. Huszar a jeho otcem byl Ital Luigi Picchioni (1784-1869), v německých pramenech uváděný jako Alois Picchioni.³¹²

Luigi byl nejdříve vojenským inženýrem u ženistů,³¹³ poté sloužil u kavalérie v Maďarsku. V roce 1821 musel údajně kvůli svým protirakouským aktivitám utéct a nový domov našel ve Švýcarsku. V roce 1825 byl habilitován na univerzitě v Basileji a od roku 1836 zde byl mimořádným profesorem.³¹⁴ Luigi byl podle všeho blízkým přítelem



Obr. 62 Michael Angelo Picchioni. Z archivu Věry Procházkové.

Jacoba Burckhardta, který mu k jeho 77. narozeninám věnoval svou knihu *Die Kultur der Renaissance in Italien* z roku 1860.³¹⁵ Sám Luigi byl znalcem italské literatury, zejména Danta, o čemž napsal dílo *La divina comedia*³¹⁶ nebo *Del Senso Allegorico, Pratico, E Dei Vaticanini Della Divina Commedia*.³¹⁷

Sám mladý Angelo Picchioni v roce 1834 absolvoval v Basileji gymnázium a poté nastoupil na c. k. ženijní akademii ve Vídni, kde získal technické školení a znalosti o

³¹⁰ V pramenech a starých tiscích se jméno objevuje i ve formě Picchioni (*Genealogisches Taschenbuch der Ritter – und Adels-Geschlechter*, Brünn 1877, s. 17) nebo Pichioni. Zdali měla jeho křestní jména odkazovat na slavného Michelangela Buonarroti není jasné. Většinou se ale uvádělo jen jméno Angelo.

³¹¹ V archu sčítání lidu se objevuje např. i tvar Borgo St. Syro in Piemont (1869), Borgo St. Sijro Piemont (1880, 1890) nebo ve vídeňské matrice oddaných z roku 1851 je uvedeno Borgo St. Syri.

³¹² Matricula online, Trauungsbuch 1846-1860, Österreich, Niederösterreich, Erzdiözese Wien Maria Hietzing, fol. 53, <http://data.matricula-online.eu/en/oesterreich/wien/13-maria-hietzing/02-04/?pg=55>.

³¹³ Ženijní vojsko, původně označované jako hradebnické a zákopnické, není určeno pro přímé boje, ale zajišťuje stavby podporující nebo umožňující činnost bojových jednotek. K činnosti ženistů (sapérů) tedy patřilo např. odstraňování nepřátelských zářezů, úprava a údržba cest, zřizování mostů, budování opevnění atd. Ženijní důstojníci měli v době míru vrchní dozor také při stavbě větších pevností jako např. Terezína. (Tomáš Jiránek, *Život v armádě*, in: Milena Lenderová – Tomáš Jiránek – Marie Macková, *Z dějin české každodennosti. Život v 19. století*, Praha 2017, s. 238.)

³¹⁴ Luigi Picchioni, *Romanistenlexikon*,

http://lexikon.romanischestudien.de/index.php?title=Picchioni,_Luigi&oldid=758%E2%80%9C, vyhledáno 14.3. 2020. - Daniela Pauli Falconi, Luigi Picchioni, *Historisches Lexikon der Schweiz HLS*, <https://hls-dhs-dss.ch/de/articles/017093/2010-02-17/>, vyhledáno 14.3. 2020. - Lavinia Mazzucchetti – Adelheid Lohner, *Die Schweiz und Italien. Kulturbeziehungen aus 2 Jahrhunderten*, Zürich 1941, 142-145.

³¹⁵ Jacob Burckhardt, *Die Cultur der Renaissance in Italien*, Basel 1860, <https://digi.ub.uni-heidelberg.de/diglit/burckhardt1860a/0003/image>.

³¹⁶ Luigi Picchioni, *La divina comedia*, Milano 1846, <https://opacplus.bsb-muenchen.de/title/BV010680914>.

³¹⁷ Luigi Picchioni, *Del senso allegorico, pratico e dei vaticini della Divina Comedia*, Basilea 1857, https://reader.digitale-sammlungen.de/de/fs1/object/display/bsb10755751_00005.html.

vojenských stavbách, jinak v té době označované jako „ženijní válečné umění.“³¹⁸ V armádní kariéře začal jako kadet u ženistů (1839), pak byl podporučíkem v Komárně (1840) a Budíně (1842), kde povýšil na nadporučíka (1843) a později v této hodnosti působil i ve Vídni na inženýrské akademii jako profesor aritmetiky a algebry. V roce 1846 se stal profesorem situačního kreslení,³¹⁹ o dva roky později byl kromě toho i kapitán-poručík. V roce 1850 byl již hejtmanem ve Vídni, pak hejtmanem velicím v Louce u Znojma (1853) a poté opět ve Vídni.³²⁰ V roce 1855 následovalo působení v Salzburgu na pozici hejtmana, ženijního ředitele, a nakonec zde povýšil na hodnost majora (1856). Posléze odešel Picchioni ve svých čtyřiceti letech do výslužby, aby se věnoval správě nově zakoupeného Rudolce.³²¹

Ve výslužbě však Picchioni rozhodně nezhálel. Jako člen několika komisí například dohlížel na úpravy pozemkové daně (*Grundsteuerregelung*). Kvůli jeho zájmu o kulturu a ekonomiku se stal jedním ze zakladatelů Moravského průmyslového muzea (*Mährisches Gewerbemuseum*),³²² které bylo po vzoru Vídně otevřeno v roce 1873 za účelem informovat o historii a inovacích uměleckoprůmyslových výrobků.³²³ Dále představil nejnovější poznatky v oblasti půdní kultury, pročež se stal členem Moravské rolnické společnosti (*Mährisches Ackerbaugesellschaft*). Mezi lety 1871-1883 zasedal v Moravském zemském sněmu jako poslanec za německé liberály. Za své zásluhy byl nakonec v roce 1875 povýšen císařem Františkem Josefem I. do rytířského stavu, čemuž ještě předcházelo udělení řádu železné koruny třetí třídy (1874) a rakouské



Angelo Ritter von Picchioni.

Obr. 63 Erb rytíře Michaela Angela von Picchioni. Z publikace Ernst August Krahl, *Mährisches Wappenbuch vom Jahre 1888*, Gessertshausen 1986, s. 80.

³¹⁸ Ludvík Doležel – Lubomír Kroupa, *Ženijní vojsko. Historie a současnost*, Praha 2003, s. 20-22.

³¹⁹ *Oesterreichischer Soldatenfreund. Zeitschrift für militärische Interessen*, Wien, 4.12.1849, roč. 2, č. 145, s. 679.

³²⁰ Hejtman (*Hauptmann*) se řadil mezi vyšší důstojníky (*Oberoffiziere*).

³²¹ Pavel Koblasa, Razumovští a Picchioniové na Českém Rudolci, in: *Rodopisná revue on-line*, roč 15, 2, 2013, http://rodopisna-revue-online.tode.cz/2013-2_soubory/03-05-rudolec.pdf.

³²² Pro stavbu muzea rozhodl v roce 1873 spolek *Mährischer Gewerbeverein*, který podporoval mnohé společenské a kulturní aktivity. Brněnské muzeum bylo na popud olomouckého rodáka Rudolfa Eitelbergera založeno jako menší ústav snažící se povznést řemeslnou výrobu na vyšší umělecký stupeň. Sídlem se stala nově postavená budova v pozdně historizujícím stylu. (čerpáno z: Jiří Kroupa, Úvod. Morava 1860-1890, in: *DČVU III/2 – Moravské průmyslové muzeum, Gotobrnno*, <https://www.gotobrnno.cz/misto/moravske-prumyslove-muzeum-dnes-umeleckoprumslove-muzeum/>, vyhledáno 20.3. 2020. - *Das Mährische Gewerbe-Museum in Brünn. Festschrift zur Eröffnung des neuen Gebäudes 17. Februar 1883*, Brünn 1883, s. 13)

³²³ Jiří Kroupa, Úvod. Morava 1840-1860, in: Taťána Petrasová – Helena Lorenzová (edd.), *Dějiny českého výtvarného umění III/2 1780/1890*, Praha 2001, s. 11-16.

válečné medaile (1873).³²⁴ Picchionimu byl při povýšení udělen erb s ústředním motivem holubice s ratolestí v zobáku (Obr. 63). Jeho rodovým heslem se stalo „*Pro rege et regno*,“ v překladu „*Za krále a království*“.

Picchioni při své vytíženosti nezapomínal ani na osobní život. Dne 6. listopadu 1851 se ve Vídni oženil s **Katharinou rozenou von Amberg** (1822-1901), dcerou tajného rady Josefa von Amberg³²⁵ a hraběnky Franzisky Brandisové. Tehdy devětadvacetiletá Katharina byla již v té době vdovou po Leopoldovi, rytíři Liebenbergovi von Zsittin (1800-1848),³²⁶ jemuž porodila tři děti – syny Rudolfa Leopolda (1843-1922) a Alfonse Emanuela (1847-1848) a dceru Leopoldinu³²⁷ (1848-1916).³²⁸



Obr. 64 Katharina Picchioni, roz. von Amberg Z archivu Věry Procházkové.

Leopold Liebenberg, poslanec moravského sněmu a ředitel rakouské Národní banky, zakoupil v roce 1827 se svým bratrem sekularizovaný klášter Louka u Znojma, který po letech prodali eráru a v roce 1851 zde byla zřízena akademie vojenského stavitelství, kde po svatbě působil i Picchioni. Tři roky po Liebenbergově smrti se Katharina provdala za Picchioniho a on poté spravoval loucký velkostatek nedospělým dětem své ženy z prvního manželství.³²⁹

³²⁴ Pavel Koblasa, Razumovští a Picchioniové na Českém Rudolci, in: *Rodopisná revue on-line*, roč 15, 2, 2013, http://rodopisna-revue-online.tode.cz/2013-2_soubory/03-05-rudolec.pdf. - Hermann Heller, *Mährens Männer der Gegenwart*. Biographisches Lexikon 2. Teil, Brünn 1888, s. 72-73. - Diego Caltana, Angelo Picchioni, in: *Architektenlexikon Wien 1770-1945*, <http://www.architektenlexikon.at/de/1206.htm>, vyhledáno 26.3. 2020. - Bohumír Smutný, *Kdo byl kdo na jihozápadní Moravě. Dačicko, Jemnicko, Slavonicko, Telčsko*, Dačice 2000, s. 118. - Petr Mašek, *Šlechtické rody v Čechách na Moravě a ve Slezsku od Bílé hory do současnosti II*, Praha 2010, s. 82.

³²⁵ Josef Amberg (1778-1869) působil ve státních policejních službách. V roce 1826 byl povýšen do šlechtického stavu. Měl celkem 9 dětí. Jeho dcera Augusta působila jako viceprezidentka Červeného kříže v Brně. Její bratr Rudolf byl ještě před velkou válkou ředitelem státních drah v Olomouci.

³²⁶ Rod Liebenbergů byl v roce 1817 povýšen do šlechtického stavu a v roce 1821 získal uherský predikát „*de Zsittin*.“ V roce 1829 byl Ignaz, vídeňský velkoobchodník, povýšen do rytířského stavu za zásluhy o industrializaci země. Jeho synové Karel Emanuel a Leopold získali český inkolát a Leopoldovi byl v roce 1840 potvrzen predikát.

³²⁷ Leopoldina byla provdána za barona Johanna Chlumeckého.

³²⁸ Hermann Heller, *Mährens Männer der Gegenwart*. Biographisches Lexikon 2. Teil, Brünn 1888, s. 72-73. – Digitální archiv SOA v Třeboni, Sběrka matrik jihočeského kraje, FÚ Český Rudolec, kniha 4 (O 1771-1882), snímek 72.

³²⁹ František Václav Peřinka, *Vlastivěda moravská. Znojemský okres*, Brno 1904, s. 353-354 - Genealogisches Taschenbuch der adeligen Häuser, Brünn 1892, roč. 17, č. 1, s. 393.

Angelovi a Katharině se narodili ještě další čtyři potomci. První dcera Johanna (1852-1856) se dožila jen čtyř let, další byla Marianna (1853-?),³³⁰ dědic Ludwig Picchioni (1854-1908), syn Josef (1861-1879) a druhá dcera Johanna Picchioni, provdaná Reinhardt (1866-1943). Sám rytíř Picchioni umírá 6. února 1891 v Lublani na rakovinu močového měchýře ve věku 73 let.³³¹ Jeho ostatky byly poté urychleně převezeny z Kraňska do Českého Rudolce, kde se 13. února konal pohřeb.³³² Správy velkostatku se po smrti otce ujal Ludwig Picchioni (1854-1908).



Obr. 65 Oznámení o úmrtí rytíře Picchioni.
Zdroj: Zanikleobce.cz.

³³⁰ Mariana se narodila v roce 1853 v Louce u Znojma, kde v té době působil její otec jako hejtman. (čerpáno z: Moravský zemský archiv Brno, Matrika narozených 1844-1860, Znojmo-Louka, sg. 14905, s. 57, <http://actapublica.eu/matriky/brno/prohlizec/2305/?strana=57>.)

³³¹ Digitální archiv SOA v Třeboni, Sbírka matrik jihočeského kraje, FÚ Český Rudolec, kniha 4 (Z 1771-1935), snímek 93, <https://digi.ceskearchivy.cz/9586/93/5637/2375/27/0>, vyhledáno 10.4. 2020.

³³² Jeho žena Katharina jej přežila o deset let. Oba jsou pochováni na českorudoleckém hřbitově, kde má rodina hrobku.

4.4.1.1 Dílo Michaela Angela Picchioniho

Angelo Picchioni je představitelem historizujícího stavitelství, ale dle dostupných a dohledatelných informací není jeho dílo příliš obsáhlé. Víme asi o čtyřech stavbách z druhé poloviny 19. století, které jím měly být vyprojektované, přičemž preferoval zejména prvky románského a gotického slohu. Za Picchioniho vrcholné dílo je považován jeho zámek v Českém Rudolci, který nechal podle svých plánů přestavět po požáru v roce 1860.

Dříve než přikročil k projektování vlastních budov, o kterých tedy alespoň víme, podílel se nějakým způsobem na realizaci dvou rumunských památníků, jejichž litografie z počátku 50. let 19. století s Picchioniho jménem jsou k nalezení v *ÖNB Kartensammlung und Globenmuseum*. Oba stále existující památníky nesou výrazné gotizující prvky. První pomník (Obr. 66) se spícím lvem na sarkofágu byl postaven v Segešváru,³³³ v historickém regionu Sedmihradská, na počest ruského generála Gregora Jakovleviče Skariatina, který byl zabit během maďarského revolučního hnutí v roce 1849. Základní kámen byl položen samotným císařem Františkem Josefem I. dne 31. července 1853, což bylo v době, kdy Angelo začal působit v Louce u Znojma jako hejtman. Tento monument je dílem rakouského sochaře Johanna Meixnera, jak je patrné z nápisu vytesaného na desce, nicméně Picchioniho jméno zde uvedeno není.³³⁴



Obr. 66 Litografie památníku generála Skariatina asi z roku 1851.

Autoři: Ludwig Czerny (litograf), Johann Meixner (sochař), Angelo Picchioni
Zdroj: Bildarchivaustria.



Obr. 67 Památník rakouského plukovníka Ludwiga Losyho z Losenau (1793-1849) a rakouských válečníků, kteří s ním zemřeli poblíž Sibiu v roce 1849.

Autoři: Franz Kollarz (litograf), Johann Meixner (sochař), Angelo Picchioni, Johann Rauh (litograf, sazeč)
Zdroj: Bildarchivaustria.

³³³ Německy Schäßburg, rumunsky Sighisoara, maďarsky Segesvár, latinsky Castrum Sex.

³³⁴ Skariatin, *Bildarchiv Austria. Die Bildplattform der Österreichischen Nationalbibliothek*, http://www.bildarchivaustria.at/Pages/ImageDetail.aspx?p_iBildID=19286981, vyhledáno 12.4. 2020. - Tudor Groza, 170 de ani de la dispariția lui Petofi și de la moartea lui Skariatin, *Sighisoara.news*, <https://sighisoara.news/170-de-ani-de-la-disparitia-lui-petofi-si-de-la-moartea-lui-skariatin/>, vyhledáno 12.4. 2020. - Ditzacontra, Dați un leu pentru un Leu!, *Sighisoara Freelance Reporter's Blog*, <https://jsreporter.wordpress.com/tag/monument-istoric/>, vyhledáno 12.4. 2020. - Tudor Groza,

Druhý novogotický památník nacházející se v rumunském městě Karlovský Bělehrad³³⁵ má tvar čtyřboké věže s pilastry, nikami s trojlaločným obloukem pro sochy a se špicí zdobenou fiálami, kraby a poupaty (Obr. 67). Tato drobná architektura, postavená v roce 1853, upomíná na rakouského plukovníka Ludwiga Losyho z Losenau, a na rakouské vojáky, kteří s ním zemřeli poblíž sedmihradského Sibiu³³⁶ v roce 1849 při střetu s maďarskou revoluční armádou.³³⁷ Svou hmotou a využitými prvky památník vzdáleně připomíná čtyřhranné sloupy kamenného schodiště, nacházející se v českorudoleckém zámku (Obr. 104).

Z Picchioniových realizací byly snad prvními budovy Vojenského jezdeckého institutu ve Vídni (*k. k. Militär-Reitlehrer-Institut*), kde se školili jezdečtí instruktoři pro armádu. Areál školy se nacházel v ulici Ungargasse, v prostorách Harrachovského paláce. K němu byly v roce 1850 přistavěny stáje a jízdárna podle návrhu Angela Picchioniho, který byl tehdy ve Vídni hejtmanem. Škola zde sídlila do konce první světové války a poté zde bylo kino. V současné době je však zachovaná již jen malá část areálu, a to konkrétně zadní křídlo bývalé jízdárny, včleněné do hotelu z roku 1990.³³⁸

Dle dochovaného křídla a ikonografického materiálu lze odvodit, že obě budovy využívaly sjednocujícího historizujícího tvarosloví. Korunní římsy budov nesly obloučkový vlys a okenní i dveřní otvory s profilovanými šambránami byly půlkruhově zaklenuty. Zadní dvou až třípatrové křídlo určené pro stáje, postavené kolmo k jízdárně, mělo obdélný půdorys



Obr. 68 Imperial Riding School Renaissance Vienna Hotel na místě někdejších stáji. Zdroj: Googlemaps.

Monumentul Skariatin, de la grijă la nepăsare, *Independentul Sighisorean*, <http://independentulsighisorean.ro/?q=node/34>, vyhledáno 12.4. 2020.

³³⁵ Maďarsky Gyulafehérvár, německy Karlsburg / Weissenburg, rumunsky Alba Iulia, latinsky Apulum, nacházející se v historickém regionu Transylvánie.

³³⁶ Česky také někdy Sibiň, německy Hermannstadt, maďarsky Nagyszében.

³³⁷ Denkmal des K.K. Österreichischen Obersten Ludwig Losy von Losenau, *Bildarchiv Austria. Die Bildplattform der Österreichischen Nationalbibliothek*, https://www.bildarchivaustria.at/Pages/ImageDetail.aspx?p_iBildID=19286904, vyhledáno 13.4. 2020. - Lossenau Monument, *Albaiuliaqr*, <https://albaiuliaqr.ro/lossenau-monument/?lang=en>, vyhledáno 13.4. 2020.

³³⁸ Felix Czeike, *Historisches Lexikon Wien*, Band 4 L-R, Wien 1995, s. 268 - Ingrid Moschik, Miethke & Wawra, Kunsthandlung in Wien, *Sparismus*, <https://sparismus.wordpress.com/2016/11/16/miethke-wawra-kunsthandlung-in-wien-iii-landstrasse-ungargasse-62-k-u-k-militaer-reitlehrer-institut-equitation-reitschule-um-1867/>, vyhledáno 13.4. 2020. – Pavel Zatloukal, *Příběhy z dlouhého století. Architektura let 1750-1918 na Moravě a ve Slezsku*, Olomouc 2002, s. 246.

s navýšenou střední partií, vystupující na severu do rizalitu (Obr. 68). Střecha byla plochá. Fasádu dodnes člení ve všech nárožích budovy, a místy i v ploše, polygonální polopilíře se zdobnými profilovanými hlavicemi v úrovni korunní římsy. Střední rizalit je v nejvyšším patře doplněn o kruhová okna spojená pásovou římsou po celém obvodu.

Dnes již neexistující jízdárna (Obr. 69) měla obdélný půdorys a nízkou sedlovou střechu. Osově souměrné průčelí bylo doplněno o portikus s třemi bosovanými oblouky, zdůrazňujícími vstup do budovy. Na balkon portiku se přicházelo potrojným sruženým vchodem z prvního patra. Nároží byla opatřena kvádrovanými polopilíři na jejichž vrcholech byly jako akroterie umístěny sochy koní, stejně tak na vrcholu štítu byla socha vzpínajícího se koně. Podélné strany byly členěny monumentálními slepými arkádami na představených pilířích s vloženými půlkruhově zakončenými okny.



Obr. 69 Pohlednice s vyobrazením novogotické budovy Vojenské jezdecké školy ve Vídni na levé straně. Zdroj: Ansichtskarten-center.de.

V roce 1851 se Michael Angelo Picchioni oženil s Karharinou Liebenberg roz. Amberg a nejspíše s ní přesídlil na liebenberské panství v Louce u Znojma (něm. *Klosterbruck*) kde se jim narodily první dvě dcery. Budova bývalého louckého



Obr. 70 Klášter Louka u Znojma. Foto: David Molík.

kláštera byla se starým zámekem prodána eráru a v roce 1851 zde byla zřízena akademie vojenského stavitelství. Zdejší starý zámek byl stržen a na jeho místě byl zbudovaný důstojnický pavilon (*Offizierspavillon*, Obr. 71),³³⁹ další Picchionioho počín.³⁴⁰ Dne 12. července 1853 zavítal do dokončeného objektu i císař František Josef I. a po přeložení Akademie zpět do Vídně v roce 1869 začal areál opět sloužit jako kasárna.³⁴¹

³³⁹ V památkovém katalogu NPÚ je tato budova označena jako *Klášterní hrad* (dostupné na: <https://pamatkovykatalog.cz/hrad-12400990>).

³⁴⁰ František Václav Peřinka, *Vlastivěda moravská. Znojemský okres*, Brno 1904, s. 353-356 – Klosterbruck, *Südmähren. Land an der Thaya*, www.suedmaehren.at, vyhledáno 27.3. 2020.

Při dalším bádání bude nutno přistoupit k prohledání archivu louckého kláštera v Moravském zemském archivu (Velkostatek Louka 1795-1870), v Městském archivu ve Znojmě, Archivu biskupství brněnského (Farní úřad Znojmo-Louka (1785–1989)), ve Státním okresním archivu Sokolov se sídlem v Jindřichovicích (Farní úřad Louka (1770–1954)) a to vše doplnit poznatky, které byly shromážděny Národním památkovým ústavem (v archivu NPÚ ÚOP v Brně).

³⁴¹ Pavel Zatloukal, *Příběhy z dlouhého století*, Olomouc 2002, s. 246.

Picchionioho pavilon se nachází v jihozápadní části klášterního areálu, na místě pozdně gotického hradu z 15. století, který byl na konci 17. století spojen severním křídlem s budovami konventu. Krátce po roce 1851 zde byla na půdorysu mírného lichoběžníku vystavěna třípatrová čtyřkřídla budova se sedlovou střechou

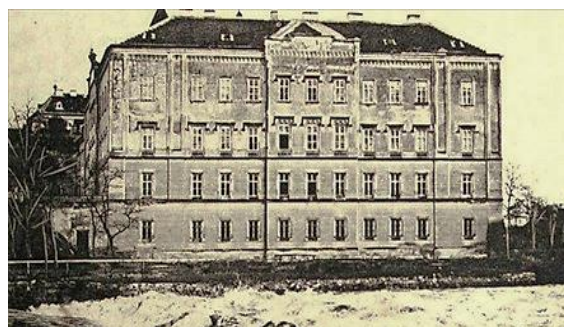

Obr. 71 Výřez pohlednice z roku 1900 s vyobrazením západního průčelí důstojnického pavilonu u řeky Dyje. Zdroj: Geocaching.com.

a vnitřním nádvořím.³⁴² Picchioni se zde částečně pokusil o dialog s přilehlými budovami, které byly v polovině 18. století kvůli zrušení kláštera jen z části barokně upraveny podle F. A. Pilgrama a J. L. Hildebrandta.³⁴³ Některé raně barokní principy můžeme na důstojnickém pavilonu vidět v uzavřené čtyřkřídle dispozici, v bezpodmínečné symetrii všech průčelí, kde jsou zdůrazněny střední partie, dále v členění římsami a lizénami ve vysokém řádu nebo zdůraznění hlavního vchodu, které vrcholí oknem. To vše je oživeno goticko-románským tvaroslovím.

Celková hmota této budovy, jak již bylo řečeno, není členitá. Zajímavější momenty se odehrávají v řešení fasády a detailech zdobení. Architekt na všech křídlech uplatňuje výše zmíněnou osovou souměrnost. Každé průčelí je ve své střední části opatřeno nízkým rizalitem v délce tří nebo pěti okenních os, z nichž u tří vybíhá rizalit do jednoduché atiky s jedním zubem a hranolovými věžičkami na konzolách. Na těchto rizalitech je pak využito bohatší zdobení oken než na zbytku průčelí, čímž jsou tyto partie ještě více akcentovány.³⁴⁴ Při nárožích je fasáda prvního a druhého patra doplněna o lizénové rámce ve vysokém řádu. Omítka přízemí je opatřena kvádrováním a obdélná okna tu jsou orámována plochými šambránami s ušima.

Na fasádě se dále vyskytují historizující prvky, jako například podřímší zdobené obloučkovým vlysem v podobě volné kružbové krajky. Některá okna mají přetínavá ostění,³⁴⁵ pravoúhle zalamované nadokenní římsy a parapetní výplně se slepými

³⁴² Pod pavilonem byly zachovány starší klenuté podzemní prostory.

Klosterbruck, *Südmähren. Land an der Thaya*, <http://www.suedmaehren.at/?wikiembed-url=http%3A%2F%2Fwww.suedmaehren.at%2Fwiki%2Findex.php%2FKlosterbruck&wikiembed-title=Klosterbruck - Zámek Louka, Hrady.cz, https://www.hrady.cz/index.php?OID=8021>, vyhledáno 27.3.2020.

³⁴³ Klášter Louka, *Prázdné domy*, <https://prazdnedomy.cz/domy/objekty/detail/618-klaster-louka>, vyhledáno 27.3.2020.

³⁴⁴ Podobně akcentované jsou i střední rizality na nedokončeném barokním komplexu z 18. století.

³⁴⁵ Přetínání profilů ostění je znakem pozdní gotiky, která se u nás rozvíjí za panování Vladislava Jagellonského.

kružbami. Výrazný je vstupní portál se stlačeným tudorským obloukem zdůrazněným zdobným obloukem na konzolách s vegetabilními motivy. Zdobená supraporta se skládá z různých lípaných kružeb sahajících pod parapet okna v prvním patře, jehož suprafenestra je oproti ostatním oknům výraznější.



Obr. 72 Východní průčelí důstojnického pavilonu se vstupní branou. Zdroj: Googlemaps.

V následujících letech Picchioni patrně obrátil svou pozornost k nově nabytému majetku v Českém Rudolci a k získávání určitého společenského statutu. Dosáhl rostoucí prosperity díky příkladnému vedení českorudoleckého velkostatku, a jako poměrně bohatý vlastník si mohl dovolit přestavět své sídlo v Rudolci po tragickém požáru v roce 1860.³⁴⁶

Poté co vystavěl své sídlo v neogotickém slohu, uskutečnil minimálně ještě jednu architektonickou přestavbu. Asi 7 km od Českého Rudolce se nachází poutní kostel původně postavený v 18. století, na místě někdejší kaple, kde byla uložena kopie sochy Panny Marie Montserratské, vzácné černé madony (Obr. 73). Tento kostel byl za Josefa II. zrušen. K jeho obnovení a přestavbě došlo až v letech 1858-1865 podle projektu Michaela Angela Picchioniho.³⁴⁷



Obr. 73 Někdejší podoba barokního kostela Montserrat.

Přestože Montserrat stojí na kopci, jeho průčelí kvůli husté vegetaci prakticky není vidět. Při příchodu se poutníkům naskytne především pohled na strohou jižní fasádu lodě a polygonálního presbytáře s polokruhově



Obr. 74 Pohled na kostel od jihu. Zdroj: Slavonice-zlabings.eu.

³⁴⁶ Malý šlechtic nedisponoval tolika financemi, přestože vlastnil dostatek zemědělské půdy. Peníze mohly plynout i z výnosu ovčínů, rybníků, prodeje vlastního piva a pálenky nebo z provozu panských mlýnů.

³⁴⁷ Kostel Panny Marie Montserratské, *Památkový katalog NPÚ*, <https://pamatkovykatalog.cz/kostel-panny-marie-montserratske-698130>, vyhledáno 28.3. 2020. - Kostel Panny Marie Bolestné (Mutná), *The reader view of wikipedia*, [https://thereaderwiki.com/cs/Kostel_Panny_Marie_Bolestn%C3%A9_\(Mutn%C3%A1\)](https://thereaderwiki.com/cs/Kostel_Panny_Marie_Bolestn%C3%A9_(Mutn%C3%A1)), vyhledáno 28.3. 2020.

zakončenými okny (Obr. 74). Celkově je kostel málo členitý, působí dojmem tíhy jako románské stavby, kterým se patrně snažil Picchioni přiblížit. Inspirací zde samozřejmě byla i původní románská bazilika v katalánském Montserratu, kde je umístěna pravá černá madona.

Jediná členitější část exteriéru českého poutního kostela Montserrat je průčelí, jenž mělo být původně viděno z dálky (Obr. 75). V porovnání s vyobrazením barokního kostela se jen typicky barokní prvky zaměnily za jednodušší novorománské. Na místě dřívějšího velmi zdobeného barokního portálu je dnes předsazený vstup, jakési žudro, s ústupkovým polokruhovým portálem a sedlovým dveřním otvorem s okosením, nad nímž je v nadpraží malý segmentový výklenek bez výzdoby. Nad portálem je ještě jednoduchý obloučkový vlys. Celkově tato partie působí jako velmi stylizovaný portál románských katedrál. Nad tímto



Obr. 75 Průčelí poutního kostela Montserrat. Zdroj: Hradlandstejn.cz.

vchodem jsou po stranách umístěné dvě mělké niky a nad nimi se uprostřed průčelí nachází slepé kruhové okno jakoby určené pro rozetu. Štít průčelí na špici zakončuje polygonální lucerna a zbytek štítu vybíhá do atiky s obloučkovým vlysem. Po stranách jsou nad úrovní střechy v zákrytu umístěné vždy dvě a dvě zdobné věžičky s jehlancovou stříškou.

Tato Picchioniova stavba působí dosti stroze, když si uvědomíme, že v té době vytvořil Angelo svůj novogotický zámek, u kterého pohled pozorovatele těká k nejrůznějším zdobným prvkům fasády. Tato zakázka se ovšem poprvé týkala sakrální architektury, k níž architekt přistupuje vždy odlišně.³⁴⁸

Kromě uvedených staveb se objevují informace, že se měl Picchioni podílet i na vojenských stavbách jako byla pevnost Přemysl v Polsku (pol. Przemysł)³⁴⁹, pevnost Salzburg a další opevňovací práce za Prusko-Rakouské války (1866).³⁵⁰ Nicméně pevnost

³⁴⁸ Poté, co byla stavba dokončena, se zde v červnu 1867 vdávala Picchioniova nevládní dcera Leopoldina rozená Liebenberg, která si vzala poslance moravského zemského sněmu, rytíře Johanna Chlumeckého.

³⁴⁹ Podnětem k vybudování pevnosti Přemysl v polské Haliči byla Krymská válka. Kvůli zhoršujícím se vztahům mezi Rakouskou monarchií a Ruskem a bylo zapotřebí zabránit případnému postupu armád na Vídeň a Pešť. Po diplomatickém smíru se práce na stavbě pevnosti přerušily. K oživení zájmu o pevnost došlo během bosenské krize a konečné rozhodnutí o zbudování pevnosti padlo v roce 1871. První fáze výstavby trvala do roku 1896 a do roku 1914 byly zbudovány tři prstence opevnění. Z finančních důvodů však nebyla pevnost nikdy kompletně dostavěna, přesto byla třetí největší pevností Evropy. Za první světové války byla pevnost třikrát obléhána. V roce 1939 srovnali Němci pevnost se zemí. (Pevnost Přemysl, *Bunkrologický zápisník*, <http://zapisnik.fortif.net/pevnost-premysl/>, vyhledáno 28.3. 2020.)

³⁵⁰ Zámek Český Rudolec, www.zamek-ceskyrudolec.cz, vyhledáno 28.3. 2020.

Přemysl byla budována až od 80. let 19. století, tudíž by se musel Picchioni podílet jen na některém z předchozích nedokončených projektů, což se týká i kasáren v Mladé Boleslavi (Obr. 76),³⁵¹ postavených v letech 1882-1897, které jsou také v neověřených textech spojovány s Picchionim.

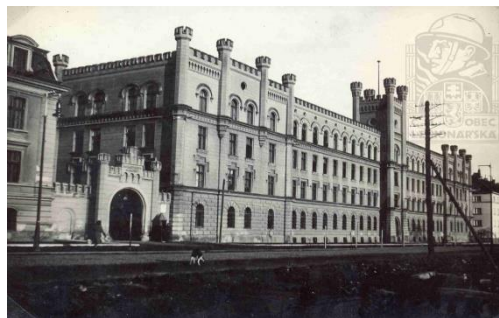

Obr. 76 Vojenský komplex kasáren T. G. Masaryka.
Zdroj: Archiv Jednoty ČsOL v Mladé Boleslavi.

O díle Michaela Angela Picchionioho toho zdaleka nevíme mnoho, jelikož prozatím nebyly v archivu dohledány podrobnější informace, případné plány nebo korespondence týkající se výše popsaných staveb ve spojení s tímto architektem. V tomto směru bude patrně nutné ještě prohledat vojenské archivy, které by mohly skrývat více poznatků o této osobnosti a jeho díle. Avšak i nezkušenému pozorovateli neunikne, že ze známých majorových projektů stále poněkud vyniká zámek v Českém Rudolci, o kterém má být tato práce především. Zámek je unikátní v tom, že nebyl přestavován podle plánů externího architekta, nýbrž podle návrhu jeho majitele, který zde nebyl svazován případnými objednatelskými podmínkami a představami, a mohl tvořit dle svého uvážení v duchu novogotiky.³⁵²

³⁵¹ Svou podobou palácové architektury se kasárna zařadila mezi nejvýznamnější architektonické dominanty města. Romantizující historický sloh anglické gotiky s bohatě zdobenou fasádou s věžičkami na konzolách, cimbuřím atd. Velká část areálu byla po převedení do majetku města zbourána a nahradila jej novodobá výstavba bytového komplexu a zachována byla pouze nejmladší a nejhodnotnější budova.

³⁵² Přestože v 19. století bylo obvyklé, že majitelé se aktivně podíleli na vytváření svého šlechtického sídla, stále k samotné přestavbě přistupoval externí architekt se svým návrhem.

4.4.2 Popis a zhodnocení zámku Český Rudolec

Přestavba zámku do dnešní podoby je jednou z mála informací, která je k naleznutí snad ve všech textech, zmiňujících se o této stavbě.³⁵³ Zámek měl být kompletně přestavěn mezi lety 1860-1861/64, kdy už na Moravě počíná období takzvaného *přísného historismu* a evropské národy zároveň hledají svůj vlastní národní styl, u nás zastupovaný zejména novorenesancí.³⁵⁴

Novější zdroje uznávají zámek v Rudolci jako jeden z nejvýraznějších příkladů neogotického stavby u nás, ačkoli je to stavba poměrně malá. Nejčastěji je Rudolec porovnáván se sídlem schwarzenberské primogenitury v Hluboké nad Vltavou, přestože jejich stavební východiska byla naprosto rozdílná, jak bude později vysvětleno.

Pokud je známo, nezachovaly se bohužel žádné dobové nákresy, ani informace o tom, v jakém stavu byl rudolecký barokní zámek po požáru a s čím tedy musel Picchioni pracovat. Nicméně naštěstí zámek neshořel úplně, díky čemuž bylo možné v obrysech odvodit stavební historii popsanou v předchozích kapitolách. Víme proto, že Angelo zachoval přibližné hmotové rozložení z předchozích stavebních etap a musel se tak vypořádat s nepravidelným půdorysem parcely. Díky těmto nepravidelnostem nabízí stavba zajímavé pohledy ze všech stran a díky krenelování³⁵⁵ působí jako malebný romantický hrad s líbivou architektonickou kompozicí, což byl většinou účel novogotických přestaveb šlechtických sídel v období romantického historismu.³⁵⁶



Böhm.-Rudolitz in Mähren. Herrschaftliches Schloß.

Obr. 77 Dobová pohlednice s vyobrazením zámku. Zdroj: Starepohlednice.cz.

³⁵³ Ladislav Hosák a kol., *Hrady, zámky a tvrze v Čechách, na Moravě a ve Slezsku. Jižní Morava*, Praha 1981, s. 85. - Jiří Kuthan, *Aristokratická sídla v českých zemích 1780-1914*, Praha 2014, s. 394. - Lucie Měrtlová, *Český Rudolec ve 20. století* (diplomní práce), Katedra společenských věd PFJU, České Budějovice 2009, https://theses.cz/id/m588hx/downloadPraceContent_adipIdno_10491?lang=en, s. 18, 75. - Jan Müller, K reflexi romantické gotiky a novogotiky na jihu Čech, in: Martin Gaži – Vlastislav Ouroda (edd.), *Památky jižních Čech 4*, České Budějovice 2013, s. 154-155, 168-169. - Vladimír Nekuda (ed.), *Vlastivěda Moravská. Dačicko, Slavonicko, Telčsko*, Brno 2005, s. 724. - Vlastislav Ouroda, Velké potíže „Malé Hluboké“. K historii devastace zámku Český Rudolec, in: Martin Gaži (ed.), *Památky jižních Čech 5*, České Budějovice 2014. - Miroslav Plaček, *Ilustrovaná encyklopedie moravských hradů, hradek a tvrzí*, Praha 2001, s. 177. - Emanuel Poche (ed.), *Umělecké památky Čech I*, Praha 1977, s. 229. - Jan Tiray, *Vlastivěda Moravská. Slavonický okres*, Brno 1926, s. 223. - Jiří Úlovec, *Ohrožené hrady, zámky a tvrze Čech I*, Praha 2003, s. 121. - Pavel Zatloukal, *Historismus. Architektura druhé poloviny 19. století na Moravě a ve Slezsku*, Olomouc 1986, s. 21.

³⁵⁴ Jiří Kroupa, Úvod. Morava 1860-1890, in: *DČVU III/2*, s. 257-263.

³⁵⁵ Zdobení budov drobnými pevnostními motivy, zejména cimbuřím a střilnami, se v Čechách využívalo především v městské renesanční architektuře a v historizujících slozích 19. století.

³⁵⁶ Emily Cole (ed.), *Průvodce architekturou*, Praha 2018, s. 309. - Vincenc Kramář, Architektura v devatenáctém století, *Památky archeologické XXVI*, Praha 1914, s. 217.

Picchioni, přestože byl vojenským inženýrem, od kterého se neočekává velké umělecké nadání, byl architektem mající zalíbení v historizujících formách, zejména těch čerpajících z gotiky. Kromě toho, že využívání gotického tvarosloví bylo módní záležitostí, mohl na něj mít v tomto směru vliv i jeho otec, jenž byl nejvíce fascinován Dantem, prvotřídním italským středověkým básníkem s oblibou píšícím o idealizované lásce, která byla jedním z motivů gotických románů. Obecně bylo v 19. století spatřováno měřítko veškeré dokonalosti právě ve středověku, což se ukazuje v dílech Carlyle, Ruskina, Pugina a Morrise. Stejně tak Walter Scott v této dějinné epoše objevoval model odvahy a rytířské ušlechtilosti, s čímž se mohl Picchioni ztotožnit.³⁵⁷

Další pohnutkou pro výběr tohoto stylu mohla být i určitá legitimizace vyššího společenského postavení, jelikož víme, že Angelo usiloval o rytířský titul, který získal až více než deset let po přestavbě Rudolce. Mohl se tak chtít koupí zámku a následnou přestavbou do hradní podoby přiblížit šlechtě zprvu alespoň podobným sídlem, které si stavěla rodová aristokracie v celé monarchii, odkazující na historii rodu a dobu, kdy byla šlechta nepostradatelnou součástí společnosti. Ke konci 19. století bylo obvyklé, že novodobá aristokracie a zmáhající se buržoazie, která se nechávala nobilitovat, kupovala v hojném množství staré hrady nebo zříceniny, které přestavovaly, aby se jejich vlastnictvím vyrovnaly rodové šlechtě, čímž se ještě více stíraly společenské rozdíly mezi starou šlechtou a někdejší středním stavem – buržoazií.³⁵⁸ Za tímto účelem byly vydávány soupisové práce, ukazující možnosti případné koupě českých hradů a zámků.³⁵⁹

³⁵⁷ Petr Bělík, *Rodová tradice a moravský šlechtic druhé poloviny 19.století. Příklad Vladimíra hraběte Mitrovského* (diplomová práce), Historický ústav FF MU, Brno 2008, https://is.muni.cz/th/a1xp4/Diplomka_Mitrovsky.pdf.

³⁵⁸ Marie Pospíšilová, *Romantické zámecké interiéry*, Ústí nad Labem 1986, nestr.

³⁵⁹ František Alexandr Heber, *Böhmens Burgen, Vesten und Bergschlösser*, Praha 1844-1849. – Bedřich Bernau, *Album der Burgen und Schlösser im Königreiche Böhmen*, Saaz 1881. – August Sedláček, *Hrady, zámky a tvrze království českého*, Praha 1882-1927.

4.4.2.1 Exteriér

Zámek je vystavěn na nepravidelném polygonálním půdorysu, což bylo samozřejmě dáno historickými okolnostmi, kdy byla zdejší vodní tvrz s věží postupně upravována na zámek s uzavřeným nádvořím. Dle určitých detailů Picchioni ctil historii stavby, její organický růst a v některých místech tuto historicitu i využil či zdůraznil.

Picchioni vytvořil z někdejší jednopatrové stavby dvou až třípatrový zámek s obíhající pultovou střechou se spádem do pětibokého dvora (Obr. 79). Po celém obvodu je střecha zakrytá atikou s cimbuřím se sedlovými stříškami a s věžičkami, čímž dostala stavba specifický novogotický charakter. Siluetu stavby dotváří v jádru gotická hranolová věž (Obr. 80), kterou Picchioni navýšil o další dvě patra. I zámecká věž je opatřena cimbuřím a nárožními polygonálními vížkami. Kromě hodin v posledním patře je ze všech stran výrazným prvkem věže i vysoké trojité gotizující okno s trojlaločnou kružbou, a nad ním je pás s vlysem s lípanými kružbami v podobě jeptišek.

V oblasti hlavního průčelí velmi výrazně vybíhá z půdorysu tzv. *porch*, což je anglické označení pro krytý vstup do objektu, který z něj vystupuje a prochází i vyššími patry

(Obr. 81).³⁶⁰ Ten českorudolecký je oproti vnitřní navazující chodbě mírně stočen směrem k hlavní silnici a je postaven na vyvýšeném podloží. Navíc je od zámku oddělen nepatrným odvodňovacím příkopem, zaklenutým nízkým obloukem.



Obr. 78 Pohled na zámek od jihozápadu s viditelným nárožím přistavěným v baroku. Zdroj: Starepohlednice.cz.

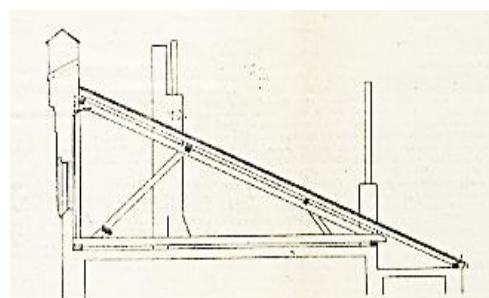

Obr. 79 Řez pultovou střechou. Zdroj: SHP 1970.



Obr. 80 Zámecká věž v roce 2018. Pohled od jihovýchodu. Foto: Eva Smržová.

³⁶⁰ Kromě tradičního systému a skladu místností anglického venkovského domu přechází do kontinentálního prostředí často i jeho názvosloví. (Pavel Vlček, *Ilustrovaná encyklopedie českých zámků*, Praha 1999, s. 123.)

Tento *porch* je dvoupatrový, tvaru hranolu s konzolovými čtyřbokými věžičkami v nárožích a cimbuřím, pod nímž jsou opět slepé trojlaločné kružby. V čele v přízemí se nachází velký neprůchodný portál s tudorským obloukem, přetínávaným ostěním a výplní v podobě gotizujících kružeb ze dřeva. V patrech vstupního rizalitu jsou obdélná okna s pravoúhle zalamovanou římsou stylu *perpendicular* nebo i okna s tudorským obloukem a podle toho zalomenou římsou. Všechna okna jsou dělena na čtyři až šest polí s dřevěnými kružbami v horní polovině. Toto dřevěné členění okenní výplně, kde kružbové nosy tvoří listové tvary, Picchioni na jiných svých stavbách nevyužil. Z vnitřní strany byla okna vybavena harmonikově skládanými dřevěnými okenicemi hnědé a béžové barvy, které se podobají dřevěným prvkům zámku Miramare.

Z hlavní části *porche* vybíhají dvě boční přízemní vstupní křídla s nárožními věžičkami, cimbuřím a okny s výplněmi opět v podobě gotizujících dřevěných kružeb s jeptiškami a trojlisty. Tato „*křídla*“ uzavřená gotizujícími vraty podle všeho původně nebyla součástí vchodu, ale byla sem přistavěna až později, což dokazují některé starší pohlednice i fakt, že cihlové zdivo těchto křídel a hlavního těla *porche* na sebe viditelně nenasazuje (Obr. 82).



Obr. 81 Pohled od jihu na vstupní část do zámku. Foto: Eva Smržová (2019).



Obr. 82 Detail předělu mezi hlavní hmotou rizalitu a přiloženým křídlem. Foto: Eva Smržová (2018).

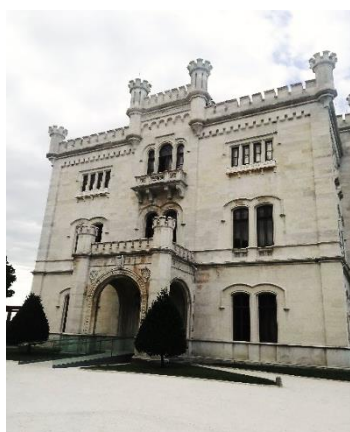

Obr. 83 Vstupní partie zámku Miramare u Terstu. Foto: Eva Smržová (2019).



Obr. 84 Pohlednice se Zámkem v Rudolci. Bez postranních křídel u vchodu. Zdroj: Starepohlednice.cz



Obr. 85 Porch v Montacute, Somerset. Zdroj: Joseph Nash, *The English Mansions of England in the Olden Times III*, London 1871, Pl. LXXII.

Po celém obvodu stavby jsou všechna nároží a půdorysné zlomy zdůrazněny plochými opěrnými pilíři s houpavými stříškami a se čtyř až osmibokými věžičkami na vrcholech. Některé pilíře pak jen vertikálně člení fasádu na jakási pole. místech, kde začíná atika, obíhá římsa, která se porůznu zalomí do tudorského oblouku, nebo je na rizalitech vystřídána vlysem s tudorskými obloučky. Podobnou rytmizaci fasády je možné vidět u zámku Miramare.

Nalevo od vchodu se nachází mírně vystupující rizalit s atikou bez cimbuří, s obloučkovým vlysem, ale především s velkým trojdílným oknem. Těmito prvky bylo zdůrazněno, že se v těchto místech nacházela kaple, mající větší výšku než vedlejší místnosti. Okna v nižších patrech rizalitu jsou dvojítá, v přízemí s pravoúhle zalamovanou nadokenní římsou.

Další ohraničená část o dvou okenních osách je poměrně nevýrazná. Nachází se zde dva služební vchody se světlíky, z nichž dveře po pravé straně, dle starších vyobrazení dodatečně proražené v místě okna, vedly do klenutého sklepa, který je dodnes silně podmáčený. Poměrně vysoká hladina spodní vody znemožnila vytvoření sklepa pod celým objektem, tudíž se nachází jen pod dvěma místnostmi přízemí (Obr. 87).

Další dvě okenní osy mají ve všech patrech trojdílná okna dělená ostře profilovanými žulovými sloupky. Kromě atikového patra jsou opět nad okny zalamované římsy. V prvním patře se zde nacházely náročněji vybavené místnosti se zdobenými stropy.



Obr. 86 Severní strana zámku. Foto: Eva Smržová (2020).

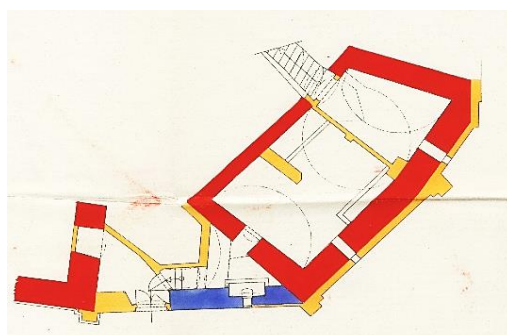

Obr. 87. Úroveň sklepů na nákresu SHP z roku 1970.

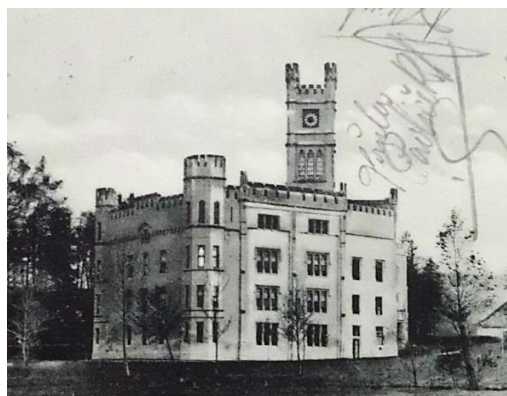

Obr. 88 Výřez pohlednice. Severovýchodní nároží zámku. Zdroj: Starepohlednice.cz.

Ve členění fasády následuje nároží s polygonální věží s cimbuřím a s pěti okny v každém patře, která rytmizuje nejen vnitřní prostor, ale dovytváří i charakteristickou podobu stavby.³⁶¹ Je dělena vodorovně jednoduchými římsami. Tato nárožní věž byla součástí *Červeného salonu*, popsáném níže. Podobný, ale menší polygonální rizalit se nachází na jihovýchodním nároží.



Obr. 89 Východní průčelí zámku. Foto: Eva Smržová (2018).

Mezi zmíněnými nárožními věžemi je jediná plocha fasády řešená symetricky (Obr. 89). Jsou zde tři osy obdélných oken, kdy jen v prvním patře jsou doplněna o nadokenní římsy. Atika je oddělena vlysem s tudorskými obloučky, které jsou porušeny zalomením v podobě slepého tudorského oblouku uprostřed nad trojdílným půdním okénkem. Již nedlouho po dokončení přestavby se na této části zámku, především v místě s gotickým lomovým zdívkem, začaly tvořit nevzhledné mapy kvůli vzlínající vodě.



Obr. 90 Pohlednice s jižním a východním průčelím. Zdroj: Hradý-zriceniny.cz.

Jižní průčelí zámku je mnohem členitější. Vedle menší polygonální věže je v prvním patře umístěný čtyřboký arkýř na profilovaných krakorcích (Obr. 91). Pod jeho obdélným oknem se nachází parapetní výplň se slepými kružbami a na vrcholu je opět cimbuří.



Obr. 91 Arkýř na jižním průčelí. Foto: Eva Smržová (2019).

Tento arkýř se nachází v místech, kde se i na barokním zámku nacházely arkýře, což může být náhoda nebo odkaz na starší stavební éru. Pod arkýřem je okno lomené do tudorského oblouku. Vedle tohoto arkýře vystupuje z fasády jednoosý rizalit s obloučkovým vlysem a obdélnými okny s pravoúhle zalamovanou nadokenní římsou. Západně je opět část o dvou osách kopírující skladbu oken jako v poli s arkýřem.

³⁶¹ Pavel Vlček, *Ilustrovaná encyklopedie českých zámků*, Praha 1999, s. 123-124.

Následuje jihovýchodní nároží (Obr. 92), které mělo být přistavěno v baroku a odlišeno jehlancovou střechou. Picchioni nejspíše úmyslně tuto část doplnil shodně z obou stran římsami s tudorským obloukem a atikou se stejnými věžičkami, aby tato partie působila jako přistavěný hranol nebo věž. Na jižní straně tohoto nároží doplnil o polygonální dvoupatrový arkýř na konzole a s cimbuřím na vrchu, čím opět fasádu ještě více zdynamizoval. Takováto arkýřová okna, osvětlující komnatu, byla zavedena v perpendikulárním období.³⁶² Zbytek západního průčelí je poměrně nevýrazný. Všechna okna jsou obdélná vyplněná dřevěnými kružbami, v prvním patře se zalamovanými nadokenními římsami (Obr. 93).

Celkově může exteriér zámku působit chaoticky. Pozorovatel má pocit, že neví, kam se dříve podívat. Fasády jsou plné různých prvků, které jí člení zejména vertikálně. Nepravidelně se střídají tvary a velikosti oken, různě vystupují rizality, mění se atiky i druhy gotizujících věžiček. Většina různorodostí je ale jen zvýrazněním složitého stavebního vývoje zámku a jiné jsou snahou o dynamizaci a optické navýšení poměrně malého zámečku. Svou roli zde také samozřejmě hrají inspirační zdroje, které se mohl Picchioni snažit napodobit.



Obr. 92 Výřez pohlednice s jihozápadní nárožím. Zdroj: Starepohlednice.cz.



Obr. 93 Západní průčelí. Zdroj: Zamek-cesky-rudolec.cz.

³⁶² Emily Cole (ed.), *Průvodce architekturou*, Praha 2018, s. 221.

4.4.2.2 Interiér

Historicky dané proporce stavby znemožňovaly přestavbu s využitím tradičního anglického uspořádání, které se v našem prostředí uplatňovalo. Toto uspořádání spočívalo v centrální dispozici s hlavní místností v podobě haly (*hall*), která fungovala jako víceúčelová místnost. Anglická dispozice mohla být ve střední Evropě

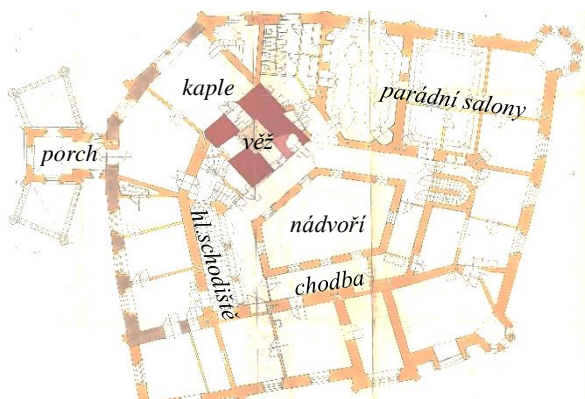

Obr. 94 SHP z roku 1970. První patro, tzv. piano nobile.

využita u novostaveb, kterých zde nebylo mnoho. U většiny přestavovaných zámků se nachází vnitřní nádvoří a funkce anglické haly tedy musely být rozděleny do samostatných místností po obvodu stavby, což je případ i Českého Rudolce, jehož místnosti jsou rozestavěné kolem chodby, která obíhá kolem pětiúhelného dvora.³⁶³

Interiéry před polovinou století ovládala především nápodoba takzvané alžbětinské renesance a jakobínského baroka, tedy anglických stylů přelomu 16. a 17. století. Inspirace se do našeho prostředí dostávaly prostřednictvím předlohových knih, které se Evropou šířily od 30. let 19. století. Podle alb, které napsal například Joseph Nash, Henry Shaw, Charles James Richardson, Owen Jones a další, bylo v interiérech, zejména venkovských staveb rodové aristokracie, využíváno dřevěné obložení stropů, táflování stěn, různé druhy tapet nebo zvláštní zdobná úprava omítky.³⁶⁴ Taktéž nábytek byl často historický, zakoupený ve starožitnostech nebo dovezený z jiných staveb. To vše bylo doplněno určitým momentem sběratelství v podobě všemožných antikvit, keramiky³⁶⁵ nebo vitrín s rozličnými předměty.³⁶⁶

Od 40. let 19. století ovládlo císařskou Vídeň *druhé rokoko*, které rodová aristokracie přejímala většinou jen ve svých městských palácích. Tuto císařskou módu se ovšem snažila napodobit novodobá aristokracie či stavebníci nearistokratického původu, kam můžeme řadit i rodinu Picchioni. Zbohatlá buržoazie a noví aristokraté čerpali inspiraci od všech vyšších vrstev, a právě druhé rokoko mohlo nejlépe vystihnout dojem

³⁶³ Marie Pospíšilová, *Romantické zámecké interiéry*, Ústí nad Labem 1986, nestr.

³⁶⁴ Marie Pospíšilová, *Romantické zámecké interiéry*, Ústí nad Labem 1986, nestr.

³⁶⁵ Od pamětníků se traduje, že rod Picchioniů měl zajímavou sběratelskou vášeň – shromažďoval porcelánové a jiné záchodové mísy.

³⁶⁶ Marie Mžýková, *Romantický historismus – novogotika*, Sychrov-Bítov 1995, s. 17.

bohatství a honosnosti, kterým měly jejich interiéry působit.³⁶⁷ Při zařizování interiéru některých šlechtických zámků byly tedy častou inspirací šlechty již vybavené panovnické rezidence nebo sídla s monarchou spjatá, která aristokraté navštěvovali i při svých cestách do ciziny. Soubory zobrazení těchto interiérů byly pak součástí zámeckých sbírek.³⁶⁸ V tomto období byl však svět českých a moravských zámků neobyčejně mnohotvárný a nelze tedy spoléhat jen na obecná dogmata, ale musíme si uvědomit, že zámecké interiéry byly zařizovány dle osobního vkusu a vzdělání stavebníka, jeho rodiny a konkrétních obyvatel zámeckých pokojů.

V případě Rudolce bohužel chybí detailnější dokumentace interiéru zámku z doby své slávy. Dochovalo se jen pár fotografií s vybavenými interiéry, které se nacházejí v soukromém archivu a je tedy obtížnější tyto prameny získat. Navíc vzhledem k nešťastným poválečným událostem se na zámku nezachoval žádný nábytek, obrazy ani jiné vybavení včetně mramorového krbu z Červeného salonu. V roce 1945 do zámku vtrhli ruští vojáci a vyrabovali jej.³⁶⁹ V 50. letech měly být některé zbylé předměty z Rudolce převezeny na nedaleký zámek v Dačicích, ale dodnes se v dačických sbírkách nachází jen jedna litografie z 19. století, bronzová busta z poč. 20. století, zpodobňující nejspíše Angelova syna, Ludwiga Picchioniho, a dvě olejomalby na plátně z konce 18. století (Obr. 95),³⁷⁰ které se podobají pracím Johanna Geoga Hamiltona umístěných na zámku Hluboká (Obr. 96). Při bližším ohledání bylo na jednom z rámců opravdu napsáno „Hamilton,“ avšak po konzultaci s pí. Ludmilou Ourodovú³⁷¹ se ukázalo



Obr. 95 Olejomalba z 18. století ze sbírek Dačického zámku (D 505), pocházející z rudoleckého zámku.



Obr. 96 Jeden z hlubockých obrazů J.G. Hamiltona s vyobrazením štolby s koněm ze schwarzenberských stájí ve Vídni.

³⁶⁷ Marie Pospíšilová, *Romantické zámecké interiéry*, Ústí nad Labem 1986, nestr.

³⁶⁸ Kolektiv NPÚ, *Metodika tvorby interiérových instalací a reinstalací*, Praha 2011, s. 77.

³⁶⁹ Lucie Měrtlová, *Český Rudolec ve 20. století* (diplomní práce), Katedra společenských věd PFJU, České Budějovice 2009, https://theses.cz/id/m588hx/downloadPraceContent_adipIdno_10491?lang=en, s. 32.

³⁷⁰ Informace byly poskytnuty správcem deponitáře zámku v Dačicích, panem PhDr. Petrem Demeterem.

³⁷¹ PhDr. Ludmila Ourodovú, Ph.D., toho času vedoucí oddělení restaurování NPÚ na ÚOP v Českých Budějovicích, je etnografka a historička umění se zaměřením na barokní malířství a sakrální umění, šlechtický interiér v 16.-19. století, lovectví a šlechtické rody v Jižních Čechách. V roce 2015 obhájila svou disertační práci na téma Johann Georg de Hamilton a na stejné téma vydala v tomtéž roce i knihu.

být nepravděpodobné, že by se jednalo o dílo tohoto umělce. Obrazy byly vytvořeny v době, kdy byli malíři z rodiny Hamiltonů již po smrti a rovněž rukopis malby je odlišný. Obě plátna jsou navíc v pravém dolním rohu signována zatím neznámou značkou s korunkou, kdežto Hamilton svou signaturu J.G.V.H. umisťoval na kamenné architektonické prvky v obraze. Jaká je tedy historie a provenience děl není zatím jasné.³⁷²

Příklad kompletně zařízené místnosti na Rudolci z 19. století se nám zachoval k dispozici pouze na dvou fotografiích (Obr. 97, Obr. 98) zachycujících takzvaný Červený salonek v prvním patře, tedy *pianu nobile*, popřípadě *bel étage*,³⁷³ kam se společnost dostala přes hlavní schodiště s výraznými kamennými gotizujícími prvky, které se zde dodnes zachovaly. Minimálně tento Červený salon byl zařízený velmi zdobně ve stylu již zmíněného druhého rokoka, které se využívalo především v interiérech vídeňských městských paláců a ve střední Evropě doznávalo až do poloviny 60. let 19. století.³⁷⁴



Obr. 97 Červený salon. Z archivu Věry Procházkové.



Obr. 98 Červený salon. Z archivu Věry Procházkové.

Červený salon, jehož honosnost umocňují zejména užitá textilie, byl dle vybavení pravděpodobně spíše dámským salonem. Celkově pokoj působí na černobílých fotografiích temně, čemuž přispívají i těžké nařasené brokátové závěsy na masivních

³⁷² Ludmila Ourodová, *Johann Georg de Hamilton. Život a dílo* (disertační práce), Ústav dějin výtvarného umění FFUK, Praha 2015, s. 104.

³⁷³ Je pravděpodobné, že tyto společenské místnosti nenechal vybavit sám Angelo, nýbrž paní domu, Katharina Picchioni roz. Amberg, o jejíž zkušenostech a vkusu toho sice víme ještě méně než v případě jejího chotě, nicméně ona mohla mít již jisté předpoklady a znalosti o šlechtickém stylu života, jelikož jako šlechtična vyrůstala. Podobný příklad, kdy se o vybavení interiérů zasloužila manželka majorátního pána můžeme vidět v příkladu hlubockého zámku, kde kněžna Eleonora roz. Liechtenstein pečlivě vybírala vybavení a výzdobu z anglických vzorníků. (čerpáno z: Jindřich Vybíral, *Století dědiců a zakladatelů. Architektura jižních Čech v období historismu*, Praha 1999, s. 47-51.) V 19. století navíc bylo obvyklé, že se ženy staraly především právě o domácí prostředí, jeho zútulňování a vybavování, kdežto muži byli obvykle představiteli veřejné sféry života. (Milena Lenderová, *Domov, teplo, světlo*, in: Milena Lenderová – Tomáš Jiránek – Marie Macková, *Z dějin české každodennosti. Život v 19. století*, Praha 2017, s. 67.)

³⁷⁴ Jarmila Brožová, *Umělecké řemeslo historismu. Morava 1860-1890*, in: Taťána Petrasová – Helena Lorenzová (edd.), *Dějiny českého výtvarného umění III/2 1780/1890*, Praha 2001, s. 291 - Jiří Kuthan, *Aristokratická sídla v českých zemích 1780-1914*, Praha 2014, s. 406.

garnýžích a textilní tapety na stěnách, které byly pravděpodobně červené, jak dokládá tradovaný název místnosti. Dominujícím prvkem pokoje byl bohatě zdobený krb z bílého mramoru zdobený rokaji, andělíčky a erbem. Podle SHP se zde tento krb nacházel ještě v roce 1970 společně s kamny, která byla v rohu místnosti. Na krbu byly postaveny starožitné hodiny, antické sošky s lampami a nad ním bylo velké zrcadlo se zlaceným vyřezávaným rámem. Po obou stranách krbu byly postaveny velice výrazné žíhaně mramorované amfory na sloupovém podstavci. Interiér je vybaven bohatě dekorovaným čalouněným sedacím nábytkem v podobě židlí, kolečkových křesílek nebo *chaise-longue*, u nichž lze těžko identifikovat, zda to byl historický nábytek nebo jen umné napodobeniny. V rohu místnosti se nacházel i bohatě vyřezávaný psací stůl s tordovanými sloupky a bohatě zdobeným nástavcem, nad nímž byly na stěně dvě podobizny žen v oválných rámech. Kromě těchto portrétů v pokoji visely i krajinomalby. Podlaha salonu byla pokryta poměrně obyčejnými dřevěnými parketami skládanými „do stromečku,“ na nichž ale překvapivě spočívala mimo jiné i kůže ledního medvěda.

Vedlejší místnosti s trojitými okny do zahrady byly zajisté také náročněji vybaveny, ale jejich vyobrazení bohužel nemáme. Podle SHP (Obr. 99) měla místnost vedle červeného salonku strop s ornamentální štukovou výzdobou, což může naznačovat opět pokoj v druhorokokovém stylu, nyní ve světlejším provedení. Další pokoj s okosenými rohy, v

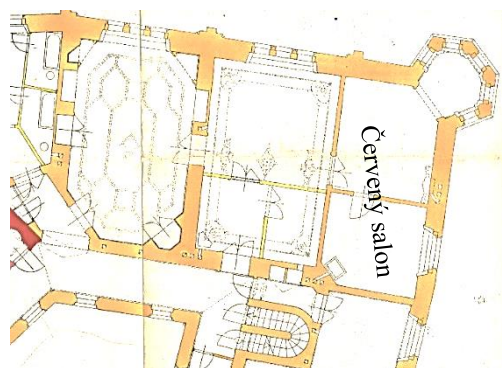

Obr. 99 Výřez plánu prvního patra z SHP, 1970.

nichž mohly být zapuštěné vitríny, byl zdoben dřevěným gotizujícím obložením a na stropě byl vytvořen jednoduchý geometrizující ornament z dřevěných profilovaných lišt.³⁷⁵ Tyto tři popsané pokoje byly propojeny krátkou enfiládou a měly být pravděpodobně tím nejrepresentativnějším, co zámek nabízel.

Z 1. poloviny 20. století se zachovaly ještě další dvě fotografie, kde je vidět intimnější interiér zámku. Ani z jedné ale bohužel nelze rozklíčovat, ve které části objektu se pokoje nacházely. První (Obr. 100) zobrazuje zejména



Obr. 100 Ludwig Picchioni. Z archívu Věry Procházkové.

³⁷⁵ Archiv NPÚ, ÚOP v Českých Budějovicích, Stavebně historický průzkum (SHP), Zámek Český Rudolec, sg. PD 2522, Praha 1970, Praha 1970, s. 11.

Ludwiga Picchioniho (1854-1908) v pokročilém věku, sedícího v křesle z ohýbaného dřeva s výpletem u svého psacího sekretáře, na kterém jsou postaveny hodiny zdobené loveckými trofejemi. V pokoji si kromě toho můžeme všimnout zdobených stěn a pseudogotických deskových dveří s motivy kvadrilobů. Podobné dveře byly po celém zámku, a některé, zejména ty na chodbě, byly i prosklené (Obr. 102). Shodný vyřezávaný ornament jako na dveřích byl využíván rovněž na parapetu, záklenku i špaletě zámeckých oken (Obr. 101).



Obr. 101 Okno západního traktu se zbytkem gotizujícího dřevěného obložení. Foto: Eva Smržová (2018).



Obr. 102 Gotizující dveře na chodbě zámku. Zdroj: SHP 1970.

Na druhé fotografii (Obr. 103) již z roku 1944 je vyobrazen obývací pokoj s jednodušším vybavením v podobě křesel, starožitné skříně a kanape, nad níž je zavěšen obraz, který se zdá být pohledem na zdejší zámek přes Pílský rybník. Pokoj již nepůsobí tolik okázale jako Červený salon, přesto se stále jedná o ukázkou honosnějšího vybavení interiéru.



Obr. 103 Obývací pokoj na zámku v roce 1944. Zdroj: Zamek-cesky-rudolec.cz.

Většinu pokojů zámku není možné, vzhledem k téměř žádné pramenné základně a pozdějším stavebním úpravám, rekonstruovat nebo alespoň určit k čemu a komu sloužily. Ovšem díky sčítání lidu z let 1857-1921 alespoň víme kolik lidí bylo na zámku hlášeno a nejspíše i ubytováno.³⁷⁶ Například v roce 1869 zde kromě Angela a Kathariny pobývaly jejich děti Johanna (1866-1943), Mariana (1853-?), Ludwig (1854-1908), Josef (1861-



Obr. 104 Kamenné zábradlí u schodiště v prvním patře 80. letech 20. století. Zdroj: Zamek-cesky-rudolec.cz.

³⁷⁶ Kromě samotného zámku patřilo velkostatku celkem 22 nemovitostí. Byly to domy s domovním číslem: 1, 2, 21, 22, 23, 47, 50-57, 59, 60, 70, 82, 85, 92, 105, 106 (v roce 1920).

1879) a jejich nevlastní bratr rytíř Rudolf Liebenberg (1843-1922).³⁷⁷ Dále zde bydlel doktor Kaspar Prettner (*Haubarzt*)³⁷⁸ a dalších 6 sloužících včetně kuchařky.³⁷⁹ Část zámeckých místností tedy musela být nepochybně kromě reprezentačních pokojů využita jako pokoje pro jeho obyvatele a hosty, snad u majora a jeho ženy rozdělené do samostatných dámských a pánských apartmánů, které se v lepším případě mohly skládat z ložnice, nejlépe obrácené k východu, dále pracovny a oblékárny.³⁸⁰ V případě dětí i ve šlechtických rodinách sdílely malé ratolesti společný pokoj (*Kinderzimmer*), v této době ještě bez účelového dětského nábytku.³⁸¹ Dětské pokoje se podle informací od místních usedlíků nacházely ve druhém zámeckém patře v západním traktu, tedy s výhledem před vchod do zámku. Dále víme, že někdejší zámecká kaple se nacházela v místnosti s vysokým stropem na severozápadě u věže. Kuchyně v severovýchodním nároží v přízemí byla s nejvyšší pravděpodobností vybavena sporákem s pečícími troubami, který umožňoval čistý provoz, a snad zde mohly být domácí stroje a přístroje ulehčující práci, v podobě různých hnětačů, mlýnků a jiných, které dodnes můžeme vidět ve zpřístupněných kuchyních památkových objektů.³⁸² V blízkosti kuchyně, patrně v prvním patře, měla být jídelna, do které se služebnictvo dostalo schodištěm podkovovitého tvaru ve východním traktu.

Rodová šlechta dotvářela své historizující milieu pomocí historických předmětů a sbírek, které často splynuly se zbytkem vybavení. Také se při vytváření interiérů inspirovali anglickými *halls*, jež měly zároveň vstupní, uvítací, společenskou a

³⁷⁷ Jeho sestra Leopoldina Liebenberg byla již v té době dva roky provdána za Johanna von Chlumecky. Sám se nikdy neoženil a v roce 1922 v Českém Rudolci umírá. V hrobce na místním hřbitově.

³⁷⁸ Doktor Prettner byl později s rodinou ubytován v domě č. 15, který se začal nazývat „*doktorův dům*“.

³⁷⁹ Anton Juříček (Bedienter, aktiv. Militär), Anna Victorin (Köchin), Franziska Řehak (Weibliche handarbeit), Maria Hlawka (Küchenmädchen), Theresia a Rosa Smetaček (Webliche handarbeit). (SOka Jindřichův Hradec, Sčítání lidu 1869, soudní okres Slavonice, lokalita Český Rudolec, <https://digi.ceskearchivy.cz/638696/123>)

³⁸⁰ Předpokládáme, že ještě v této době manželé nespávali spolu a muž docházel do ložnice ženy, která zde měla zpravidla prostornější lůžko. Pokud se ve vybavení ložnice inspirováme ještě popisy Františky Hansgirkové z roku 1869, měla se zde kromě postele nacházet „*pohodlná lenoška, čtyři sesle, umývací stůlek, spací stůlek s ukrytým nočníkem, toaletní stůlek, velké zrcadlo, hodiny, obrazy, a dokonce i klekátko.*“ (čerpáno z: Milena Lenderová, Domov, teplo, světlo, in: Milena Lenderová – Tomáš Jiránek – Marie Macková, *Z dějin české každodennosti. Život v 19. století*, Praha 2017, s. 61)

³⁸¹ Autonomní dětský pokoj s účelovým nábytkem se objevuje až v souvislosti s pochopením specifických potřeb dítěte. První účelový pokoj pro dítě navrhl a v roce 1873 Viollet-le-Duc. (čerpáno z: Milena Lenderová, Domov, teplo, světlo, in: Milena Lenderová – Tomáš Jiránek – Marie Macková, *Z dějin české každodennosti. Život v 19. století*, Praha 2017, s. 64.)

³⁸² V 19. století již vymizely černé kuchyně s otevřeným ohništěm a místo nich se vyžívaly sporáky (tzv. stolokrby). Zmíněné domácí přístroje ulehčující práci v domácnosti u nás prosazoval zejména Vojtěch Náprstek, který byl inspirován příkladem Spojených států amerických. (čerpáno z: Milena Lenderová, Domov, teplo, světlo, in: Milena Lenderová – Tomáš Jiránek – Marie Macková, *Z dějin české každodennosti. Život v 19. století*, Praha 2017, s. 60.)

reprezentační funkci. Ve větších rodových sídlech tedy byly budovány rytířské sály, které sloužily k rodové reprezentaci, dále zbrojnice, společenské salony, obrazové galerie nebo herny, do kterých byly rozloženy funkce jedné anglické haly. Novodobá aristokracie však musela kvůli nedostatku své rodové genealogie zvolit jiné prostředky reprezentace.³⁸³

V Rudolci můžeme předpokládat sběratelské touhy, které se mohly projevovat například soustředováním různých loveckých trofejí a paroží, odkazujících ke vztahu k přírodě a jejímu vlastnění.³⁸⁴

Jedny srnčí parůžky spojené s Rudolcem se dodnes nachází na Dačickém zámku. Dokonce na starších pohlednicích můžeme nalézt vyobrazení majitelů tohoto zámku s flintou přes rameno, jak se vrací z lovu se svými loveckými psy (Obr. 105).

Podle výše zmíněných několika málo informací, kterých se nám dostává, můžeme konstatovat, že ačkoli Picchioni nemohl svým způsobem bydlení odkazovat na bohatou a starobyrou rodinnou tradici, jak to u rodové šlechty 19. století bylo obvyklé, je zde viditelná snaha o zřízení honosného šlechtického sídla, které by se svým vzezřením mohlo srovnávat s podobnými residencemi starých rodů nebo panovníka.



Obr. 105 Pohlednice s majiteli zámku u vstupní brány. Zdroj: Městské muzeum a galerie Dačice.

³⁸³ Marie Pospíšilová, *Romantické zámecké interiéry*, Ústí nad Labem 1986, nestr.

³⁸⁴ Marie Mžýková, *Romantický historismus – novogotika*, Sychrov-Bítov 1995, s. 17.

4.4.3 Zámek ve 20. a 21. století

Michael Angelo Picchioni zemřel na rakovinu močového měchýře dne 6. února 1891 v Lublani, kde pobýval s manželkou z neznámých důvodů minimálně již v roce 1890, jak je uvedeno při sčítání lidu z toho roku.³⁸⁵ Jeho tělo bylo poté urychleně převezeno do Rudolce, kde byl 13. února pohřben v rodinné hrobce.³⁸⁶

Správy velkostatku se poté ujal jeho syn **Ludwig Picchioni** (1854-1908).³⁸⁷ Ten v té době vlastnil 2 328 ha půdy s několika dvory, dvěma lihovary a mlýny s pilami. Ludwig se ale nikdy neoženil, neměl ani legitimní potomky, a proto po jeho smrti přešel majetek na jeho osmnáctiletého synovce Ernsta.

Ernst Reinhardt (1890-1960) byl synem Angelovy dcery Johanny, provdané za průmyslníka Kurta Reinhardta z lužického Bautzenu (Budišín). Spolu s nimi přijal Ernst ke svému rodnému jménu i strýcovo a uváděl se jako Reinhardt-Picchioni.³⁸⁸ V době první světové války bojoval jako důstojník na německé frontě ve Francii, a kromě Rudolce údajně vlastnil i panství v Německu, kde pobýval s rodinou v zimě.³⁸⁹

Při vzniku suverénního československého státu usilovala německá část obyvatelstva, která v Rudolci převažovala, o připojení k rakouskému státu. Obec byla



Obr. 106 Bronzová busta muže z 1. poloviny 20. století. Pravděpodobně se jedná o Ludwiga Picchioniho. Tato busta byla z Rudolce odvezena na zámek v Dačicích, kde je dodnes (D 646).

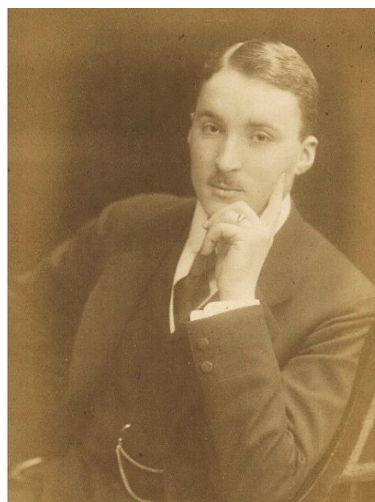

Obr. 107 Ernst Reinhardt-Picchioni. Z archivu Věry Procházkové.

³⁸⁵ Digitální archiv SOA v Třeboni, SOKA Jindřichův Hradec, Sčítání lidu 1890, soudní okres Slavonice, lokalita Český Rudolec, <https://digi.ceskearchivy.cz/639041/120/2072/2150/39/0>.

³⁸⁶ Pavel Koblasa, Razumovští a Picchioniové na Českém Rudolci, *Rodopisná revue on-line*, roč. 15, 2, 2013, http://rodopisna-revue-online.tode.cz/2013-2_soubory/03-05-rudolec.pdf.

³⁸⁷ Matricula online Österreich, Wien/Niederösterreich (Osten): Rk. Erzdiözese Wien, 13., Maria Hietzing 01-05, Taufbuch, <https://data.matricula-online.eu/en/oesterreich/wien/13-maria-hietzing/01-05/?pg=116>.

³⁸⁸ Jako Reinhardt-Picchioni je ve sčítání lidu z roku 1910 uveden vyjma Ernsta i jeho otec Kurt a matka Johanna. Kromě nich je v Rudolci č.p. 1 uveden jako jeden z vlastníků sedmašedesátiletý rytíř Rudolf Liebenberg, Dále zde byli sekretář Schüsster, ošetřovatel Cyril Janečka (*Krankenpfleger*), kuchařka Marie Smetažek, pokojská Marie Kubart (*Stubenmädchen*), kuchtička Antonia (*Küchenmädchen*) a sluha Lev. Až do konfiskace majetku v roce 1945 nacházelo při velkostatku obživu 11 stálých zaměstnanců.

³⁸⁹ Ernst Reinhardt měl s manželkou Marií Reinhardt-Picchioni, (roz. Thieroldt De Hermann) syna Alberta Reinhardt-Picchioni Thieroldt (1928 Berlin-2014 Santiago de Chile).

(čerpáno z: Jan Tiray, *Vlastivěda Moravská. Slavonický okres*, Brno 1926, 223. - Lucie Měrtlová, *Český Rudolec ve 20. století* (diplomní práce), Katedra společenských věd PFJU, České Budějovice 2009, https://theses.cz/id/m588hx/downloadPraceContent_adipIdno_10491?lang=en, s. 76-77.)

nicméně shodou okolností obsazena československými vojáky a zajištěna velmi brzy československou správou. V roce 1924-1925 proběhla pozemková reforma, po níž Reinhardt-Picchionimu zůstalo z 2 328 ha půdy jen 752 ha. Byl tak zrušen monopolní vliv velkostatku, což bylo chápáno i v nacionálním smyslu, jelikož byl držen v německých rukou.³⁹⁰ V Rudolci se tak zvýšil počet držitelů pozemků a vznikla Správa státních lesů a statků.³⁹¹ Dne 8. října 1938 byl Rudolec obsazen německou armádou a připojen k Velkoněmecké říši. Za války byli v kraji umisťováni váleční zajatci, kteří se nasazovali na zemědělské a lesní práce do rodin zemědělců.³⁹²

Ernst nebyl příznivcem nacistické ideologie, a proto ještě před válkou začal podnikat v Jižní Americe. Jeho sestra Katharina (1888-1967), provdaná za Franze Jungmanna, však nemohla za bratrem odcestovat a starala se o rodinný majetek v Rudolci. Zámek se ale z nařízení změnil v sanatorium pro německé důstojníky. Rodině Jungmannů se nakonec podařilo uniknout do východního Německa.³⁹³



Obr. 108 Katharina Adolphine Jungmann roz. Reinhardt-Picchioni a její manžel Franz Eduard Emil Johannes Jungmann (1880-1962) s rodinou před zámekem ve 40. letech 20. století. Z archivu Věry Procházkové.

„Konec starých časů“ byl zpečetěn událostmi spojenými s osvobozením od nacismu. První jednotky Rudé armády se zde objevily 10.5. 1945. Naneštěstí opilí ruští vojáci společně s francouzskými, italskými a jugoslávskými zajatci³⁹⁴ vtrhli do zámku, který důkladně vydrancovali.³⁹⁵ Od té doby začal zámek pustnout, přestože lákal různé zájemce díky své atraktivitě a jistému potenciálu pro podnikání.

Díky architektonické kvalitě a uživatelské příjemnosti zde naštěstí nebyly zřízeny chlévy, lihovary či



Obr. 109 Odchod nacistů v roce 1945. Zdroj: Zamek-cesky-rudolec.cz.

³⁹⁰ Michal Stehlík, *Český Rudolec v bouřlivém půlstoletí 1918-1960*, Dačice 2007, s. 18.

³⁹¹ Lucie Měrtlová, *Český Rudolec ve 20. století* (diplomní práce), České Budějovice 2009, s. 25.

³⁹² *Ibidem*.

³⁹³ Tomáš Procházka, *Zámek Český Rudolec*, www.zamek-ceskyrudolec.cz, vyhledáno 3.4. 2020.

³⁹⁴ V Rudolci byl zřízený jeden z největších zajateckých táborů založených sovětskou armádou. Toto zařízení mělo kapacitu neuvěřitelných 70 000 zajatců, jeho celková rozloha byla asi 160 ha. Během července a srpna došlo k postupné likvidaci tábora. Zajatci byli odvázeni do Dačic a Slavonic.

³⁹⁵ Michal Stehlík, *Český Rudolec v bouřlivém půlstoletí 1918-1960*, Dačice 2007, s. 30.

jiná společensky prospěšná zařízení, jak tomu bylo u řady malých šlechtických sídel v době komunismu.³⁹⁶ V roce 1946 žádal Místní národní výbor o přidělení zámku do vlastnictví a chtěl zde umístit školu, poštu, biograf, stanici SNB a byty. Státní památková péče ale žádost zamítla, protože „zámek je třeba uchovat nedotčený, jako dobový doklad. Ničit památky tak nákladným způsobem byl by neodpustitelný vandalismus.“ V roce 1949 byl nakonec zámek přidělen ministerstvem zemědělství státním statkům, který jej využíval jako ubytovnu pro brigádníky.³⁹⁷

V 50. letech bylo do zámku nastěhováno devět rodin a při adaptaci k obytným účelům byly do prostorů zámku vloženy příčky a vybudováno hygienické zázemí. Pro tuto dobu je ale bohužel typická téměř úplná rezignace na údržbu. Hrady, zámky a tvrze, které byly předány do užívání národním výborům, státním statkům či jednotným zemědělským družstvům, většinou jen živořily. Noví majitelé je až na výjimky využívali, aniž by se starali, byť jen o jejich základní údržbu. Z českého venkova tak zmizely desítky cenných historických staveb. Stovky zámků a tvrzí jsou kvůli tomu nyní na prahu fyzického zániku, neboť jejich majitelé na opravy nemají prostředky.³⁹⁸

V Rudolci se již v roce 1954 konstatuje nutnost provedení udržovacích prací. V tom samém roce byl předložen rozpočet oprav, uvádějící, že v obou patrech zámku je osm třípokojových bytů, v přízemí další byty a svobodárna. Plechová krytina objektu byla závadná, do budovy pršelo a mimo to byly hlavně na dveřích viditelné stopy devastace. Předběžný rozpočet na opravu uváděl 66 000 Kčs.³⁹⁹ V následujícím roce byly státní statky vyzývány k provedené zanedbané údržby. Díky tlaku památkové péče byla alespoň vyměněna část oken, opravena fasáda a vnitřní omítky. Již v roce 1967 však bylo opět upozorněno na špatný stav krytiny a fasády.⁴⁰⁰



Obr. 110 Zámek v roce 1960. Zdroj: Fotohistorie.cz.

³⁹⁶ Vlastislav Ouroda, K aktuálnímu stavu a perspektivám malých šlechtických sídel v jižních Čechách, *Zprávy památkové péče* 66, 2006, č. 6, s. 490-496.

³⁹⁷ SHP 1970 s. 5. - Jan Müller, K reflexi romantické gotiky a novogotiky na jihu Čech, in: Martin Gaží – Vlastislav Ouroda (edd.), *Památky jižních Čech* 4, České Budějovice 2013, s. 154-155, 168-169.

³⁹⁸ Jiří Úlovec, *Ohrožené hrady, zámky a tvrze Čech I*, Praha 2003, s. 12.

³⁹⁹ Doprovodný text SHP 1970, s. 5.

⁴⁰⁰ Vlastislav Ouroda, Velké potíže „Malé Hluboké“. K historii devastace zámku Český Rudolec, in: Martin Gaží (ed.), *Památky jižních Čech* 5, České Budějovice 2014, s. 30.

V době pražského jara započalo plánování nových bytů mimo zámek a jeho využití pro kulturní účely. K tomuto řešení ovšem vzhledem k nastalé politické situaci nedošlo.⁴⁰¹ V roce 1971 jsou vystěhovávány poslední rodiny, hlavně zaměstnanci statku, do nových obecních bytovek a zámek je ponechán prázdný a zdevastovaný.⁴⁰²

Již v roce 1969 se začalo projednávat využití zámku k podnikové rekreaci, což znamenalo trochu šťastnější osud, než byl ten stávající. Od Státního statku Dačice převzal Rudolec do vlastnictví Československý svaz tělesné výchovy (ČSTV) a cestovní kancelář Sportturist Praha. Údržba zámku se však stále neprovedla, a nakonec v roce 1972 ČSTV uvedlo, že v příslušné pětiletce nebude moci rekonstrukci zahájit. Počínající náklady na opravu byly v roce 1970 již 7,8 milionu Kč.⁴⁰³

V listopadu 1972 nařídil stavební úřad provedení nezbytných udržovacích prací – vyčištění okapů, lokální opravu střechy a zakrytí oken ve věži, proti čemuž se ale ČSTV odvolal. Následně přebírá zámek Okresní Národní Výbor, obor Sociálních Věcí a Zdravotnictví (ONV-OSVZ) Jindřichův Hradec. V září 1973 byla zpracována studie na vybudování domova důchodců s kapacitou 105 lůžek za podpory Ministerstva zdravotnictví (Obr. 112).⁴⁰⁴

70. léta



Obr. 111 Průčelí zámku v 70. letech 20. století. Po někdejší zahradě již není ani památky, o žalostném stavu zámku ani nemluvě. Zdroj: Zamek-cesky-rudolec.cz.



Obr. 112 Projekt ke zřízení domova důchodců. Zdroj: Zamek-cesky-rudolec.cz.

⁴⁰¹ V té době byl rudolecký zámek s parkem a příslušenstvím již deset let chráněnou kulturní památkou.

⁴⁰² Historie, *Zámek Český Rudolec*, <http://www.zamek-cesky-rudolec.cz/historie/domov-duchodcu-nebo-hotel-70-az-90-leta-20-stol.htm>, vyhledáno 6.4. 2020.

⁴⁰³ Vlastislav Ouroda, Velké potíže „Malé Hluboké“. K historii devastace zámku Český Rudolec, in: Martin Gaži (ed.), *Památky jižních Čech 5*, České Budějovice 2014, s. 31-33.

⁴⁰⁴ Historie, *Zámek Český Rudolec*, <http://www.zamek-cesky-rudolec.cz/historie/domov-duchodcu-nebo-hotel-70-az-90-leta-20-stol.htm>, vyhledáno 6.4. 2020. - Lucie Měrtlová, *Český Rudolec ve 20. století* (diplomní práce), České Budějovice 2009. - Vlastislav Ouroda, Velké potíže „Malé Hluboké“. K historii

K realizaci záměru však opět nedošlo. Prohlídka potvrdila havarijní stav zámku, v podobě shnilých stropů, ve dvou sálech již propadlých. Kromě toho zde byly rozbitá dveře i okna. O dva roky později projevila zájem o atraktivní zámek pro podnikovou rekreaci Jednota Olomouc a po dalších dvou letech Dopravní podnik hlavního města Prahy, nicméně pro záchranu objektu se ani v následujících letech nic neučinilo.⁴⁰⁵

V roce 1983 podal KSSPPOP podnět stavebnímu úřadu ohledně zanedbání péče o kulturní památku.⁴⁰⁶

V té době kronika Českého Rudolce uvádí: „Zámek – jeho oprava a úprava okolí nám dělá starosti téměř dvacet let. Zájemci o objekt se hlásí – přijdou, zjistí stav,

potřebu řemesel a odejdou. Zámek v současné době již rychle chátrá, je předmětem kritiky nejen občanů obce, ale i rekreantů a návštěvníků obce. Všichni dobře víme, že oprava nebude jednoduchá záležitost, ale přesto všichni věříme, že ONV – odboru kultury se podaří najít zájemce, který zajistí opravu tohoto objektu.“⁴⁰⁷

V roce 1986 bylo rozhodnuto, že ze zámku bude vybudováno rekreační zařízení s celoročním provozem. Měla zde být restaurace, ubytování, školící místnost a pro potřebu MNV obřadní síň a fotografický ateliér. Opravu měl provádět Okresní stavební podnik Dačice, ovšem opět ze záměru sešlo.⁴⁰⁸

V průběhu roku 1988 vedl ONV Jindřichův Hradec jednání s novým zájemcem o zámek, a to s **JZD Chýně, Praha-západ**. Záměrem opět bylo vybudování rekreačního



Obr. 113 Bývalé sociální zařízení na zámku s propadlým stropem v 80. letech 20. století. Zdroj: Zamek-cesky-rudolec.cz.



Obr. 114 Stav interiéru v 80. letech. Na fotografii pravděpodobně pokoj v prvním patře s okosenými rohy, kde bývalo dřevěné obložení. Zdroj: Zamek-cesky-rudolec.cz.

devastace zámku Český Rudolec, in: Martin Gaži (ed.), *Památky jižních Čech 5*, České Budějovice 2014, s. 34.

⁴⁰⁵ Ibidem, s. 34.

⁴⁰⁶ V dopise se uvádí nezajištění objektu a demolování jeho interiéru, zřícení jednoho stropu či výskyt dřevomorky. Indikace dřevomorky byla pro památku fatálním zjištěním a často vedla k ještě větší devastaci v důsledku sanačních zásahů.

⁴⁰⁷ Lucie Měrtlová, *Český Rudolec ve 20. století* (diplomní práce), České Budějovice 2009, s. 51, 77.

⁴⁰⁸ Ibidem, s. 52.

střediska, dokonce mezinárodního hotelu, jak je uvedeno v žádosti o dotaci z roku 1989, kde je již JZD uvedeno jako vlastník. V květnu 1990 je Státním ústavem pro rekonstrukce vyhotovena technická zpráva přestavby a v říjnu 1990 byl projekt schválen.⁴⁰⁹

Při první fázi vyprojektované opravy byly demontovány a zlikvidovány veškeré stropní konstrukce, které byly uhnílé nebo napadené dřevomorkou, a byly nahrazeny I nosníky a hurdisovými deskami. Krov byl z celého zámku snesen z důvodu napadení škůdci, a také proto, že se zde počítalo s novým využitím podkrovní tzn. vytvořením 3. patra. Stejně tak klenutý strop ve sklepech byl nahrazen ocelovými stropy s táhly a ve věži byly většinou již zřícené stropní konstrukce nahrazeny plochými stropy. Dále byl objekt téměř kompletně odstrojen od

autentických truhlářských a dalších detailů z doby novogotické přestavby, které byly napadeny dřevokaznou houbou. Bohužel ale vzhledem k politickým událostem JZD Chýně práce na budově zámku přerušilo, aniž by byla stavba zakonzervována, což bylo dovršením stávající pohromy.⁴¹⁰

Naděje svítla, když v roce 1991 společnost Callisto wood žádala o převedení vlastnictví, ale vzhledem k tomu, že objekt byl na JZD převeden bez finanční náhrady a pozemky jim byly přiděleny do trvalého užívání, nikoli vlastnictví, nemohlo JZD zámek prodat. Vlastnické vztahy mezi Okresním úřadem v Jindřichově Hradci a bývalým JZD nebyly ujasněny ani v následujících letech, kvůli čemuž nebylo prodlouženo stavební povolení pro nástupnickou organizaci JZD (AGRAS a.s. Chýně). V roce 1996 dostala obec za úkol zajistit budovu zámku proti vstupu cizích osob a byla opravena střecha



Obr. 115 JZD Chýně zahájilo stavbu, rok 1991. Foto: Ivana Popelová.



Obr. 116 Zřícená klenba ve věži, 80. léta 20. století. Z archivu Věry Procházkové.

⁴⁰⁹ Vlastislav Ouroda, Velké potíže „Malé Hluboké“. K historii devastace zámku Český Rudolec, in: Martin Gaží (ed.), *Památky jižních Čech 5*, České Budějovice 2014, s. 34.

⁴¹⁰ Lucie Měrtlová, *Český Rudolec ve 20. století* (diplomní práce), České Budějovice 2009, s. 55. - Vlastislav Ouroda, Velké potíže „Malé Hluboké“. K historii devastace zámku Český Rudolec, in: Martin Gaží (ed.), *Památky jižních Čech 5*, České Budějovice 2014, s. 34-35. – Archiv NPÚ, ÚOP v Českých Budějovicích, Rekonstrukce zámku Český Rudolec, sg. PD 2348, Praha 1990.

v hodnotě 166 000 Kč z vlastního rozpočtu obce. Nicméně stále trval vleklý spor o vlastnictví, který byl ukončen až v roce 1998, kdy bylo uznáno, že společnost Agras nikdy objekt zámku nevlastnila, čímž se budova oficiálně stává majetkem státu.⁴¹¹

V roce 1998 obdržela obec od Okresního úřadu koncept nájemní smlouvy na pronájem zámku, která byla nakonec podepsána. Bylo ale nutné provést nátěr provizorního zastřešení zámku. V té době o zámek projevila zájem firma Strakon z Nové Říše a také se zde měl v roce 1998 natáčet film *Poslední večere podle Leonarda*. V roce 1999 se ale o budově zámku dále jen jednalo a žádalo se o dotaci na regeneraci zámeckého parku. Až v lednu 2000 rozhodla vláda České republiky o převedení zámku do vlastnictví obce za podmínky, kterou bylo zaplacení odhadní ceny 2,5 milionu Kč.⁴¹² Zároveň byla zahájena jednání s realitními kanceláři s tím, že obec bude mít v prodeji konečné slovo.⁴¹³

Po dlouhém jednání byl zámek nakonec v roce 2004 prodán za 4 miliony korun firmě Pragoprojekt a.s. se záměrem vybudování luxusního hotelu na evropské úrovni. V květnu 2005 NPÚ schválil záměr obnovy, ovšem následný projekt, který byl předložen v roce 2006 se výrazně lišil od předešlé studie, a proto byl shledán nepřijatelným (Obr.

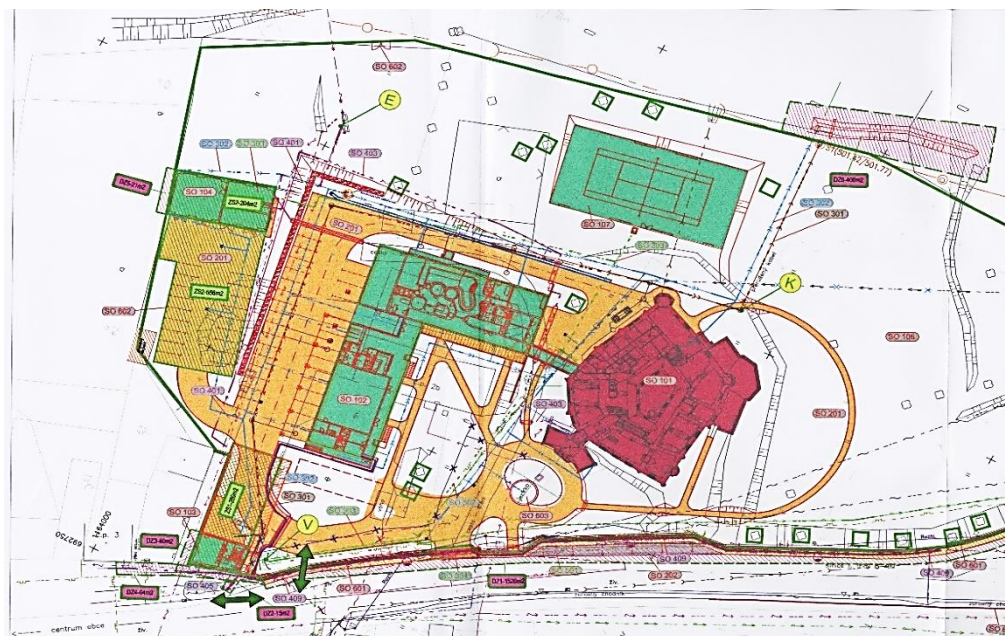

Obr. 117 Výřez plánu organizace výstavby z roku 2006. Archiv NPÚ, ÚOP v Českých Budějovicích, Rekonstrukce a přístavba, dokumentace pro územní řízení, PRAGOPROJEKT, a. s., sg. PD 6441, 2005.

⁴¹¹ Snahy o záchranu 1988–2008, *Zámek Český Rudolec*, <http://www.zamek-cesky-rudolec.cz/historie/snahy-o-zachranu-1988-2008.htm>, vyhledáno 10.4. 2020. - Lucie Měrtllová, *Český Rudolec ve 20. století* (diplomní práce), České Budějovice 2009, s. 55-57.

⁴¹² Převod zámku však neřešil pozemky pod budovou, což bylo v kompetenci Ministerstva financí.

⁴¹³ Lucie Měrtllová, *Český Rudolec ve 20. století* (diplomní práce), České Budějovice 2009. - Snahy o záchranu 1988–2008, *Zámek Český Rudolec*, <http://www.zamek-cesky-rudolec.cz/historie/snahy-o-zachranu-1988-2008.htm>, vyhledáno 10.4. 2020.

117). Jednalo se zejména o nepatřičné zásahy do prostředí a hmotové skladby areálu. Nakonec byla upravená dokumentace po dohodě s vlastníkem schválena a bylo vydáno závazné stanovisko k rekonstrukci a přístavbě zámku. Rekonstrukce měla být hotová do konce roku 2008, jenže Rudolec se opět přestavby nedočkal.

V roce 2008, kdy je zámek zapsán do seznamu nejohroženějších památek České republiky, prodal Pragoprojekt Rudolec firmě NMS a.s. Praha, která však chtěla objekt jen přeprodát jinému zájemci. V roce 2009 zámek, park a rybník Vrzalák koupila za 10,5 milionu korun firma **Pena Plus a.s. Brno**, která naštěstí přikročila k zabezpečovacím a konzervačním pracím, které znamenaly zejména zajištění trhliny v západní zdi, zrestaurování cimbuří a potažení otvorů vysokopevnostní fólií. Dále byla opravena dočasná střecha a deponována torza truhlářských výrobků.⁴¹⁴

Firma Pena plus a.s. se po průzkumu rozhodla pokračovat v projektu na vybudování luxusního 4* hotelu se zachováním co největší autentičnosti památkově chráněné historické stavby (Obr. 118). Dle plánu z roku 2009 má být zámek využit pro ubytování, stravování a relaxaci hostů, vše v souladu se zájmy památkové péče. V přízemí má být v budoucnu umístěna kavárna se salonkem, restaurací a nápojovým barem, dále kuchyně, zázemí pro zaměstnance, a především rekreační část, skládající se z recepce, vyšetřovny, šaten, posilovny, sauny a bazénu, který má být umístěn v místech někdejšího nádvoří



Obr. 118 Celková situace stavební úpravy zámku Český Rudolec z roku 2009, Architektonická kancelář Smedek s.r.o., investor Pena Plus a.s.; Archiv NPÚ, ÚOP v Českých Budějovicích, Zámek – stavební úpravy, PENNA Plus a.s., sg. PD 7411, 2009, výkres č.2.

⁴¹⁴ Nový majitel, záchranné práce 2009-2010, Zámek Český Rudolec, <http://www.zamek-cesky-rudolec.cz/historie/novy-majitel-zachranne-prace-2009-2010.htm>, vyhledáno 10.4. 2020.

s tím, že stávající studna zde bude zachována (Obr. 119). Ostatní nadzemní podlaží jsou určena pro samotné ubytování hostů s kapacitou až 80 lůžek ve 38 pokojích, opět s ohledem na historizující plášť budovy.⁴¹⁵

Společně s Občanským sdružením Paměť Rudolecka došlo k vyčištění budov i zámeckých parků a k provizornímu zpřístupnění zámku pro veřejnost za dobrovolné vstupné, které jde výhradně na rekonstrukci zámku. Poté, co byl rekonstruován zájezdní hostinec,⁴¹⁶ oranžerie a budova správce, přistoupilo se počátkem roku 2012 k samotné zámecké budově. Díky opravě kanalizace v roce 2012, při níž byl objeven zasypaný příkop kolem původní tvrze, se odvodnil po desítky let zatopený sklep, což značně ulevilo od neustálé vlhkosti, která zámek sužovala.⁴¹⁷

V roce 2013 došlo k částečné změně vlastnictví objektu, nicméně realizace postupné záchrany dodnes pokračuje. Současný vlastník **MALÁ HLUBOKÁ a.s.** v roce 2014 započal s opravou zámecké věže, kde již předtím bylo odstraněno vnitřní dřevěné schodiště a věž byla staticky zajištěna.⁴¹⁸ V současnosti se pracuje na

zastřešení budovy a doufejme, že tentokrát se práce na zámku v Rudolci dotáhnou do zdárného konce, což si tato historická stavba s pestrou minulostí zaslouží.

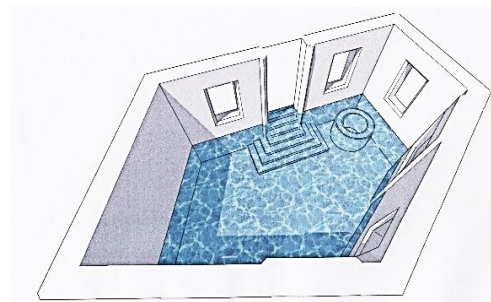

Obr. 119 Vizualizace bazénu v atriu. Archiv NPÚ, ÚOP v Českých Budějovicích, Zámek – stavební úpravy, PENNA Plus a.s., sg. PD 7411, 2009, výkres č. 16.



Obr. 120 Oprava cimbuří v roce 2009. Zdroj: Zamek-cesky-rudolec.cz.



Obr. 121 Současný stav zámku (únor 2020). Foto: Eva Smržová.

⁴¹⁵ Archiv NPÚ, ÚOP v Českých Budějovicích, Zámek – stavební úpravy, PENNA Plus a.s., sg. PD 7411, 2009, Souhrnná technická zpráva, s. 5-8.

⁴¹⁶ Zájezdní hostinec dne 21. 3. 2015 slavnostně zahájil provoz pivovaru, čímž se po 118 obnovila výroba piva v Českém Rudolci (čerpáno z: *Obecní zpravodaj Naše Rudolecko*)

⁴¹⁷ Nový majitel, záchranné práce 2009-2010, *Zámek Český Rudolec*, <http://www.zamek-cesky-rudolec.cz/historie/novy-majitel-zachranne-prace-2009-2010.htm>, vyhledáno 10.4. 2020. - Minulost, současnost a budoucnost, *Zámek Český Rudolec*, <http://www.zamek-cesky-rudolec.cz/historie/minulost-soucasnost-a-budoucnost-2010.htm>, vyhledáno 10.4. 2020.

⁴¹⁸ Rekonstrukce věže zámku, *Obecní zpravodaj Naše Rudolecko*, https://www.ceskyrudolec.cz/assets/File.ashx?id_org=2310&id_dokumenty=16708, vyhledáno 10.4. 2020.

5 Zasazení zámku v Českém Rudolci do uměleckohistorického kontextu

Zámek v Českém Rudolci byl přestavěn po roce 1860, v době, která spadala do takzvaného „*dlouhého devatenáctého století*“,⁴¹⁹ které se obecně vyznačuje neuvěřitelnou mnohotvárností a jehož počátky kladou někteří badatelé dle kulturně historických fenoménů do 80. let 18. století nebo dokonce až do jeho poloviny. Od té doby se postupně utvářely společenské a kulturní podmínky, které umožnily i přestavbu Rudolce do podoby, kterou mu dal jeho majitel po polovině 19. století. Stavba zde v umělecké historii samozřejmě nestála osamoceně, ale byla součástí širšího uměleckohistorického kontextu, který je zde jen krátce načrtnut. Vzhledem k omezenému rozsahu bakalářské práce budou uvedeny pouze některé příklady staveb, jež nějakým způsobem mohou souviset se zámekem v Českém Rudolci, a proto jsou opomenuty gotizující tendence využité jinde než na sídlech staré či nové aristokracie, městská historizující architektura, technické stavby atd. Následující řádky mají za úkol nastínit atmosféru, která v 19. století pravděpodobně panovala, a která ovlivnila vzhled Picchioniho zámku. Proto budou alespoň částečně uvedeny základní informace spojené s obdobím romantizujícího historismu, jehož počátky nalézáme na britských ostrovech.

Již v polovině 18. století se v Anglii začíná rozvíjet romantismus, který se projevoval nejdříve v literatuře reakcí na osvícenský racionalismus. Ve spojení s německým preromantickým hnutím *Sturm und Drang* přicházejí romantikové s novým rousseauovským chápáním přírody a novým historickým povědomím. Tento nový vztah k přírodě, která byla obdivována ve své netknuté drsné podobě, se projevil v sentimentální krajinné zahradě, která byla v Evropě označována jako anglický park.⁴²⁰ Zaujetí volnou přírodou a předpojatost proti pravidelným zahradám mělo v praxi vypadat tak, že hranice mezi zahradou a volnou krajinou neměly být rozpoznatelné.⁴²¹

⁴¹⁹ Pojem dlouhé století dnes používá pro expozici umění 19. století i Národní galerie, dále rovněž Pavel Zatloukal nazval svou úspěšnou knihu z roku 2002 *Příběhy z dlouhého století*, a ještě před ním užil toto označení Jiří Malíř (Jiří Malíř, *Mähren im „langen“ 19. Jahrhundert. Vom Landespatritismus zum Mährischen Ausgleich*, in: *Studiengruppe tschechischer und deutscher Historiker. Tschechen und Deutsche 1780-1947 IV*, Bad Homburg 1992.)

⁴²⁰ Nové principy anglického přírodního parku sepsal Batty Langley již roku 1729 v knize *New Principles of Gardening*. (Marie Pospíšilová, *Romantické zámecké interiéry*, Ústí nad Labem 1986, nestr.)

⁴²¹ Peter Haiko, Doslov, in: Jindřich Vybíral, *Století dědiců a zakladatelů. Architektura jižních Čech v období historismu*, Praha 1999, s. 194-197.

Do těchto parků, které se objevují již kolem roku 1720, byly následně zasazovány drobné stavby s antickými, čínskými, egyptskými prvky, ale nejvíce se zde prosadil gotizující styl. Romantismu a dobové zahradní architektuře nejvíce odpovídaly právě motivy gotického středověku, které se podle tzv. „lesní teorie“ více hodily do přírody. Domnělá příbuznost gotiky s přírodou byla viděna v její podobnosti se zvětřalými skalami nebo především se stromy, jejich větvemi, listy i květy. Tato příbuznost se v praxi ještě zesilovala například rozkladem formy, který se beztvare přírodě přibližoval. Gotická zřícenina pak byla symbolem moci času a zejména přírody nad lidským dílem, navozovala pocit melancholie a podle Joshua Reynoldse paradoxně vyvolávala i pocit vyššího stáří než řecká architektura.⁴²²

V Anglii gotická tradice vlastně nikdy úplně nevymřela, jelikož ji udržovali angličtí architekti 17. a 18. století, kteří se uchýlovali ke středověkým formám se zřetelem k historickému prostředí.⁴²³ Důležitou roli pro rozvoj romantické architektury v Anglii hrála nepochybně literatura, jejíž vlivným žánrem byl od poloviny 18. století gotický román, jehož



Obr. 122 Strawberry Hill House. Zdroj: LondonIndoors.

popularita přervala až do 20. let 19. století. Za vůbec první gotický román je považován *Otrantský zámek* (*The Castle of Otranto*, 1764) z pera Horace Walpole (1717-1797), který se stal modelem pro všechny pozdější romány, zejména v zacházení s architekturou, která je popisována jako spleť temných chodeb se skličující atmosférou, se kterou je spojena i panna v nesnázích či rytíř ve zbroji.⁴²⁴ Svou „gotickou novelu“ napsal Horace Walpole, amatérský archeolog a architekt, v nejznámějším novogotickém domě Strawberry Hill v Twickenhamu, který zakoupil v roce 1748 a o dva roky později jej začal upravovat do podoby romantického zámku zasazeném do přírodního parku (Obr. 122).⁴²⁵ Walpole ve svém domě, který se stal záhy slavný kvůli své odlišnosti od soudobých realizací, umístil rozsáhlé sbírky mincí a porcelánu nebo proslulou portrétní galerii. Záhy se začala objevovat romantická sídla v Anglii i kontinentální Evropě.⁴²⁶

⁴²² Vincenc Kramář, *Architektura v devatenáctém století, Památky archeologické XXVI*, Praha 1914.

⁴²³ Jindřich Vybírál, *Století dědiců a zakladatelů*, Praha 1999.

⁴²⁴ Soňa Nováková, *The claw of the monster. A survey of the english gothic novel 1764-1820*, in: Marie Mžýková (ed.), *Kamenná kniha. Sborník k romantickému historismu – novogotice*, Sychrov 1997, s. 18-32.

⁴²⁵ Marie Pospíšilová, *Romantické zámecké interiéry*, Ústí nad Labem 1986, nestr. - Pavel Vlček, *Ilustrovaná encyklopedie českých zámků*, Praha 1999, s. 127.

⁴²⁶ Pavel Vlček, *Dějiny architektury (neo)klasicismu a 19. století*, Praha 2009, s. 87-90.

Další mezinárodně významnou romantickou stavbou je Abbotsford ve Skotsku (Obr. 123), kde pobýval jiný významný spisovatel, Walter Scott (1771-1832). Tento básník byl velmi vzdělaný a ve své literární činnosti se inspiroval zejména příběhem Ossiana.⁴²⁷ Přestože gotický román přímo nevymyslel, jeho knihy zaznamenaly obrovský



Obr. 123 Abbotsford House. Zdroj: Tripadvisor.

úspěch a v Evropě bylo následně považováno téměř za společenskou povinnost „číst Scotta.“ Dodnes je například v knihovně zámku Hluboká uloženo 99 jeho románů v různých jazycích. Svůj dům zamýšlel Scott přebudovat podle anglických vzorů, ale uvědomil si, že by měl následovat skotského příkladu. Interiér, stejně jako u jiných novogotických staveb, je směsí nového zařízení se skutečnými historickými předměty.⁴²⁸

Stejně tak William Beckford, autor orientálního románu *Vathek* z roku 1786, si nechal od architekta Jamese Wyatta (1764-1813) vystavět Fonthill Abbey ve Wiltshiru v podobě středověkého konventu (Obr. 124). Budova měla půdorys kříže, nad nímž se tyčila osmiboká věž, která měla dosahovat výšky 134 metrů, ale několikrát se zřítila, naposledy v roce



Obr. 124 Fonthill Abbey. Zdroj: Wikipedia.

1825, čímž byla zničena velká část sídla. Rezidence udivovala svou velkolepostí a při prodeji v roce 1822 ji navštívilo asi 70 000 lidí.⁴²⁹

Výše uvedená sídla, vědomé návraty (*revivaly*) k tudorovské architektuře, vznikly v návaznosti na literární náměty nebo naopak nové literární náměty vyvolávaly a stávaly se modelovými příklady britského stavebního umění. Literatura, která je s těmito sídly spojena, se stávala se ve své době velmi oblíbenou a zajisté i podněcovala soudobé šlechtice k cestě do Anglie, která se po roce 1800 stala určujícím příkladem pro evropský

⁴²⁷ The Poems of Ossian byl ve skutečnosti padělek vytvořený překladatelem Homéra Jamesem Macphersonem (1736-1796). V šesti zpěvech eposu Fingal opěvuje slepý Ossian, syn skotského krále Fingala, otcovu vítězství nad lochlinským králem Swaranem. V eposu Temora z roku 1763 je opěvováno jiné Fingalovo vítězství a hrdinství padlého Ossianova syna Oscara.

⁴²⁸ Clive Wainwright, The gothic revival in Britain from Walter Scott to Pugin, in: Marie Mžyková (ed.), *Kamenná kniha. Sborník k romantickému historismu – novogotice*, Sychrov 1997, s. 33-52.

⁴²⁹ Ibidem, s. 33-52.

kontinent díky svému náskoku v rozvoji průmyslové výroby či formám uměleckého řemesla, respektive architektury.⁴³⁰ Významný vliv pro poznání anglické gotizující architektury a její využití v našem prostředí měly šlechtické cesty právě na britské ostrovy. Již v průběhu 30. let 19. století poznávala rodová aristokracie na svých cestách po průmyslové velmoci zdejší venkovská sídla, anglickou kulturu, umění a módu, kterou obdivovali a inspirovali se jí.

Při napodobování slavných anglických vzorů se hrála svou roli i přestavba Windsor Castle v letech 1823-1842, kterou prováděl restaurátor Eugène Emmanuelle Viollet-le-Duc. Touto rekonstrukcí ve stylu tudorské gotiky vešla stavba ve známost a stala se inspirací například pro přestavbu zámku Hluboká, který chtěli jeho majitelé přestavět „*im gotischen (Tudor) Style, nach dem Muster des königlichen Schlosses Windsor...*“⁴³¹ Typické prvky anglické gotiky reprezentované Windsorem jsou velmi zjednodušeně viděny zejména v „tupém“ zakončení budov a věží, zubatým cimbuřím na krakorcích, polygonálních věžích, ploché žebrové klenbě, tudorském oblouku či oblouku zvaném oslí hřbet, používaném o portálů či oken. Naproti tomu francouzská novogotika měla být charakterizována vertikálností, válcovými věžemi s hrotitou střechou a vysokými fiálami u zámeckých kaplí.⁴³²

Anglická architektura začala být následně natolik oblíbená, že byly vydávány předlohové knihy s vyobrazením anglických venkovských šlechtických sídel, které se od 30. let šířily Evropou. U nás byly neoblíbenější knihy anglického královského architekta Josepha Nashe, zejména jeho čtyřsvazkové dílo *The Mansions of England in the Olden Time*, vydávané v letech 1839-1840, 1841 a 1849. Dále také příručky od Augusta Welby Pugina či Charlese Jamese Richardsona. Při zhotovování jednotlivých kusů nábytku se po celou druhou polovinu 19. století stala neméně využívanou kniha Georga Gottloba Ungewittera z roku 1851. Evropská šlechta z těchto knih přebírala jak detaily, tak i celé dispozice pokojů a jejich vybavení, které následně nechali realizovat a byli tak aktivními tvůrci svého prostředí.⁴³³

⁴³⁰ Peter Haiko, Doslov, in: Jindřich Vybíral, *Století dědiců a zakladatelů. Architektura jižních Čech v období historismu*, Praha 1999, s. 194-197.

⁴³¹ Marie Pospíšilová, Podněty, zdroje a motivy inspirace pro uplatnění historismu v českých zemích s uvedením příkladů, in: Marie Mžýková (ed.), *Kamenná kniha. Sborník k romantickému historismu – novogotice*, Sychrov 1997, s. 54-64.

⁴³² Petr David – Vladimír Soukup, Dějiny hradů a tvrzí v Čechách, na Moravě a ve Slezsku, Praha 2017, 364.

⁴³³ Marie Pospíšilová, Podněty, zdroje a motivy inspirace pro uplatnění historismu v českých zemích s uvedením příkladů, in: Marie Mžýková (ed.), *Kamenná kniha. Sborník k romantickému historismu – novogotice*, Sychrov 1997, s. 54-64.

Ohlas anglických uměleckých tendencí měl na našem území nemalý úspěch i kvůli staré tradici historismu, jejíž životaschopnost zde byla mimořádná. Na území historického českého státu se k recepci gotiky přistupovalo v historii několikrát. V případě novostavby nebo přestavby kostela se často přikročilo ke gotickým formám, které byly pro tento druh stavby považovány za vhodné. Příkladem zde může být i kostel sv. Rocha, postavený na počátku 17. století Rudolfem II. u Strahovského kláštera. Další příklad gotizujícího historismu, jež ještě nesouvisel s romantismem, se objevil i v tvorbě Jana Blažeje Santiniho-Aichela (1677-1723), který gotické prvky využíval při obnovách starých klášterů jako upomínku na zlatý věk těchto opatství v dobách před husitskými válkami.⁴³⁴

K šíření romantismu napomáhaly i nacionalistické tendence, které se v Evropě objevují již na počátku 19. století, a které se stejně jako romantismus odvolávají na slavnou tradici národa a jeho historii. Kvůli tomu se také začaly obnovovat středověké stavby a rekonstruovat katedrály (např. kolínská katedrála).⁴³⁵

V neogotickém stylu byly postupně stavěny sakrální a funerální stavby, objekty technického charakteru, městské obytné i veřejné budovy, kasárny, nádraží nebo kaple a boží muka. Fasády připomínající středověké hrady však byly spíše zdobným obalem vnitřních prostor, které sloužily potřebám moderního věku. Nejpropracovanější a nejvýraznější realizace spojené s historizujícím vědomím nalezneme u rodové aristokracie, která se snažila o sebeprojekci vlastní třídy do idealizované minulosti, jež představovala zlatý věk šlechty ve feudální společnosti. V 19. století ztrácí šlechta v Habsburské monarchii svá privilegia a obrací se tak k Anglii, kde měli aristokraté stále svá výsadní postavení. Měla-li šlechta v 19. století uhájit svoji existenci, musela nutně stejně jako v Anglii nalézt novou funkci ve státě a společnosti. To znamenalo vydobýt si všeobecné uznání hospodářskými úspěchy, zaujmout díky ekonomické moci určité postavení v politické sféře a využít toho ve prospěch celé občanské společnosti. Podle rakouského politika Viktora von Andrian-Werburg (1813-1858) jen bohatá a mocná, osvícená šlechta, která se neuzavírá, ale naopak přijímá do svých řad zasloužilé plebejce, má nárok na přežití.⁴³⁶

⁴³⁴ Jiří Kuthan, *Aristokratická sídla v českých zemích 1780-1914*, Praha 2014, s. 269-270. – Dobroslav Líbal, Romantická gotická architektura první poloviny 19. století v Čechách, na Moravě a ve Slezsku, in: Marie Mžýková (ed.), *Kamenná kniha. Sborník k romantickému historismu – novogotice*, Sychrov 1997, s. 80-87.

⁴³⁵ Pavel Vlček, *Dějiny architektury (neo)klasicismu a 19. století*, Praha 2009, s. 87-103.

⁴³⁶ Jindřich Vybíral, *Století dědiců a zakladatelů. Architektura jižních Čech v období historismu*, Praha 1999, s. 69-71.

Vliv anglických mravů na evropskou horní vrstvu byl především v první polovině 19. století nesmírný a postupně tak zatlačoval do pozadí tradiční italské a francouzské inspirace. Cesty do Británie se staly součástí výchovy šlechtického dorostu, aby se poučili v moderních hospodářských metodách, průmyslové výrobě a zemědělského podnikání.⁴³⁷ Po roce 1848 navíc získala aristokracie nemalý kapitál díky zrušení poddanství za náhradu, čímž získali nemalé prostředky na přestavbu svých sídel. S postupujícím 19. stoletím se ale začínáme setkávat s majiteli a stavebníky zámků, kteří svým původem nepatřili do řad staré aristokracie, ale titul získávali kvůli svým zásluhám, což je případ i Michaela Angela Picchioni.⁴³⁸

První třetinu 19. století u nás charakterizuje stále jen ojedinělá recepce gotiky ve šlechtickém prostředí, kdy byly gotické prvky využívány často jen jako dekorace na stávajícím těle stavby. Jinak šlechta, zejména příslušníci císařského dvora, stavěla na počátku 19. století především ve stylu empíru a (neo)klasicismu, jak tomu bylo v případě zámku Kačina, Sychrov, Hrubý Rohozec nebo Metternichův Kynžvart.⁴³⁹

Nástup gotiky, která byla vnímána nejdříve jako módní výstřelek, pro který se těžko hledalo uplatnění, se na území České republiky projevil zprvu na stavbách parkových areálů. Nejstarší příklad gotizující romantické architektury je budova Červeného mlýna v zámeckém parku ve Veltrusích z roku 1792 (Obr. 125). Časově následovala zvonice na hřbitově v Žehušicích z roku 1800, která se stejně jako ve Veltrusích jeví jako nevýrazný ohlas anglické architektury ve šlechtickém milieu. Ale již v první polovině prvního desetiletí 19. století se romantická gotika projevila v pražském prostředí na přestavbě letního sídla nejvyššího purkrabího české země, letohrádku nad Královskou oborou, kterou navrhl Jiří Fischer. Následně v roce 1807 postavil architekt Josef Hardtmuth umělou gotizující zříceninu zvanou Janův hrad v lednické zámecké zahradě. Další romanticky pojatou stavbou v parku je gotický chrám v Krásném Dvoře ze 30. let 19. století, který využívá gotické prvky čistě jako výtvarný prostředek.⁴⁴⁰



Obr. 125 Červený mlýn. Zdroj: Wikimedia commons.

⁴³⁷ Jindřich Vybiral, *Století dědiců a zakladatelů*, Praha 1999, s. 69-71.

⁴³⁸ Jiří Kuthan, *Aristokratická sídla v českých zemích 1780-1914*, Praha 2014, s. 267-268.

⁴³⁹ Marie Pospíšilová, *Romantické zámecké interiéry*, Ústí nad Labem 1986, nestr.

⁴⁴⁰ Dobroslav Líbal, *Romantická gotická architektura první poloviny 19. století v Čechách, na Moravě a ve Slezsku*, in: Marie Mžýková (ed.), *Kamenná kniha*, Sychrov 1997, s. 80-87.

V atmosféře romantického smýšlení postupně vzrůstal zájem o středověké hrady, které začaly být již v raném 19. století restaurovány. V Čechách byla Šternberky už v roce 1810 upravena zřícenina věže hradu Březina na Rokycansku v neogotický altán. Kromě toho začaly být zřizovány i památníky, připomínající významné události a velké historické osobnosti. Příkladem zde může být Zachariáš Römisch, který na zříceninách gotického hradu Skála oslavil tímto způsobem různé osobnosti.⁴⁴¹

Stěžejní význam v rámci vývoje gotizujícího romantismu v domácí architektuře má druhá třetina 19. století. V té době se nejmohutněji rozvíjí anglická gotická architektura ve šlechtickém prostředí, kde byla stavební činnost nejbohatších aristokratů organizována prostřednictvím vlastních stavebních kanceláří a hlavní projekty byly svěřovány externím architektům.⁴⁴²

Významnou ranou gotizující stavbou tohoto období v Čechách je Hrádek u Nechanic (Obr. 126), který byl postaven rodem Harrachů jako novostavba v letech 1839-1857 podle projektu anglického architekta Eduarda Buckton Lamb. Pro vlastní stavbu si Franz Ernst Harrach zvolil vídeňského architekta Karla Fischera, který



Obr. 126 Zámek Hrádek u Nechanic. Zdroj: Oficiální stránky zámku.

sám studoval dva roky v Anglii a Lambův projekt upravil pro místní podmínky. Dispozice Hrádku nebyla ovlivněna starší zástavbou, a tudíž mohl být postaven symetricky s dominantní střední částí s hranolovou věží, což odpovídá tradiční anglické dispozici s centrálním umístěním nejdůležitějších místností.⁴⁴³ Fasády po celém obvodu ukončuje atika v podobě hradního cimbuří, jež kryje nízké střechy. Typická jsou i okna s vyzděným středním křížem a zalamovanými nadokenními římsami, což se stalo typickým znakem i pro další novogotické stavby.⁴⁴⁴

Franz Ernst Harrach (1799-1884), který nechal přestavět zámek Hrádek u Nechanic pravděpodobně doporučil Janu Adolfovi Schwarzenbergovi, staviteli Hluboké, vídeňského architekta Franze Beera, který pro Harrachy pracoval již ve Vídni. Ten mimo jiné projektoval pro hraběte Emanuela Zichy-Ferraris novogotický kaštel v Rusovcích u

⁴⁴¹ Jiří Kuthan, *Aristokratická sídla v českých zemích 1780-1914*, Praha 2014, s. 275.

⁴⁴² *Ibidem*, s. 275.

⁴⁴³ Petr David – Vladimír Soukup, *Dějiny hradů a tvrzí v Čechách, na Moravě a ve Slezsku*, Praha 2017, s. 368. - Pavel Vlček, *Dějiny architektury (neo)klasicismu a 19. století*, Praha 2009, s. 102.

⁴⁴⁴ Pavel Vlček, *Ilustrovaná encyklopedie českých zámků*, Praha 1999, s. 125.

Bratislavy (1841-1844), který má dispozici dvoupatrové budovy na půdorysu tvaru U (Obr. 127). Fasáda byla bohatě členěna množstvím oken, balkonů a polygonálních věží, které jsou označovány jako typické tvarosloví anglické gotiky. Nicméně nejznámějším příkladem novogotické architektury v Čechách je již zmíněný zámek Hluboká nad Vltavou.



Obr. 127 Zámek v Rusovcích na Slovensku. Zdroj: Pinterest.

5.1 Zámek Hluboká nad Vltavou

Zámek v Hluboké nad Vltavou, podmaňující si okolní krajinu svou polohou, je dnes symbolem historizujícího zámeckého stavitelství s mezinárodním přesahem. Hluboká totiž patří k nejstarším novogotickým rezidencím na našem území a v 19. století byla hlavním architektonickým těžištěm schwarzenberské primogenitury. Již v roce



Ansicht des Schlosses Ammerberg
Obr. 128 Karl Zenker, Vstupní průčelí zámku Hluboká nad Vltavou, akvarel. Zdroj: SZ Hluboká.

1839 zde byly zahájeny kroky k přestavbě barokního zámku do novogotické podoby podle návrhu vídeňského architekta Franze Beera a po něm Damase Deworezkého.⁴⁴⁵

K přestavbě hlubockého zámku přistoupil kníže Jan Adolf II. Schwarzenberg se svou ženou Eleonorou, rozenou princeznou Liechtenstein, krátce poté, co se vrátili z diplomatické cesty ve Spojeném království, kde se inspirovali k vybudování svého reprezentačního sídla, které by zároveň odpovídalo náročným požadavkům na pohodlí. Stali se tak zprostředkovateli anglického vkusu a estetiky do českých zemí.

Roku 1839 vyhlásil Jan Adolf II. rozhodnutí o přestavbě zámku podle vzoru Windsor Castle. Hlubokou si k této akci údajně zvolil kvůli tomu, že okolní krajina mu připomínala Skotsko, ve kterém s manželkou chvíli pobýval. Přestože události roku 1848 stavbu zbrzdily, měly být již některé části zámku v 50. letech obyvatelné a v roce 1871 byla stavba oficiálně u konce. Výsledkem byla architektura, která má znaky gotické architektury v podobě lomených oblouků, pilířů, žebrové klenby nebo opěrného systému, ale od středověkých vzorů se liší absencí obranné funkce. Na rozdíl od anglických zámků panuje na Hluboké symetrie a pravidelnost, tedy spíše klasicistní rysy s gotickým pláštěm, což bylo typické pro počáteční fáze gotizující architektury 19. století. Uzavřeností tvaru se zámek rovněž



Ansicht des Schlosses von der Südseite
Obr. 129 Jižní strana zámku Hluboká na akvarelu Karla Zenkera. Zdroj: SZ Hluboká.

⁴⁴⁵ Dobroslav Líbal, Romantická gotická architektura první poloviny 19. století v Čechách, na Moravě a ve Slezsku, in: Marie Mžýková (ed.), *Kamenná kniha. Sborník k romantickému historismu – novogotice*, Sychrov 1997, s. 80-87.

odlišuje od architektury romantické gotiky, která podle teorie *picturesque* právě v asymetrii půdorysu a nepravidelnosti shledává malebný efekt. Členění fasád je rytmické a periferní články jsou zde podmíněné dominantnímu středu, což je schéma vyvinuté raným barokem. Kvádrování fasády zas přibližuje zámek k „obloukovému“ stylu poloviny 19. století.⁴⁴⁶

Zámek Hluboká je u laické veřejnosti porovnáván s Českým Rudolcem asi nejvíce a již roku 1991 byl Rudolec běžně označován jako „*Malá Hluboká*,“⁴⁴⁷ přestože spolu stavby nemají až tak moc společného. Stavebníky Hluboké byla stará rodová šlechta, jejíž historie sahá až do 12. století, kdežto Picchioni byl do šlechtického stavu povýšen za své zásluhy až poté, co zámek v Rudolci přestavěl. Již jen tento rozdíl udává odlišná stavební východiska obou zámků, která se projevují v koncepci samotných staveb. Hluboká byla budována v době počínajícího romantické historismu jako venkovské reprezentativní sídlo, upomínající skrze staré formy na historii majitelova rodu a podněcující představivost vzpomínkou na staré časy. Rudolec naproti tomu se svou architekturou snažil přirovnat k podobně honosným sídlům vysoké šlechty a legitimizovat tak svého majitele v postavení, o které usilovat. Spíše, než s Hlubokou bychom měli Rudolec porovnávat se stavbami rostlými z podobné společenské vrstvy a prostředí, nebo se stavbami panovnické rodiny, kterými se novodobá aristokracie nejvíce inspirovala.



Obr. 130 Zámek Hluboká. Foto: Eva Smržová (2019).



Obr. 131 Zámek Český Rudolec. Foto: Eva Smržová (2019).

⁴⁴⁶ Jindřich Vybiral, *Století dědiců a zakladatelů. Architektura jižních Čech v období historismu*, Praha 1999, s. 25-71.

⁴⁴⁷ Pavel Koblasa, Razumovští a Picchioniové na Českém Rudolci, *Rodopisná revue on-line*, roč. 15, 2, 2013, http://rodopisna-revue-online.tode.cz/2013-2_soubory/03-05-rudolec.pdf.

5.2 Zámek Nový Světlov

Intenzivně se gotizující romantismus rozvíjel od 30. let i na Moravě, kde vůdčí postavení anglicky orientované gotiky představuje lednický zámek, vedle Hluboké jedno z nejpozoruhodnějších děl romantického historismu v evropském měřítku.⁴⁴⁸ Inspirace středověkými formami se ale vtiskla nejen do podoby velkých sídel knížecích rodů Schwarzenbergů (Hluboká), Liechtensteinů (Lednice), Rohanů (Sychrov), Auerspergů (Žleby) či Harrachů (Hrádek), ale i do vzhledu dalších zámků, které svojí rozlohou a náročností vybavení nemohly konkurovat sídlům nejbohatší šlechty. Poměrně upozaďován je například moravský zámek Nový Světlov nad Bojkovicemi, přestavěný již v letech 1846-1856 vídeňským architektem Eduardem Kuschee. Tento komplex budov se může hrdě řadit k „nejvýraznějším a nejpoučenějším ohlasům anglické architektury v českých zemích.“⁴⁴⁹

Zámek byl přestavován do stylu tudorské gotiky pro Henriettu Larisch-Mönnich, manželku karvinského velkopřemyslníka Heinricha, který zemřel v roce 1835. Dynamismus této stavby, obklopené přírodně krajinářským parkem, je podmíněn především dominancí hranolové zámecké věže, která byla



Obr. 132 Zámek Nový Světlov.

nově přistavěna na západě. Nelze upřít nápadnou podobnost se zámek arciknížete Maxmiliána Habsburského u Terstu, který byl částečně stavěn ve stejné době. Díky tomu je také světlovský zámek přezdíván Slovácké Miramare.⁴⁵⁰

Poměrně rozsáhlý komplex zámeckých budov nese typické prvky tudorské gotiky v podobě krenelování, tzn. fasády ukončené cimbuřím, zakrývajícími střechy, baštičky nebo pravouhle zalomené nadokenní římsy a charakteristický stlačený tudorský oblouk, kterým je zaklenuta hlavní brána. Stejně jako v Českém Rudolci nebo Miramare i zde dominuje vysoká hranolová věž s cimbuřím a nárožními věžičkami.⁴⁵¹

⁴⁴⁸ Realizaci přestavby předcházelo vybudování skleníku s kovovou konstrukcí (1843-1845), který byl považován za jedinečné technické dílo Petera Huberta Devigny. Hlavním projektantem zámku byl vídeňský architekt Jiří Wingelmüller, který zahájil přestavbu v roce 1846 po návratu ze studijní cesty po Anglii a Skotsku. (čerpáno z: Dobroslav Líbal, *Romantická gotická architektura první poloviny 19. století v Čechách, na Moravě a ve Slezsku*, in: Marie Mžýková (ed.), *Kamenná kniha*, Sychrov 1997, s. 80-87.)

⁴⁴⁹ Dobroslav Líbal, *Romantická gotická architektura první poloviny 19. století v Čechách, na Moravě a ve Slezsku*, in: Marie Mžýková (ed.), *Kamenná kniha*, Sychrov 1997, s. 80-87. - Jiří Kuthan, *Aristokratická sídla v českých zemích 1780-1914*, Praha 2014, s. 393.

⁴⁵⁰ Pavel Zatloukal, *Historismus*, Olomouc 1986, s. 18.

⁴⁵¹ Jiří Kuthan, *Aristokratická sídla v českých zemích 1780-1914*, Praha 2014, s. 393.

5.3 Zámek Miramare u Terstu

Po polovině století vystřídala proslulost Windsoru ve střední Evropě jiná významná stavba, a to habsburský zámek **Miramare u Terstu**. Dnes italské město Terst, ležící na pobřeží Jaderského moře, bylo již od 14. století součástí habsburských zemí, a zůstal jím až do posledních okamžiků Rakouska – Uherska jako čtvrté



Obr. 133 Průčelí zámku Miramare v Terstu. Zdroj: Horydoly.cz.

největší město monarchie. Dnes se zdá být překvapivé, že mezi českými zeměmi a Terstem fungovala rušná obchodní a společenská trasa a že v Terstu v roce 1890 žilo více než 1300 přistěhovalců narozených v Čechách.⁴⁵² V roce 1857 sem byla dokonce prodloužena železniční trať z Vídně, která od roku 1849 končila ve kraňské Lublani, čímž se vzdálenost mezi městy ještě pomyslně zkrátila.⁴⁵³

Stavitel Miramare Ferdinand Maxmilian Habsburský se narodil v roce 1832 v Schönbrunnu jako o dva roky mladší bratr budoucího císaře Františka Josefa I. V roce 1850 podnikl cestu, při které mimo jiné poprvé poznal Terst a život na moři, který si zamiloval a ihned nastoupil do rakouského námořnictva, kde dosáhl až na post admirála. V roce 1857 byl svým bratrem jmenován místokrálem Lombardsko-Benátska a přestěhoval se se svou ženou Charlottou, dcerou belgického krále Leopolda I., do Milána, během čehož pokračovaly práce na stavbě Miramare. Kvůli odlišným politickým názorům ale císař v roce 1859 zbavil svého bratra titulu místokrále a ten se odebral již na svou rezidenci u Terstu. Poté, co se vrátil z cest z Brazílie, byla mu nabídnuta mexická koruna, kterou nakonec roku 1863 přijal a rok nato odcestoval do Mexika, odkud se již nevrátil, jelikož jej zajali republikánští revolucionáři a v roce 1867 ho popravili.⁴⁵⁴ Zámek poté využívaly členové širší rodiny Habsburků jako letní sídlo.

⁴⁵² Terstem prošel například Karel Hynek Mácha (1834), Karel Slavoj Amerling (1836), František Ladislav Rieger (1847), Jan Neruda (1868) nebo Svatopluk Čech. (Borut Klabjan, Brána do Itálie, nebo slovanské okno do světa? Terst a česká přítomnost v něm v období do první světové války, in: Zdeněk Hojda – Marta Ottlová – Roman Prahel (edd.), *Naše Itálie. Stará i mladá Itálie v české kultuře 19. století. Sborník příspěvků z 31. ročníku symposia k problematice 19. století*, Praha 2012, s. 165-178.)

⁴⁵³ Lublaň, *Wikipedia*,

https://cs.wikipedia.org/wiki/Lubla%C5%88#Novov%C4%9Bk,_sou%C4%8Dasnost, vyhledáno 21.4.2020.

⁴⁵⁴ Rossella Fabiani, *Castle Miramare. Historical museum and park*, Venezia 2017, s. 7-15.

Zámek Miramare byl postaven v letech 1856-1860 pro rakouského arcivévodu architektem Carlem Junkerem a designéry Antonem Hauserem a Juliem Hoffmannem. Podle tradice si měl Maxmilian vybrat místo pro svůj zámek čirou náhodou v roce 1855, kdy byl kvůli špatnému počasí nucen přerušit výlet na moři a pobřeží, kde přistál, se mu natolik zalíbilo, že se zde rozhodl vystavět



Obr. 134 Zámek Miramare u Terstu. Zdroj: Protravel.cz.

sídlo, které by bylo hodno jeho postavení. Místo pojmenoval slovem Miramar, což je italizovaná forma španělského "mira el mar", v překladu „podívej, moře“. Maxmilián měl být totiž inspirován vzpomínkou na španělské hrady s výhledem na pobřeží Atlantiku.

Dvoupatrový zámek Miramare je hmotově rozdělen do dvou bloků, spojených schodišťovou halou, což umožňovalo výhled jak na Terst, tak na nedaleké Duino a zároveň to navodilo dojem organicky rostlého nepravidelného objektu. Při pohledu od moře kompozičně dominuje hranolová věž, která je stejně jako zbytek fasády opatřena krenelací v podobě cimbuří a věžiček. Inspirace k přestavbě do této podoby můžeme hledat například v budově Förstelova vídeňského *Arsenalu* (1850-1857), dolnorakouské

vile Pereira také od Ludwiga Förstela (1846-1849) nebo i v návrhu *Elisalexburgu* z roku 1853 (Obr. 135), na kterém spolupracoval Heinrich Ferstel s Friedrichem Augustem Stache, ale kvůli nákladnosti nebyla stavba pro rod Clary-Aldringenů zrealizována. Zároveň s Miramare byl pro Nostice stavěn v letech 1856-1863 novogotický zámek v



Obr. 135 Návrh Elisalexburgu v Hřensku jako letního sídla rodu Clary-Aldringenů podle Friedricha Augusta Stache a Heinrich Ferstela z roku 1853. Zdroj: Decintetschen.cz.

Trmicích u Ústí nad Labem také podle projektu vídeňského architekta Heinricha Ferstela. Další pojetí s Miramare můžeme hledat v zámku

Babelsberg v Postupimi (1832-1835), který navrhl jako letní sídlo pro budoucího císaře Viléma I. Karl Friedrich Schinkel. Babelsberg je totiž postaven na podobně koncipovaném prostoru jako Miramare (Obr. 136). Podle návrhu Schinkela byl postaven i polský zámek *Kornik* (1829), u něhož je rytmizace fasády podobná té v Miramare.⁴⁵⁵

⁴⁵⁵ Rossella Fabiani, *Castle Miramare. Historical museum and park*, Venezia 2017.



Obr. 136 Palác Babelsberg v Německu. Zdroj: Wikipedia.



Obr. 137 Zámek Kornik v Polsku. Zdroj: Schinkelgalerie.de.

Interiér byl zařízen dle Maxmiliánových pokynů a pod dozorem Franze a Julia Hofmannových. Část nábytku sem byla přenesena z vily Lazzarovich, kterou měl arcivévoda pronajatou od italského obchodníka na hoře San Vito. Pokoje v přízemí jsou laděny do světle modré barvy a v dřevorezách i na textiliích jsou zastoupeny motivy ananasu jako symbol prosperity a bohatství a kotva jako odkaz k admirálskému postavení v námořnictvu. S mořem souvisí i Maxmiliánova slavná pracovna (Obr. 139), kterou nechal zařídit v podobě kajuty z jeho oblíbené jachty Novara, na které i odplul do Mexika. Místnost je obložena dřevěnými obklady se zavíjeným ornamentem, což bylo následně označováno jako „*maxmiliánský styl*“ a bylo opět zdrojem napodobování. V Čechách se s ním setkáváme například na Konopišti Ferdinanda d'Este. První patro je protkáno větší majestátností a oficiální atmosférou než přízemní, které je zařízeno spíše ve stylu biedermeieru s ohledem na pohodlí a útulnost.⁴⁵⁶



Obr. 138 Příjímací salon v prvním patře zámku Miramare. Zdroj: Pinterest.



Obr. 139 Maxmiliánova pracovna v podobě kajuty lodi Novara. Mědirytina z roku 1878. Zdroj: Akg-images.com.

V době, kdy byl Maxmilán již v Mexiku, posílal Hofmannovi dopisy s instrukcemi k dodělání interiérů prvního patra, ale přesto mu nechával poměrně volnou ruku, jen aby bylo vše „*ve starém anglickém stylu*“. Po smrti mexického císaře byla poslední fáze prací v letech 1869-1871 dohlížena Augustem La Vigne, dvorním designérem, který hrál roli

⁴⁵⁶ Rossella Fabiani, *Castle Miramare. Historical museum and park*, Venezia 2017.

v zařizování císařských apartmánů ve Vídni. Zařízení interiérů charakterizuje zdobení ve stylu renesance a baroka s využitím sloupů, pilastrů, bohatě vyřezávaného táflování a hojného užití zlata. Přesto je zámek velmi specifickým odrazem Maxmiliánovy osobnosti a jeho zálib, což dodává zámku nezaměnitelnou atmosféru.

Tento zámek vystavěný ve stylu anglické gotiky se dostal do širokého povědomí díky svému „malebnému“ vzhledu umocněnému umístěním na skále nad mořem i kvůli nešťastnému osudu jeho majitele, který šokoval Evropu. Maxmiliánova rezidence neměla být explicitní ukázkou moci, ale spíše místem uspokojujícím jeho osobní zájmy, kterými byly umění a příroda, zejména botanika. Zámek, položený na okraji rozsáhlého parku, je tak ukázkou syntézy přírody a umění.⁴⁵⁷

Po Maxmilánově smrti se stal zámek Miramare opěvovaným symbolem, jehož architektura byla napodobována po celou druhou polovinu 19. i na počátku 20. století,⁴⁵⁸ a je velmi pravděpodobné, že právě Rudolec byl jednou z prvních realizací, která využila k inspiraci právě Miramare. V 19. století byla přirozeným kulturním centrem německých Moravanů Vídeň a okruh císařského dvora, kdežto Praha se dostávala do středu zájmu až na sklonku tohoto století.⁴⁵⁹ Nebylo tedy neobvyklé, že se zejména nižší šlechta inspirovala sídly suverénního panovníka, které navštěvovala při svých cestách.⁴⁶⁰ Morava je navíc obecně spíše zemí, která přijímá podněty z okolních center, přesto ale každý historický jev musíme sledovat v určitém místním a dobovém kontextu.



Obr. 140 Zámek v Českém Rudolci. Zdroj: Starepohlednice.cz.



Obr. 141 Zámek Miramare. Druhý návrh Carla Junkera z roku 1856. Zdroj: Rossella Fabiani, *Castle Miramare. Historical museum and park*, Venezia 2017.

⁴⁵⁷ Rossella Fabiani, *Castle Miramare. Historical museum and park*, Venezia 2017.

⁴⁵⁸ Marie Pospíšilová, Podněty, zdroje a motivy inspirace pro uplatnění historismu v českých zemích s uvedením příkladů, in: Marie Mžýková (ed.), *Kamenná kniha. Sborník k romantickému historismu – novogotice*, Sychrov 1997, s. 54-64.

⁴⁵⁹ Jiří Kroupa, Úvod. Morava 1860-1890, in: *DČVU III/2*, s. 257-263.

⁴⁶⁰ Kolektiv NPÚ, *Metodika tvorby interiérových instalací a reinstalací*, Praha 2011, s. 77. - Jiří Kroupa, Úvod. Morava 1860-1890, in: *DČVU III/2*, s. 257-263.

Rudolec se podobá zámku Miramare zejména v rytmizaci fasády, akcentací hranolové věže, využitím krenelování, dojmu organicky rostlé architektury se světlou fasádou, která je zasazená do krajinného parku. Picchioni musel tuto stavbu nutně znát a využít některé skutečnosti k inspiraci při stavbě svého sídla, přestože se obě liší určitým osobním vkladem obou stavebníků.

Miramare bylo zdrojem inspirace nejen pro Rudolec, ale i pro další více či méně povedené stavby nacházející se v dnešní České republice. V letech 1863-1865 byl podle projektu Karla Šela ze Žleb přestavěn barokní zámek Filipov u Kutné Hory do dnešní novogotické podoby (Obr. 143). V té době zámek vlastnila Emilie Boleslavské z Rittersteinu. Dále zámek v Kamenici, který v roce 1860 zakoupil pražský průmyslník František Ringhoffer II. byl jeho synem přestavěn v letech 1875–1880 podle návrhu architekta Jiřího Stibrala do dnešní podoby po vzoru Miramare (Obr. 142).



Obr. 142 Zámek Kamenice. Zdroj: SHP Pešta.cz.

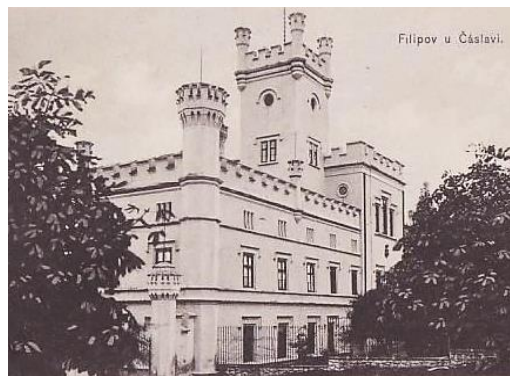

Obr. 143 Zámek Filipov u Čáslavi. Zdroj: Aukro.cz.

Kromě zámků byla architektura zámku u Terstského zálivu přebrána ještě ve 20. století například Richardem Ježkem, který v letech 1910-1911 nechal postavit správní budovu své továrny zvanou „hrad“ v Blansku, aby symbolizovala význam Ježkova podniku a upoutal každého návštěvníka Blanska. Název zámku byl následně přebírán i různými hotely, kde může být příkladem hotel Miramare ve Strašnicích, který přebíral i některé architektonické prvky na své budově. U všech zmíněných staveb se typicky objevuje motiv cimbuří, věžičky v nárožích, obloučkový vlys, zalamované nadokenní římsy nebo hranolová věž, a to vše často zahalené do světlé fasády.

Závěr

Předložená bakalářská práce měla za úkol sjednotit a ucelit dosud známé informace týkající se novogotického zámku v Českém Rudolci, jeho blízkého okolí, stavitele Michaela Angela Picchioniho a jeho uměleckých východisek. Přestože pramenná základna ani odborná literatura není příliš početně zastoupena, podařilo se při této kvalifikační práci objevit některé nové nebo pozapomenuté poznatky a další možnosti bádání v tomto tématu.

Zámek v Českém Rudolci nedaleko Slavonic je součástí ne příliš rozsáhlého zámeckého areálu, kde můžeme dodnes naleznout historické hospodářské budovy, dům správce, zájezdní hostinec, někdejší barokní oranžerii, sýpku z 18. století, budovu pivovaru ze 16. století nebo barokní kapli. V 19. století byl zámek obklopen anglickým parkem s vodními prvky a nepravidelnými pěšinami, jenž odpovídal rousseauovskému návratu k přírodě, kterou neměl člověk upravovat do pravidelných obrazců. Ovšem z doby předchozích majitelů se u zámku nacházela i formální okrasná zahrada.

Dějiny samotného aristokratického sídla počínají v polovině 14. století, kdy na zdejší vodní tvrzi seděli vladykové z Rudolce. První zmínka o této tvrzi pochází z roku 1353, z doby vlády Karla IV. Díky pozůstatkům lomového zdiva ve hmotě současného zámku bylo možné odhadnout pravděpodobné rozložení někdejší tvrze, která měla tvar zalamovaného oválu a uvnitř opevnění nejspíše stála při jižní straně obytná budova. V 15. století byla tvrz rozšířena pravděpodobně Václavem z Maříže o zalamované stavení na severozápadě, jehož osou procházel průjezd do dvora, který je funkční dodnes.

Nejspíše za Hodických z Hodic byla tvrz adaptována na renesanční sídlo, přičemž vznikla dvě nová křídla, která se propojila s dosavadní gotickou zástavbou a vytvořilo se tak uzavřené nádvoří s arkádami. V době třicetileté války byl zámek prodán, čímž skončila éra majitelů z řad moravské šlechty a nastoupila šlechta německá.

Dalších přestaveb se Rudolec dočkal v 18. století pravděpodobně za hraběnky Marie Terezie Trautsohn Falkenstein a rytíře Alexandra Hartla z Hartenbergu, jehož přínos byl doložen spojením barokního okna zámecké věže se stejným oknem na věži kostela v nedalekém Matějovci, který byl prokazatelně postavený právě Hartenbergem. Podobu barokního zámku již můžeme doložit dobovými vyobrazeními i informacemi z inventáře z roku 1788 a z odhadní knihy z roku 1806, kde je popsána dispozice, která je rozdělená na *starý* a *nový zámek*.

Hlavní těžiště práce však spočívá v období 19. století, kdy byl Český Rudolec přestavěn jeho majitelem Michaelem Angelem Picchionim do současné novogotické podoby. Kromě zámku v Rudolci se podílel minimálně i na realizaci dvou rumunských památníků, budov vídeňské jezdecké školy, důstojnického pavilonu v Louce u Znojma či kostela Montserrat u Mutné. Jakožto ženijní major a profesor situačního kreslení měl jistou průpravu ve stavitelství, což mu umožnilo přestavbu vlastního zámku po požáru v roce 1860, který zakoupil o čtyři roky dříve.

Český Rudolec je dnes řazen mezi jedno z nejvýraznějších děl romantického historismu s využitím gotického tvarosloví. Přestože se nemůže svým pojetím rovnat sídlům staré aristokracie, jakou byli například Schwarzenbergové nebo Liechtensteinové, je zde viditelná snaha o legitimizaci vyššího postavení, o které ženijní major usiloval, a které nakonec získal, když jej císař nobilitoval, čímž se z ženijního majora stal *rytíř von Picchioni*.

Jak bylo obvyklé pro novou šlechtu a bohatou buržoazii, inspiroval se Picchioni při zařizování svého sídla zejména okruhem panovnického dvora. Některé interiéry byly zařízené v honosně vypadajícím druhorokokovém stylu, který byl obvyklý v městských palácích a císařských rezidencích. Exteriér pak odráží zejména inspiraci v italském sídle mexického císaře Maxmiliána v Terstském zálivu. Zámek Miramare byl po polovině 19. století vzorem pro mnohé stavby, které v té době byly realizovány, a Rudolec se řadí mezi jedny z prvních. Vyvrací se tak často udávaná spojitost Českého Rudolce se zámek v Hluboké nad Vltavou, který měl rozdílná východiska svého vzniku. Oba zámky měly stavebníky odlišného postavení, z jiného kulturního prostředí, s jinými cíli, jinými odkazy, jinou ideou, kterou mělo jejich sídlo vyjadřovat a také měli odlišný zdroj inspirace. Obě stavby je přesto možno vidět jako politickou architekturu, která pomocí stavebních forem vyjádřila ideu moci a syntézy tradice s pokrokem.

Na závěr je zapotřebí podotknout, že tato bakalářská práce je postavena na základě dosud dohledaných a dostupných informací a na interpretaci teprve začínající badatelky. Je možné, že postupem času se objeví nové zajímavé prameny a pohledy, díky kterým se některé uvedené hypotézy nebo naznačený stavební vývoj vyjeví jako mylné. S tím je ovšem zapotřebí počítat. Pro co nejpodrobnější obraz o historii zámku je nutná spolupráce několika odborníků, nyní zejména archeologů, kteří by měli potvrdit, zda byl zámek ve směru k jihu rozlehlejší, než jak to předpokládá tato práce.⁴⁶¹ Ale i přesto zde nadále

⁴⁶¹ Na otisku stabilního katastru je viditelná změna dispozice po přestavbě na novogotický zámek s tím, že někdejší barokní terasa a část zámku se měly nacházet mimo dnešní budovu. S barokním půdorysem však

zůstane celá řada bílých míst, která by stála za další zpracování, čehož si je autorka vědoma. Pro další postup bude pravděpodobně nezbytné ponořit se více do archivních pramenů a dobových tisků, kde se snad skrývají další informace k tomuto tématu, zejména ke staviteli Angelovi Picchionimu a jeho umělecké činnosti. Dosud nepovšimnuto zůstalo také mnoho dalších novogotických zámků, jejichž osudy se podobají těm českorudoleckým včetně následného chátrání, což je škoda, jelikož jak píše Jindřich Vybíral: „...vzpomínky, které tyto stavby ztělesňují se stávají společným statkem národa, který se k nim s hrdým sebevědomím hlásí jako ke svému vlastnictví. Romantická sídla neměla sloužit jen stavovské hrdosti šlechty, ale také sebevědomí národa...“⁴⁶²

nekorespondují dochovaná vyobrazení barokního zámku, tudíž byla tato skutečnost v bakalářské práci opomenuta a dále se pracovalo s teorií organického vývoje na přibližně stejném půdorysu, který se zachoval dodnes.

⁴⁶² Jindřich Vybíral, *Století dědiců a zakladatelů. Architektura jižních Čech v období historismu*, Praha 1999, s. 69-71.

Seznam použitých pramenů a literatury

Archivní prameny

1. Moravský zemský archiv v Brně

- a. Odhady moravských panství (C14), Český Rudolec 1806, kniha 57
- b. Velkostatek Český Rudolec (F147), Soudní ocenění panství 1788-1791, karton 3, sg. 8, inv.č. 103
- c. Velkostatek Český Rudolec (F147), Písemnosti Michaela Angela ryt. Picchioniho z jeho činnosti v centrální komisi pro pozemkodaňovou regulaci 1858-1882, karton 113, 114, inv.č. 242
- d. Velkostatek Český Rudolec (F147), Majetkoprávní spory majitelů před zemským právem 1826-1848, inv.č. 231, sg. 153
- e. Velkostatek Český Rudolec (F147), Zlomek písemností majitelů panství (zejména část kopiáře hospodářské korespondence Lva hr. Razumovského z let 1847-1850), inv.č. 232, sg. 154
- f. Matriky Brno, Znojmo – Louka 14905, N: 1844–1860, <http://actapublica.eu/matriky/brno/prohlizec/2305/?strana=57>

2. Digitální archiv SOA v Třeboni

- a. SOkA Jindřichův Hradec, Kronika obce Český Rudolec 1945-1972
- b. SOkA Jindřichův Hradec, Sčítání lidu 1857, soudní okres Slavonice, lokalita Český Rudolec, <https://digi.ceskearchivy.cz/638523/19/2568/1473/25/0>
- c. SOkA Jindřichův Hradec, Sčítání lidu 1869, soudní okres Slavonice, lokalita Český Rudolec, <https://digi.ceskearchivy.cz/638696/123>
- d. SOkA Jindřichův Hradec, Sčítání lidu 1880, soudní okres Slavonice, lokalita Český Rudolec, <https://digi.ceskearchivy.cz/638934/107/1509/3236/47/0>
- e. SOkA Jindřichův Hradec, Sčítání lidu 1890, soudní okres Slavonice, lokalita Český Rudolec, <https://digi.ceskearchivy.cz/639041/120/2072/2150/39/0>
- f. SOkA Jindřichův Hradec, Sčítání lidu 1900, soudní okres Slavonice, lokalita Český Rudolec,

<https://digi.ceskearchivy.cz/639344/3/1310/2270/71/0> ,

<https://digi.ceskearchivy.cz/639344/115/2834/1367/37/0>

- g. SOkA Jindřichův Hradec, Sčítání lidu 1910, soudní okres Slavonice, lokalita Český Rudolec, <https://digi.ceskearchivy.cz/127856/6>
- h. SOkA Jindřichův Hradec, Sčítání lidu 1921, soudní okres Slavonice, lokalita Český Rudolec, <https://digi.ceskearchivy.cz/638003/1/1507/2242/40/0>
- i. Sbírka matrik jihočeského kraje, FÚ Český Rudolec, kniha 4 (O 1771-1882)
- j. Sbírka matrik jihočeského kraje, FÚ Český Rudolec, kniha 3 (N 1828-1886)
- k. Sbírka matrik jihočeského kraje, FÚ Český Rudolec, kniha 4 (Z 1771-1935)

3. Diecézní archiv biskupství Brněnského

- a. Biskupská konzistoř Brno, Český Rudolec kaplan 1745, inv.č. 2736, sg. R3B, karton 779
- b. Biskupská konzistoř Brno, Český Rudolec kaple 1761-1762, inv.č. 2740, sg. R7A, karton 779
- c. Biskupská konzistoř Brno, Český Rudolec 1784-1946, inv.č. 9101, R7, karton 2119
- d. Biskupská konzistoř Brno, Český Rudolec panství – územní změny 1874-1877, inv.č. 9400, sg. R412, karton 2244
- e. Farní úřad Český Rudolec, Opis matrik 1888-1900, inv.č. 1.

4. Archiv NPÚ, ÚOP v Českých Budějovicích

- a. Stavebně historický průzkum (SHP), Zámek Český Rudolec, sg. PD 2522, Praha 1970
- b. Rekonstrukce zámku Český Rudolec, sg. PD 2348, Praha 1990
- c. Rekonstrukce zámeckého parku a lipové aleje, Český Rudolec, sg. PD 4070, 1999
- d. Rekonstrukce, studie k záměru, sg. PD 5613, 2005
- e. Rekonstrukce a přístavba, dokumentace pro územní řízení, PRAGOPROJEKT, a. s., sg. PD 6441, 2005
- f. Zámek – stavební úpravy, PENNA Plus a.s., sg. PD 7411, 2009
- g. Rekonstrukce parku Český Rudolec, sg. PD 8204, Český Krumlov 2011

- h. Rekonstrukce oranžerie na wellness a pivní lázně, Český Rudolec, p. č. st. 26/2, PENNA Plus a.s., sg. PD 8825, Brno 2011
 - i. Pracovní text k sestavení libreta výstavy Romantismus není jen Hluboká, sg. PD 8100, České Budějovice 2011
5. Matricula online
- a. Österreich, Wien/Niederösterreich (Osten): Rk. Erzdiözese Wien, 13., Maria Hietzing
 - i. 02-04, Trauungsbuch (1846-1860), <https://data.matricula-online.eu/en/oesterreich/wien/13-maria-hietzing/02-04/?pg=55>
 - ii. 01-05, Taufbuch, <https://data.matricula-online.eu/en/oesterreich/wien/13-maria-hietzing/01-05/?pg=116>
 - iii. 02-04 Trauungsbuch 1846-1860, <https://data.matricula-online.eu/en/oesterreich/wien/13-maria-hietzing/02-04/?pg=55>

Vydané prameny a dobové tisky

1. Vincenz Brandl, *Codec diplomaticus et epistolaris Moraviæ XIII* (1400-1407), Brünn 1897, <https://sources.cms.flu.cas.cz/src/index.php?s=v&cat=3&bookid=78>
2. Dominik Karel Čermák, *Premonstráti v Čechách a na Moravě*, Praha 1877
3. Hermann Heller, *Mährens Männer der Gegenwart. Biographisches Lexikon 2. Teil*, Brünn 1888, <http://kramerius.nkp.cz/kramerius/MShowPageDoc.do?id=3912723&mcp=83988&idpi=22463007&author=>
4. Johann David Hörling, *Bibliothek der Mähreschen Staatskunde I*, Wien 1786, https://books.google.cz/books?id=oGteAAAACAAJ&pg=PA92&lpg=PA92&dq=B%C3%B6hmisch+Rudoletz+-+Schloss&source=bl&ots=oMZrjecTsG&sig=L8oZvmqFa9cLDKwQWQWpet76bac&hl=cs&sa=X&ved=2ahUKEwjnt5Lq_tXeAhWMKsAKHX2IDTUQ6AEwC3oECAQQAQ#v=onepage&q=B%C3%B6hmisch%20Rudoletz%20-%20Schloss&f=false
5. *Das Mährische Gewerbe-Museum in Brünn. Festschrift zur Eröffnung des neuen Gebäudes 17. Februar 1883*, Brünn 1883
6. *Genealogisches Taschenbuch der adeligen Häuser*, Brünn 1892, roč. 17, č. 1
7. *Genealogisches Taschenbuch der Ritter – und Adels-Geschlechter*, Brünn 1877

8. Petr Chlumecký – Josef Chytil – Karl Demuth – Adolf Wolfskron (edd.), *Moravské zemské desky* (Die Landtafel des Markgrafthumes Mähren), I. sv. řady brněnské 1348–1466, Brno, 1856,
<https://sources.cms.flu.cas.cz/src/index.php?s=v&cat=7&bookid=171&page=0>
9. Josef Chytil (ed.), *Codex diplomaticus et epistolaris Moraviae VII* (1334-1349), Brünn 1858, <https://sources.cms.flu.cas.cz/src/index.php?s=v&cat=3&bookid=68>
10. Heinrich von Kadich - C. Blažek, *Der Mährische Adel*, Nürnberg 1899
11. Tomáš Kalina (ed.), *Moravské zemské desky*, II. sv. řady brněnské 1480–1566, Brno, 1950
12. Ernst August Krahl, *Mährisches Wappenbuch vom Jahre 1888*, Gessertshausen 1986
13. *Oesterreichischer Soldatenfreund. Zeitschrift für militärische Interessen*, Wien, 4.12.1849, roč. 2, č. 145
14. Bartoloměj Paprocký, *Zrcadlo slavného markrabství moravského, v kterémž jeden každý stav dávnost, vzácnost i povinnost svou uhlédá*, Olomouc 1593,
http://digital.onb.ac.at/OnbViewer/viewer.faces?doc=ABO_%2BZ169048003
15. Miloslav Rohlík (ed.), *Moravské zemské desky*, III. sv. řady brněnské 1567–1641, Praha, 1957
16. Franz Joseph Schwoy, *Topographie vom Markgrafthum Mähren*, Wien 1794,
https://books.google.cz/books?id=b9ovAAAAYAAJ&pg=PA531&lpg=PA531&dq=franz+alexandr+hartl+z+hartenbergu&source=bl&ots=ote6ygAM92&sig=ACfU3U3vUbmOeU600irI3awMsSWgVW_A_g&hl=cs&sa=X#v=onepage&q&f=false.
17. Gregor Wolny, *Die Markgrafschaft Mähren. Topographisch, statistisch und historisch geschildert*, Brünn 1846,
<https://books.google.cz/books?id=YhVIAAAAMAAJ&printsec=frontcover&dq=Die+Markgrafschaft+M%C3%A4hren,+topographisch,+statistisch&hl=cs&sa=X#v=onepage&q=Die%20Markgrafschaft%20M%C3%A4hren%2C%20topographisch%2C%20statistisch&f=false>

Literatura

Český Rudolec

1. Ladislav Hosák a kol., *Hrady, zámky a tvrze v Čechách, na Moravě a ve Slezsku. Jižní Morava*, Praha 1981
2. Jaromír Kubíček, *Bibliografie Dačicka a Slavonicka. Soupis vlastivědné literatury*, Brno 2013
3. Lucie Měrtlová, *Český Rudolec ve 20. století* (diplomní práce), Katedra společenských věd PFJU, České Budějovice 2009, https://theses.cz/id/m588hx/downloadPraceContent_adipIdno_10491?lang=en
4. Vladimír Nekuda (ed.), *Vlastivěda Moravská. Dačicko, Slavonicko, Telčsko*, Brno 2005
5. Vlastislav Ouroda, Velké potíže „Malé Hluboké“. K historii devastace zámku Český Rudolec, in: Martin Gaži (ed.), *Památky jižních Čech 5*, České Budějovice 2014
6. Miroslav Plaček, *Ilustrovaná encyklopedie moravských hradů, hrádků a tvrzí*, Praha 2001
7. Emanuel Poche (ed.), *Umělecké památky Čech I*, Praha 1977
8. Michal Stehlík, *Český Rudolec v bouřlivém půlstoletí 1918-1960*, Dačice 2007
9. Ladislav Svoboda – Jiří Úlovec a kol., *Encyklopedie českých tvrzí I*, Praha 1998
10. Pavel Šimeček – Miroslav Plaček – Veronika Skálová, *Copuli lapidum. Hromady kamení III. Hrady a hrádky v povodí Dyje a Jevišovky*, Brno 2008
11. Jan Tiray, *Vlastivěda Moravská. Slavonický okres*, Brno 1926
12. Jiří Úlovec, *Ohrožené hrady, zámky a tvrze Čech I*, Praha 2003

Majitelé

13. Zdeněk Bezečný, Šlechta a umění v druhé polovině 19. století, in: Kristina Kaiserová – Ivan Martinovský, *Umění a veřejnost v 19. století*, Plzeň 1998
14. Pavel Koblasa, Razumovští a Picchioniové na Českém Rudolci, *Rodopisná revue online*, roč. 15, 2, 2013, http://rodopisna-revue-online.tode.cz/2013-2_soubory/03-05-rudolec.pdf.
15. Petr Mašek, *Modrá krev. Minulost a přítomnost 445 šlechtických rodů v českých zemích*, Praha 1999
16. Petr Mašek, *Šlechtické rody v Čechách na Moravě a ve Slezsku od Bílé hory do současnosti I*, Praha 2008

17. Petr Mašek, *Šlechtické rody v Čechách na Moravě a ve Slezsku od Bílé hory do současnosti II*, Praha 2010
 18. Josef Pilňáček, *Staromoravští rodové*, Brno 2004
 19. Miroslav Plaček, Nejprve dvorec, nakonec pozdně renesanční dependencie, in: *Archaeologia historica* 42, 2, 2017, https://digilib.phil.muni.cz/bitstream/handle/11222.digilib/137044/2_Archaeologia_Historica_42-2017-2_8.pdf?sequence=1
 20. Maria Razumovsky, *Die Rasumovsky. Eine Familie am Zarenhof*, Köln-Weimar-Wien 1998
 21. Bohumír Smutný, *Kdo byl kdo na jihozápadní Moravě. Dačicko, Jemnicko, Slavonicko, Telčsko*, Dačice 2000
 22. Jiří Stibor, Jak se dostali potomci kozáků do Radkova. Genealogie hrabat Razumovských, *Zpravodaj Klub genealogů a heraldiků* Ostrava DK ROH Vítkovic, č. 24, Ostrava 1985
 23. Stanislav Vohryzek, *Šlechta na jihozápadní Moravě do husitských válek* (disertační práce), Historický ústav FFMU, Brno 2017, https://is.muni.cz/th/108828/ff_d/
 24. Jan Županič, *Encyklopedie knížecích rodů zemí Koruny české*, Praha 2001
- 19. století**
25. Petr Bělík, *Rodová tradice a moravský šlechtic druhé poloviny 19.století. Příklad Vladimíra hraběte Mitrovského* (diplomová práce), Historický ústav FFMU, Brno 2008, https://is.muni.cz/th/a1xp4/Diplomka_Mitrovsky.pdf
 26. Marie Benešová, *Česká architektura v proměnách dvou století 1780-1980*, Praha 1984
 27. Václav Bůžek – Pavel Král, *Paměť urozenosti*, Praha 2007
 28. Eliška Doležalová, *Česko-vlámské vztahy v architektuře, 1850-1900* (magisterská práce), Katedra dějin umění FFUP, Olomouc 2012
 29. Rossella Fabiani, *Castle Miramare. Historical museum and park*, Venezia 2017
 30. Zdeněk Hojda – Marta Ottlová – Roman Prahel (edd.), *Naše Itálie. Stará i mladá Itálie v české kultuře 19. století. Sborník příspěvků z 31. ročníku symposia k problematice 19. století*, Praha 2012
 31. Martin Horáček, *Neorenesance. Úvahy o syntéze* (disertační práce), Katedra dějin umění FFUP, Olomouc 2005

32. Martin Horáček, *Sloh řádu a svobody. Poznámky k dějinám a teorii novorenesanční architektury v českých zemích* (diplomní práce), Katedra dějin umění FFUP, Olomouc 2001
33. Zdeněk Hrbata – Martin Procházka, *Romantismus a romantismy. Pojmy, proudy, kontexty*, Praha 2005
34. Vincenc Kramář, *Architektura v devatenáctém století, Památky archeologické XXVI*, Praha 1914
35. Květa Křížová, *Šlechtický interiér 19. století v dobových zobrazeních ze zámeckých sbírek*, Praha 1993
36. Jiří Kuthan, *Aristokratická sídla období romantismu a historismu*, Praha 2001.
37. Jiří Kuthan, *Aristokratická sídla v českých zemích 1780-1914*, Praha 2014
38. Milena Lenderová – Tomáš Jiránek – Marie Macková, *Z dějin české každodennosti. Život v 19. století*, Praha 2017
39. Pavla Machalíková, *Objevování středověku. Tři kapitoly k recepci gotického umění v Čechách v pozdním 18. a raném 19. století*, Praha 2005
40. Jan Müller, *Český Krumlov na konci „dlouhého 19. století“ 1890–1918*, in: Martin Gaži (ed.), *Památky jižních Čech 8*, České Budějovice 2017
41. Jan Müller, *Poznámky k reflexi romantické gotiky a slohové neogotiky na jihu Čech v krásné literatuře*, *Výběr LII*, č.4, České Budějovice 2015, s. 248-268
42. Jan Müller, *K reflexi romantické gotiky a novogotiky na jihu Čech*, in: Martin Gaži – Vlastislav Ouroda (edd.), *Památky jižních Čech 4*, České Budějovice 2013, s. 154-155, 168-169
43. Marie Mžýková (ed.), *Kamenná kniha. Sborník k romantickému historismu – novogotice*, Sychrov 1997
44. Marie Mžýková, *Romantický historismus – novogotika*, Sychrov-Bítov 1995
45. Taťána Petrasová – Helena Lorenzová (edd.), *Dějiny českého výtvarného umění III/1 1780/1890*, Praha 2001
46. Taťána Petrasová – Helena Lorenzová (edd.), *Dějiny českého výtvarného umění III/2 1780/1890*, Praha 2001
47. Marie Pospíšilová, *Historizující zámecký interiér 19. století v Čechách* (disertační práce), FFUK, Praha 1978
48. Marie Pospíšilová, *Romantické zámecké interiéry*, Ústí nad Labem 1986
49. Pavel Vlček, *Dějiny architektury (neo)klasicismu a 19. století*, Praha 2009

50. Jindřich Vybíral, *Česká architektura na prahu moderní doby. Devatenáct esejů o devatenáctém století*, Praha 2002
51. Jindřich Vybíral, Polibek Ropuchy. Diskuse o historismu v architektuře 19. století, *Umění XLIV*, 1996, s. 483-498
52. Jindřich Vybíral, *Století dědiců a zakladatelů. Architektura jižních Čech v období historismu*, Praha 1999
53. Zdeněk Wirth – Antonín Matějček, *Česká architektura 1800-1920*, Praha 1922
54. Zdeněk Wirth, Barokní gotika v Čechách v XVIII a I. polovici XIX. století, *Památky archaeologické a místopisné*, 23, 1908, č. 3, sl. 121–220, 37 tab. <https://www.academia.edu/24373421/>
55. Pavel Zatloukal, *Architektura 19. století*, Praha 2001
56. Pavel Zatloukal, Architektura romantického historismu, in: *Dějiny českého výtvarného umění (III/2) 1780/1890*, Praha 2001, s. 17-27
57. Pavel Zatloukal, *Historismus. Architektura druhé poloviny 19. století na Moravě a ve Slezsku*, Olomouc 1986
58. Pavel Zatloukal, *Příběhy z dlouhého století. Architektura let 1750-1918 na Moravě a ve Slezsku*, Olomouc 2002

Ostatní

59. Emily Cole (ed.), *Průvodce architekturou*, Praha 2018
60. Felix Czeike, *Historisches Lexikon Wien, Band 4, Kremayr und Scheriau*, Wien 1995
61. Petr David – Vladimír Soukup, *Dějiny hradů a tvrzí v Čechách, na Moravě a ve Slezsku*, Praha 2017
62. Carol Davidson Cragoe, *Abeceda architektury. Průvodce základními pojmy a stavebními slohy*, Praha 2008
63. Zdeněk Dokoupil – Pavel Naumann – Dušan Riedl – Ivan Veselý, *Historické zahrady v Čechách a na Moravě*, Praha 1957
64. Ludvík Doležel – Lubomír Kroupa, *Ženijní vojsko. Historie a současnost*, Praha 2003
65. Václav Filip, *Průvodce po archívních fondech a sbírkách. OA Jindřichův Hradec*, Praha 1980
66. Radek Fukala, *Sen o odplatě. Dramata třicetileté války*, Praha 2005
67. Antonín Hejna, *České tvrze*, Praha 1961
68. Jan Hendrych, *Tvorba krajiny a zahrad*, Praha 2005
69. Jaroslav Herout, *Staletí kolem nás. Přehled stavebních slohů*, Praha-Litomyšl 2002
70. Jaroslav Herout, *Slabikář návštěvníků památek*, Praha 1978

71. Karel Hieke, *České zámecké parky a jejich dřeviny*, Praha 1984
72. Karel Hieke, *Moravské zámecké parky a jejich dřeviny*, Praha 1985
73. Ladislav Hosák – Rudolf Šrámek, *Místní jména na Moravě a ve Slezsku II*, Praha 1980
74. Ondřej Jakubec – Radka Miltová (edd.), *Umění a politika. Sborník 4. sjezdu historiků umění*, Brno 2013
75. Wilfried Koch, *Evropská architektura. Encyklopedie evropské architektury od antiky po současnost*, Praha 2012
76. Kolektiv NPÚ, *Metodika tvorby interiérových instalací a reinstalací*, Praha 2011
77. Eva Lukášová – Vendulka Otavská, *Aristokratický interiér doby baroka ve světle historických inventářů*, Praha 2015
78. Tereza Michálková, *Historické parky a zámecké zahrady jižních Čech* (bakalářská práce), Katedra krajinného managementu ZFJU, České Budějovice 2017
79. František Musil a kol., *Hrady a zámky na Moravě*, Praha 1987
80. Vladimír Nekuda – Josef Unger, *Hrádky a tvrze na Moravě*, Brno 1981
81. *Ottův slovník naučný. Ilustrovaná encyklopaedie obecných vědomostí*, 11. díl, Praha 1897
82. *Ottův slovník naučný. Ilustrovaná encyklopaedie obecných vědomostí*, 18. díl, Praha 1902
83. Vlastislav Ouroda, K aktuálnímu stavu a perspektivám malých šlechtických sídel v jižních Čechách, *Zprávy památkové péče* 66, 2006, č. 6
84. Ludmila Ourodová, *Johann Georg de Hamilton. Život a dílo* (disertační práce), Ústav dějin výtvarného umění FFUK, Praha 2015
85. Marie Pavlátová – Marek Ehrlich (edd.), *Zahrady a parky jižních Čech*, Praha 2004
86. František Václav Peřinka, *Vlastivěda moravská. Znojemský okres*, Brno 1904
87. Veronika Plchová, *Historické parky a zahrady České republiky* (bakalářská práce), Katedra krajinného managementu ZFJU, České Budějovice 2019
88. Emanuel Poche (ed.), *Encyklopedie českého výtvarného umění*, Praha 1975
89. Pavel Vlček, *Ilustrovaná encyklopedie českých zámků*, Praha 1999
90. Zdeněk Wirth – Augusta Müllerová (edd.), *Architektura v českém národním dědictví*, Praha 1961

Seznam internetových a elektronických zdrojů

1. Böhmisch-Rudoletz, *Südmähren. Land an der Thaya*, <http://www.suedmaehren.at/?wikiembed-url=http%3A%2F%2Fwww.suedmaehren.at%2Fwiki%2Findex.php%2FB%3%B6hmisch-Rudoletz&wikiembed-title=B%3%B6hmisch-Rudoletz>
2. Böhmisch-Rudoletz, *SüdmahrenWiki*, <http://portal.suedmaehren.at/wiki/index.php/B%3%B6hmisch-Rudoletz>
3. Český Rudolec, *Wikipedia. Die freie Enzyklopädie*, https://de.wikipedia.org/wiki/%C4%8Cesk%C3%BD_Rudolec
4. Diego Caltana, Angelo Picchioni, *Architektenlexikon Wien 1770-1945*, <http://www.architektenlexikon.at/de/1206.htm>
5. Ditzacotra, Dați un leu pentru un Leu!, *Sighișoara Freelance Reporter's Blog*, <https://jsreporter.wordpress.com/tag/monument-istoric/>
6. Filip Černý, Zámku v Českém Rudolci se říká Malá Hluboká, *Český rozhlas*, <https://regiony.rozhlas.cz/zamku-v-ceskem-rudolci-se-rika-mala-hluboka-o-jeho-zachranu-se-bojuje-ale-pomalu-7430564>
7. Historie areálu Český Rudolec, *Zámek Český Rudolec*, <http://www.zamek-cesky-rudolec.cz/historie.htm>
8. Jan Doubravnický, Kdy spadne „malá Hluboká“? Rozpad české památky ve Stroji času, *iDNES.cz*, https://www.idnes.cz/cestovani/po-cesku/kdy-spadne-mala-hluboka-rozpad-ceske-pamatky-ve-stroji-casu.A080903_123236_igcechy_tom
9. Obecní úřad v Českém Rudolci, *Obecní zpravodaj Naše Rudolecko*, <https://www.ceskyrudolec.cz/obecni-aktuality-nase-rudolecko/ds-1570/p1=5766>
10. Luigi Picchioni, *Romanisten Lexikon*, http://lexikon.romanischestudien.de/index.php?title=Picchioni,_Luigi
11. Petr Dušejovský, Historie Český Rudolec, *Český Rudolec*, http://www.ceskyrudolec.cz/vismo/dokumenty2.asp?id_org=2310&id=14994&p1=3567
12. Radim Bystroň, Zámek Český Rudolec, *Hrady.cz*, <https://www.hrady.cz/?OID=1768>
13. Tudor Groza, 170 de ani de la dispariția lui Petöfi și de la moartea lui Skariatín, *Sighisoara.news*, <https://sighisoara.news/170-de-ani-de-la-disparitia-lui-petofi-si-de-la-moartea-lui-skariatin/>

14. Tudor Groza, Monumentul Skariatín, de la grijă la nepăsare, *Independentul Sighisorean*, <http://independentulsighisorean.ro/?q=node/34>
15. Zámek s parkem, *Památkový katalog NPÚ*, <https://pamatkovykatalog.cz/zamek-s-parkem-18562083>
16. Zámek, *Malá Hluboká*, <https://www.malahluboka.cz/zamek/>

Seznam zdrojů obrazové přílohy

1. I. vojenské (josefské) mapování – Morava, mapový list č.85, *Oldmaps.geolab.cz*, http://oldmaps.geolab.cz/map_viewer.pl?lang=cs&map_root=1vm&map_region=mo&map_list=m085
2. Abbotsford House, *Tripadvisor*, https://www.tripadvisor.cz/Attraction_Review-g186506-d216577-Reviews-Abbotsford_House-Melrose_Scottish_Borders_Scotland.html
3. Archiv Věry Procházkové, tč. asistent ÚOP v Telči.
4. Böhmisch Rudoletz, *Staré pohlednice*, <http://m.starepohlednice.webnode.cz/bohmisch-rudoletz-cesky-rudolec/>
5. Böhmisch Rudoletz-Schloss, *Zaniklé obce a objekty/Verschwundene Orte und Objekte*, <http://www.zanikleobce.cz/index.php?lang=d&obec=2695>
6. Císařské povinné otisky map stabilního katastru Moravy a Slezska 1:2880 (1824-1843) [0395-1], *Archivní mapy*, https://archivnimapy.cuzk.cz/uazk/com/com_data/0395-1/0395-1-004_index.html
7. Český Rudolec, *360Cities.net*, <https://www.360cities.net/search/@tags-cesky-rudolec>.
8. Český Rudolec, *Fotohistorie*, http://www.fotohistorie.cz/Jihocesky/Jindrichuv_Hradec/Cesky_Rudolec/Default.aspx
9. Český Rudolec, *Hrady na dobových obrazech*, https://hrady-zriceniny.cz/s_cesky_rudolec.htm
10. Český Rudolec, *Virtuální katalog Slavonicka*, http://katalog.d1net.cz/index.php?Admin=search_fultext&Search=N&LimitOd=159

11. Denkmal des K.K. Österreichischen Obersten Ludwig Losy von Losenau und der mit ihm gefallenen oesterreichischen Krieger bei Hermannstadt im Jahre 1849, *Bildarchiv Austria. Die Bildplattform der Österreichischen Nationalbibliothek*, https://www.bildarchivaustria.at/Pages/ImageDetail.aspx?p_iBildID=19286904.
12. Fotogalerie-Exteriéry, *Hrádek u Nechanic*, <https://www.zamek-hradekunechanic.cz/cs/fotogalerie/exteriery>
13. Fonthill Abbey, *Wikipedie. Otevřená encyklopedie*, https://cs.wikipedia.org/wiki/Fonthill_Abbey#/media/Soubor:Fonthill_South_West_view_edited.jpg
14. Fotky Starý zámek Louka, *Zoover.cz*, <http://www.zoover.cz/ceska-republika/jihomoravsky-kraj/znojmo/stary-zamek-louka/fotky>.
15. *Genealogická databáze Geni*, <https://www.geni.com/people>
16. Kornik (Kurnik) – Schloss, *Schinkel-Galerie*, http://www.schinkel-galerie.de/Bilder/Polen/Wielkopolskie/Kornik/AK/AK_Kornik.html
17. Kostel Monserrat, *Slavonice-Zlabings*, <http://www.slavonice-zlabings.eu/pages/montserrat-40.html>
18. Loucky nahon, *Geocaching*, https://www.geocaching.com/geocache/GC4ZACV_loucky-nahon
19. Miramare, *ProTravel*, <https://www.protravel.cz/destinace/miramare/>
20. Joseph Nash, *The mansions of England in the olden time*, London 1906
21. Novara Room Miramare Castle, Trieste, *Akg-images.com*, <https://www.akg-images.com/archive/-2UMEBMY100995.html>
22. Pavel Beran, Český Rudolec, *Zaniklé obce a objekty*, <http://www.zanikleobce.cz/index.php?co=%E8esk%FD+rudolec>.
23. Poutní kostel Montserrat, *Hrad Landštejn*, <https://www.hrad-landstejn.cz/cs/tipy-na-vylet/4824-poutni-kostel-montserrat-pres-stredovekou-vesnici-pfaffenschlag-opevneni-z-roku-1938-a-renesancni-slavonice>
24. Rusovce, *Pinterest*, https://www.pinterest.co.uk/pin/292382200787030284/?nic_v1=1aEVR%2FbqorxKWfTVm34wI64QkRCadVJx66krj1y50RJzx3YqKumidoTh9UgHHK4EQi
25. Sbíрка fotografií a pohlednic Český Rudolec, *Městské muzeum a galerie Dačice*
26. Secret London: Why you should go to Strawberry Hill House this weekend, *LondonIndoors*, <https://www.standard.co.uk/go/london/attractions/secret-london-why-you-should-go-to-strawberry-hill-house-this-weekend-a3785426.html>

27. Schloss Babelsberg, *Wikipedia. Die freie Enzyklopädie*,
https://de.wikipedia.org/wiki/Schloss_Babelsberg
28. Skariatín, *Bildarchiv Austria. Die Bildplattform der Österreichischen Nationalbibliothek*,
http://www.bildarchivaustria.at/Pages/ImageDetail.aspx?p_iBildID=19286981
29. Statuen des Denkmals für Ludwig Losy von Losenau, *Kulturpool*,
<http://www.kulturpool.at/plugins/kulturpool/showitem.action?itemId=146029272725&kupoContext=default>
30. Variantní návrh zámečku Elisalexburg, *Děčín-Tetschen. Architektura na severu Čech*,
<https://www.decin-tetschen.net/stavby/karta/nazev/14-variantni-navrh-zamecku-elisalexburg>
31. Vojenský komplex kasáren T. G. Masaryka, *Československá obec legionářská Jednota Mladá Boleslav*, https://ar-ar.facebook.com/jednota/photos/pcb.10156193799928634/10156193798793634/?type=3&ifg=1&__tn__=HH-R&eid=ARCKGMjoNjdx48Bw7U6C-X8-Yzog42_5Tk1GKWD79KcZ5BOcFJPIVMvn6PdrkoZNYh52uOWbTIidgsX
32. Wien 1911 Landstraße Reitschule K. k. Militär-Reitlehrer-Institut Ungargasse 69, *Ansichtskarten-center*, http://www.ansichtskarten-center.de/topo-oesterreich/wien/landstrasse/wien-1911-landstrasse-reitschule-k-k-militaer-reitlehrer-institut-ungargasse-69?VIEW_INDEX=2
33. Johann Wolfgang Wieland – Michael Kauffer, *Mappa chorographica novissima et completissima totius Regni Bohemiae, Sbirka map a plánů do roku 1850*, inv.č. 19,
https://archivnimapy.cuzk.cz/uazk/sbirka_I/sbirka_I_pom/sbirka_I_wms_01.html?mapfile=I-1-019-19&image_dir=I-1-019&maxextent=0,-3365,3967,0#
34. *Zámek Český Rudolec*, <http://www.zamek-cesky-rudolec.cz/>
35. Zámek Miramare, *Horydoly.cz*,
<https://www.horydoly.cz/galerie/102913/fotka/59983?backId=102878>
36. Zámek Veltrusy-Červený mlýn č.p. 23, *Wikimedia Commons*,
https://commons.wikimedia.org/wiki/File:Z%C3%A1mek_Veltrusy_-_%C4%8D%C3%A1st_souboru,_%C4%8Cerven%C3%BD_ml%C3%BDn_%C4%8Dp._23.JPG

Stavebně historický průzkum – obrazová příloha

Archiv NPÚ, ÚOP v Českých Budějovicích, Stavebně historický průzkum (SHP),
Zámek Český Rudolec, sg. PD 2522, Praha 1970.

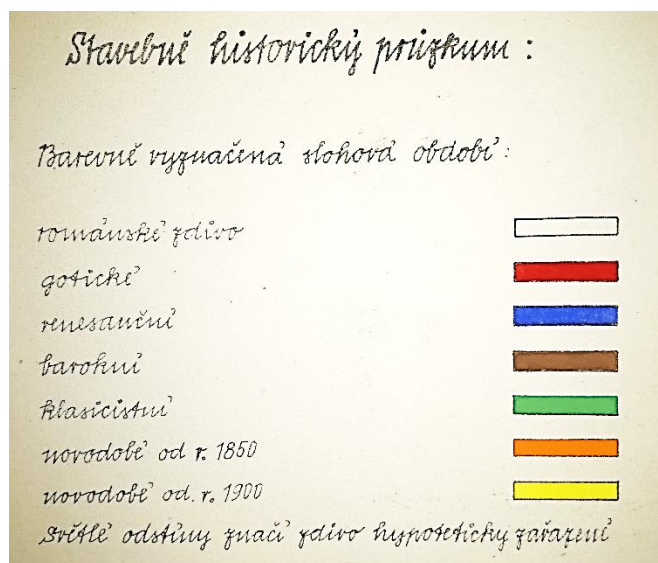

Obr. 144 SHP. Legenda barevného odlišení zdiva stavebně historického průzkumu z roku 1970.



Obr. 145 SHP. Půdorys přízemí zámku (1.NP) s barevným odlišením stavebních etap. Světlé odstíny značí zdivo hypoteticky zařazené.

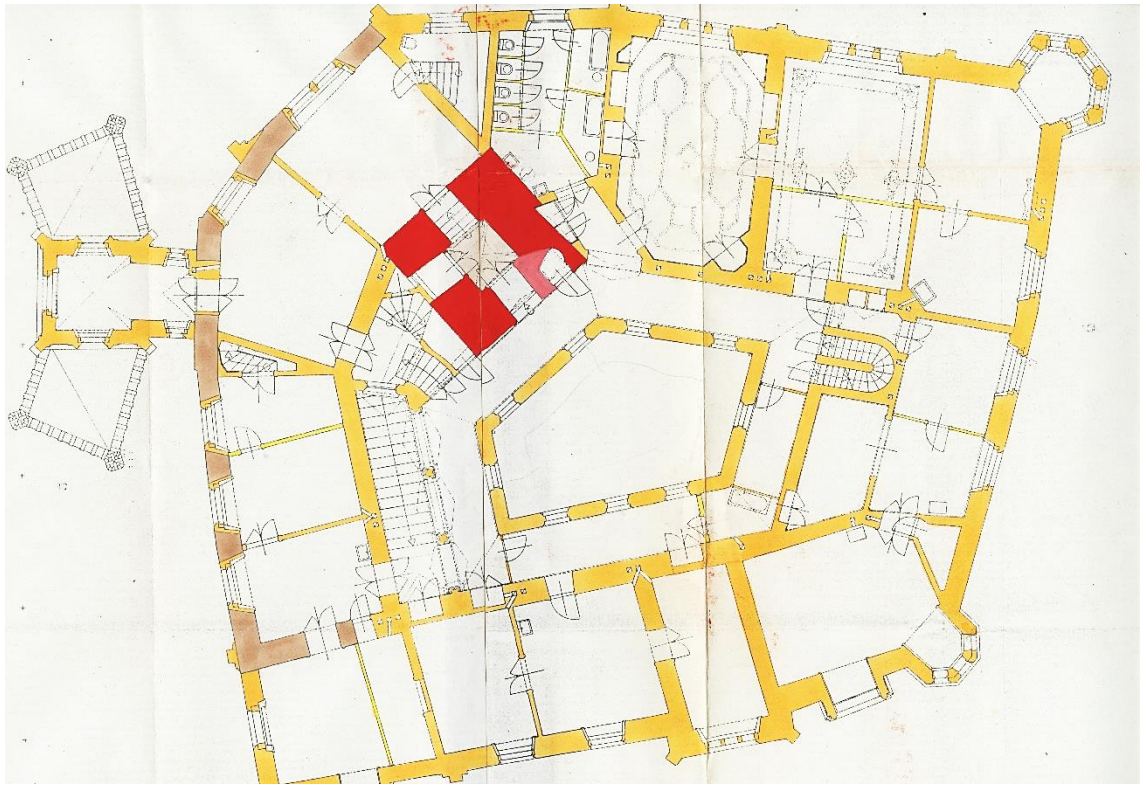

Obr. 146 SHP. První patro (2.NP).

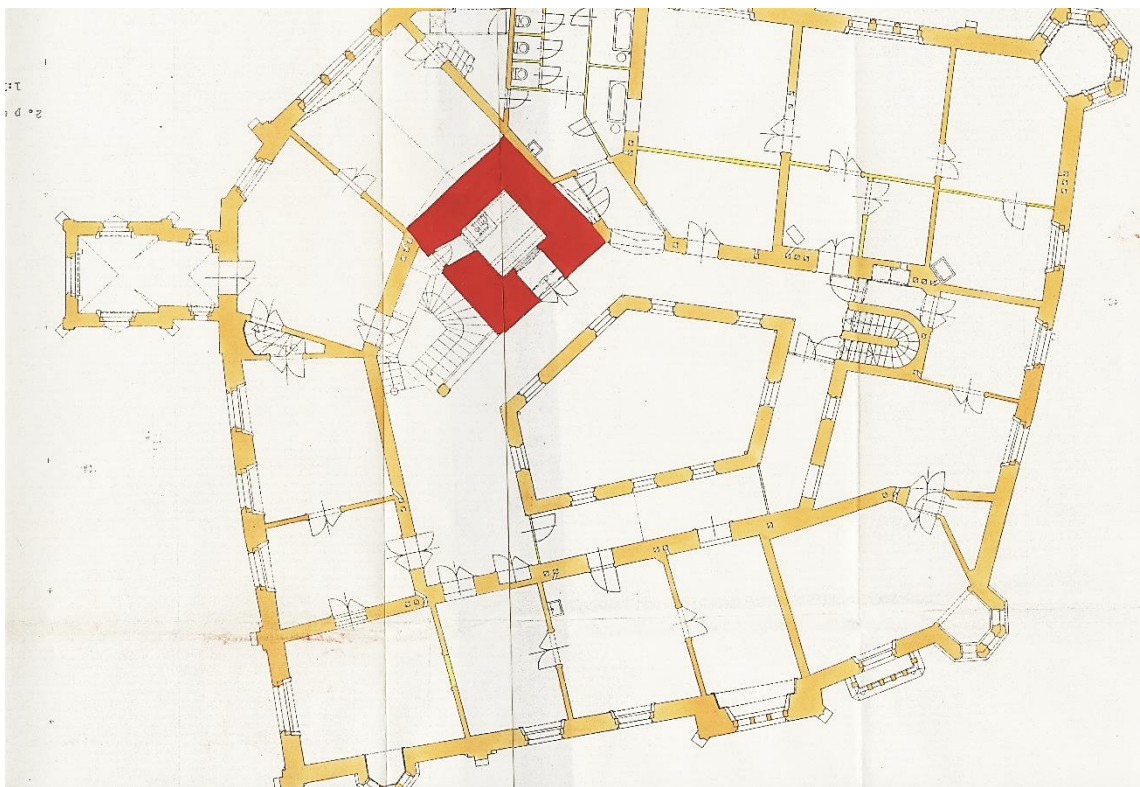

Obr. 147 SHP. Druhé patro (3.NP).

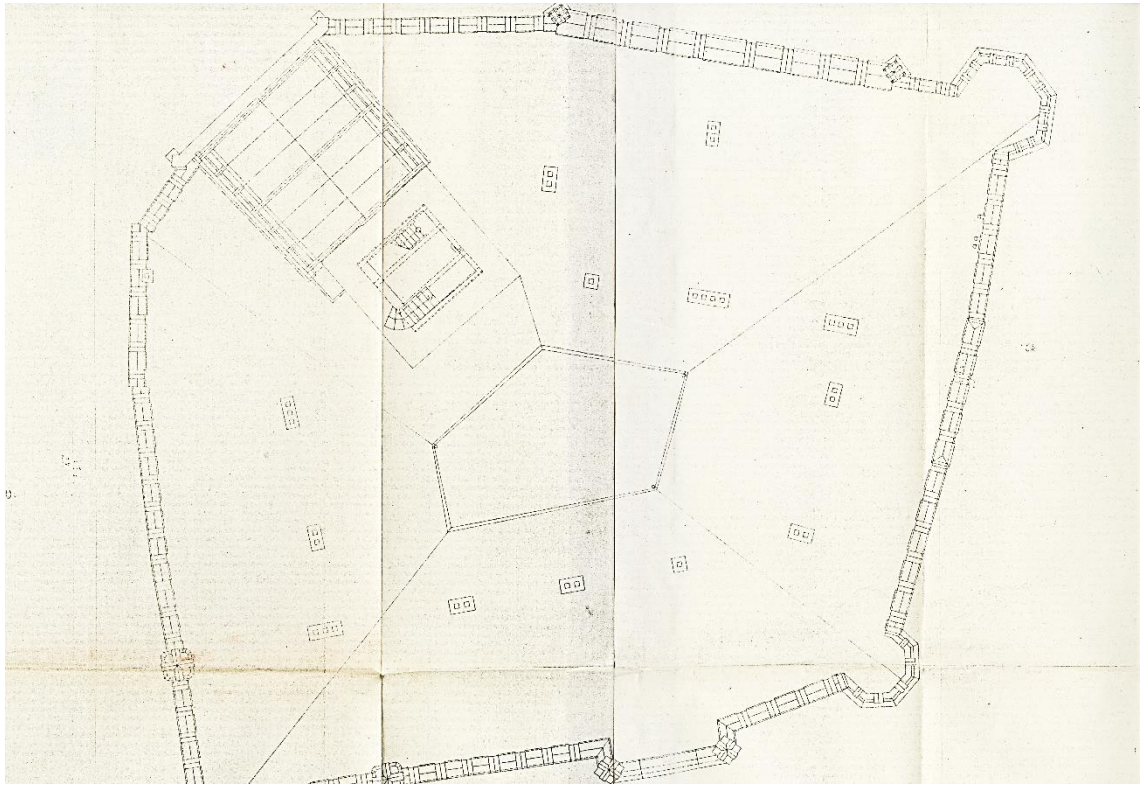

Obr. 148 SHP. Pultová střecha se spádem do dvora a sedlová střecha na severozápadě nad někdejší kaplí.

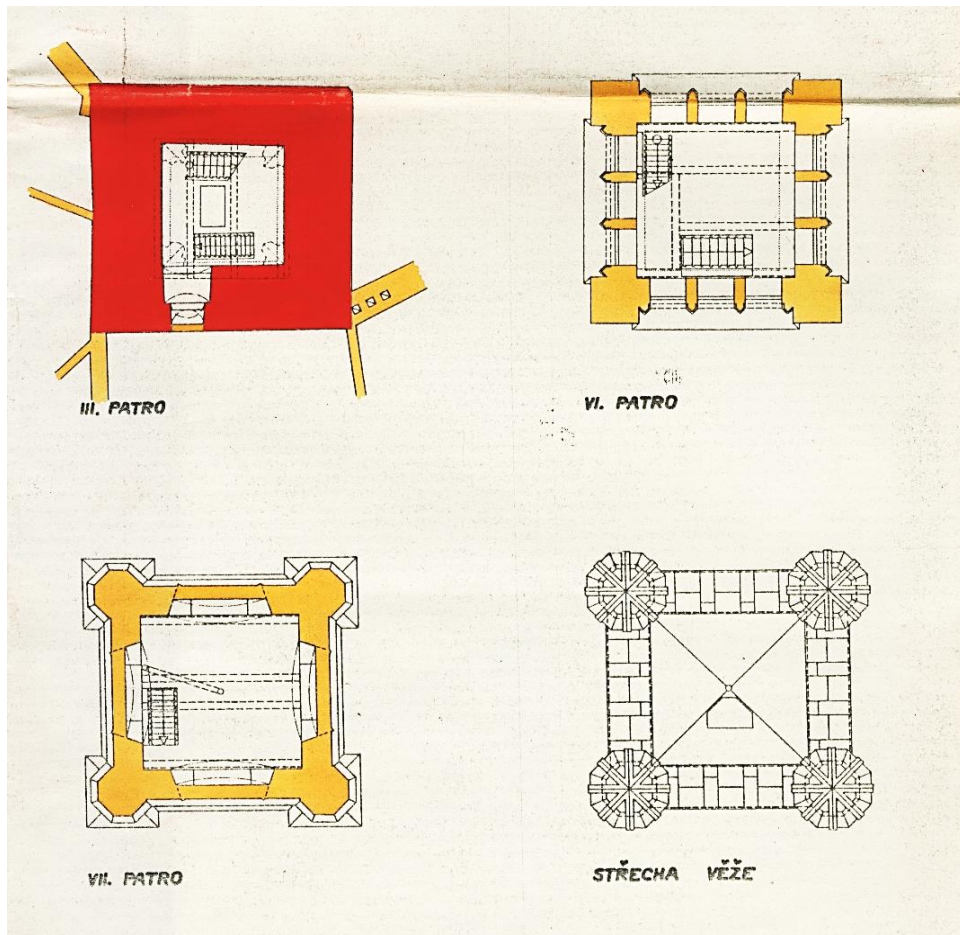

Obr. 149 SHP. Třetí až Sedmé patro věže a střecha věže.

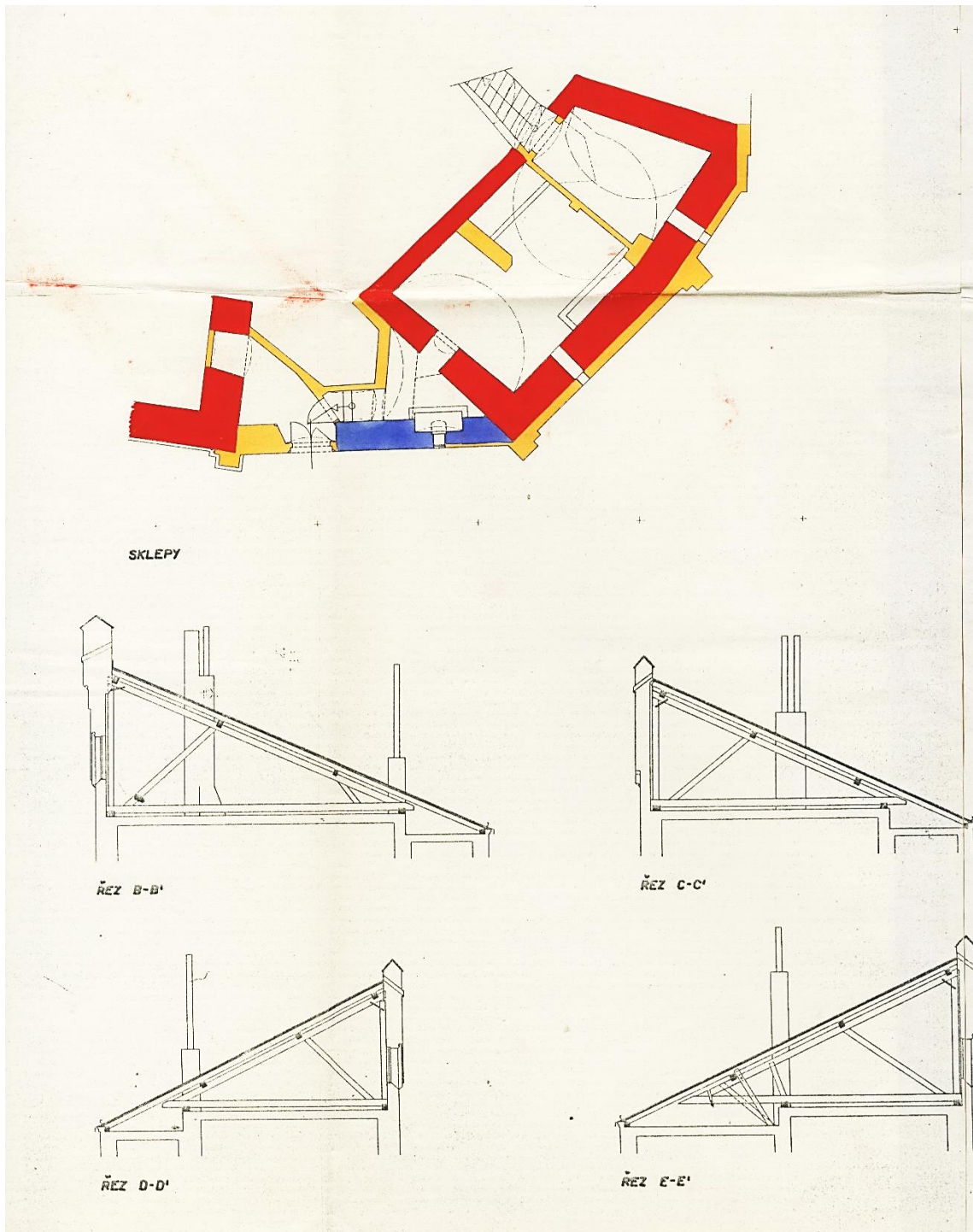

Obr. 150 SHP. Sklepy (1.PP) a řezy pultovou střechou (4.NP).

Seznam vyobrazení

Obr. 1 Příklad stavu písemností z fondu Velkostatek Český Rudolec, konkrétně Katastrální záležitosti 1782-1821 (F 147, kart. 6, inv.č.109, sign. 11, fol. 17,18).

Obr. 2 Titulní strana protokolu ze 33. zasedání Centrální komise dne 23. září 1882 se seznamem členů včetně rytíře von Picchioni; fond F 147, karton 113, inv.č. 242, fol.398.

Obr. 3 Kniha s odhadem panství Český Rudolec z roku 1806 (Gerichtliche Abchätzung der herrschaft Böhmisch Rudoletz und des Gut Wölking).

Obr. 4 Mapa Dačicka, Slavonicka a Telčska s vyznačením obce Český Rudolec. Zdroj: Vladimír Nekuda (ed.), Vlastivěda Moravská. Dačicko, Slavonicko, Telčsko, Brno 2005, s.10.

Obr. 5 Půdorys kostela sv. Jana Křtitele v Českém Rudolci. Zdroj: Umělecké památky Čech I, s.229.

Obr. 6 Původně gotický kostel sv. Jana Křtitele přestavěný kolem roku 1480. Foto Eva Smržová (2019).

Obr. 7 Císařské povinné otisky map stabilního katastru Moravy a Slezska 1:2880 (1824-1843) [0395-1]. Zdroj: Archivnimapy.cz

Obr. 8 Pohled na SZ ze zámecké věže na dům správce a konírny, kolem roku 1915. Z archivu Věry Procházkové.

Obr. 9 Zámecké konírny. Zdroj: Malahluboka.cz.

Obr. 10 Dům správce před opravou. Zdroj: Malahluboka.cz.

Obr. 11 Zájezdni hostinec, dříve Herrschaftliches Amtsgebäude. Výřez z pohlednice z 19.st. Zdroj: Starepohlednice.cz.

Obr. 12 Někdejší pivovar v Českém Rudolci. Současný stav. Pohled od východu. Foto: Eva Smržová (2018).

Obr. 13 Barokní sýpka, jižní strana a východní průčelí u cesty ke kapli. Foto: Eva Smržová (2019).

Obr. 14 Kaple sv. Kříže. Foto: Eva Smržová (2019). Obr. 14 Kaple sv. Kříže. Foto: Eva Smržová (2019).

Obr. 15 Výřez mapy I. vojenské mapování z let (1764-1768), kde je vyobrazen Český Rudolec s tzv. Horou Kalvárie (Calvari Berg) na jihu. Výrazně je zde zakreslena i formální okrasná zahrada na obdélném půdorysu. Zdroj: Oldmaps.geolab.cz.

Obr. 16 Situační plánec okolí zámku na počátku 18. století. Uloženo v: Staatsarchiv Nürnberg, fond Reichsstadt Nurnberg.

Obr. 17 Dnešní stav v prostoru bývalé formální zahrady. Foto: Eva Smržová (2019).

Obr. 18 Plánek zámeckého areálu z publikace Marie Pavlátová – Marek Ehrlich, Zahrady a parky jižních Čech, Praha 2004, s. 147.

Obr. 19 Zámecká oranžerie před přestavbou na pivní lázně. Pohled na jižní stranu stavby. Zdroj: Malahluboka.cz.

Obr. 20 Interiér oranžerie. Zdroj: Malahluboka.cz.

Obr. 21 Císařské povinné otisky map stabilního katastru Moravy a Slezska 1:2880 (1824-1843) [0395-1], Zdroj: Archivnimapy.cuzk.cz

Obr. 22 Anglický park na konci 19. století. Zdroj: Malahluboka.cz.

Obr. 23 Pohlednice s vyobrazením zámku v Českém Rudolci s přílehlou zahradou. Zdroj: Starepohlednice.cz

Obr. 24 Pohled ze zámku na fontánu před hlavním vchodem, zájezdní hostinec a dům správce. Kolem roku 1915. Z archivu Věry Procházkové.

Obr. 25 Pohled na východní část zámecké zahrady v roce 1995. Z archivu Věry Procházkové.

Obr. 26 Plán zámeckého parku v Českém Rudolci, přiložená k projektu asanace z roku 1999.

Obr. 27 Dnešní stav rybníku s ostrůvkem v zámeckém parku, v pozadí vlevo je někdejší zámecká oranžerie. Foto: Eva Smržová (2019).

Obr. 28 Stav vstupní partie do zámku s kruhovým bazénkem v roce 2015. Zdroj: Malahluboka.cz.

Obr. 29 První písemná zmínka o Rudolci (Rudolfs) v Codex Diplomaticus Moraviae VII, č. 469.

Obr. 30 ZDB II 70, r. 1351.

Obr. 31 Řez zámeckou věží s vyznačeným zdívem gotické tvrže. Zdroj: Miroslav Plaček, Ilustrovaná encyklopedie moravských hradů, hrádků a tvrzí.

Obr. 32 Vývojové schéma. podle Miroslava Plačka z Ilustrované encyklopedie moravských hradů, hrádků a tvrzí, Praha 2001. Černě je zakresleno zdivo vrcholně gotické, zrněně pozdně gotické, mřížkovane renesanční a bíle pozdější úpravy. Přerušovaně jsou zakresleny doplňky.

Obr. 33 Portálek dochovaný ve zdi zámecké věže na severozápadní straně. Foto: Eva Smržová (2018).

Obr. 34 Rod vladýků z Rudolce. Zdroj: Stanislav Vohryzek, Šlechta na jihozápadní Moravě do husitských válek (disertační práce), Historický ústav FFMU, Brno 2017, https://is.muni.cz/th/108828/ff_d/.

Obr. 35 ZDB VIII 602, r.1406.

Obr. 36 Znak vladýků z Miličina. Z archivu Věry Procházkové.

Obr. 37 Znak Drhů z Dolan s jeleními parohy. Zdroj: Staromoravští rodové (2004).

Obr. 38 Znak vladýků z Maříže u Telče. Zdroj:

Obr. 39 ZDB XVII 128, r. 1499.

Obr. 40 Rodokmen vladýků z Maříže, z Osečan a Hodických z Hodic. Zdroj: Jan Tiray, Vlastivěda moravská. Slavonický okres, Brno 1926, s. 218.

Obr. 41 Erb Hodických z Hodic před povýšením do stavu říšských hrabat roku 1641. Erb je štípený červenostříbrný s volskými rohy střídavých barev.

Obr. 42 Pozemkové vlastnictví Hodických v 2. pol. 16. století. Žlutě vyznačeno panství Matějovec a Český Rudolec. Zdroj: Vladimír Nekuda (ed.), Vlastivěda Moravská. Dačicko, Slavonicko, Telčsko, Brno 2005, s.188.

Obr. 43 Povýšený erb hrabat Hodických z Hodic. Zdroj: Ottův slovník naučný, 11. díl, s. 429.

Obr. 44 Hmotová rekonstrukce podoby tvrze v 15. století, dle P. Šimečka a M. Plačka. Z knihy Copuli Lapidum III, s. 18.

Obr. 45 Český Rudolec na počátku 18. století. Plán byl nalezen ve Staatsarchiv Nürnberg, fond Reichsstadt Nürnberg. Zdroj: Miroslav Plaček, Ilustrovaná encyklopedie moravských hradů, hrádků a tvrzí, Praha 2001, s. 177.

Obr. 46 Porovnání situace tvrze na počátku 18. století a okolí zámku v 19. století.

Obr. 47 Úryvek z desek zemských, týkající se prodeje zboží Český Rudolec. ZDB XXXVI 60, rok 1630.

Obr. 48 Kniže Johann Leopold Donat Trautsohn Falkestein. Zdroj: Geni.com.

Obr. 49 Marie Terezie Trautsohn Falkenstein, rozená Weissenwolf. Zdroj: Geni.com.

Obr. 50 Barokní podoba zámku v Českém Rudolci, pohled od východu. Z archivu Věry Procházkové.

Obr. 51 Kostel svatého Oldřicha a Linharta v Matějovci, který nechal v letech 1744–1747 vystavět majitel rudoleckého panství František Alexandr Hartl. Zdroj: Wikipedia.

Obr. 52 Barokní okno z věže zámku, nacházející se dnes v půdním prostoru. Foto: Eva Smržová (2018).

Obr. 53 Přízemní místnosti zámku v jižním traktu. Foto: Eva Smržová (2018).

Obr. 54 Barokní podoba rudoleckého zámku před rokem 1856. Pohled na JV nároží se schodištěm a anglickým parkem. Zdroj: Fotohistorie.cz.

Obr. 55 Inventář mobiliáře zámku v Českém Rudolci z roku 1788. MZA, Velkostatek Český Rudolec (F147), Soudní ocenění panství 1788-1791, karton 3, sg. 8, inv.č. 103.

Obr. 56 Strana z Odhadní knihy s popisem zámku v odhadní knize. MZA, Odhady moravských panství (C14), Český Rudolec 1806, kniha 57.

Obr. 57 Grigorij Kirillovič Razumovský. Zdroj: Wikipedia.

Obr. 58 Terezie Alžběta Razumovskij, roz. Schenk von Castell. Zdroj: Geni.com.

Obr. 59 Miniatura na slonovinové kosti s vyobrazením hraběte Lea Razumovského (1816-1868) v dětském věku. Datováno asi do roku 1826. Uloženo v: Muzeum Narodowe w Warszawie.

Obr. 60 Ukázka jednoduché přeměny dřívější klasicizující architektury do novogotické podoby na východní fasádě Corsham House. Zdroj: Pavel Vlček, Ilustrovaná encyklopedie českých zámků, Praha 1999.

Obr. 61 Králové, stylová období a typy kružby anglické gotiky. Wilfried Koch, Evropská architektura. Encyklopedie evropské architektury od antiky po současnost, Praha 2012.

Obr. 62 Michael Angelo Picchioni. Z archivu Věry Procházkové.

Obr. 63 Erb rytíře Michaela Angela von Picchioni. Z publikace Ernst August Krahl, Mährisches Wappenbuch vom Jahre 1888, Gessertshausen 1986, s. 80.

Obr. 64 Katharina Picchioni, roz. von Amberg Z archivu Věry Procházkové.

Obr. 65 Oznámení o úmrtí rytíře Picchioni. Zdroj: Zanikleobce.cz.

Obr. 66 Litografie památníku generála Skariatina asi z roku 1851.

Obr. 67 Památník rakouského plukovníka Ludwiga Losyho z Losenau (1793-1849) a rakouských válečníků, kteří s ním zemřeli poblíž Sibiu v roce 1849.

Obr. 68 Imperial Riding School Renaissance Vienna Hotel na místě někdejších stájí. Zdroj: Googlemaps.

Obr. 69 Pohlednice s vyobrazením novogotické budovy Vojenské jezdecké školy ve Vídni na levé straně. Zdroj: Ansichtskarten-center.de.

Obr. 70 Klášter Louka u Znojma. Foto: David Molík.

Obr. 71 Výřez pohlednice z roku 1900 s vyobrazením západního průčelí důstojnického pavilonu u řeky Dyje. Zdroj: Geocaching.com.

Obr. 72 Východní průčelí důstojnického pavilonu se vstupní branou. Zdroj: Googlemaps.

Obr. 73 Někdejší podoba barokního kostela Montserrat.

Obr. 74 Pohled na kostel od jihu. Zdroj: Slavonice-zlabings.eu.

Obr. 75 Průčelí poutního kostela Montserrat. Zdroj: Hrad-landstejn.cz.

Obr. 76 Vojenský komplex kasáren T. G. Masaryka. Zdroj: Archiv Jednoty ČsOL v Mladé Boleslavi.

Obr. 77 Dobová pohlednice s vyobrazením zámku. Zdroj: Starepohlednice.cz.

Obr. 78 Pohled na zámek od jihozápadu s viditelným nárožím přistavěným v baroku. Zdroj: Starepohlednice.cz.

Obr. 79 Řez pultovou střechou. Zdroj: SHP 1970.

Obr. 80 Zámecká věž v roce 2018. Pohled od jihovýchodu. Foto: Eva Smržová.

Obr. 81 Pohled od jihu na vstupní část do zámku. Foto: Eva Smržová (2019).

Obr. 82 Detail předělu mezi hlavní hmotou rizalitu a přiloženým křídlem. Foto: Eva Smržová (2018).

Obr. 83 Vstupní partie zámku Miramare u Terstu. Foto: Eva Smržová (2019).

Obr. 84 Pohlednice se Zámkem v Rudolci. Bez postranních křídel u vchodu. Zdroj: Starepohlednice.cz

Obr. 85 Porch v Montacute, Somerset. Zdroj: Joseph Nash, The English Mansions of England in the Olden Times III, London 1871, Pl. LXXII.

Obr. 86 Severní strana zámku. Foto: Eva Smržová (2020).

Obr. 87. Úroveň sklepů na nákresu SHP z roku 1970.

Obr. 88 Výřez pohlednice. Severovýchodní nároží zámku. Zdroj: Starepohlednice.cz.

Obr. 89 Východní průčelí zámku. Foto: Eva Smržová (2018).

- Obr. 90 Pohlednice s jižním a východním průčelím. Zdroj: Hrady-zriceniny.cz.
- Obr. 91 Arkýř na jižním průčelí. Foto: Eva Smržová (2019).
- Obr. 92 Výřez pohlednice s jihozápadní nárožím. Zdroj: Starepohlednice.cz.
- Obr. 93 Západní průčelí. Zdroj: Zamek-cesky-rudolec.cz.
- Obr. 94 SHP z roku 1970. První patro, tzv. piano nobile.
- Obr. 95 Olejomalba z 18. století ze sbírek Dačického zámku (D 505), pocházející z rudoleckého zámku.
- Obr. 96 Jeden z hlubockých obrazů J.G. Hamiltona s vyobrazením štolby s koněm ze schwarzenberských stájí ve Vídni.
- Obr. 97 Červený salon. Z archivu Věry Procházkové.
- Obr. 98 Červený salon. Z archivu Věry Procházkové.
- Obr. 99 Výřez plánu prvního patra z SHP, 1970.
- Obr. 100 Ludwig Picchioni. Z archivu Věry Procházkové.
- Obr. 101 Okno západního traktu se zbytkem gotizujícího dřevěného obložení. Foto: Eva Smržová (2018).
- Obr. 102 Gotizující dveře na chodbě zámku. Zdroj: SHP 1970.
- Obr. 103 Obývací pokoj na zámku v roce 1944. Zdroj: Zamek-cesky-rudolec.cz.
- Obr. 104 Kamenné zábradlí u schodiště v prvním patře v 80. letech 20. století. Zdroj: Zamek-cesky-rudolec.cz.
- Obr. 105 Pohlednice s majiteli zámku u vstupní brány. Zdroj: Městské muzeum a galerie Dačice.
- Obr. 106 Bronzová busta muže z 1. poloviny 20. století. Pravděpodobně se jedná o Ludwiga Picchioni. Tato busta byla z Rudolce odvezena na zámek v Dačicích, kde je dodnes (D 646).
- Obr. 107 Ernst Reinhardt-Picchioni. Z archivu Věry Procházkové.
- Obr. 108 Katharina Adolphine Jungmann roz. Reinhardt-Picchioni a její manžel Franz Eduard Emil Johannes Jungmann (1880-1962) s rodinou před zámkem ve 40. letech 20. století. Z archivu Věry Procházkové.
- Obr. 109 Odchod nacistů v roce 1945. Zdroj: Zamek-cesky-rudolec.cz.

- Obr. 110 Zámek v roce 1960. Zdroj: Fotohistorie.cz.
- Obr. 111 Průčelí zámku v 70. letech 20. století. Po někdejší zahradě již není ani památka, o žalostném stavu zámku ani nemluvě. Zdroj: Zamek-cesky-rudolec.cz.
- Obr. 112 Projekt ke zřízení domova důchodců. Zdroj: Zamek-cesky-rudolec.cz.
- Obr. 113 Bývalé sociální zařízení na zámku s propadlým stropem v 80. letech 20. století. Zdroj: Zamek-cesky-rudolec.cz.
- Obr. 114 Stav interiéru v 80. letech. Na fotografii pravděpodobně pokoj v prvním patře s okosenými rohy, kde bývalo dřevěné obložení. Zdroj: Zamek-cesky-rudolec.cz.
- Obr. 115 JZD Chýně zahájilo stavbu, rok 1991. Foto: Ivana Popelová.
- Obr. 116 Zřícená klenba ve věži, 80. léta 20. století. Z archivu Věry Procházkové.
- Obr. 117 Výřez plánu organizace výstavby z roku 2006. Archiv NPÚ, ÚOP v Českých Budějovicích, Rekonstrukce a přístavba, dokumentace pro územní řízení, PRAGOPROJEKT, a. s., sg. PD 6441, 2005.
- Obr. 118 Celková situace stavební úpravy zámku Český Rudolec z roku 2009, Architektonická kancelář Smedek s.r.o., investor Pena Plus a.s.; Archiv NPÚ, ÚOP v Českých Budějovicích, Zámek – stavební úpravy, PENNA Plus a.s., sg. PD 7411, 2009, výkres č.2.
- Obr. 119 Vizualizace bazénu v atriu. Archiv NPÚ, ÚOP v Českých Budějovicích, Zámek – stavební úpravy, PENNA Plus a.s., sg. PD 7411, 2009, výkres č. 16.
- Obr. 120 Oprava cimbuří v roce 2009. Zdroj: Zamek-cesky-rudolec.cz.
- Obr. 121 Současný stav zámku (únor 2020). Foto: Eva Smržová.
- Obr. 122 Strawberry Hill House. Zdroj: LondonIndoors.
- Obr. 123 Abbotsford House. Zdroj: Tripadvisor.
- Obr. 124 Fonthill Abbey. Zdroj: Wikipedia.
- Obr. 125 Červený mlýn. Zdroj: Wikimedia commons.
- Obr. 126 Zámek Hrádek u Nechanic. Zdroj: Oficiální stránky zámku.
- Obr. 127 Zámek v Rusovcích na Slovensku. Zdroj: Pinterest.
- Obr. 128 Karl Zenker, Vstupní průčelí zámku Hluboká nad Vltavou, akvarel. Zdroj: SZ Hluboká.

- Obr. 129 Jižní strana zámku Hluboká na akvarelu Karla Zenkera. Zdroj: SZ Hluboká.
- Obr. 130 Zámek Hluboká. Foto: Eva Smržová (2019).
- Obr. 131 Zámek Český Rudolec. Foto: Eva Smržová (2019).
- Obr. 132 Zámek Nový Světlov.
- Obr. 133 Průčelí zámku Miramare v Terstu. Zdroj: Horydoly.cz.
- Obr. 134 Zámek Miramare u Terstu. Zdroj: Protravel.cz.
- Obr. 135 Návrh Elisalexburgu v Hřensku jako letního sídla rodu Clary-Aldrigenů podle Friedricha Augusta Stache a Heinrich Ferstela z roku 1853. Zdroj: Decin-tetschen.cz.
- Obr. 136 Palác Babelsberg v Německu. Zdroj: Wikipedia.
- Obr. 137 Zámek Kornik v Polsku. Zdroj: Schinkelgalerie.de.
- Obr. 138 Přijímací salon v prvním patře zámku Miramare. Zdroj: Pinterest.
- Obr. 139 Maxmiliánova pracovna v podobě kajuty lodi Novara. Mědirytina z roku 1878. Zdroj: Akg-images.com.
- Obr. 140 Zámek v Českém Rudolci. Zdroj: Starepohlednice.cz.
- Obr. 141 Zámek Miramare. Druhý návrh Carla Junkera z roku 1856. Zdroj: Rossella Fabiani, Castle Miramare. Historical museum and park, Venezia 2017.
- Obr. 142 Zámek Kamenice. Zdroj: SHP Pešta.cz.
- Obr. 143 Zámek Filipov u Čáslavi. Zdroj: Aukro.cz.
- Obr. 144 SHP. Legenda barevného odlišení zdiva stavebně historického průzkumu z roku 1970.
- Obr. 145 SHP. Půdorys přízemí zámku (1.NP) s barevným odlišením stavebních etap. Světlé odstíny značí zdivo hypoteticky zařazené.
- Obr. 146 SHP. První patro (2.NP).
- Obr. 147 SHP. Druhé patro (3.NP).
- Obr. 148 SHP. Pultová střecha se spádem do dvora a sedlová střecha na severozápadě nad někdejší kaplí.
- Obr. 149 SHP. Třetí až Sedmé patro věže a střecha věže.
- Obr. 150 SHP. Sklepy (1.PP) a řezy pultovou střechou (4.NP).

Seznam zkratek

CDM	Codex Diplomaticus Moraviae
c.k.	císařsko-královský
ČSTV	Československý svaz tělesné výchovy
DČVU	Dějiny českého výtvarného umění
fol.	folio
FÚ	farní úřad
JU	Jihočeská univerzita
kart.	karton
KSSPPOP	Krajské středisko státní památkové péče a ochrany přírody
MNV	Místní národní výbor
MZA	Moravský zemský archiv
NPÚ	Národní památkový ústav
ÖNB	Österreichische National Bibliothek
sg.	signatura
SHP	Stavebně historický průzkum
SNB	Sbor národní bezpečnosti
SOA	Státní oblastní archiv
SÚRPMO	Specializovaný ústav pro rekonstrukce památkových měst a objektů
ÚOP	Územní odborné pracoviště
ZDB	Zemské desky brněnské/Moravské zemské desky, kraj Brněnský