

# Bakalářská práce

2014

Tomáš Beck

JIHOČESKÁ UNIVERZITA V ČESKÝCH BUDĚJOVICÍCH  
FILOZOFICKÁ FAKULTA  
ARCHEOLOGICKÝ ÚSTAV

BAKALÁŘSKÁ PRÁCE  
SÍDLIŠTĚ Z MLADŠÍ DOBY BRONZOVÉ V PROSMYKÁCH

Vedoucí práce: Doc. Mgr. Ondřej Chvojka Ph.D.

Autor práce: Tomáš Beck

Studijní obor: Archeologie

Ročník: II.

Prohlašuji, že svoji bakalářskou práci jsem vypracoval samostatně pouze s použitím pramenů a literatury uvedených v seznamu citované literatury.

Prohlašuji, že v souladu s § 47b zákona č. 111/1998 Sb. V platném znění souhlasím se zveřejnění své bakalářské práce, a to v nezkrácené podobě elektronickou cestou ve veřejně přístupné části databáze STAG provozované Jihočeskou univerzitou v Českých Budějovicích na jejích internetových stránkách, a to se zachováním mého autorského práva k odevzdanému textu této kvalifikační práce. Souhlasím dále s tím, aby toutéž elektronickou cestou byly v souladu s uvedeným ustanovením zákona č. 111/1998 Sb. Zveřejněny posudky školitele a oponentů i záznam o průběhu a výsledku obhajoby kvalifikačních prací Theses.cz provozovanou Národním registrem vysokoškolských kvalifikačních prací a systémem na odhalování plagiátů.

## **Anotace:**

Práce se zabývá zpracováním a následnou interpretací výsledků exkavace, prováděné Mgr. Janem Blažkem z Ústavu archeologické památkové péče severozápadních Čech v Mostě, na lokalitě Lovosice – Prosmyky.

Na základě rozboru keramických artefaktů, mazanice a kamenných artefaktů je provedená datace a částečné zasazení lokality do širšího rámce dané oblasti. Veškeré výsledky jsou porovnány s vybranými lokalitami mladší doby bronzové z Čech.

K práci jsou přiloženy obrazové a nákresové přílohy, mapy, fotografie a podrobná databáze keramických artefaktů.

## **Summary:**

The thesis reports on processing and follow-up interpretation of the results of excavation, performed in the Lovosice-Prosmyky locality by Mgr. Blažek from the Institute of Archaeological Monuments Preservation of North-West Bohemia in Most.

Based on ceramic artefacts, skeleton findings, monolithic floor finish and stone artefacts the dating and partial inclusion into a wider framework of the locality in question was performed. An archeo-zoological investigation has also been performed. All results were compared with those in other selected Bohemian localities.

Illustrations and schematic diagrams as well as photographs and detailed ceramic artefacts database are enclosed hereto.

# Obsah

1. Úvod .....	2
2. Knovízská kultura .....	3
3. Lokalizace zpracovávaného výzkumu a přírodní charakteristika oblasti .....	4
3.1. České středohoří .....	4
3.2. Oblast Lovosice – Prosmyky .....	7
4. Přehled pravěkého osídlení v okolí Prosmyk a dějiny jeho výzkumu.....	9
5. Metodika a postup zpracování archeologického výzkumu v Prosmykách .....	11
5.1. Analýza zkoumaných objektů.....	17
5.2. Analýza keramických nálezů.....	40
5.3. Chronologické zařazení lokality.....	51
6. Shrnutí výsledků zpracování lokality Prosmyky u Lovosic.....	52
7. Závěr .....	55
Zkratky.....	56
Bibliografie.....	57
Příloha 1. Mapové podklady a plány archeologického výzkumu v Prosmykách .....	60
Příloha 2. Kresebná a fotografická dokumentace objektů z Prosmyk .....	62
Příloha 3. Kresebná a fotografická dokumentace movitých nálezů z Prosmyk.....	81

# 1. Úvod

*„...V archeologických pramenech se odrážejí také počátky lidské práce. Proto dějiny pracovních oborů se musí nejprve obracet k poznatkům archeologie.*

*Aby hmotné prameny mohly promluvit, musí být nejprve nalezeny, pak získány a utříděny. Potom mohou teprve být vysvětleny. V tomto procesu se cíle i metody archeologie rozlišují podle různých hledisek (aspektů), které jsou navzájem těsně spjata a zpravidla se i prolínají. Je to například ekonomie včetně dějin technické činnosti, společnost a její nadstavbové jevy, etnické poměry a politické děje, životní prostředí, populace a ještě další ...“*

*Radomír Pleiner – Pravěké dějiny Čech (str. 19)*

V těchto slovech je skryto mnoho pravdy a mají pro mě osobně velký význam. Jsou mi odpovědí na otázku: Proč jsem si zvolil tento obor k mé budoucí profesi. Nejen láska k historii, která ve mně dřímala již od dětství, ale hlavně a především snaha něco odhalit, najít odpovědi na mnoho otázek, vydolovat ze země kus pravdy o životě dávno před námi a skládat střípky času z naší minulosti.

Ve své bakalářské práci jsem si dal za úkol zpracovat naleziště Lovosice – Prosmyky z doby bronzové. Zpracování naleziště z tohoto období jsem si vybral záměrně, protože doba bronzová je dle mého názoru jedna z nejdůležitějších a nejzajímavějších epoch lidských dějin. Tento můj názor je umocněn i mým původem ze severozápadních Čech, kde kolem mého bydliště se vyskytují takové lokality, jako jsou Březno u Loun, Černovice u Chomutova, Žatec, Kadaň, Droužkovice u Chomutova (Smrž 1991, 1977). Tyto lokality z doby bronzové jsem mnohokrát navštívil ještě dříve, než jsem začal studovat archeologii, a zanechaly ve mně hluboký dojem.

Jsem velmi vděčný kolektivu archeologů z Mostu a především panu Janu Blažkovi, řediteli Ústavu archeologické památkové péče severozápadních Čech v Mostě, za přenechání části materiálu ze svého výzkumu u Lovosic pro mou bakalářskou práci.

Ve své bakalářské práci si kladu za cíl vytvořit souhrnnou databázi keramiky z mně svěřených objektů, zaměřit se na jejich povrchovou úpravu, keramickou třídu a další faktory. Dalším cílem mé práce je provedení datace jak jednotlivých objektů, tak celého souboru. Poté je uvedeno zařazení těchto výsledků do širšího okolí lokality a následné porovnání s datově podobnými lokalitami v Čechách.

## 2. Knovízská kultura

Knovízská kultura je kultura mladší doby bronzové, takzvaného komplexu popelnicových polí. Knovízská kultura získala své označení podle naleziště Knovíz u Slaného. První knovízské nálezy nacházejí v roce 1892 V. Schmidt a J. Felcman v obci Knovíz u Slaného. Rozsah knovízské kultury byl střed, jih a severozápad Čech a to v rozmezí let 1300 – 1050 př. n. l., zapadá do okruhu hornodunajských popelnicových polí a dále se dělí na mohylovo/knovízský horizont (BC2 – počátek BD), starší knovízský horizont (BD), střední knovízský horizont (závěr BD – část HaA1), vrcholný knovízský horizont (část HaA1 – HaA2), knovízsko/štíterský horizont (HaB1 – HaB2) a v průběhu tohoto horizontu přechází knovízská kultura v kulturu štíterskou (*Smejtek, 2011*). V období staršího stupně pomalu doznívají mohylové prvky, ale postupně se přechází spíše k popelnicovému pohřebnímu ritu, což formuje charakter kultury jako součást komplexu popelnicových polí. V období středního a vrcholného horizontu je zaznamenán největší rozkvět knovízské kultury (*Jiráň ed. 2008, 146-151*).

Nalezené keramické artefakty poukazují na profesionální výrobu specializovanými odborníky (hrnčíři), ve vysoce kvalitní stolní keramice, na rozdíl od hrubé užitkové keramiky. Nejčastějšími tvary jsou zásobnice, vejčitá nádoba, hrnec, mísa, koflík, dvojkónická nádoba (okřín), amfora a džbán. Užívaná výzdoba je plastická (žlábký, tordování okraje), rytá, leštěná a postupně dochází i k tuhování povrchu, které dodává nádobám až kovový vzhled (*Jiráň ed. 2008, 146-151*).

Bronzovou industrii známe především z depotů, které nejčastěji obsahují jehlice, nože, náramky, pasové zápony, břitvy, spony. Specifickým jevem jsou nádoby tepané z bronzového plechu tzv. koflíky, vědra, cisty, amfory. Část metalurgické činnosti máme doloženou nálezy odlévacích forem a zlomků kovů (*Jiráň ed. 2008, 146-151*).

## **3. Lokalizace zpracovávaného výzkumu a přírodní charakteristika oblasti**

### **3.1 České středohoří**

#### **Vymezení oblasti a dělení Českého středohoří**

České středohoří se rozkládá na území severních Čech, do tohoto území mimo vlastní celek Českého středohoří patří i přilehlé oblasti, které spolu spojuje historický vývoj.

Administrativně tvoří jádro této oblasti okres Litoměřice, část okresů Most, Teplice, Ústí nad Labem, Děčín a Česká Lípa. Osou celého území je řeka Labe, po jeho obou stranách se České středohoří rozprostírá. Rozloha této oblasti činí 1265 km<sup>2</sup>. Hranice s ostatními orografickými celky Krušnohorské provincie a České tabule jsou tvořeny úpatnicemi.

Celková délka Českého středohoří je od jihozápadu na severovýchod zhruba 76 km (*Koláček 2009, 5-200*). České středohoří je součástí pěti celků patřících do Podkrušnohorské oblasti, která spadá do Krušnohorské subprovincie v rámci provincie České vysočiny. Specifické horopisné znaky umožňují dělení pouze na dva podcelky. Hranice mezi oběma podcelky probíhá od Litoměřic k severozápadu, údolím Tlučenského potoka, odtud proti proudu Labe k Tuchomyšli.

České středohoří lze rozdělit na Verneřické středohoří a Milešovické středohoří.

#### ***Verneřické středohoří***

Základním prvkem reliéfu je zvlněná plošina na destruovaných lávových příkrovech. Zpestření jednotvárného reliéfu krajiny představují mělká údolí potoků, která se před ústím do hlavních toků postupně zahlubují. Verneřické středohoří můžeme dále dělit na Benešovské, Litoměřické a Ústecké středohoří (*Koláček 2009, 5-200*).

#### ***Milešovické středohoří***

Toto středohoří je tvořeno vulkanickými kužely, kupami a krátkými hřbety. Rozsáhlé části povrchu leží na křídových sedimentech. Milešovické středohoří můžeme



také dále dělit a to na Kostomlatské, Teplické, Bořeňské a Ranské středohoří (*Koláček 2009, 5-200*).

### **Vznik a vývoj Českého středohoří**

Dnešní podobu získalo České středohoří v třetihorní vulkanické činnosti, doprovázené současně činností sedimentační (*Koláček 2009, 5-200*).

#### ***Starohory***

Na našem území bylo moře, na jehož dně se ukládaly vrstvy nejstarších hornin, které však nikde nevystupují na povrch. Po vyzvednutí Českého masivu začaly působit vnější síly a tím docházelo k postupnému snižování a zarovnání pohoří. Moře se znovu dostalo na větší území a mořská pánev se střídavě prohlubovala a změlčovala, čímž došlo k vyvrásnění a přeměně sedimentů. Takto vytvořené patro se nachází v okolí Bíliny (*Koláček 2009, 5-200*).

#### ***Prvohory***

Po ukončení horotvorných pochodů při variském vrásnění, byla vzniklá horstva vystavená silné denudaci. Materiál odnášela voda do pánví a propadlin. V této době zde probíhala sopečná činnost u Malých Žernosek (*Koláček 2009, 5-200*).

#### ***Druhohory***

V křídové době vzniká mořská pánev, podél labské linie o rozměrech 300 x 100 km. Sedimenty z této pánve dosahovali mocnosti až 700 m a v Českém středohoří jsou většinou zakryty sopečnými horninami. Vytvořené Cenomanské pískovce jsou bohatou zásobárnou podzemních vod. Hospodářský význam mají jílovité vápence, které zpracovává Čížkovická cementárna (*Koláček 2009, 5-200*).

#### ***Třetihory***

Po ústupu svrchnokřídového moře se stal Český masív již definitivně souší. Jeho výzdvih byl doprovázen silnou denudací a erozí. Teplé a suché podnebí v třetihorách podporovalo rozrušování hornin. Tyto procesy mají za následek zarovnání povrchu, jehož zbytky nacházíme i v současné době ve skupině Dlouhého vrchu (450-600m) na úpatí Milešovky.

Do spodní fáze miocénu (mladších třetihor) spadá první fáze sopečné činnosti, z níž vznikla většina vyvěřelin Českého středohoří. Do druhé fáze, která nastala koncem miocénu, řadíme erupce v okolí Třebívlic a Měrunic. V Českém středohoří nejvíce převládají čediče, které tvoří zhruba 74% hornin. Hlavní vlastností čedičů je odlučnost, nejvíce sloupcová, což je nejlépe vidět na Vrkoči, Milé a Panenské skále. Významnou horninou je i znělec, které nacházíme například na Milešovce a Lipské hoře (*Kolářek 2009, 5-200*).

### **Čtvrtohory**

Také v čtvrtohorách pokračoval pozvolný výzdvih Českého středohoří. Toto vyklenutí zvyšovalo i spád řek. Tím se umocňovala jejich erozní síla, jak dokládají různě úrovně říčních teras Labe a Ohře. Typickým jevem bylo pozvolné přemísťování koryt řek, což způsobovala akumulace naplavenin. Činnost větru na přechodech dob ledových a meziledových měla za následek akumulaci spraší a to zejména závětrných poloh kopců a v nížinách při vodních tocích. Charakteristickým prvkem krajiny Českého středohoří jsou svahové sedimenty (sutě) na příkrých svazích. Tato krajiny za svůj vzhled vděčí podnebí starších čtvrtohor, kdy probíhal silný rozpad hornin. Podobné sutě, ale v mnohem menší, míře vznikají dodnes (*Kolářek 2009, 5-200*).

### **Současná geologická doba holocénu**

V současné době za rozhodujícího činitele, který utváří povrch, považujeme tekoucí vodu, gravitační pohyby svahových uloženin, vítr a činnost (*Kolářek 2009, 5-200*).

### **Podnebí**

V oblasti Českého středohoří je mírné podnebí s průměrnými ročními teplotami od 5 do 9 °C. Množství srážek se pohybuje mezi 470 až 800 mm za rok. Celá západní část oblasti leží ve srážkovém stínu Krušných hor. Nejvyšší vrcholy Českého středohoří se vyznačují velkým počtem větrných dnů v roce. Milešovce se lidově říká větrný pól. (*Kolektiv autorů 1975, 106*)

## 3.2 Oblast Lovosice – Prosmyky

Nyní bych se chtěl zabývat oblastí kolem Lovosic a Litoměřic, kde se nachází zaniklá obec Prosmyky. V tomto regionu probíhal dlouhodobý archeologický výzkum a jeho částí je vyhrazen největší prostor v mé bakalářské práci. Prosmyky byly až do roku 1945 vesnicí na levém břehu Labe asi dva kilometry od Lovosic, která zanikla postupným vysídlováním. Souřadnice obce Prosmyky jsou 50° 31' 03'' s. š., 14° 05' 46'' v. d. V současné době se zde nachází průmyslová zóna. Staví se zde silniční přivaděč k novému mostu přes Labe do Litoměřic. Jak při stavbě průmyslové zóny, tak již zmíněného silničního přivaděče zde bylo odkryto velké množství archeologických památek.

### **Lovosice – Prosmyky : 2009 „pohřebiště“**

Nachází se zde velký potenciál nálezů, protože se jedná o jednu z nejúrodnějších končin v českých zemích, na severu chráněnou Českým středohořím a s velkým vodním tokem. V této oblasti velkou roli hrál význam komunikace, jak lodní dopravy, tak přechod přes České středohoří (*Salač 1997,2006*). Výzkum, který zde archeologové z Mostu prováděli, probíhal s přestávkami osm let a nebyl v této lokalitě první. První výzkumy zde probíhaly již koncem 19. Další větší výzkum zde probíhal v 50. letech 20. století na břehu Labe (<http://www.uappmost.cz/-15.11.2012>). V roce 2001 zde začali svůj velký výzkum již zmínění archeologové z Mostu. Za osm let prozkoumali plochu o rozloze něco přes 12 hektarů. Výzkum byl vyvolán zamýšlenou výstavbou průmyslové zóny. Poté následoval záměr výstavby nového mostu přes Labe a silničního přivaděče k němu (<http://www.uappmost.cz/-15.11.2012>). Podle Jana Blažka výzkum začal na jižním okraji této plochy, kam se soustředily sídlištní objekty zejména z mladší doby bronzové, z kultury knovízské a lužické. Postupně se objevovaly i první hroby – ojedinělé hroby z eneolitu, kultury se šňůrovou keramikou a také první laténské hroby. Právě při výzkumu v roce 2009 bylo odkryto významné laténské pohřebiště v Prosmykách. V tomto roce archeologové pod vedením Jana Blažka zkoumali plochu o velikosti asi půl hektaru, na jejíž části se ukrývalo dosud největší laténské pohřebiště zkoumané v Čechách. Celkem tam našli 85 hrobů z 3. - 2. století př. n. l. Laténské hroby v tomto období jsou kostrové. Nebožtík je položený na zádech, hlavou k severu, nohama k jihu a bývá vybaven osobními šperky, muži zbraněmi. Právě z tohoto

výzkumu v roce 2009 mi byly nálezy z mladší doby bronzové poskytnuty ke zpracování v rámci bakalářské práce. Fotografie a nákresy, které mi Jan Blažek poskytl, se nacházejí v přílohové části pod označením PF, PM, PN, PO.

### **Geografický popis**

Bývalá obec Prosmky se nachází cca 146 – 148 m n. m., v katastrálním území přiléhajícím k Lovosicím. (PM1 – PM3). Západním směrem od obce ve vzdálenosti cca 3 km leží střed města Lovosice, východní okraj Lovosic je ve vzdálenosti cca 2,2 km. Severně přes Labe ve vzdálenosti cca 800 m leží obec Žalhostice, severovýchodně ve vzdálenosti cca 1,8 km se nachází obec Mlékojedy a dále stejným směrem ve vzdálenosti cca 2,8 km leží jihozápadní okraj města Litoměřice.

### **Geomorfologický popis**

Geomorfologicky leží zájmové území na hranici dvou orografických soustav. Krušnohorská soustava je zde reprezentována celkem Českého středohoří. Česká křídlová tabule je zastoupena Terezínskou kotlinou a Ralskou pahorkatinou. Terezínská kotlina je nejnižší položená kotlina, která se táhne východním směrem od ohybu Labe k obci Křešice (*Kolářek 2009, 5-200*).

Výše uvedená data jsou podložena mapami, které jsou součástí této práce a nacházejí se v přílohové části pod PM1 – PM3

### **Geologické poměry**

Z geologického hlediska spadá zájmové území k západnímu okraji České křídlové tabule a je tvořeno sedimenty prachovitými pískovci a vápnitými jílovcí. Kvartér v nadloží křídlových hornin je tvořen štěrky řeky Labe o mocnosti 8 -12 m (*Kolářek 2009, 5-200*).

## **4. Přehled pravěkého osídlení v okolí Prosmyk a dějiny jeho výzkumu**

### ***Paleolit a mezolit***

Nálezy z paleolitu (starší doba kamenná, 1 mil. – 8 000 př. n. l.) i následného mezolitu (8 000 - 5500 př. n. l.), tj. z dob, kdy se člověk či jeho předchůdce živil především lovem a sběrem, v této oblasti dosud postrádáme. Pro mezolit existuje relativně velké množství radiometrických předneolitických dat. Většinu pramenů tvoří fragmentární informace o vícenásobně přemístěných a převážně jen na anorganické komponenty redukováných sídlištních pozůstatků v ornici (Vencl ed. 2007, 20-24, 50-58, 104-117, 124-148).

### ***Neolit***

V této mladší době kamenné (5500 – 3800 př. n. l.) do zmiňované oblasti dorazily skupiny prvních zemědělců z jihovýchodní Evropy, usadily se ve zdejším prostoru, který již nikdy neopustily. O tom svědčí několik nalezišť sídlišť s lineární keramikou a následně vypíchanou (Pavlu ed. 2007, 16-49)

### ***Eneolit***

Z pozdní doby kamenné (3800 – 2200 př. n. l.) máme doložena sídliště a pohřebiště kultury nálevkovitých pohárů, kultury kulovitých amfor, řivnačské kultury, kultury se šňůrovou keramikou a kultury zvoncovitých pohárů (Neustupný ed. 2008, 22, 32-37, 46-49). Tak velké zastoupení eneolitických kultur se hned tak jinde nenajde.

### ***Doba bronzová***

Z doby bronzové (2200 - 800 př. n. l.) musíme opět vyjmenovat všechny kultury českého pravěku, které se zde nacházejí. Jsou to kultura únětická, mohylová, knovízská i lužická. Nejvíce je zde zastoupená kultura únětická, o čemž svědčí bohaté hrobové a sídlištní nálezy (Jiráň ed. 2008, 17-30, 76-88, 129-169). Další možností poznávání doby bronzové jsou různé druhy depotů obsahující např. hřivny a další kovové artefakty. Hřivny jako forma suroviny jsou nejvíce rozšířeny v jižních (98 ks) a v severozápadních

Čechách (146 ks). Nejvýznamnější z tohoto množství je depot z Hořoviček, který obsahoval 79 hřiven (*Moucha 2005,75-79*).

Druhé místo v počtu zastoupených nálezů zaujímá kultura knovízská, které věnuji větší prostor v kapitole č. 2, protože právě z této doby je výzkum, který mi byl svěřen ke zpracování.

### ***Doba halštatská***

V době halštatské (800 – 420 př. n. l.) zde dochází ke kontaktní zóně mezi bylanskou a billendorfskou kulturou. V této lokalitě je významným nálezem výbava hrobu s koňským postrojem. Bylanská kultura se vyznačuje komorovými hroby a nádobami zdobenými geometrickými tvary (*Venclová ed. 2008, 13-29, 45-97*).

### ***Doba laténská***

Keltové jako vyspělí válečníci, ale především řemeslníci a obchodníci odhadli význam strategické polohy tohoto místa a hustě je osídlili. Ze střední doby laténské (4. – 3. st. př. n. l.) se podařilo objevit častá pohřebiště. Neméně důležitý je i důkaz o obchodních kontaktech, což dokazují nálezy skleněných náramků, malované a grafitové keramiky (*Venclová ed. 2008, 12-21, 23-81*).

Jeden z nejdůležitějších nálezů lokality Prosmyky je hrob ženy s bronzovým opaskovým řetězem, skleněným náramkem, soupravou dalších bronzových šperků, jako byly spony, nánožníky, jantarovým korálkem a podobnými milodary. Již zmíněný řetěz je z litých bronzových kroužků spojených odlévanými zdobenými spojkami. Je dlouhý 120 cm a na obou stranách je ukončený zachycovacími háčky ve tvaru zvířecích hlaviček. Přestože hroby byly zahlubovány do písku, což je podloží, které kosterním pozůstatkům moc nesvědčí, dochovaly se u mnoha hrobů stopy rakví a výdřev. Některé z hrobů měly kamennou úpravu, věnec z kamenů vyskládaný kolem rakví. Nedospělí jedinci a děti byli pohřbíváni v severovýchodní části. Muži se zbraněmi – dlouhé meče, kování štítů a kopí - byli pohřbíváni v jihozápadní části pohřebiště. Za zmínku stojí tři hroby, které se našly 50 m od tohoto velkého pohřebiště. Vedle sebe tam ležela žena vybavená šperky, uprostřed leželo dítě vybavené čtveřicí spon, náramky, nánožníky a nákrčníkem a vedle ležel muž se zbraněmi (<http://www.uappmost.cz/-15.11.2012>).

## 5. Metodika a postup zpracování archeologického výzkumu v Prosmykách

Výzkum lokality Prosmyky u Lovosic jsem dostal ke zpracování na základě předávacích protokolů od Mgr. Jana Blažka, ředitele Ústavu archeologické památkové péče severozápadních Čech v Mostě. Výzkum jsem poté převezl do archeologické laboratoře Filozofické fakulty Jihočeské univerzity v Českých Budějovicích. Veškerý materiál jsem nejprve omyl a důkladně očistil. Poté jsem materiál roztřídil a v případě, že to bylo možné, jsem slepil úlomky keramiky do větších celků nebo celých nádob. Následně jsem se věnoval statistickému výzkumu keramických zlomků, kde jsem se zaměřoval především na rozměry, keramickou třídu, povrchovou úpravu a výzdobu. U každého keramického úlomku jsem nejprve změřil jeho velikost a tloušťku v milimetrech, poté jsem prozkoumal úlomek, zda není zdoben či jiným způsobem dále určitelný. Dále jsem se zaměřil na rozpoznání druhu fragmentu, jedná-li se o tělo, dno, okraj či ucho. Následně jsem se pokusil zhodnotit keramickou třídu, zda fragment zapadá do skupiny hrubé, středně hrubé nebo jemné třídy. Tuto keramickou vlastnost jsem hodnotil v ohledu na četnost příměsí, mohutnost, čistotu lomu a celkovou povrchovou úpravu celého střepu. V neposlední řadě jsem věnoval pozornost povrchové úpravě fragmentu a rozlišoval úpravu tuhováním nebo leštěním. Jako poslední krok jsem sledoval, zda je fragment spojený z předchozího lepení a zda se dá dále určit jeho výzdoba. Výzdobu jsem posuzoval na základě připravené tabulky (PTV), která je součástí této kapitoly, s jejíž pomocí jsem ve finále fragmentu přiřadil kódové označení jeho výzdoby. Následně jsem zjistil celkovou hmotnost mazanice a prohlédl kameny z daného výzkumu. U kamenů jsem zkoumal, zda nemohl do jejich současné podoby zasáhnout člověk, nebo jejich tvar vznikl pouze přirozenou cestou. Díky tomu se mi podařilo identifikovat zlomek sekeromlatu, sekerky, zrnotěrky a možná i dva náboje do praku.

Všechny tyto aspekty jsem podrobně zapisoval do tabulky, která je velmi podrobnou evidencí každého úlomku keramiky z daného výzkumu a dále mi sloužila, jako základ pro mou statistickou část práce, kde zohledňuji postupně objekt po objektu, a i celý výzkum jako jeden celek. Přesněji řečeno se zaměřuji na početní a procentuální zastoupení povrchových úprav, keramických tříd, výskytu fragmentů v objektech a

následně i v celém výzkumu. Dále jsem se snažil vytvořit celistvý pohled na výzkum, kde v jedné tabulce znázorňuji, kolik bylo celkem fragmentů, celých nádob, nebo alespoň částí nádob, které vznikly převážně po slepení fragmentů dohromady.

V této fázi mé práce bych přistoupil k podrobnější metodice určování keramické třídy (*inspirováno podle Chvojka 2009*).

### **Hrubá keramická třída**

Mezi hrubou keramikou jsem řadil převážně fragmenty s velkým množstvím příměsí, velmi hrubým lomem a s tloušťkou mezi 9 - 25 mm. Nejčastěji do této keramické třídy spadají masivní keramické fragmenty zásobnic, či jiných velkých nádob, které musely být velmi odolné. Tyto fragmenty měly nejčastěji světle šedou až načervenalou barvu s lehce pozorovatelnou příměsí jak na rubu, tak na líci, obzvláště pak v lomu. Hrubá keramika byla nejčastěji bez jakékoliv povrchové úpravy.

### **Jemná keramická třída**

Jemnou keramikou jsem posuzoval jako přesný opak hrubé keramiky. Byly to fragmenty velmi lehké, téměř bez viditelných příměsí. Jejich lom byl velmi jemný a čistý. Povrchová úprava jemné keramické třídy byla nejčastěji leštění, ale občas se objevuje i tuhování. Tloušťka jemné keramiky byla převážně mezi 6 – 10 mm a fragmenty byly slabě oranžové až tmavě tuhované.

### **Středně hrubá keramická třída**

Středně hrubá keramika byla podle výsledků nejvíce zastoupená keramická třída v celém výzkumu. Proto bylo velmi těžké posoudit, do jaké míry to je stále středně hrubá keramická třída, a kdy už hrubá, nebo jemná. Neboť v této keramické třídě se nacházejí fragmenty jak s jemným tak hrubým lomem, s malým množstvím příměsí, ale i téměř bez příměsí. Tloušťka keramických úlomků dosahovala až 20 mm. Barevné spektrum bylo též velmi pestré, nacházel jsem fragmenty se světle šedou až velmi tmavou barvou s občas viditelnými stopami po žáru. Proto jsem posuzoval fragmenty, které nesplňovaly všechny body, zmiňované u obou výše zmíněných keramických tříd, jako středně hrubé.



**PTV (pomocná tabulka pro určování kódů druhů nádob a výzdoby) (podle Chvojka 2009)**

Druh	Kód	Typ	Kód	Varianta	Kód
Amfora	A	s válcovitým hrdlem	A1	se dvěma protilehlými uchy	A1a
				bezuchá	A1b
		s mírně vydutým hrdlem	A2	-	-
		s etážovitě vydutým hrdlem	A3	s vysokým vertikálním hrdlem	A3a
				s nízkým horizontálním hrdlem	A3b
		štíťarská s odsazeným hrdlem	A4	s kónicky rozšířeným hrdlem	A4a
				s kónicky zúženým hrdlem	A4b
s válcovitým hrdlem	A4c				
Dvojkónická Nádoba	Dk	s ostrým lomem	Dk1	lom v polovině výšky	Dk1a
				lom ve spodní třetině těla	Dk1b
		se zaoblenou výdutí	Dk2	-	-
		se žlábkovanou výdutí	Dk3	-	-
Zásobnice	Zs	amforovitá s válcovitým hrdlem	Zs1	hrdlo rovné	Zs1a
				hrdlo mírně vyduté	Zs1b
		amforovitá s nálevkovitým hrdlem	Zs2	hrdlo kónicky rozevřené	Zs2a
				hrdlo obloukovité	Zs2b
		vejčitá	Zs3	-	-
pozdně bronzová kvadratická	Zs4	-	-		
Hrniec	H	dvouuchý („květináč“)	H1	-	-
		vejčitý s válcovitým hrdlem	H2	-	-
		bezuchý esovité profilace	H3	-	-
Pohárek	P	-	-	-	-
Džbán	D	s vysokým hrdlem	D1	-	-
		s nízkým hrdlem („vrhavecšský koflík“)	D2	-	-
Hrnek	Hk	-	-	-	-
Koflík	K	kónický přímý	K1	-	-
		kónický oblý	K2	s rovným dnem	K2a
				polokulovitý	K2b
		esovité profilace	K3	-	-
odsazeným hrdlem	K4	-	-		

Druh	Kód	Typ	Kód	Varianta	Kód
Mísa	M	kónická přímá	M1	-	-
		kónická oblá	M2	s rovným dnem	M2a
				polokulovitá	M2b
		dvojkónická	M3	-	-
		mísa „typu Drhovice“	M4	kónická přímá s uchem	M4a
				kónická oblá s uchem	M4b
				kónická oblá bez ucha	M4c
		esovité profilace	M5	plynulá profilace	M5a
				talířovitá: výrazně vytažený okraj	M5b
				„typ Březno“	M5c
				Pozdněbronzová s odsaz. okrajem	M5d
		s odsazeným hrdlem	M6	-	-
hluboká mísa – „krajáč“	M7	s uchy	M7a		
		bezuchá	M7b		
mísa na nožce	M8	-	-		
Cedník	C	koflíkovitý – s uchem	C1	-	-
		miskovitý – bezuchý	C2	-	-

Druh	Kód	Typ	Kód	Varianta	Kód
Plastická výzdoba	1xx	páska	11x	plastická páska promačkávaná	111
				plastická páska přesekávaná	112
				pl. páska promačkávaná a přesekávaná	113
		žebro	12x	žebro prosté horizontální	121
				žebro prosté vertikální	122
		výstupek (pupek)	13x	kulovitý pupek	131
				oválný pupek	132
				jazykovitý pupek	133
				zahrocený oválný výstupek	134
		Vhloubená výzdoba	2xx	bodová výzdoba	21x
vodorovné rýžky či vrypy	212				
kulaté důlky či vpichy	213				
oválné důlky či otisky prstů (někdy s nehty)	214				
výzdoba okraje	22x			důlky na okraji prosté	221
				důlky na okraji přesekávané (otisky nehtů)	222
				přesekávání okraje	223
				tordování okraje	224
				šikmé žlábký na okraji	225
				vodorovné žlábký na okraji	226
žlábký	23xx			ojedinělý vodorovný žlábek	2311
				vodorovné žlábký (svazek)	2312
				ojedinělý svislý žlábek	2321
				svazek svislých (šikmých) žlábků	2322
				souvislé svislé (šikmé) žlábký	2323
				vodorovné + svazky svislých (šikmých) žl.	2331
				vodorovné + souvislé svislé (šikmé) žlábký	2332
				motiv půloblouků	2341
				motiv kříže (+ nebo x)	2342
				motiv vložených kružnic	2343
tordování	2351				

Druh	Kód	Typ	Kód	Varianta	Kód	
Vhloubená výzdoba	2xx	pozdně bronzová výzdoba	24x	svislé hrubé hřebenování	241	
				dřívkování	242	
				špachtlování	243	
			prstování	25x	vodorovné	251
					svislé (šikmé)	252
			kombinace	26xx	vodorovné žlábký a šikmé rýžky	2601
					vodorovné žlábký a důlky	2602
					vodorovné žlábký a šikmé rýžky i důlky	2603
					svislé žlábký a šikmé rýžky	2611
					šikmé žlábký a šikmé rýžky	2612
					žlábkové půloblouky a šikmé rýžky	2621
	Rytá výzdoba	3xx	základní prvky	31x	ojedinělá vodorovná rýha	311
svazek vodorovných rýh					312	
ojedinělá svislá (šikmá) rýha					313	
svazek svislých (šikmých) rýh					314	
svislé jemné hřebenování					315	
samostatné (solitérní) hrubé rýhy					316	
souvislé hrubé rýhy					317	
křížící se hrubé rýhy (nepravidelná mřížka)					318	
svazky hrubých rýh					319	
						složené prvky
		vodorovné rýhy a kombinované ryté motivy	322			
			motivy	33x	šrafovaný trojúhelník	331
					vložené trojúhelníky	332
					tzv. vlčí zuby	333
					šrafovaná mřížka	334
					půloblouk	335
					větévka	336
Kombinace ryté a vhloubené výzdoby		4xx	vodorovné linie	41x	vodorovné rýhy a šikmé rýžky	411
					vodorovné rýhy a důlky	412
					vodorovné rýhy a šikmé rýžky i důlky	413
			svislé linie	42x	svislé (šikmé) rýhy a šikmé rýžky	421
					svislé (šikmé) rýhy a důlky	422
			vrubořez	431	-	-

## 5.1. Analýza zkoumaných objektů

Následující kapitola přináší podrobnější přehled jednotlivých objektů a následně celkový přehled provedeného archeologického výzkumu, při němž bylo objeveno 11 objektů z mladší doby bronzové.

### Objekt 05/09

objekt 05/09			
počet			
sáčků	střepů	výzdob	nádob
10	313	8	0

objekt 05/09			
povrchová úprava		vyjádřeno v %	
tuhovaná	leštěná	tuhovaná	leštěná
33	36	10%	11%

objekt 05/09			
keramická třída			celkem střepů
hrubá	středně hrubá	jemná	
24	257	32	313

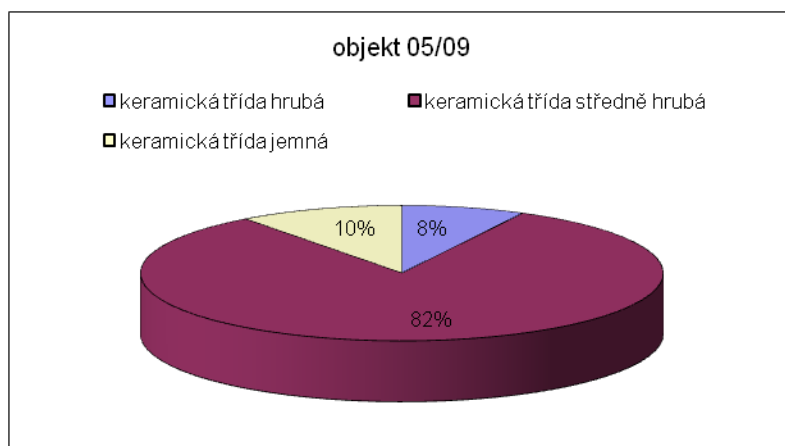

objekt 05/09						
Fragmenty						
D	D,T	HR,U	O	O,T	T	T,HR,O
7	2	2	6	6	274	1
T,U	U	HR	HR,O	O,U,T	T,D,O	T,HR
1	1	2	7	1	1	2

Z objektu 05/09 pochází v 10 sáčcích 313 střepů, z toho 257 střepů ve středně hrubé keramické třídě, 32 ks v jemné keramické třídě a 24 ks v hrubé keramické třídě.

Z tohoto množství je 36 střepů s povrchovou úpravou leštění a toto množství představuje 11 % celkového objemu. Dále se zde našlo 33 ks úlomků keramiky s tuhovanou povrchovou úpravou a toto množství představuje 10 % celkového objemu. Z jednotlivých fragmentů je v tomto objektu nejvíce nalezeno částí těla nádob T, a to v počtu 274 ks. Dále se zde vyskytují 7 krát dno D, 2 krát dno-tělo D, T, 2 krát hrdlo HR, 2 krát hrdlo-okraj HR, O, 6 ks samotného okraje O, 6 ks okraj-tělo O, T, 1 ks představuje zastoupení okraj-tělo-hrdlo O, T, HR, jeden ks okraj-ucho-tělo O, U, T, jeden ks tělo-ucho T, U a vyskytuje se zde jedno samostatné ucho U. V tomto objektu bylo nalezeno 7 ks úlomků keramiky s výzdobou, která je dále určitelná. Jedná se o střep s pořadovým číslem 1159, kde je nalezena rytá výzdoba s motivy šrafované mřížky s kódem 334, nákres tohoto úlomku se nachází v přílohové části od označením N7. Další dále určitelný střep je pod pořadovým číslem 1412, jedná se o výzdobu plastickou, kde je viditelné prosté vertikální žebro pod kódem 122 a jeho nákres se nachází v přílohové části pod označením N18. Úlomek pod pořadovým číslem 1676 má výzdobu pozdně bronzovou vhloubenou tzv. špachtlování a kód výzdoby je 243. Nákres tohoto úlomku je pod označením N25. Pod pořadovým číslem 1718 se nachází střep s vhloubenou výzdobou okraje tzv. přesekávání okraje a v přílohové části je jeho nákres pod označením N26. Pořadové číslo úlomku 998 obsahuje rytou výzdobu se svislým jemným hřebenováním, pod kódem 315. Pod pořadovým číslem 1145 se nachází výzdoba s vodorovným prstováním s kódem 251. Pořadové číslo 1148 obsahuje výzdobu okraje přesekáváním, pod kódem 223. Úlomek pod pořadovým číslem 1226 obsahuje výzdobu rytou se svazkem svislých rýh, pod kódem 314. Dále v přílohové části nákresů se nachází ještě nákres N6. Tento střep však nebyl dále určován pro nedostatečnou výzdobu. Obrazový materiál z tohoto objektu přímo z terénu se nachází v přílohové části pod označením PO5/09. Jedná se kruhovou zásobnici mírného kónického tvaru (*Kuna, Němcová, 2012, obr. 17/B800 str. 31*), s rovnými dnem. Průměr objektu je 162 cm a hloubka přibližně 74 cm.

### ***Datace objektu 5/09***

Na základě posuzované výzdoby fragmentů nalezených v objektu 5/09 (N6, N7, N18, N25, N26, N27) lze zařadit nálezy do mladobronzového období. Bližší dataci nelze určit kvůli absenci celých nádob a výrazné výzdoby fragmentů.

## Objekt 09/09

objekt 09/09			
počet			
sáčků	střepů	výzdob	nádob
8	160	2	0

objekt 09/09			
povrchová úprava		vyjádřeno v %	
tuhovaná	leštěná	tuhovaná	leštěná
7	19	4%	12%

objekt 09/09			
keramická třída			celkem střepů
hrubá	středně hrubá	jemná	
13	129	18	160

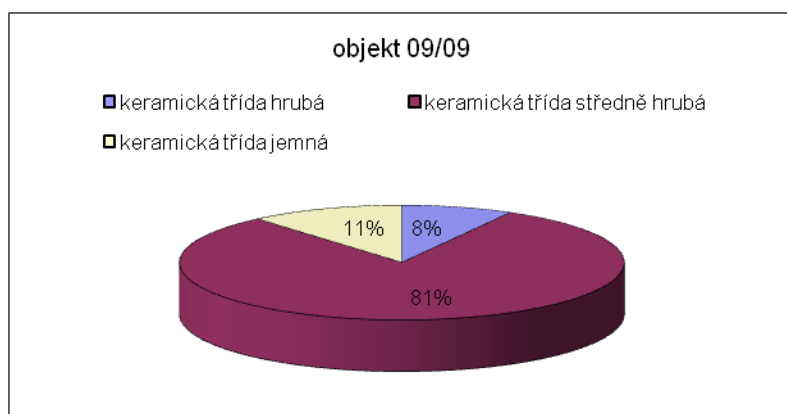

objekt 09/09						
fragmenty						
D	D,T	HR,U	O	O,T	T	T,HR,O
5	1	0	6	1	146	0
T,U	U	HR	HR,O	O,U,T	T,D,O	T HR
0	1	1	0	0	0	0

Z objektu 09/09 pochází v 8 sáčcích 160 střepů, z toho 129 střepů ve středně hrubé keramické třídě, 18 ks v jemné keramické třídě a 13 ks v hrubé keramické třídě. Z tohoto množství je 19 střepů s povrchovou úpravou leštění a toto množství představuje 12 % celkového objemu. Dále se zde našlo 7 ks úlomků keramiky s tuhovanou povrchovou úpravou a toto množství představuje 4 % celkového objemu. Z jednotlivých fragmentů je v tomto objektu nejvíce nalezeno částí těla nádob T, a to v počtu 146 ks. Dále se zde vyskytuje 5 krát dno D, 1 krát dno-tělo D, T, 6 ks samotného okraje O, 1 ks okraj-tělo O, T, jedno hrdlo HR a vyskytuje se zde jedno samostatné ucho U. V tomto objektu se nachází úlomek keramiky s výzdobou a jedná se o plastické horizontální žebrování pod kódem 121. Další výzdoba tohoto objektu se nachází pod pořadovým číslem 1127 a

jedná se o výzdobu vhloubenou se svazkem vodorovných žlábků s kódovým označením 2312. Obrazová příloha tohoto objektu z terénu se nachází v přílohové části PO9/09. Jedná se kruhovou zásobnicí mírného kónického tvaru (*Kuna, Němcová, 2012, obr. 17/B815 str. 31*), s rovným dnem, jedna stěna objektu je více profilovaná, o průměru 126 cm a hloubkou přibližně 75 cm.

#### ***Datace objektu 9/09***

Na základě keramiky lze zařadit nálezy do mladobronzového období. Bližší dataci nelze určit kvůli absenci celých nádob a výrazné výzdoby fragmentů.



## Objekt 35/09

objekt 35/09			
počet			
sáčků	střepů	výzdob	nádob
12	449	5	0

objekt 35/09			
povrchová úprava		vyjádřeno v %	
tuhovaná	leštěná	tuhovaná	leštěná
54	50	12%	11%

objekt 35/09			
keramická třída			celkem střepů
hrubá	středně hrubá	jemná	
30	388	31	449

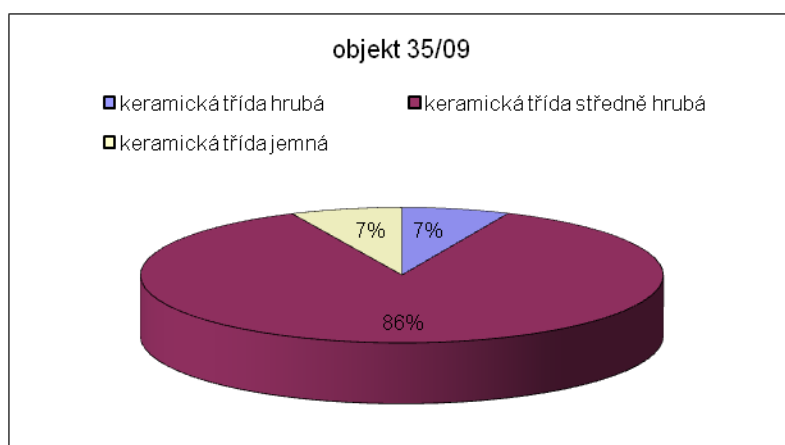

objekt 35/09						
Fragmenty						
D	D,T	HR,U	O	O,T	T	T,HR,O
9	3	0	15	3	415	1
T,U	U	HR	HR,O	O,U,T	T,D,O	T,HR
1	1	1	0	0	0	0

Z objektu 35/09 pochází v 12 sáčcích 449 střepů, z toho 388 střepů ve středně hrubé keramické třídě, 31 ks v jemné keramické třídě a 30 ks v hrubé keramické třídě. Z tohoto množství je 50 střepů s povrchovou úpravou leštění a toto množství představuje 11 % celkového objemu. Dále se zde našlo 54 ks úlomků keramiky s tuhovanou povrchovou úpravou a toto množství představuje 12 % celkového objemu. Z jednotlivých fragmentů je v tomto objektu nejvíce nalezeno částí těla nádob T, a to v počtu 415 ks. Dále se zde vyskytují 9 krát dno D, 3 krát dno-tělo D, T, 1 krát hrdlo HR, 15 ks samotného okraje O, 3 ks okraj-tělo O, T, 1 ks představuje zastoupení okraj-tělo-hrdlo O, T, HR, jeden ks tělo-ucho T, U a vyskytuje se zde jedno samostatné ucho U. V tomto

objektu se našlo 5 ks úlomků keramiky s výzdobou, která je dále určitelná. Jedná se o střep s pořadovým číslem 198, kde se našla výzdoba rytá se základními prvky svazku vodorovných rýh pod kódem 312. Další střep s výzdobou se nachází pod pořadovým číslem 1378 a jedná se o výzdobu rytou se složenými prvky vodorovných a šikmých rýh pod kódem výzdoby 321. Nákres tohoto úlomku se nachází pod označením N16. Pod stejným kódem výzdoby 321 se nalézá i úlomek s pořadovým číslem 196 a jeho nákres nalezneme pod označením N2. Střep s pořadovým číslem 1012 má výzdobu plastickou s prostým horizontálním žebrem pod kódem 121. Se stejným kódem výzdoby 121, pod kterým se nachází výzdoba plastická s prostým horizontálním žebrem, je veden i úlomek s pořadovým číslem 670 a jeho vyobrazení se nalézá pod označením N5. Pod pořadovým číslem 1440 se nachází úlomek s vhloubenou výzdobou šikmých žlábků na okraji, pod kódem 225. Dále se zde v kamenné industrii našel zlomek sekeromlatu a jeho nákres se nalézá pod označením N17. V objektu 35/09 mimo již zmíněných artefaktů byl nalezen hrob a v něm 3 kosterní pozůstatky lidí a zvířat. Jedná se zřejmě o osoby s nejnižším postavením ve společnosti, které neměli právo na žárový pohřeb (*Bouzek, Koutecký, Neústupný 1966, 120*). Veškerá obrazová dokumentace z terénu objektu 35/09 se nalézá v kapitole obrazových příloh PO35/09. Lze předpokládat, že i část nalezených střepů je součástí pohřební výbavy. Nalezené kosterní pozůstatky lidí budou předány ke zpracování antropologickému ústavu v Praze. Objekt obsahující dva lidské skelety, nebyl primárně hrobem, neboť výplň objektu napovídá spíše o primární funkci odpadní jámy nebo zásobnice. Kruhovitá jáma o průměru 193 cm byla vyplněna úlomky keramiky (viz výše) a dvěma jedinci, ležícími přes sebe, situovanými západ-východ.

### ***Datace objektu 35/09***

Na základě posuzované výzdoby fragmentů nalezených v objektu 35/09 (N2, N16) lze zařadit nálezy opět do mladobronzového období. Bližší dataci nelze určit kvůli absenci celých nádob a výrazné výzdoby fragmentů.

## Objekt 36/09

objekt 36/09			
počet			
sáčků	střepů	výzdob	nádob
6	144	2	0

objekt 36/09			
povrchová úprava		vyjádřeno v %	
tuhovaná	leštěná	tuhovaná	leštěná
13	12	9%	8%

objekt 36/09			
keramická třída			celkem střepů
hrubá	středně hrubá	jemná	
13	124	7	144

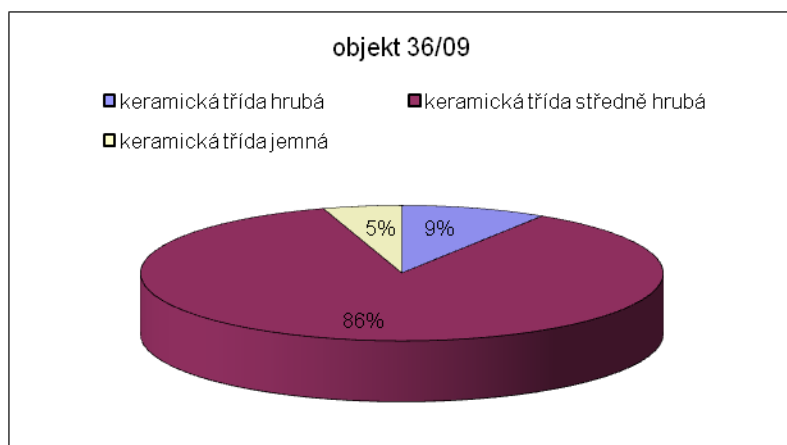

objekt 36/09						
fragmenty						
<b>D</b>	<b>D,T</b>	<b>HR,U</b>	<b>O</b>	<b>O,T</b>	<b>T</b>	<b>T,HR,O</b>
4	0	0	7	2	130	1
<b>T,U</b>	<b>U</b>	<b>HR</b>	<b>HR,O</b>	<b>O,U,T</b>	<b>T,D,O</b>	<b>T,HR</b>
0	0	0	0	0	0	0

Z objektu 36/09 pochází v 6 sáčcích 144 střepů, z toho 124 střepů ve středně hrubé keramické třídě, 7 ks v jemné keramické třídě a 13 ks v hrubé keramické třídě. Z tohoto množství je 12 střepů s povrchovou úpravou leštění a toto množství představuje 8 % celkového objemu. Dále se zde našlo 13 ks úlomků keramiky s tuhovanou povrchovou úpravou a toto množství představuje 9 % celkového objemu. Z jednotlivých fragmentů je v tomto objektu nejvíce nalezeno částí těla nádob T, a to v počtu 130 ks. Dále se zde vyskytují 4 krát dno D, 7 ks samotného okraje O, 2 ks okraj-tělo O, T, 1 ks představuje zastoupení okraj-tělo-hrdlo O, T, HR. V tomto objektu se našly 2 ks úlomků keramiky

s výzdobou, která je dále určitelná. Jedná se o střep s pořadovým číslem 716, který je částí zásobnice amforovité s válcovým hrdlem, jež je mírně vyduté. Kód této části nádoby je Zs1b a nachází se na ní výzdoba plastická s prostým vertikálním žebrem, výzdoba je vedena pod kódem 122, dále se zde nachází i druhá výzdoba, také plastická s prostým horizontálním žebrem pod kódem 121. Nákres se nalézá v přílohové části pod označením N5-1. Druhým úlomkem, který se dále určoval, je střep pod pořadovým číslem 736, a na něm se nalézá výzdoba vhloubená s prvky pozdně bronzové výzdoby se svislým a hrubým hřebenováním. Tato výzdoba spadá pod kód 241. Nákres tohoto úlomku se nalézá pod označením N5-2. Veškerý obrazový materiál z terénu se nalézá v přílohové části pod označením PO36/09. Jedná se o nepravidelnou elipsovitou zásobnici s průměrem v nejširším bodě 171 cm, zaobleným dnem, jedna stěna je silně profilovaná a druhá mírně kónická (*Kuna, Němcová, 2012, obr. 17/B840 str. 31*).

#### ***Datace objektu 36/09***

Na základě posuzované výzdoby fragmentů nalezených v objektu 36/09 (N5-1,2) lze zařadit nálezy opět do mladobronzového období. Bližší dataci nelze určit kvůli absenci celých nádob a výrazné výzdoby fragmentů.

## Objekt 44/09

objekt 44/09			
počet			
sáčků	střepů	výzdob	nádob
14	461	0	0

objekt 44/09			
povrchová úprava		vyjádřeno v %	
tuhovaná	leštěná	tuhovaná	leštěná
43	64	9%	14%

objekt 44/09			
keramická třída			celkem střepů
hrubá	středně hrubá	jemná	
45	374	42	461

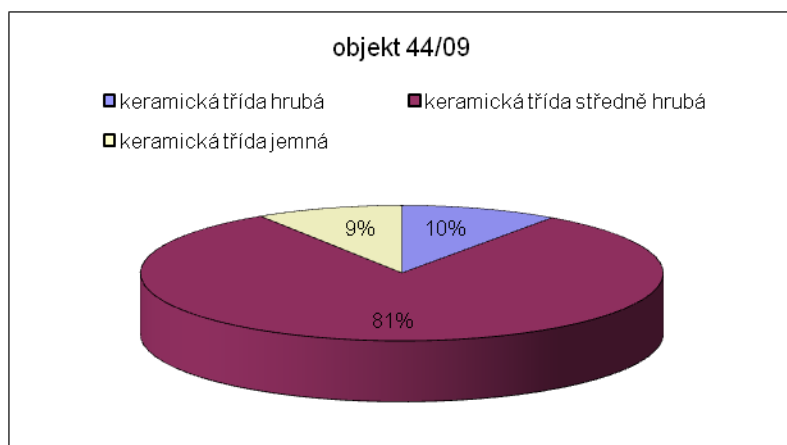

objekt 44/09						
fragmenty						
D	D,T	HR,U	O	O,T	T	T,HR,O
9	2	0	19	9	417	0
T,U	U	HR	HR,O	O,U,T	T,D,O	T,HR
0	3	0	1	0	0	0

Z objektu 44/09 pochází ve 14 sáčcích 461 střepů, z toho 374 střepů ve středně hrubé keramické třídě, 42 ks v jemné keramické třídě a 45 ks v hrubé keramické třídě. Z tohoto množství je 64 střepů s povrchovou úpravou leštění a toto množství představuje 14 % celkového objemu. Dále se zde našlo 43 ks úlomků keramiky s tuhovanou povrchovou úpravou a toto množství představuje 9 % celkového objemu. Z jednotlivých fragmentů je v tomto objektu nejvíce nalezeno částí těla nádob T, a to v počtu 417 ks. Dále se zde vyskytuje 9 krát dno D, 2 krát dno-tělo D, T, 19 ks okraje O, 9 ks okraj-tělo O, T, jedno tělo-hrdlo-okraj T, HR, O, jeden ks hrdlo-okraj HR, O a dále se zde nachází 3

krát ucho U. V tomto objektu se nenalezla žádná keramika s výzdobou. Obrazová příloha tohoto objektu z terénu se nachází v přílohové části PO44/09. Tato kruhová zásobnice je součástí výše popisovaného dvouobjektu, s mírně kónickou jižní stěnou, severní stěnou narušenou objektem 43/09. Tato zásobnice má v průměru 133 cm a hloubku přibližně 118 cm.

#### ***Datace objektu 44/09***

Na základě keramiky lze zařadit nálezy do mladobronzového období. Bližší dataci nelze určit kvůli absenci celých nádob a výrazné výzdoby fragmentů.

## Objekt 45/09

objekt 45/09			
počet			
sáčků	střepů	výzdob	nádob
9	424	0	0

objekt 45/09			
Povrchová úprava		vyjádřeno v %	
tuhovaná	leštěná	tuhovaná	leštěná
49	43	12%	10%

objekt 45/09			
keramická třída			celkem střepů
hrubá	středně hrubá	jemná	
22	375	27	424

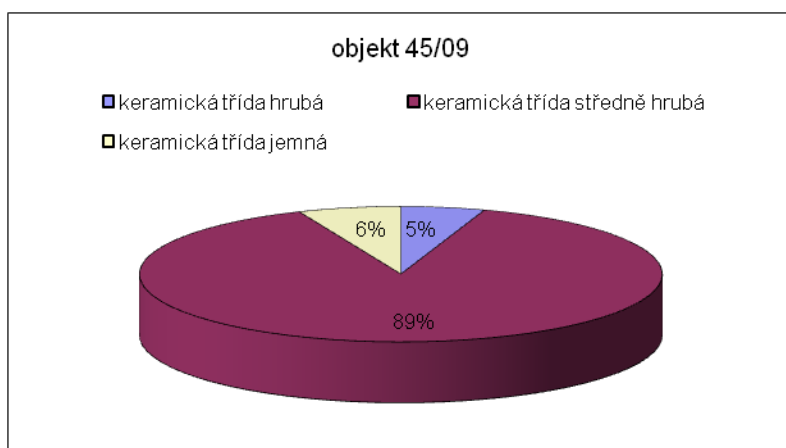

objekt 45/09						
Fragmenty						
D	D,T	HR,U	O	O,T	T	T,HR,O
3	2	0	11	10	393	4
T,U	U	HR	HR,O	O,U,T	T,D,O	T,HR
0	1	0	0	0	0	0

Z objektu 45/09 pochází v 9 sáčcích 424 střepů, z toho 375 střepů ve středně hrubé keramické třídě, 27 ks v jemné keramické třídě a 22 ks v hrubé keramické třídě. Z tohoto množství je 43 střepů s povrchovou úpravou leštění což je 10 % celkového objemu. Dále se zde našlo 43 ks úlomků keramiky s tuhovanou povrchovou úpravou a toto množství je 12 % celkového objemu. Z jednotlivých fragmentů je v tomto objektu nejvíce nalezeno částí těla nádob T a to v počtu 393 ks. Dále se zde vyskytuje 3 krát dno D, 2 krát dno-tělo D, T, 11 ks okraje O, 10 ks okraj-tělo O, T, 4 krát tělo-hrdlo-okraj T, HR, O a nachází se zde 1 krát ucho U. V tomto objektu se nenalezla žádná keramika s výzdobou. Obrazová

příloha objektu z terénu se nachází v přílohové části PO45/09. Jedná se kruhovou zásobnicí mírného kónického tvaru (*Kuna, Němcová, 2012, obr. 17/B547.2, str. 31*), se svažujícím se dnem na sever. Průměr objektu je 111 cm a hloubka přibližně 120 cm.

#### ***Datace objektu 45/09***

Na základě keramiky lze zařadit nálezy do mladobronzového období. Bližší dataci nelze určit kvůli absenci celých nádob a výrazné výzdoby fragmentů.



## Objekt 47/09

objekt 47/09			
počet			
sáčků	střepů	výzdob	nádob
7	172	2	0

objekt 47/09			
povrchová úprava		vyjádřeno v %	
tuhovaná	leštěná	tuhovaná	leštěná
12	23	7%	13%

objekt 47/09			
keramická třída			celkem střepů
hrubá	středně hrubá	jemná	
17	133	22	172

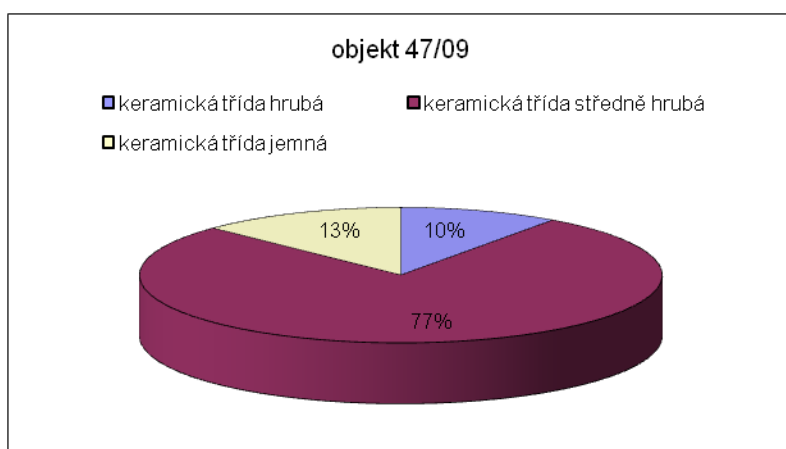

objekt 47/09						
fragmenty						
D	D,T	HR,U	O	O,T	T	T,HR,O
5	2	0	6	6	151	0
T,U	U	HR	HR,O	O,U,T	T,D,O	T,HR
0	0	1	1	0	0	0

Z objektu 47/09 se nachází v 7 sáčcích 172 střepů, z toho 133 střepů ve středně hrubé keramické třídě, 22 ks v jemné keramické třídě a 17 ks v hrubé keramické třídě. Z tohoto množství je 23 střepů s povrchovou úpravou leštění a toto množství představuje 13 % celkového objemu. Dále se zde našlo 12 ks úlomků keramiky s tuhovanou povrchovou úpravou a toto množství představuje 7 % celkového objemu. Z jednotlivých fragmentů je v tomto objektu nejvíce nalezeno částí těla nádob T, a to v počtu 151 ks. Dále se zde vyskytuje 5 krát dno D, 2 krát dno-tělo D, T, 6 ks okraje O, 6 ks okraj-tělo O, T, jedno hrdlo HR, jedno hrdlo-okraj HR, O. V tomto objektu se nachází 2 ks úlomků keramiky s výzdobou a to pod pořadovým číslem střepu 228, kde byla nalezena

vhloubená výzdoba v kombinaci vodorovných žlábků a důlků, pod kódem 2602. Nákres tohoto střepu s pořadovým číslem 228 se nalézá v přílohové části pod označením N3. Druhý úlomek keramiky s výzdobou má pořadové číslo 236 a jedná se o výzdobu plastickou s prostým vertikálním žebrem. Dále za zmínku, i když nemá výzdobu, stojí střep s pořadovým číslem 1353, jehož nákres je umístěn v přílohové části pod označením N12. Obrazová příloha tohoto objektu z terénu se nachází v přílohové části PO47/09. Tento objekt je blíže určen pro velmi výrazné profilace stěn a elipsovité tvar o průměru 132 cm a hloubce 120 cm.

#### ***Datace objektu 47/09***

Na základě posuzované výzdoby fragmentů nalezených v objektu 47/09 (N3, N12) lze zařadit nálezy do mladšího horizontu Ha A2.

## Objekt 51/09

objekt 51/09			
počet			
sáčků	střepů	výzdob	nádob
8	90	3	0

objekt 51/09			
povrchová úprava		vyjádřeno v %	
tuhovaná	leštěná	tuhovaná	leštěná
10	11	11%	12%

objekt 51/09			
keramická třída			celkem střepů
hrubá	středně hrubá	jemná	
15	69	6	90

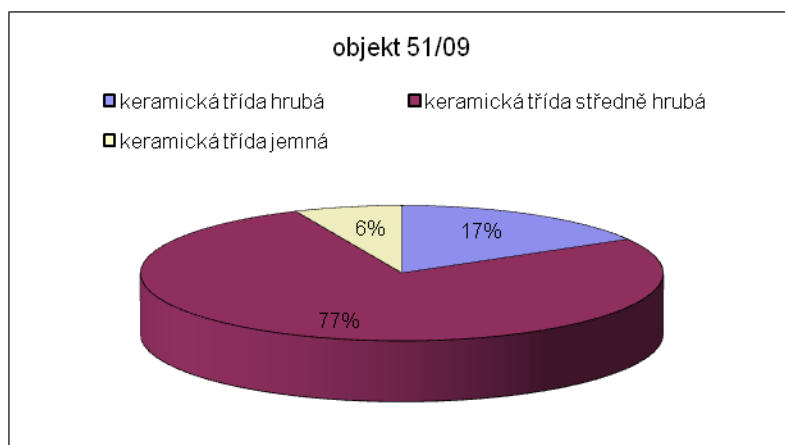

objekt 51/09						
fragmenty						
D	D,T	HR,U	O	O,T	T	T,HR,O
2	3	0	3	2	77	0
T,U	U	HR	HR,O	O,U,T	T,D,O	T,HR
1	1	1	0	0	0	0

Z objektu 51/09 pochází v 8 sáčcích 90 střepů, z toho 69 střepů ve středně hrubé keramické třídě, 6 ks v jemné keramické třídě a 15 ks v hrubé keramické třídě. Z tohoto množství je 11 střepů s povrchovou úpravou leštění a toto množství představuje 12 % celkového objemu. Dále se zde našlo 10 ks úlomků keramiky s tuhovanou povrchovou úpravou a toto množství představuje 11 % celkového objemu. Z jednotlivých fragmentů je v tomto objektu nejvíce nalezeno částí těla nádob T a to v počtu 77 ks. Dále se zde vyskytuje 2 krát dno D, 3 krát dno-tělo D, T, 3 ks okraje O, 2 ks okraj-tělo O, T, jedno hrdlo HR, jeden ks tělo-ucho T, U a jedno celé ucho. V tomto objektu se nachází 4 ks

úlomků keramiky s výzdobou a to pod pořadovým číslem střepu 1285, kde se nalézá výzdoba rytá se základními prvky svazku svislých rýh pod kódem 314. Nákres tohoto střepu se nalézá v přílohové části pod označením N11. Další pořadové číslo 1373 střepu se vyznačuje totožnou výzdobou jako střep 1285, tzn. výzdobu rytou se základními prvky svazku svislých rýh pod kódem 314. Jeho nákres je pod označením N13 v přílohové části. Na střepu s pořadovým číslem 1374 se našla plastická promačkávaná páska a kód této výzdoby je 111. Nákres se nalézá pod označením N14. Veškerá obrazová příloha z terénu se nachází v přílohové části pod označením PO51/09. Jedná se o kruhovitou zásobnici amforovitého tvaru o průměru 92 cm, s hloubkou přibližně 100 cm a rovným dnem.

#### ***Datace objektu 51/09***

Na základě posuzované výzdoby fragmentů nalezených v objektu 51/09 (N11, N13, N14) lze zařadit nálezy opět do mladobronzového období. Bližší dataci nelze určit kvůli absenci celých nádob a výrazné výzdoby fragmentů.

## Objekt 132/09

objekt 132/09			
počet			
sáčků	střepů	výzdob	nádob
12	387	29	4

objekt 132/09			
povrchová úprava		vyjádřeno v %	
tuhovaná	leštěná	tuhovaná	leštěná
32	39	8%	10%

objekt 132/09			
keramická třída			celkem střepů
hrubá	středně hrubá	jemná	
49	327	11	387

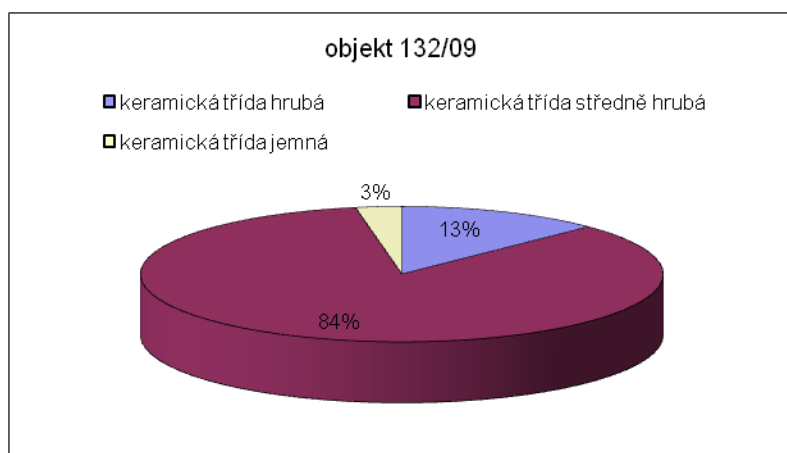

objekt 132/09						
fragmenty						
D	D,T	HR,U	O	O,T	T	T,HR,O
2	11	0	13	11	331	8
T,U	U	HR	HR,O	O,U,T	T,D,O	T,HR
2	5	2	1	0	0	1

Z objektu 132/09 pochází v 12 sáčcích 387 střepů, z toho 327 střepů ve středně hrubé keramické třídě, 11 ks v jemné keramické třídě a 49 ks v hrubé keramické třídě. Z tohoto množství je 39 střepů s povrchovou úpravou leštění a toto množství představuje 10 % celkového objemu. Dále se zde našlo 32 ks úlomků keramiky s tuhou povrchovou úpravou a toto množství představuje 8 % celkového objemu. Z jednotlivých fragmentů je v tomto objektu nejvíce nalezeno částí těla nádob T, a to v počtu 331 ks. Dále se zde vyskytuje 2 krát dno D, 11 krát dno-tělo D, T, 13 ks okraje O, 11 ks okraj-tělo O, T, 2 krát hrdlo HR, dva ks tělo-ucho T, U, 5 krát ucho, 1 krát

hrdlo-okraj HR, O, 1 krát tělo-hrdlo T, HR a tělo-hrdlo-okraj T, HR, O 8 krát. V tomto objektu se nachází 24 ks úlomků keramiky s výzdobou, 3 celé nádoby, 1 nádoba složená z úlomků keramiky s chybějícími spojovacími fragmenty a 3 úlomky bez výzdoby avšak vyobrazeny v přílohové části pod označením N30 - ucho a N33 – okraj, profilovaný do pravého úhlu, jedná se o střepy s pořadovými čísly 287 a 2891. Pod pořadovým číslem 540 a označením N4 okraj-tělo-hrdlo se nachází úlomek keramiky, který dle mého názoru je fragmentem nádoby typu amfora s mírně vydutým hrdlem s kódovým označením A2. V objektu 132/09 je zastoupeno největší množství celých nádob z celého výzkumu. Nalézá se zde pod pořadovým číslem 1282 kónický přímý koflík pod kódovým označením K1, který je vyobrazen v přílohové části pod označením N8, a fotodokumentace pod označením F3. Dále pod pořadovým číslem 1284 se nalézá kónická oblá mísa s rovným dnem pod kódem M2a, vyobrazená je pod označením N10 a její fotodokumentace se nalézá pod označením F2. Pod pořadovým číslem 1376 se nalézá kónická oblá mísa polokulovitá s kódem M2b, její vyobrazení se nalézá pod označením N15. Mezi nádoby tohoto objektu se dá dále zařadit skupina keramických fragmentů pod pořadovými čísly 1630, 1631, 1632, které dohromady tvoří amforu s válcovitým hrdlem a dvěma protilehlými uchy, vyobrazení této neúplné nádoby se nalézá pod označením N22. Další z části nádob se nachází pod pořadovým číslem 1548 část cedníku, kterou i přes jeho neúplnost lze určit jako miskovitý bezuchý cedník s kódem C2. Jeho nákras se nachází pod označením N19. Pod pořadovým číslem 1549 se nachází úlomek s rytou výzdobou skládající se ze svazku svislých rýh s kódovým označením 314, nákras tohoto střepu se nachází pod označením N20 v přílohové části. Pod pořadovým číslem 1550 se nachází úlomek s výzdobou plastických horizontálních žeber značené kódem 121. Jeho vyobrazení se nachází pod označením N21. Pořadové číslo 2890 zahrnuje úlomek s výzdobou vodorovných žlábků patřících do druhu vhloubené výzdoby a je veden pod kódem 2312 a jeho nákras se nachází v přílohové části pod označením N31. Stejnou výzdobu nacházíme u úlomku s pořadovým číslem 2897 a jeho vyobrazení je pod označením N32. Pořadové číslo 77 obsahuje úlomek s plastickou výzdobou s prostým horizontálním žebrováním, pod kódem 121. Stejnou výzdobu pod stejným kódem nacházíme u úlomku pod pořadovým číslem 89. Úlomek s pořadovým číslem 78 obsahuje stejný druh výzdoby jako dva předešlé, ale žebrování na něm je vertikální pod kódem 122. Na artefaktu pod pořadovým číslem 546 se nachází rytá výzdoba obsahující jednu základní ojedinělou vodorovnou rýhu, pod

kódovým označením 311. Pod pořadovými čísly 822, 823, 824 a 825 se nachází stejná plastická výzdoba s prostým horizontálním žebrováním, pod kódem 121. Pod pořadovým číslem 2712 se nachází pozdně bronzová výzdoba, vhloubená se svislým hrubým hřebenováním. Kód této výzdoby je 241. U úlomku 2710, který má naprosto totožnou výzdobu s předešlým, se dále dá určit typ nádoby, ze které pochází, a nejspíše se jedná o amforu s mírně vydutým hrdlem pod kódem A2. Pořadové číslo 530 obsahuje úlomek s plastickou výzdobou s prostým horizontálním žebrováním, pod kódem 121. Stejnou výzdobu pod stejným kódem nacházíme u úlomku pod pořadovým číslem 516, ale žebrování u tohoto fragmentu je vertikální, pod kódem 122. Pořadová čísla úlomků 2888 a 2889 mají plastickou výzdobu s prostými horizontální žebry, pod kódem 121. Úlomky pod pořadovými čísly 2898, 2930 a 2894 jsou totožné výzdoby, ale nacházíme na nich žebrování vertikální s kódovým označením 122. Veškerá obrazová příloha z terénu se nachází v přílohové části pod označením PO132/09. Jedná se nepravidelnou kruhovou zásobnicí nebo tzv. širokou jámu (Kuna, Němcová, 2012, obr. 17/C311.1, str. 31), se svažujícím se dnem ze západní strany a mírně zkosenou západní stěnou, o průměru 113 cm a hloubkou přibližně 43 cm.

### ***Datace 132/09***

Na základě posuzovaných nádob mísy F2 (*Smejtek 2011, obr. 99/40, str. 129*), koflíku F3 (*Smejtek 2011, obr. 100/27, str. 135*) a výzdoby fragmentů nalezených v objektu 132/09 (N4, N8, N10, N15, N19, N20, N21, N22, N30, N31, N32, N33) lze datačně zařadit tyto artefakty do mladší doby bronzové (BD/HaA1). Nalezený fragment s pořadovým číslem 2712 se dostal do objektu zřejmě druhotně, neboť se datačně (HaB1) liší od ostatních artefaktů.

## Objekt 43/09

objekt 43/09			
počet			
sáčků	střepů	výzdob	nádob
5	129	2	0

objekt 43/09			
povrchová úprava		vyjádřeno v %	
tuhovaná	leštěná	tuhovaná	leštěná
15	11	12%	9%

objekt 43/09			
keramická třída			celkem střepů
hrubá	středně hrubá	jemná	
20	105	4	129

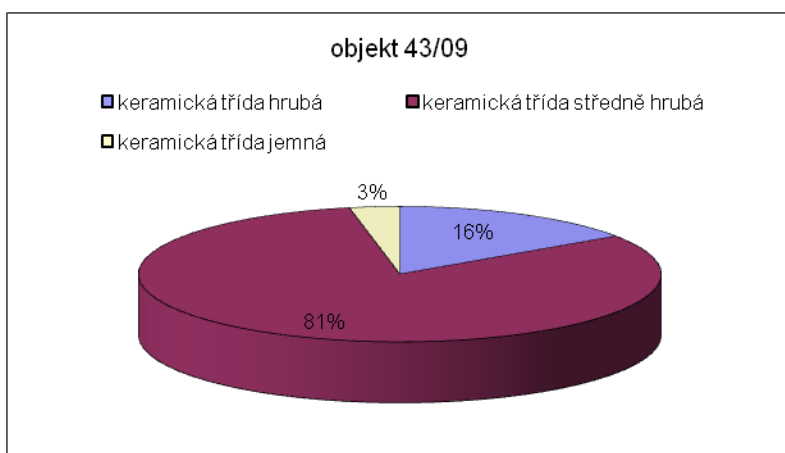

objekt 43/09						
fragmenty						
D	D,T	HR,U	O	O,T	T	T,HR,O
2	1	0	4	0	119	1
T,U	U	HR	HR,O	O,U,T	T,D,O	T,HR
0	0	0	2	0	0	0

Z objektu 43/09 pochází v 5 sáčcích 129 střepů, z toho 105 střepů ve středně hrubé keramické třídě, 4 ks v jemné keramické třídě a 20 ks v hrubé keramické třídě. Z tohoto množství je 11 střepů s povrchovou úpravou leštění a toto množství představuje 9 % celkového objemu. Dále se zde našlo 15 ks úlomků keramiky s tuhovanou povrchovou úpravou a toto množství představuje 12 % celkového objemu. Z jednotlivých fragmentů je v tomto objektu nejvíce nalezeno částí těla nádob T a to v počtu 119 ks. Dále se zde vyskytuje 2 krát dno D, 1 krát dno-tělo D, T, 4 ks okraje O, 2 krát hrdlo-okraj HR, O. V tomto objektu se nachází 2 ks úlomků keramiky s výzdobou a žádná celá nádoba. Pod



pořadovým číslem 152 se nachází úlomek s rytou výzdobou se základním prvkem ojedinělé vodorovné rýhy pod kódem 311. Druhý nalezený fragment s výzdobou je pod pořadovým číslem 976 a nachází se na něm výzdoba vhloubená, jedná se o typ pozdně bronzové výzdoby se svislým hrubým hřebenováním. Tato výzdoba má kód 241. Dále za zmínku v tomto objektu stojí fragmenty s pořadovým číslem 1758 a 1757, které jsou vyobrazeny pod označením N29 a N28 v přílohové části této práce. Veškerá obrazová příloha z terénu se nachází v přílohové části pod označením PO43/09. Tento objekt je součástí dvouobjektu s objektem 44/09. Jedná se o blíže neurčený kruhový objekt s rovnou profilací na severní straně, na jižní straně se prolíná se starším objektem 44/09. Dle datace na základě artefaktové výplně, téměř o 50 cm menší hloubku se zřejmě jedná o mladší objekt. Průměr objektu je 155 cm a hloubka 68 cm.

#### ***Datace objektu 43/09***

Na základě posouzení nalezeného fragmentu misky (N29) nalezené v objektu 43/09, se dá s největší pravděpodobností objekt datovat do Ha A2. Nalezený fragment s pořadovým číslem 976 se dostal do objektu zřejmě druhotně, neboť se datačně (HaB1) liší od ostatních artefaktů.

## Objekt 50/09

objekt 50/09			
počet			
sáčků	střepů	výzdob	nádob
8	229	6	1

objekt 50/09			
povrchová úprava		vyjádřeno v %	
tuhovaná	leštěná	tuhovaná	leštěná
18	25	8%	11%

objekt 50/09			
keramická třída			celkem střepů
hrubá	středně hrubá	jemná	
22	193	14	229

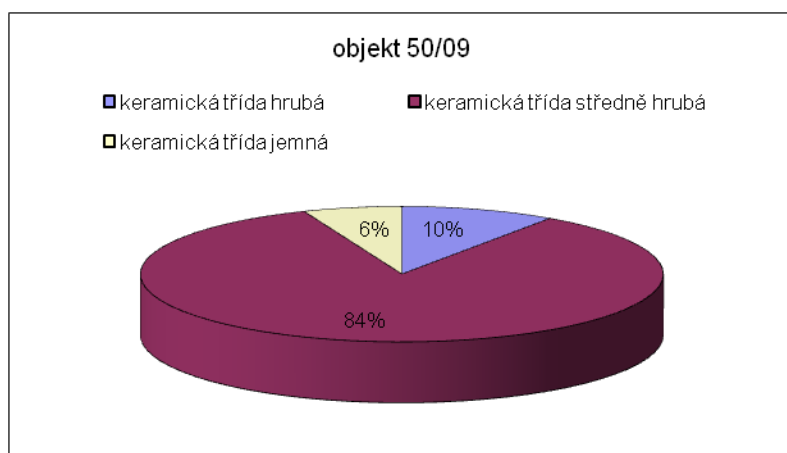

objekt 50/09						
fragmenty						
D	D,T	HR,U	O	O,T	T	T,HR,O
5	3	0	8	4	204	2
T,U	U	HR	HR,O	O,U,T	T,D,O	T,HR
0	0	0	0	1	1	1

Z objektu 50/09 pochází v 8 sáčcích 229 střepů, z toho 193 střepů ve středně hrubé keramické třídě, 14 ks v jemné keramické třídě a 22 ks v hrubé keramické třídě. Z tohoto množství je 25 střepů s povrchovou úpravou leštění a toto množství představuje 11 % celkového objemu. Dále se zde našlo 18 ks úlomků keramiky s tuhovanou povrchovou úpravou a toto množství představuje 8 % celkového objemu. Z jednotlivých fragmentů je v tomto objektu nejvíce nalezeno částí těla nádob T a to v počtu 204 ks. Dále se zde vyskytuje 5 krát dno D, 3 krát dno-tělo D, T, 8 ks okraje O, 4 ks okraj-tělo O, T, 1 krát tělo-hrdlo T, HR, 2 krát tělo-hrdlo-okraj T, HR, O, 1 krát

okraj-ucho-tělo O, U, T a 1 krát tělo-dno-okraj T, D, O. V tomto objektu se nachází 6 ks úlomků keramiky s výzdobou a 1 celá nádoba. Nádoba se nachází pod pořadovým číslem 1283, jedná se o amforovitou nádobu s válcovitým hrdlem a dvěma protilehlými uchy, pod kódem A1a. Tuto nádobu nalezneme v přílohové části pod označením N9 a F1. Pod pořadovým číslem 1 a 2 se nachází dva fragmenty s plastickou výzdobou prostých vertikálních žebor, pod kódovým označením 122. Tyto úlomky keramiky se nachází pod označením N1 v přílohové části. Tyto dva fragmenty byly posouzeny jako části amforovité zásobnice s válcovitým hrdlem pod označením Zs1. Pod pořadovým číslem 99, 100 a 101 se nachází fragmenty s plastickou výzdobou s prostými vertikálními žebry, pod kódovým označením 122. Tyto tři fragmenty byly posouzeny jako části amforovité zásobnice s válcovitým hrdlem s označením Zs1. Pod pořadovým číslem 119 se nachází keramický úlomek ozdobený ojedinělou vodorovnou rýhou, která spadá pod kódové označení 311. Posledním dále určitelným artefaktem tohoto objektu je necelý koflík složený z několika úlomků. Tento koflík je zařazen pod kódové označení K1, jedná se zřejmě o přímý kónický koflík, který má pořadové číslo 1634 a jeho vyobrazení se nachází pod označením N24. Dále za zmínku stojí úlomek 1633, který je vyobrazen pod označením N23 v přílohové části této práce, avšak není dále určitelný. Veškerá obrazová příloha z terénu se nachází v přílohové části pod označením PO50/09. Jedná se elipsovitou zásobnici, kde se západní stěna ke dnu zužuje a východní stěna je kolmá k rovnému dnu. Tento objekt má průměr 96 cm a hloubku 77 cm.

### ***Datování objektu 50/09***

Na základě nalezené celé nádoby (N9, F1), úlomku keramiky N23 a neúplné nádoby N24 (*Smejtek 2011, obr. 100/1, str. 135*) byl objekt 50/09 přibližně datován do období přechodu od mohylové ke knovízské kultuře (BC/BD).

## 5.2 Analýza keramických nálezů

### Amfora

Nejvýraznějším druhem nádob mladší a pozdní doby bronzové jsou amfory. Nejčastěji se vyskytují ve středně hrubé keramické třídě. Amfora je jedním z vůdčích keramických typů nejen knovízské kultury, ale všech kultur popelnicových polí. Jedná se o dvoudílný tvar s vysokým hrdlem, které zabírá až polovinu celkové výšky nádoby, a mnohdy ji i přesahuje. Na rozhraní hrdla a těla bývá opatřena dvěma malými protilehle umístěnými oušky. Některé exempláře jsou však bez oušek a tehdy hovoříme o bezuché amfoře. Amfory popsané podoby nepřicházejí v knovízské kultuře ani v dalších kulturách popelnicových polí jako novinka. Mají své předlohy v předchozí středobronzové mohylové kultuře, a to v obou jejích variantách. Jedná se o varianty středodunajské mohylové kultury ve středních a severozápadních Čechách, stejně jako českofalcké v západních a jižních Čechách. Tato shoda amforovitých tvarů spolu s identitou nejstarších dvojkónických nádob v obou kulturách je jedním z prvků používaných při řešení genetických otázek knovízské kultury, pokud jde o argumentaci z oblasti hmotné kultury (*Pleinerová, Hrala 1988, 71-78*).

V dalším vývoji podléhají knovízské amfory významné proměně: stěny hrdla se vydouvají a nabývají konvexní podoby. Na počátku bylo hrdlo vyšší a málo vyduuté, později se snižuje a prohnutím pod okrajem nabývá esovitého profilu až ke tvarům s nízkým a poměrně rozevřeným hrdlem. Za nejstarší je považováno šikmé žlábkování, které je nahrazováno svislou kanelurou a později se v podhrdlí objevuje vodorovné žlábkování buď samotné, nebo na ně navazují ještě svislé žlábký. Na výduti se začíná objevovat rytá výzdoba.

V Prosmykách se vyskytla amfora s mírně vydutým hrdlem a válcovitým hrdlem se dvěma protilehlými uchy. Na počátku vývoje mladobronzových amfor stojí štíhlé vertikální tvary s válcovitým hrdlem, které však mají oproti svým ještě středobronzovým předchůdcům ucha umístěná na rozhraní hrdla a těla (*Chvojka 2009, 36-50*). Po celou mladší dobu bronzovou lze sledovat plynulý vývoj knovízských amfor od tvaru s válcovitým hrdlem po artefakty s hrdlem výrazně etážovitě prohnutým. Mezi

oběma uvedenými krajními formami pak vývojově stojí amfory s hrdlem mírně vydutým (*Chvojka 2009, 36-50*).

Rovněž ve vybraných lokalitách jižních Čech se vyskytují, vedle jiných typů, i amfory s válcovitým hrdlem, mírně vydutým hrdlem, s etážovitě vydutým hrdlem a štítarské amfory kvadratické profilace (*Chvojka 2009, 36-50*).

V osadě Březno se dochovaly etážovité amfory. Jejich nejstarší typy chybějí a začínají se zde objevovat až exempláře s lehce konvexními hrdly. Zdobení na artefaktech z osady Březno je vodorovné žlábkování na podhrdlí se skupinami svislých a šikmých rýh, či náznak podkovovitých žlábků (*Pleinerová, Hrala 1988, 71-78*).

V Blížejově u Domažlic jsou doloženy nálezy amfor. Zlomek hrdla s hraněným okrajem lze přiřadit k typickým pozdně bronzovým amforám s válcovitým nebo kuželovitým hrdlem. Jiný typ amfory reprezentuje zlomek hrdla zdobený vodorovnou kanelací, jde o amforu s prohnutým kuželovitým hrdlem a nálevkovitě rozevřeným okrajem (*Hereit 2008, 95*). Shodné amfory se vykytují i ve štítarské oblasti.

Ve výšinném sídlišti z mladší doby bronzové ve Štítarech nad Radbuzou-Hostěticích v okrese Domažlice se našla etážovitá amfora. Svědčí o tom fragmenty vysokého mírně vydutého hrdla s náznakem esovité profilace. Torzo hrdla nemá zachovaný okraj, podhrdlí je bez žlábků. Etážovité nádoby se typologicky vyvíjejí ze starších amfor s vysokým válcovitým hrdlem, které mají již esovité profilované a lehce vyduté hrdlo (*Chytráček 2002, 120*).

V Přešticích „Na Dlouhém“ se našla především keramika středně hrubé až hrubé keramické třídy. K amforovité keramice zde nalezené náleží zlomek s vodorovně vyklopeným klenutým okrajem se svislým prstováním a mírně nálevkovitě rozevřeným hrdlem. Nálezy dále poukazují na amforu s válcovitým hrdlem, zaobleným okrajem a šikmými nehtovými vrypy, oválnými důlky. Další nález potvrzuje výzdobu s vodorovně prstovaným nálevkovitým hrdlem a se svislým prstováním na plecích nádoby. Dále se zde našla amfora s nálevkovitě rozevřeným hrdlem a šikmo vyklopeným okrajem s hranou zdobenou šikmými záseky (*Čedíková 2008, 35-49*).

V Přešticích „V Háječku“ byla nalezena amforovitá nádoba s nálevkovitým hrdlem s vodorovně vyklopeným okrajem a nepravidelně šikmo přesekávanou hranou,

zlomek amfory s šikmo ven vyhnutým okrajem s hranou zdobenou prstovými důlky a povrchem vodorovně prstovaným (Čedíková 2008, 50-61).

V Přehýšově se našla amforovitá nádoba oblé horní výdutě s nízkým prohnutým kuželovitým hrdlem a okrajem ven vyhnutým zaobleným (Štěrbová 2008, 67-77).

Na Skalce u Velimi jsou nejčastěji zastoupené amfory v klasické „lužické“ podobě, tj. s válcovitým nebo kónickým hrdlem soušky na rozhraní hrdla a plecí nebo bez nich. Zvláštní nalezenou variantou amfor jsou tvary s ostrou výdutí s přesekávaným lomem nebo lištou, většinou kónickým hrdlem a někdy se zdrsněným spodkem (Hrala, Šumberová, Vávra 2000, 278-281).

## **Hrnec**

Vejitá nádoba je tvarem, pro nějž se nejlépe hodí označení hrnec. Je to typ vyhraněný v knovízské kultuře, ale i v dalších příbuzných kulturách doby popelnicových polí. Jde o oválnou nádobu vertikální stavby s nízkým prohnutým nebo mírně rozevřeným hrdlem. Vedle bezuchých jsou i tvary se dvěma páskovými uchy od okraje přes hrdlo. Exempláře s hladkým povrchem patří spíše do starších, včetně předknovízských fází vývoje, i pouhé zdrsnění povrchu je vzácné. V knovízských nálezech jsou květináče neboli hrnce velmi uniformní: buď svislé prstování celé nádoby nebo na hrdle horizontální a na ostatním těle vertikální (Pleinerová, Hrala 1988, 95).

V daném výzkumu v Prosmykách se nenašel žádný celý artefakt, ale zlomky keramiky svědčí o výskytech hrnců a květináčů v této lokalitě.

V osadě Březno se našla celá řada těchto artefaktů s následující výzdobou: nezdrsněný květináč, dvojí prstování, vertikální hlazení a žlábkování (Pleinerová, Hrala 1988, 103-109).

V Blížejově u Domažlic se našlo velké množství úlomků artefaktů a mimo to i jeden celý hrnec bez výzdoby. Z velkého množství úlomků vyplývá, že v této lokalitě je nejvíce zastoupená keramika užitková, a to nejvíce s hrncovitými nádobami. Jedná se o

hrnce s jedním nebo dvěma uchy, s vejčitým tělem a slabě nálevkovitým hrdlem (*Hereit 2008, 93*).

V Přešticích „Na Dlouhém“ byla nalezena hrncová nádoba (květináč) s prohnutým hrdlem a s okrajem zaobleným, bez výzdoby (*Čedíková 2008, 35-49*).

V Přešticích „V Háječku“ bylo rekonstruováno torzo hrnce s mírně prohnutým kónickým hrdlem a zaobleným okrajem s vodorovným žlábkováním na největší výduti (*Čedíková 2008, 50-61*).

V lokalitě Přehýšov na Plzeňsku se k dochovaným hrncovitým nádobám řadí nádoby s prohnutým válcovitým hrdlem s vodorovně seříznutým okrajem a prožlabením na vnitřní straně pod okrajem. Nejčastější výzdobou zde nalezenou je žlábkování, rýhování a obrvení (*Štěrbová 2008, 67-77*).

Ve Velimi jsou hrnce nejčastěji zastoupeny ovoidní nádobou s páskovými uchy přes esovitě prohnuté hrdlo, ale i tvary bezuché. Povrchová úprava zde nalezených hrnců byla z největší části nehlazená nebo zdrsňená např. prstováním (*Hrala, Šumberová, Vávra 2000, 278-281*).

## **Koflík**

K dalším výrazným tvarům jemné keramické třídy období popelnicových polí náleží koflíky, jejichž tvar velmi připomíná různé misky. S jedinou výjimkou, a to je ucho vycházející nejčastěji z okraje. Podobně jako u mís, i v případě koflíků jde o tvary kónické, oblé kónické, esovité a s odsazeným hrdlem. Poslední varianta je však často zahrnována spíše do kategorie džbánek.

V Prosmykách se našel koflík kónický přímý zcela bez výzdoby. Tento druh koflíku představuje prostou účelovou nádobu, procházející celým vývojem knovízské a štitarské kultury. Jediným chronologickým vodítkem by tak mělo být, vedle výzdoby, postupně se převyšující ucho nad okraj, což je typické pro pozdně bronzové nálezy (*Chvojka 2009, 36-50*).

Ve vybraných lokalitách jižních Čech se nalézají koflíky: kónický přímý koflík, kónický oblý koflík, koflíky esovité profilace a koflíky s odsazeným hrdlem (*Chvojka 2009, 36-50*).

V osadě Březno nálezy dokládají jeho dlouhé trvání, prakticky po celý vývoj. Jím se tvarově blíží hrnky malé i větší ze souborů nálezů. Našly se zde koflíky esovitých tvarů, se žlábkovanými uchy, koflík esovitý se střechovitým ouškem, koflíky s vodorovnými žlábkami v podhrdlí a žlábkovanou třásňovou výzdobou. Dále se zde vyskytl exemplář se skupinou svislých žlábků pod uchem, džbánků se stopami lehkého žlábkování a nakonec i džbánek s válcovitým hrdlem a horizontálními rýhami v podhrdlí (*Pleinerová, Hrala 1988, 123*).

V blížeovském souboru byla přítomnost koflíku prokázána pomocí výskytu ucha v jednom případě. Byl zde nalezen okraj s odlomeným uchem (*Hereit 2008, 99*).

Fragmenty hrdla nalezené ve výšinném sídlišti ve Štítarech nad Radbuzou - Hostěticích dokazují nález dvojkónického koflíku (*Chytráček 2002, 120*).

Z koflíků v Přešticích „Na Dlouhém“ se zde našly: koflík s rozevřeným hrdlem a se svazkem vodorovných rýh (*Čedíková 2008, 35-49*).

V Přešticích „V Háječku“ bylo ze zlomků kresebně rekonstruované torzo koflíku s nálevkovitým hrdlem a ostře vyhnutým okrajem. Baňaté tělo je zdobeno mnohonásobným svazkem vodorovných rýžek lemovaných dole řadou nepravého obrvení. Dalším rekonstruovaným koflíkem je koflík s ostře rozevřeným hrdlem a zahroceným okrajem, na plecích a okraji jsou zachovány kořeny tyčinkového ouška, výduť je hustě zdobena pásem vodorovných rýh lemovaných zespoda obrvením a pod ním dalším pásem rýh tvořícím oblouky, od kterých vedou svislé pásy tvořené vždy pěticí rýh. Z menších tenkostěnných koflíků pochází koflík s šikmo ven vyhnutým okrajem z nálezu. K hlubším koflíkům lze řadit dva zlomky z kulturní vrstvy: zlomek horní části výdutě s prohnutým hrdlem a páskovým žlábkovaným uchem. (*Čedíková 2008, 50-61*).

V Přehýšově byla nalezena torza koflíků, která patří mezi jemnou keramiku s analogiemi v milavečských mohylách v Kokotsku u Ejpovic. Zlomky koflíků zde



nalezených mají bohaté zdobení: vodorovné žlábký, rýhy a obrvení (*Štěrbová 2008, 67-77*).

Koflíky nalezené ve Velimi jsou zastoupeny běžnými kónickými a polokulovitými koflíky. Jedinou zvláštností zde nalezenou jsou malé koflíky esovité nebo lomené profilace s páskovým uchem. Vzácně jsou zdobené křížkem na vnější straně dna nebo rýzkami pod kořenem ucha. Tyto specifické koflíky jsou pojmenovány podle depotu nalezeného 4 km jižně od Velimi typem „Křečhořským“ (*Hrala, Šumberová, Vávra 2000, 278-281*).

### **Mísa a dvojkónická nádoba (okřín)**

Nejčastějším druhem v období popelnicových polí jsou mísy a misky. Tyto nádoby zpravidla se vyskytují v jemné keramické třídě a vyznačují se většinou absencí ucha. Velmi často jsou ve střepovém materiálu nerozeznatelné od koflíků. Mísy jsou nádoby horizontální stavby a nacházejí nejširší uplatnění jako předměty denní potřeby, vyskytují se v mnoha podobách: široce rozevřené tvary s kónickými nebo mírně zaoblenými stěnami, polokulovité, s esovitou profilací, s nálevkovitým ostře odsazeným hrdlem, dále s odsazeným hrdlem a vytaženým okrajem, často na vnitřní straně se šikmým žlábkováním vnitřního kraje, mající zpravidla další vnitřní žlábkovanou výzdobu s profilací kónickou nebo esovitou. Mísy a misky mívají málo výzdoby, nejvýše s několika svislými rýhami, častěji jsou však tuhovány. Jemné husté rýhy na tuhovém povrchu nádob mívají ohraničení krátkými šikmými rýzkami či body (*Pleinerová, Hrala 1988, 109*).

Dvojkónická nádoba, v Čechách také nazývaná okřín, je v podstatě variantou mísy. Je to společný keramický typ pro kulturu knovízskou, lužickou a další příbuzné kultury. Nové výzkumy potvrdily existenci dvojkónické nádoby už i v pozdní mohylové kultuře. Řada dvojkónických nádob v knovízské kultuře vychází od tvarů s ostrým lomem v polovině výšky nádoby, horní část je válcovitá nebo mírně kuželovitá, potom se horní část zvyšuje, stěny se vydouvají a spodek se konkávně prohýbá ke dnu, takže nádoba má stěny esovitého profilu a širokou výduť, a jako celek působí dojmem široké vázy. Výzdobné prvky jsou vcelku chudé. Ornamentaci je vyhrazena spodní část

nádoby, u mladších variant bez ostrého lomu a také výdut' nebo malá partie nad ní. Na pozdních tvarech převažuje vertikální prstování začínající nad výdutí, kde je zčásti přetaženo grafitovou vrstvou. Tuhování povrchu nebo alespoň horní části nádoby je průběžný zjev. Typická výzdoba mladších okřínků jsou vodorovné rýhy nad lomem s rytými trojúhelníky se šrafováním.

V Prosmykách se objevily dvě kónické oblé misky, které jsou nejběžnějším typem mís epochy popelnicových polí, vedle misek esovité profilace. Stejně jako jim podobné kónické přímé mísy představují i ony naprosto běžnou součást všech chronologických stupňů této epochy (*Chvojka 2009, 36-50*).

Taktéž ve vybraných lokalitách jižních Čech se vyskytly kónické oblé misky, dále se zde vyskytly kónické přímé mísy, dvojkónické misky, mísy typu „Drhovice“, mísy esovité profilace, misky s odsazeným hrdlem, hluboké hrubé mísy („krajáče“) a mísy na nožce (*Chvojka 2009, 36-50*).

V Březně se našly mísy kónické oblé, mísy s esovitou profilací, mísy s odsazeným hrdlem nálevkovitě rozevřeným, polokulovité mísy, mísy s vytaženým krajem. Derivátem typu Březno je mísa s vertikálními rýhami z jámy 11. Tento nález dal název míse typu Březno. Mísy typu Březno jsou zastoupeny v souborech mladších a pozdních (*Pleinerová, Hrala 1988, 123*). V objektech osady Březno jsou dvojkónické nádoby hojně zastoupeny. Procentuálního vyhodnocení jejich výskytu brání však obtížná rozlišitelnost malých zlomků nebo fragmentů bez charakteristických znaků. Počátky osídlení v Březně se datují až do průběhu vývoje knovízské kultury a její nejstarší horizont tu chybí. Vyskytuje se zde následující výzdoba: vodorovné žlábký na výduti, vertikální prstování, svislé rýhování (*Pleinerová, Hrala 1988, 79-83*).

V Blížejově u Domažlic se našel zlomek misky esovité profilace s dovnitř seříznutým okrajem hrubé keramické třídy. Mísovité nádoby jsou zde doloženy minimálně ještě v jednom případě, a to dvěma zlomky z jedné nádoby zdobené „attinskou“ výzdobou, tj. pásem rýh lemovaných obroubením, zde navíc doplněnou jedním žlábkem (*Hereit 2008, 101*).

Ve Štítarech nad Radbuzou se mimo jiné našla amforovitá mísa, pravděpodobně k tomuto keramickému tvaru patří zlomek vodorovně vytaženého okraje

s hlazenou až leštěnou vnitřní stranou se stopami tuhování a s drsným nerovným vnějším povrchem. Dále zde byla nalezena mísa se zaoblenou stěnou a mísa s esovitou profilací (*Chytráček 2002, 122*).

V Přešticích „Na Dlouhém“ je výskyt mis zastoupen následujícími tvary: miska esovité profilace s šikmo vytaženým hraněným okrajem, uvnitř s tuhovaným povrchem, miska s nálevkovitě rozevřených stěn se zaobleným okrajem. Na těchto miskách je patrná výzdoba žlábkováním (*Čedíková 2008, 35-49*).

V Přešticích „V Háječku“ hojně byly zastoupeny zlomky středně velkých mis, drobnějších tenkostěnných misek, často s tuhovaným povrchem. K miskám s nálevkovitými stěnami lze řadit exempláře misky s mírně šikmým rýhováním a stopami tuhování na vnitřní straně. Časté byly tvary s mírně oblými stěnami a zaobleným či oble zploštělým okrajem, zahroceným či dovnitř šikmo seříznutým okrajem, s esovitou profilací, torcovanými nebo na vnitřní straně hraněnými okraji, misky nálevkovitých oblých stěn s vně ovaleným okrajem (*Čedíková 2008, 50-61*).

V Přehýšově na Plzeňsku se našel bohatý fond zlomků, ze kterých se podařilo zrekonstruovat nezdobenou hlubší misku s rovnou stěnou se zaobleným okrajem a lehce prohnutým dnem. Další miska byla pouze kresebně zrekonstruována a jedná se o hlubokou misku esovité profilace s ven vyhnutým na vnitřní straně hraněným okrajem a při dně zdobené dvěma soustřednými žlábkami. Miska oblých stěn je zastoupena jediným zlomkem se zúženým okrajem (*Štěrbová 2008, 67-77*).

Ve Velimi se našly mísy s velkým tvarovým rozpětím, vyšší a hlubší, nižší a širší, kónické, polokulovité i profilované. Mezi mísami jsou tvary větších rozměrů s nízkým válcovitým nebo mírně prohnutým hrdlem odděleným od baňatého spodku lištou s důlkou (*Hrala, Šumberová, Vávra 2000, 278-281*)

## **Cedník**

Univerzální keramický tvar pro většinu pravěkých kultur představují cedníky, nádoby určené jak k přípravě potravy či nápojů, tak snad i k jiným účelům, jako např.

vykuřovadla apod. Z titulu jejich praktického využití se jedná o nezdobené tvary v podobě koflíků nebo misek (*Chvojka 2009, 36-50*).

V Prosmykách se našel fragment cedníku, u kterého se lze domnívat, že se jedná o miskovitý bezuchý cedník.

Ve vybraných lokalitách jižních Čech naprosto převažují nálezy malých fragmentů, kromě celého exempláře z Milenovic (*Chvojka 2009, 36-50*).

V Březně se vyskytl cedník hned sedmkrát. Zpravidla má formu mísy nebo koflíku. Nalezl se zde i cedník dózovitého tvaru a byl tím pádem zařazen mezi nádoby netypického tvaru. Tento cedník měl otvory ve dně a ve stěně, byl tvaru polokulovité mísy s odsazeným rozevřeným hrdlem. Dále se zde našel jediný exemplář nádoby zvonovitého tvaru (nepatří-li k podobným předmětům některé zlomky zařazené mezi cedníky) nahoře i dole otevřený. Někteří autoři zahrnují tyto předměty mezi cedníky, ale je možno připustit i jiné výklady: zařízení sloužící k zabránění rozptylu, tj. ke koncentraci plynných (např. vonných) látek aj. Zůstávají v nezměněné podobě po větší část pravěku a jedná se o vykuřovadla (*Pleinerová, Hrala 1988, 124*).

## Keramická třída

keramická třída	Prosmyky	Bechyně II	Radčice I	Blížejov
hrubá	9%	33%	73%	59%
středně hrubá	84%	56%	17%	22%
jemná	7%	11%	10%	19%

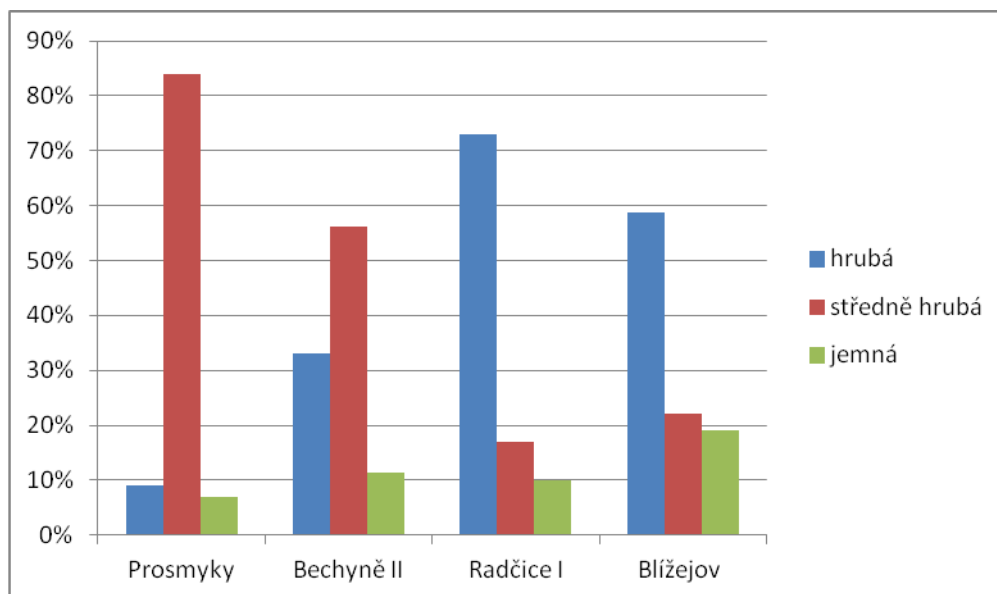

Ve zkoumaných 11 objektech výzkumu Prosmyky se nejvíce vyskytuje keramická třída středně hrubá, a to v 84 % z celkového výzkumu. Hrubá keramika se vyskytuje v 9 % a jemná keramika v 7 % z celkového výzkumu. Z výzkumu vybraných lokalit v jižních Čechách, zastoupených lokalitami Bechyně II a Radčice I (*Chvojka 2009, str. 65-79*), vyplývá zcela odlišné procentuální zastoupení jednotlivých keramických tříd v lokalitě Radčice a to: 73% hrubé keramiky, 17% středně hrubé keramiky a 10% jemné keramiky, ale v lokalitě Bechyně je procentuální zastoupení podobné jako v lokalitě Prosmyky, a to v hrubé keramické třídě 33%, středně hrubé keramické třídě 56% a v jemné keramické třídě 11%. Radčicím I poměrově podobné zastoupení se nachází i v podobně zpracovaném výzkumu v Blížejově. Tam je výskyt hrubé keramiky 59 %, středně hrubé 22% a jemná keramická třída je zde zastoupena

19% (Hereit 2008 str. 90-103). Je třeba mít na paměti, že měření jsou ovlivněná subjektivními kritérii pro zařazení do keramických tříd od jednotlivých autorů.

## Povrchová úprava

povrchová úprava	Prosmyky	Bechyně II	Radčice I	Blížejov
tuhování	10%	44%	16%	9%
leštění	11%	35%	9%	21%

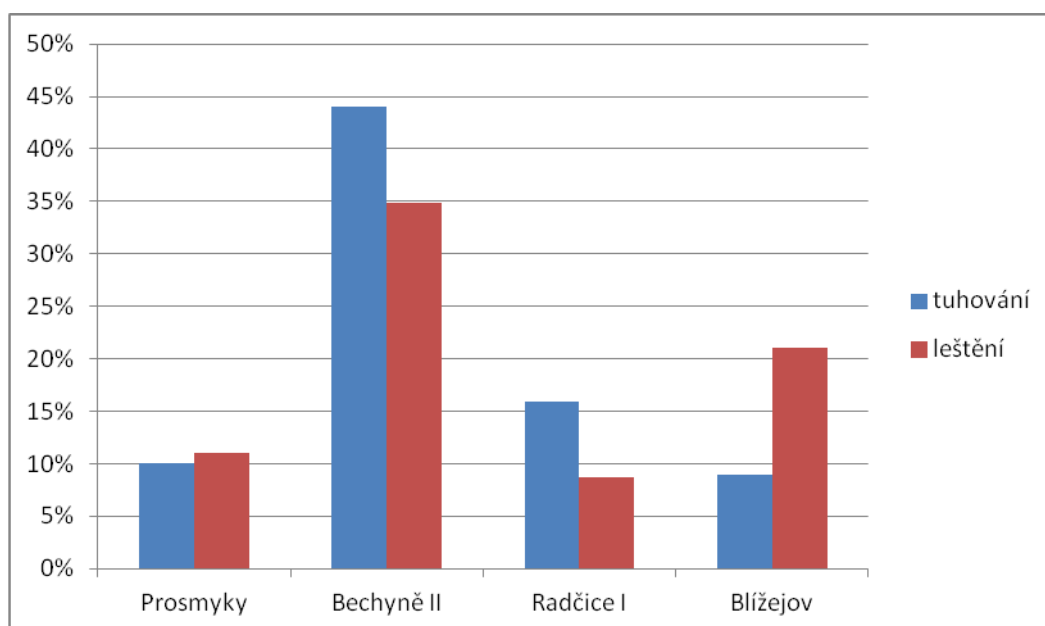

Povrch nádob mladší doby bronzové býval upravován různými způsoby, nejčastěji docházelo k tzv. tuhování a leštění, dále mohlo docházet k zdrsňování a engoby.

### ***Tuhování***

Tuhování povrchu nelze spojovat s přidáváním tuhy do keramického těsta kvůli větší žáruvzdornosti nebo pevnosti. Tuhování povrchu má čistě estetický význam. K tuhování povrchu docházelo častěji u jemnějších a tenčích nádob než např. u hrubých zásobnic. Ve zkoumaných 11 objektech výzkumu Prosmyky se našel výskyt tuhování celkem v 10% celkového výzkumu. Ve vybraných lokalitách jižních Čech

zastoupenými lokalitami Bechyně II, kde je výskyt tuhování v 44% a Radčice I v 16% (*Chvojka 2009, str. 65-79*). V Blížejově je tuhování zastoupeno 9% celkového objemu nálezů (*Hereit 2008 str. 90-103*)

### ***Leštění***

Druhým velmi častým typem povrchové úpravy bylo leštění. Leštění mírně převyšuje tuhování, což dokazuje jeho velkou oblibu v celé době bronzové. Nejvíce se vyskytovalo ve střední době bronzové, poté následoval mírný pokles, ale stejně převyšuje tuhování i v mladší a pozdní době bronzové. Toto převýšení je patrné jak z výzkumu Prosmky v 11%, tak i v Blížejově v 21%. Ve vybraných lokalitách v jižních Čechách, zastoupenými lokalitami Bechyně II a Radčice I, je to právě naopak. V Bechyni dělá podíl leštění 35% a v Radčicích I je podíl zastoupen 9%, což je méně než podíl tuhované úpravy (*Chvojka 2009, str. 65-79*). Toto dokazuje, že v oblasti obou nalezišť je více zastoupená tuhovaná úprava před leštěnou, což může být spjato s větším nálezem tuhy v jižních Čechách.

## **5.3 Chronologické zařazení lokality**

Přesná datace osídlení lokality Lovosice Prosmky v tuto chvíli není možná, neboť je potřeba prozkoumat mnohem větší část materiálu. Předběžná datace poukazuje na osídlení od počátku mladší doby bronzové (B D) až po horizont Ha A2. Z celkového množství 11 objektů byl jeden objekt datován na BC/BD (50/09), jeden objekt do přelomu BD/Ha A1 (132/09), dva objekty zařazené do horizontu Ha A2 (47/09, 43/09). Zbývajících sedm objektů (5/09, 9/09, 35/09, 36/09, 44/09, 45/09, 51/09) bylo na základě posuzované výzdoby fragmentů datováno do mladobronzového období. Bližší dataci nebylo možné určit, kvůli absenci celých nádob a výrazné výzdobě keramických fragmentů. Z důvodu pouze částečného průzkumu se nedá s přesností potvrdit postupné osídlení v tomto období, nebo zda došlo k dočasnému opuštění lokality a následnému návratu.

## 6. Shrnutí výsledků zpracování lokality Prosmyky u Lovosic

### Celkový výzkum

celkový výzkum			
počet			
Sáčků	střepů	výzdob	nádob
99	2958	60	5

celkový výzkum			
povrchová úprava		vyjádřeno v %	
tuhovaná	leštěná	tuhovaná	leštěná
286	333	10%	11%

celkový výzkum			
keramická třída			celkem střepů
hrubá	středně hrubá	jemná	
269	2474	215	2958

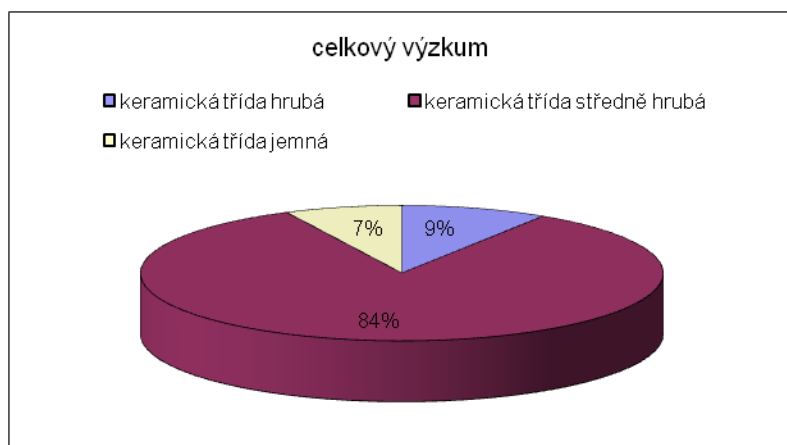

celkový výzkum						
fragmenty						
D	D,T	HR,U	O	O,T	T	T,HR,O
53	30	2	98	54	2657	18
T,U	U	HR	HR,O	O,U,T	T,D,O	T,HR
5	13	8	12	2	2	4

Legenda zkratk viz níže str. 61

Celkem jsem zpracoval 11 objektů, 99 sáčků s keramikou, kde se našlo 2 958 ks střepů, 4 celé nádoby, 1 nádoba složená z několika fragmentů s chybějícími spojovacími fragmenty, 4 sáčky s kostmi, 3 sáčky s kamennou industrií. Z 2 958 střepů má 333 střepů leštěnou úpravu povrchu a 286 střepů tuhovanou povrchovou úpravu.



V procentuálním vyjádření se jedná o velmi malé zastoupení těchto povrchových úprav vzhledem k počtu zpracovaných střepů. Leštěná se vyskytuje v 11% a tuhovaná v 10%. Na 60 ks střepů byla nalezena výzdoba, která je blíže specifikována v popisech jednotlivých objektů. Vyskytuje se zde převážně keramika středně hrubá a to v 84%, dále se zde nachází hrubá keramika v 9 % výskytu a jemná pouze v 7%. Dále se v každém objektu objevuje několik kusů tzv. mazanice. Mazanici z jednotlivých objektů jsem postupně vážil a její hmotnost zaznamenával do níže uvedené tabulky. V celkovém výzkumu se našlo celkem 8151g mazanice. Jednotlivé kusy jsem zkoumal, zda se na nich nenachází stopy po lidské činnosti. Veškerá dokumentace, mapy, nákresy objektů, fotodokumentace jednotlivých objektů i fragmentů, nákresy vybraných střepů z jednotlivých objektů se nachází v přílohové části pod označením PM, PN, PF, PO.

### Přehled mazanice v g dle jednotlivých objektů

sáček	objekt	hmotnost (g)	poznámky
01	132/09	1 400	více ks
784	132/09	1 100	více ks
845	132/09	240	více ks
<b>Celkem za objekt</b>		<b>2 740</b>	
206	35/09	290	více k
207	35/09	600	více ks
228	35/09	380	více ks
235	35/09	90	více ks
233	35/09	220	více ks
221	35/09	300	2 ks
<b>Celkem za objekt</b>		<b>1 880</b>	
209	36/09	230	více ks
<b>Celkem za objekt</b>		<b>230</b>	
271	44/09	300	více ks
<b>Celkem za objekt</b>		<b>300</b>	
245	45/09	480	více ks
242	45/09	190	více ks
<b>Celkem za objekt</b>		<b>670</b>	
266	47/09	200	více ks
303	47/09	190	více ks
307	47/09	50	více ks
251	47/09	7	více ks
<b>Celkem za objekt</b>		<b>497</b>	
20	5/09	220	více ks
<b>Celkem za objekt</b>		<b>220</b>	
301	50/09	180	více ks
1472	50/09	554	více ks
1473	50/09	490	více ks
<b>Celkem za objekt</b>		<b>1 224</b>	
272	51/09	140	více ks
286	51/09	100	1 ks
<b>Celkem za objekt</b>		<b>240</b>	
70	9/09	150	1 ks
<b>Celkem za objekt</b>		<b>150</b>	
<b><i>Celkem za výzkum</i></b>		<b><i>8 151</i></b>	

## 7. Závěr

Ve své bakalářské práci jsem zpracoval část souboru lokality Lovosice – Prosmyky, soubor mně svěřený zahrnoval 11 objektů. V první části své práce jsem vymezil geograficky danou lokalitu a dále jsem se věnoval již samotnému souboru nalezených artefaktů.

Předkládaná práce obsahuje obrazové, nákresové přílohy, podrobnou databázi keramiky, statistické zpracování výsledků, grafické znázornění výsledků, mapy lokality a nákresy jednotlivých objektů a celé lokality s vyznačenými hroby a zkoumanými objekty.

Na základě kritérií stanovených v kapitole metodiky jsem vytvořil podrobnou databázi keramických úlomků, mazanice, kamenů a nálezů zvířecích kostí. Detailněji jsem se zaměřil na vlastnosti keramických úlomků, zvláště na výzdobu, keramickou třídu a povrchovou úpravu, z čehož jsem vytvořil procentuální statistiku a grafické znázornění výsledků porovnání. Tyto výsledky jsem zařadil do širšího rámce zkoumání s vybranými lokalitami Čech ze srovnatelně datovatelného období.

Nakonec jsem se zaměřil na datování a zkoumání prostorového rozložení objektů v rámci lokality Lovosice – Prosmyky, prováděného roku 2009 (pohřebiště). Dataci jsem provedl zatím předběžně, neboť s dalším zpracováním následujících objektů bude datace upřesněna v návaznosti na získané výsledky budoucího zpracování.

## Zkratky

zkratka	Význam	poznámka
TU	Tuhování	
L	Leštění	
H	hrubá keramická třída	
SH	středněhrubá keramická třída	
J	jemná keramická třída	
O	Okraj	
U	Ucho	
D	Dno	
T	Tělo	
HR	Hrdlo	
N#	nákres artefaktů	N1 - N32
F#	foto artefaktů	F1 – F3
PO#	příloha objektů	PO5/09 - PO132/09
PF	příloha fotografická	
PN	příloha nákresů	
PM#	příloha map	PM1 - PM3
JV	Jihovýchodní	
př.n.l.	před naším letopočtem	
PTV	pomocná tabulka k určování výzdoby	
N	počet zvířecích kostí / zubů	

## **Bibliografie:**

- Blažek, J. – Gál, L. 2001: Bronzový věk v Podkrušnohoří. Katalog výstavy. Most.
- Bouzek, J. – Koutecký, D. 1964: Knovízské zásobní jámy, Archeologické rozhledy 16, 28-43.
- Bouzek, J. – Koutecký, D. – Kruta, V. 1991: Lužické sídliště v Chabařovicích u Ústí nad Labem, Památky archeologické 82, 94-165.
- Bouzek, J. – Koutecký, D. – Neustupný, E. 1966: The Knovíz Settlement of North-West Bohemia. Fontes Archaeologici Pragenses 10. Pragae.
- Čedíková, E. 2008: Sídliště z mladší fáze milavečské kultury v Přešticích, okr. Plzeň jih v poloze „Na Dlouhém“ a „V Háječku“, Sborník Západočeského muzea v Plzni. – Historie 19, 35-62
- Hereit, P. 2008: Výzkum sídliště z pozdní doby bronzové v Blížejově u Domažlic, Sborník Západočeského muzea v Plzni.- Histori 19, 92-11
- Hrala, J. 1978: Prosmyky u Lovosic. Výzkum polykulturního naleziště před Českou branou (1. část), Archeologické rozhledy 30, 42-66.
- Hrala, J. Šumberová, R. Vávra, M. 2000: Velim. A Bronze Age fortified site in Bohemia, Praha.
- Chvojka, O. 2009: Jižní Čechy v mladší a pozdní době bronzové, DABP 6, Brno.
- Chytráček, M. 2002: Výšinné sídliště z mladší doby bronzové ve Štítarech nad Radbuzou – Hostěticích, okr. Domažlice, Sborník Západočeského muzea v Plzni. – Historie 16, 113-131
- Jiráň, L. (Ed.) 2008: Archeologie pravěkých Čech 5, Doba bronzová, Praha.
- Koláček, L. Y. 2009: České středohoří, Praha.
- Kolektiv autorů 1975: Podnebí a počasí v Krušných horách. ČHMÚ, Praha.
- Kuna, M. - Němcová, A. 2012: Výpověď sídlištního odpadu, Praha.
- Moucha, V. 2005: Hortfunde der frühen Bronzezeit in Böhmen, Praha
- Neustupný, E. (Ed.) 2008: Archeologie pravěkých Čech 4, Eneolit, Praha.

- Pavlů, I. (Ed.) 2007: Archeologie pravěkých Čech 3, Neolit, Praha.
- Pleinerová, I. Hrala, J. 1988: Březno, osada lidu knovízské kultury v severozápadních Čechách, Ústí nad Labem.
- Plesl, E. 1981: Halštatské hradiště ve Stradonicích u Loun. Knovízské a halštatské osídlení mikroregionu Deberského potoka, Archeologické rozhledy 33, 487-503.
- Plesl, E. 1977: Keramický sklad knovízské kultury z Droužkovic (okr. Chomutov), Archeologické rozhledy 29, 137-143.
- Plesl, E. 1961: Lužická kultura v severozápadních Čechách. Praha
- Plesl, E., Smrž, Z. 1975: Knovízský mohylník v Levousích (Křesín, okr. Litoměřice), Archeologické rozhledy 27, 611-628.
- Salač, V. 2006: O obchodu v pravěku a době laténské především, Archeologické rozhledy 58, 33-58.
- Salač, V. 1997: Význam Labe pro česko-saské kontakty v době laténské (úvod do problematiky), Archeologické rozhledy 49, 462-494.
- Smejtek, L. 2011: Osídlení z doby bronzové v Kněževsi u Prahy I, Praha.
- Smrž, Z. – Mladý, F. 1979: Výšinné sídliště knovízské kultury na vrchu Špičák u Mikulovic (okr. Chomutov), Archeologické rozhledy 31, 27-54.
- Štěrbová, A. 2008: Sídlíšní objekty z mladší a pozdní doby bronzové v Přehýšově, okr. Plzeň sever, Sborník Západočeského muzea v Plzni. - Histori 19, 67-91
- Vencl, S. (Ed.) 2007: Archeologie pravěkých Čech 2, Paleolit a mezolit, Praha. Ducos,
- Venclová, N. (Ed.) 2008: Archeologie pravěkých Čech 6, Doba halštatská, Praha.
- Venclová, N. (Ed.) 2008: Archeologie pravěkých Čech 7, Doba laténská, Praha.
- Zápotocký, M. 1969: K významu Labe jako spojovací a dopravní cesty, Památky archeologické 60, 277-366

## **Prameny – internetové zdroje:**

[www.google.com](http://www.google.com)

[www.arup.cz](http://www.arup.cz)

[www.wikipedia.com](http://www.wikipedia.com)

[www.chmu.cz](http://www.chmu.cz)

[www.seznam.cz](http://www.seznam.cz)

[www.uappmost.cz](http://www.uappmost.cz)

# Příloha 1. Mapové podklady a plány archeologického výzkumu v Prosmykách.

PM 1 - mapa č.1 (podle [www.seznam.cz](http://www.seznam.cz))

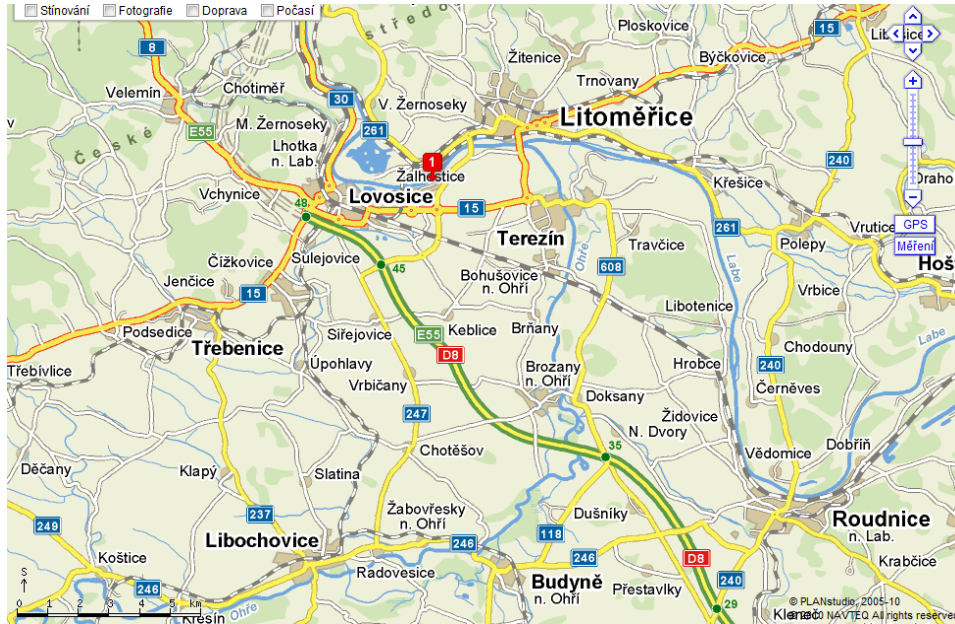

PM 2 - mapa č.2 (podle [www.seznam.cz](http://www.seznam.cz))

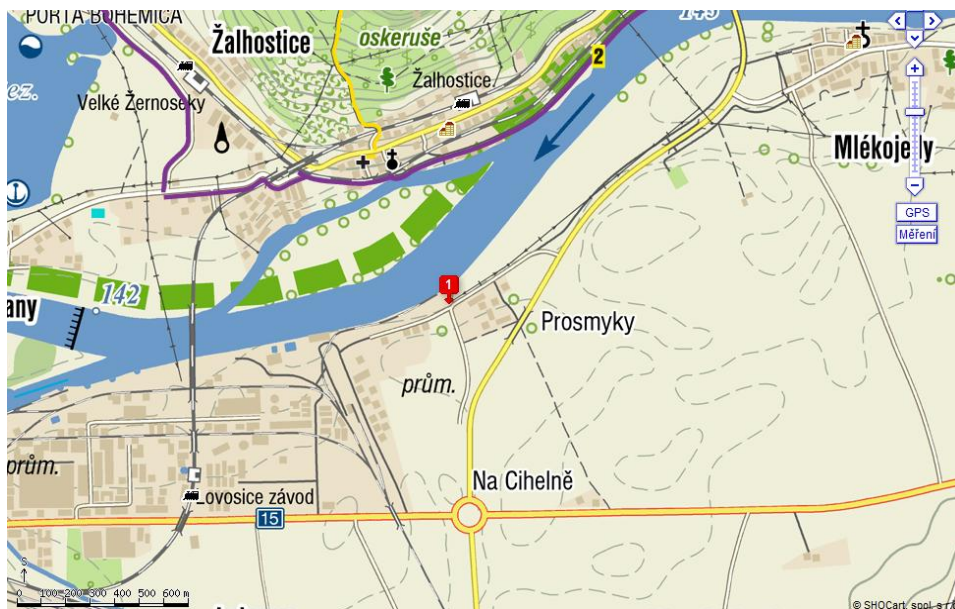



PM 3 - mapa č.3 (podle [www.seznam.cz](http://www.seznam.cz) )

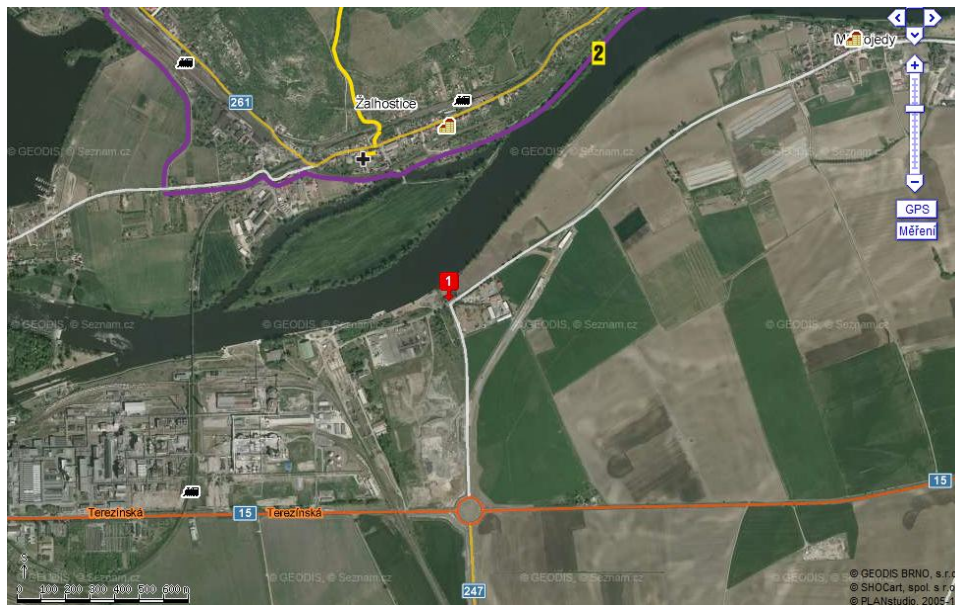

PM 4 - mapa č.4 (podle [www.seznam.cz](http://www.seznam.cz))

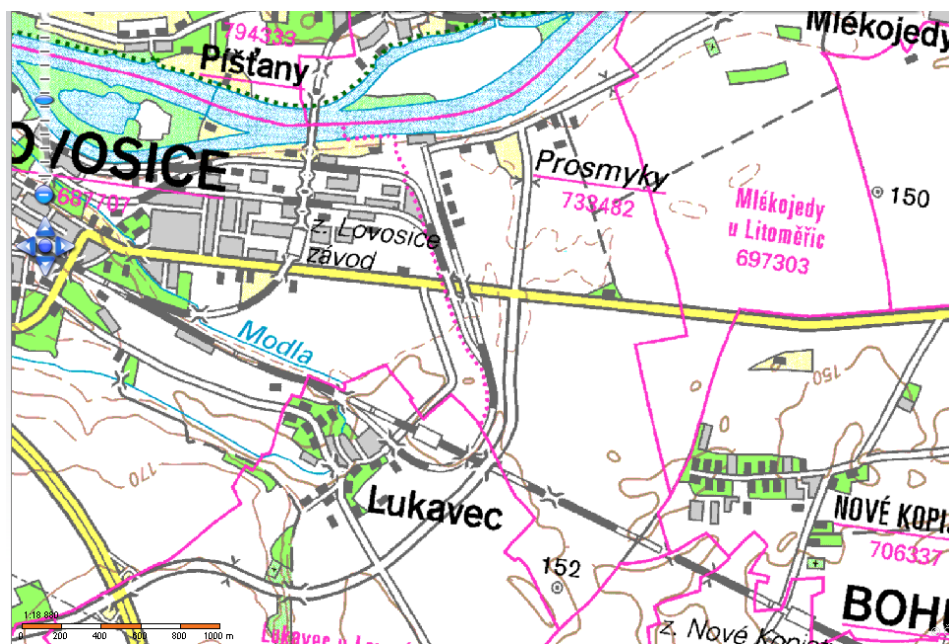

## **Příloha 2. Kresebná a fotografická dokumentace objektů z Prosmyk**

**Objekt 05/09 – PO 05/09 (foto UAPP Most)**



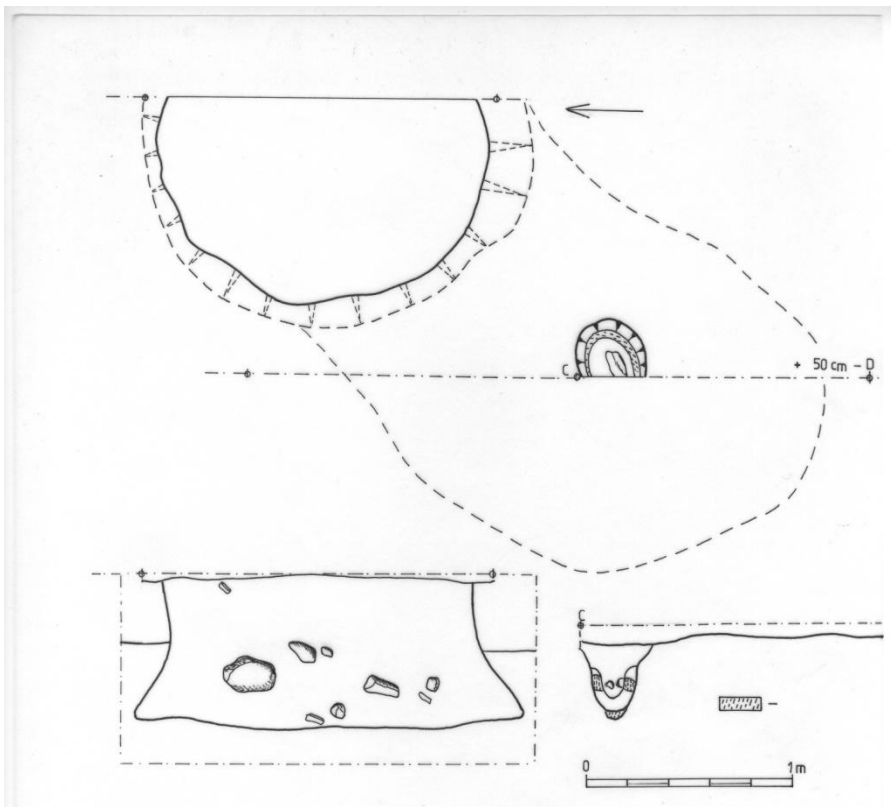

**Objekt 09/09 – PO 09/09 (UAPP Most)**

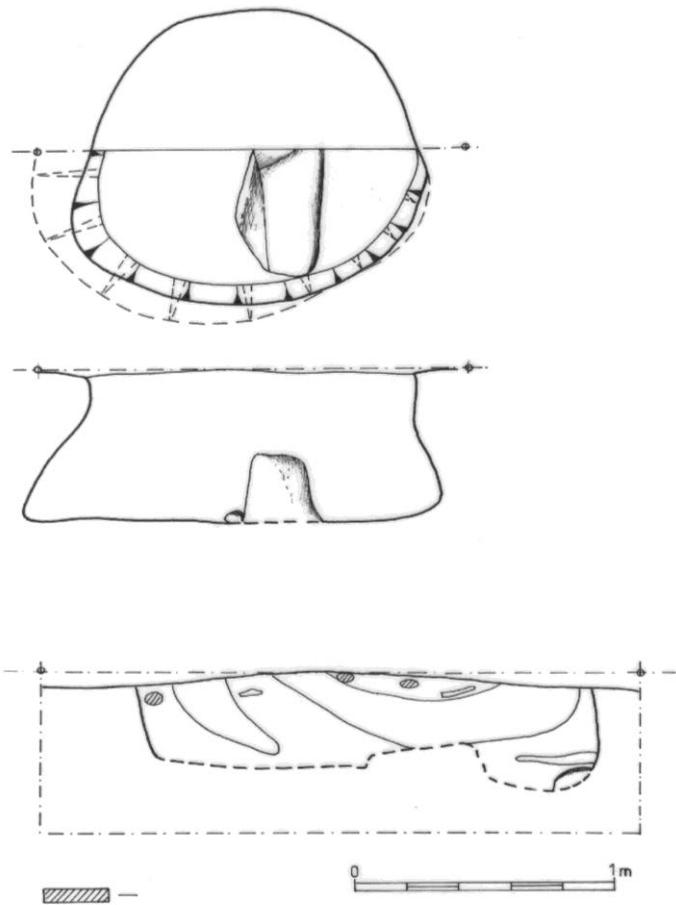

**Objekt 35/09 – PO35/09 (UAPP Most)**



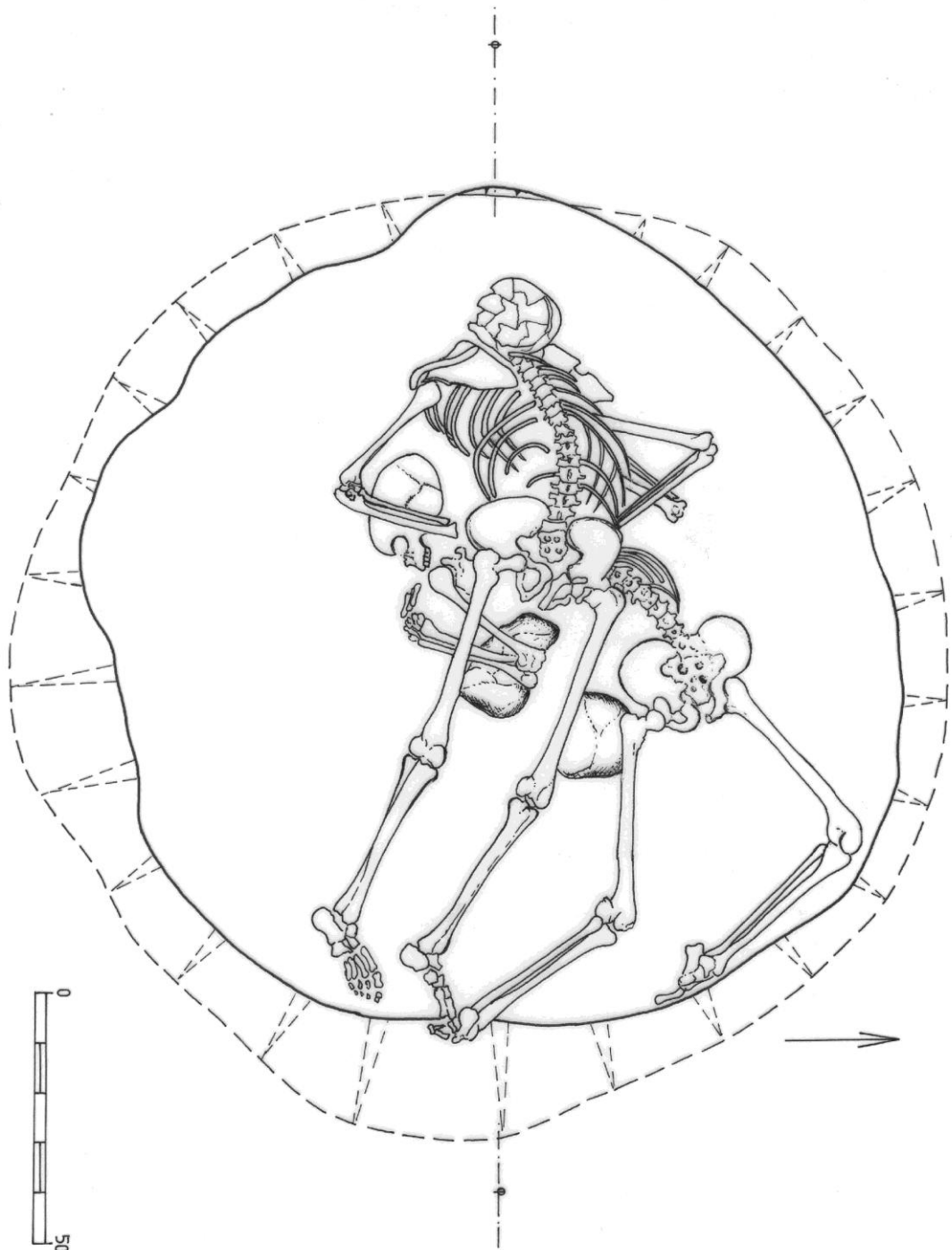

**Objekt 36/09 – PO 36/09 (UAPP Most)**



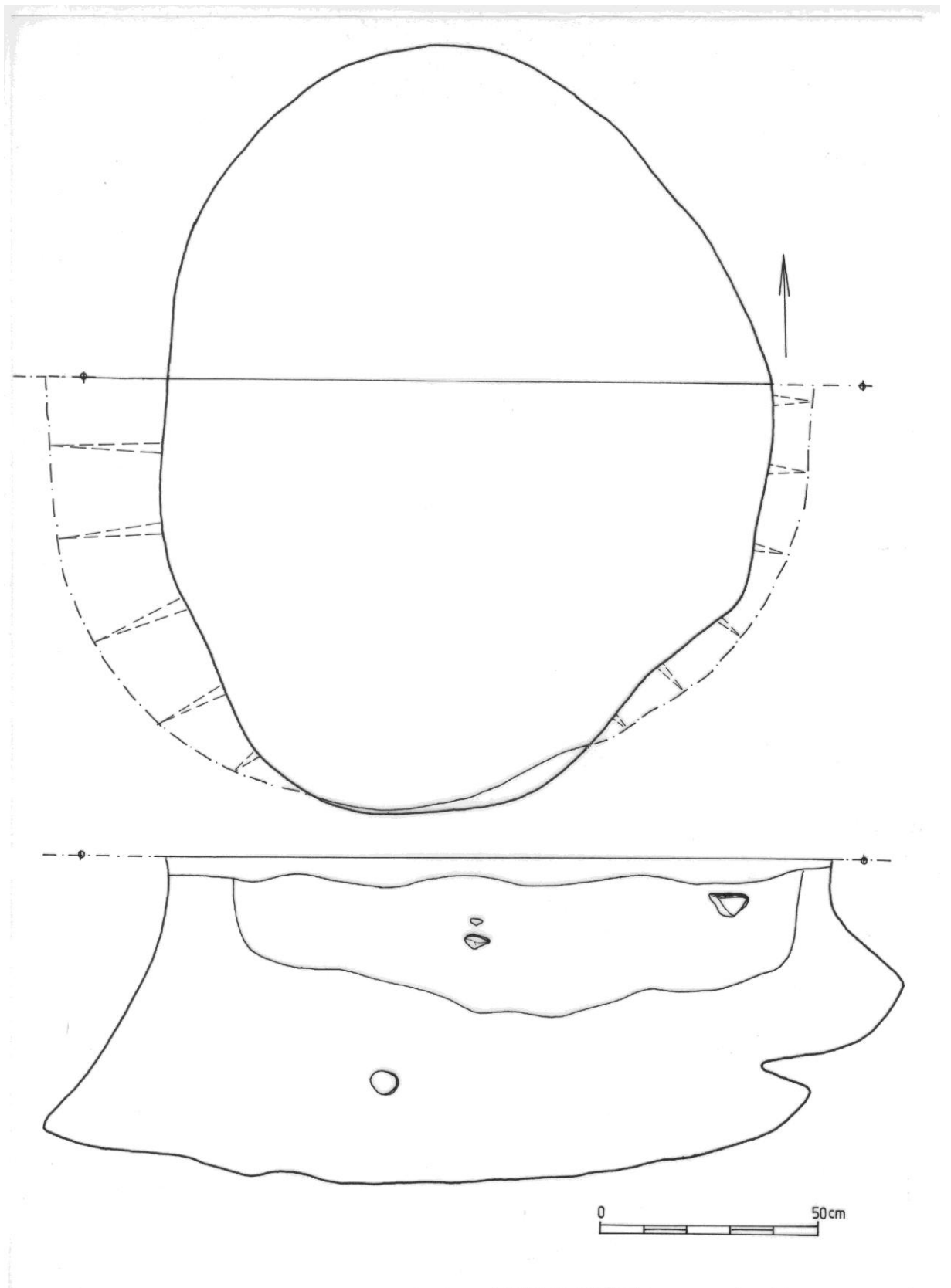



**Objekt 43/09 – PO 43/09 + 44/09 – PO 44/09 (UAPP Most)**

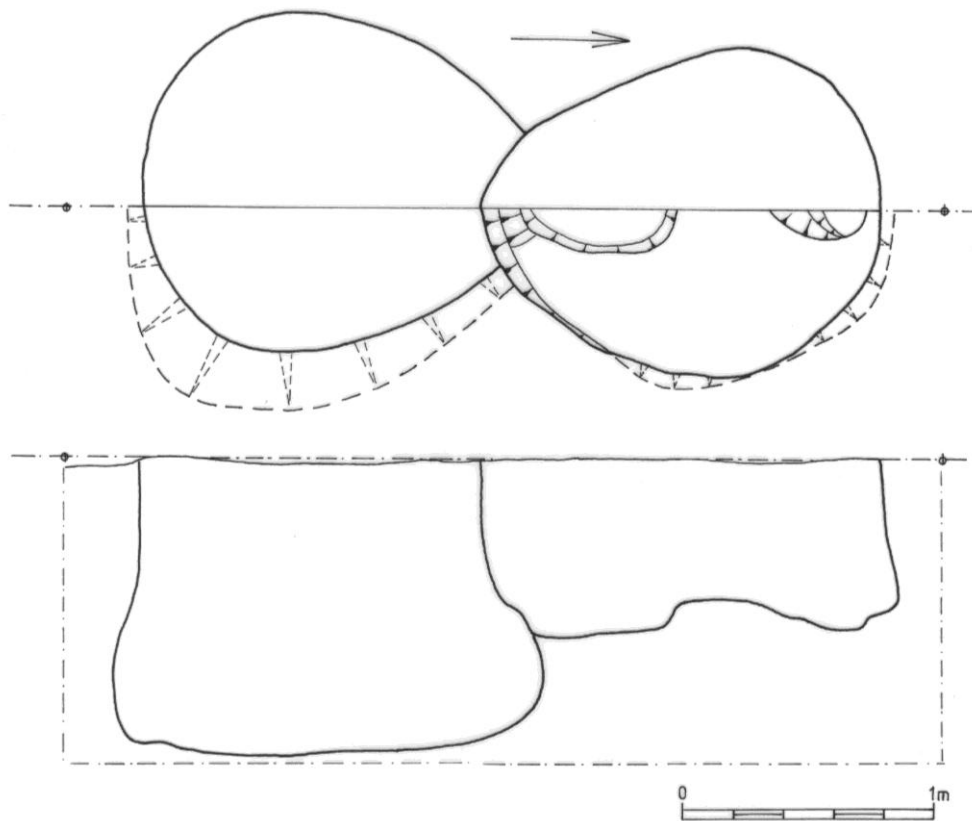

**Objekt 43/09 – PO 43/09 (UAPP Most)**



**Objekt 44/09 – PO 44/09 (UAPP Most)**



Objekt 45/09 – PO 45/09 (UAPP Most)

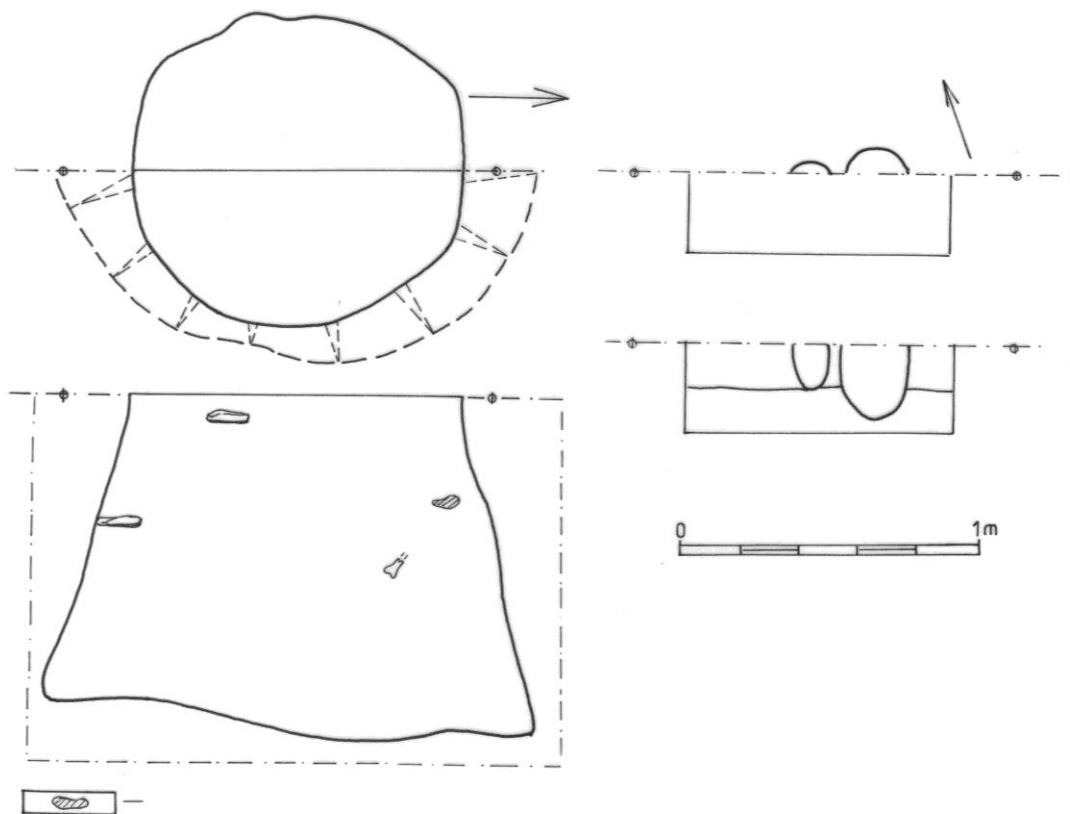

**Objekt 47/09 – PO 47/09 (UAPP Most)**



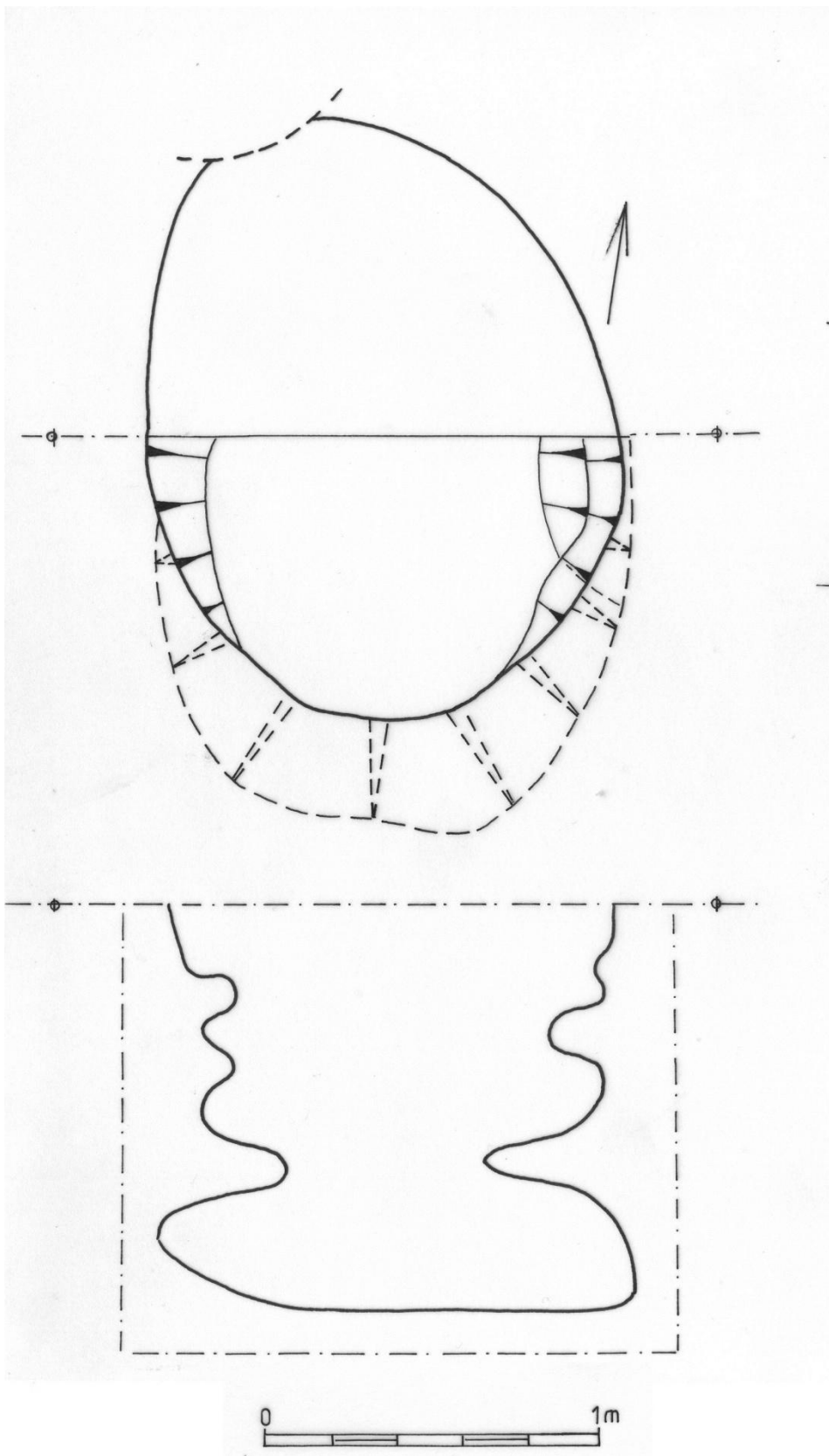

**Objekt 50/09 – PO 50/09 (UAPP Most)**



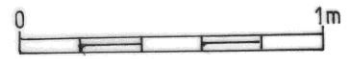
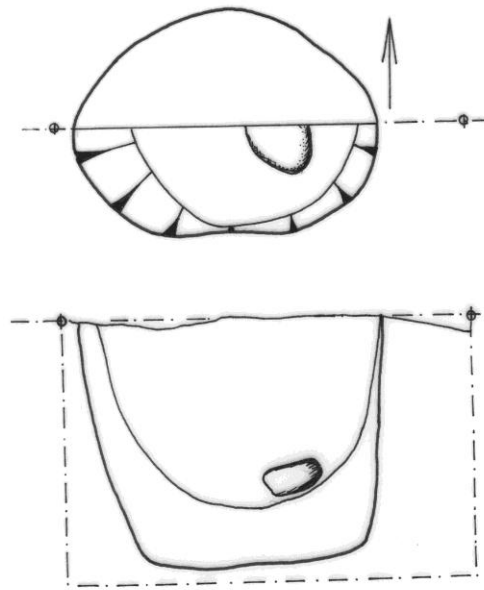

**Objekt 51/09 – PO 51/09 (UAPP Most)**





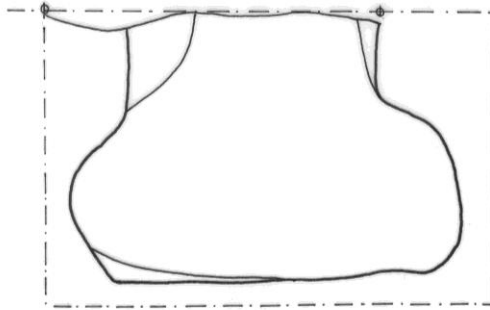
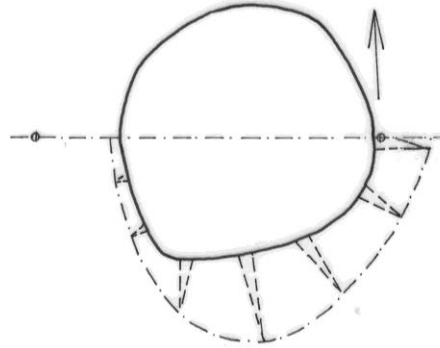

**Objekt 132/09 – PO 132/09 (UAPP Most)**





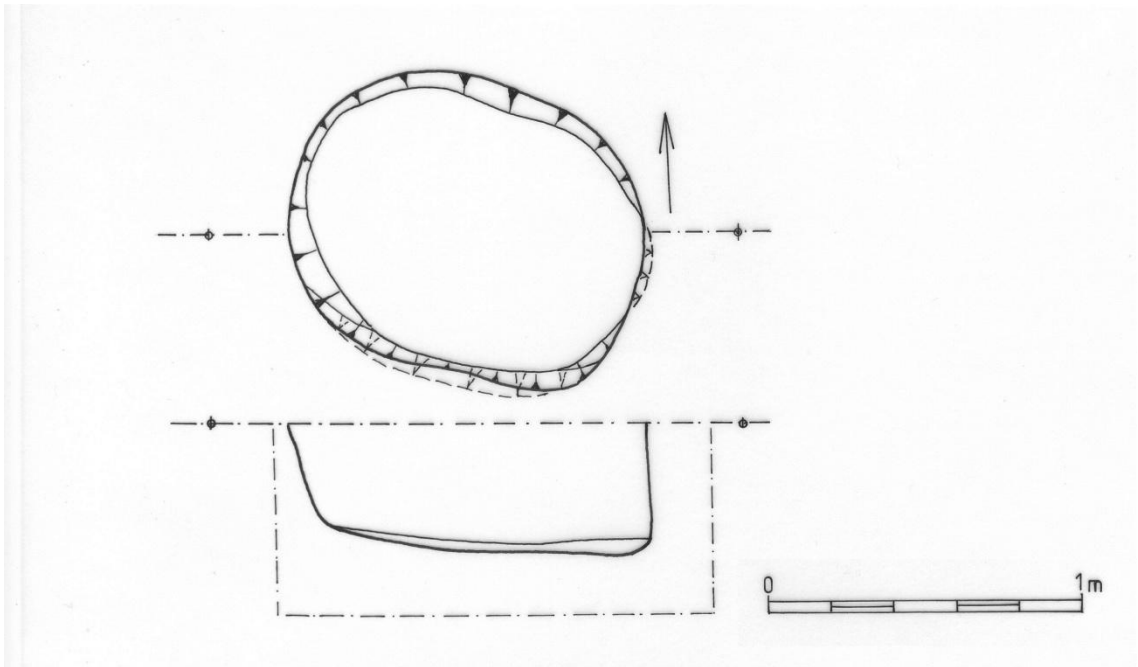

**Příloha 3. Kresebná a fotografická dokumentace movitých  
nálezu z Prosmyk**

**F1 - fotografie č1. (Beck)**



**F2 - fotografie č.2 objekt a číslo (Beck)**



F3 - fotografie č.3 ( Beck )



obr. N1 - obj. 50/09 (kreslil T.Beck)

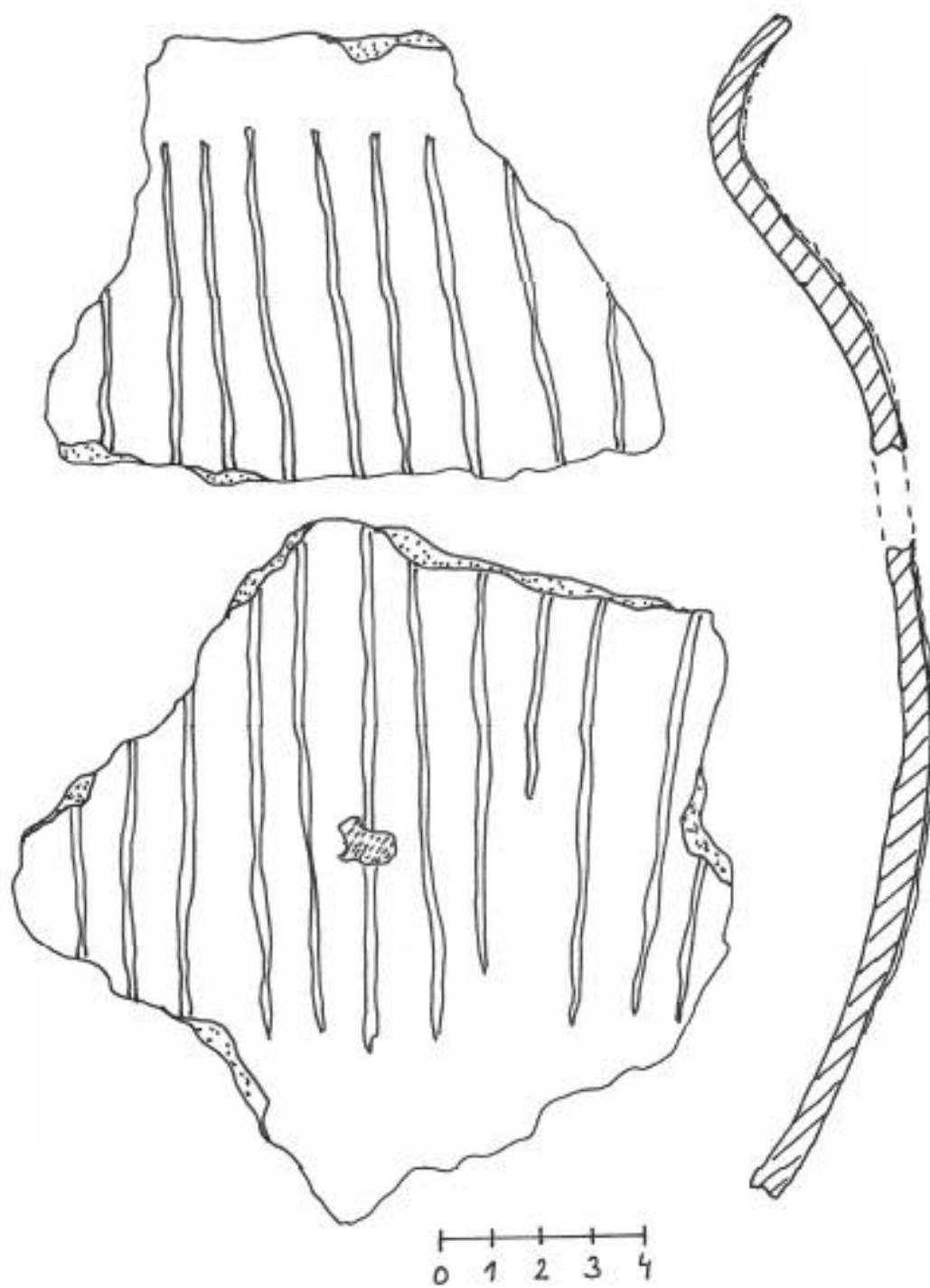



obr. N2 - obj. 35/09 (kreslil T.Beck)

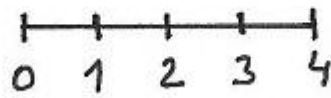
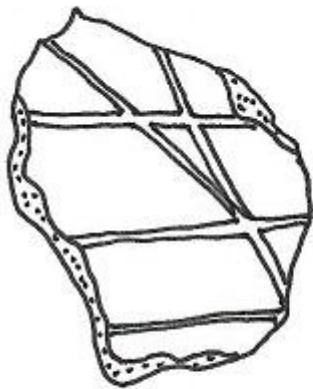

obr. N3 - obj. 47/09 (kreslil T.Beck)

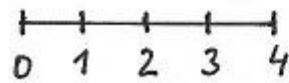
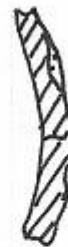
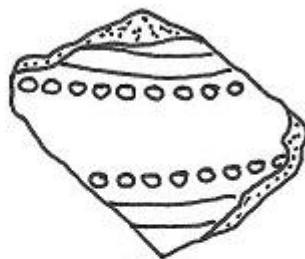

obr. N4 - obj. 132/09 (kreslil T.Beck)

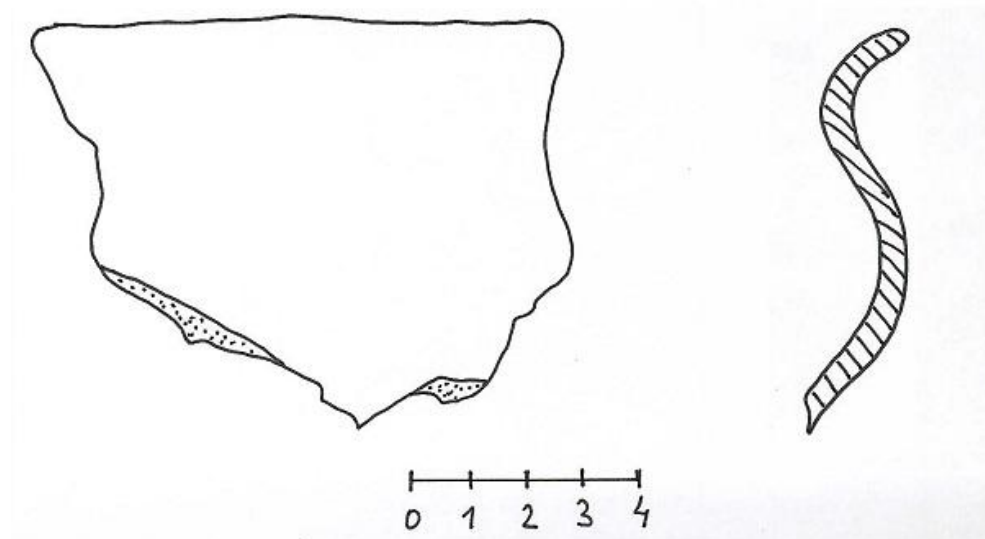

obr. N5-1 - obj. 36/09 (kreslil T.Beck)

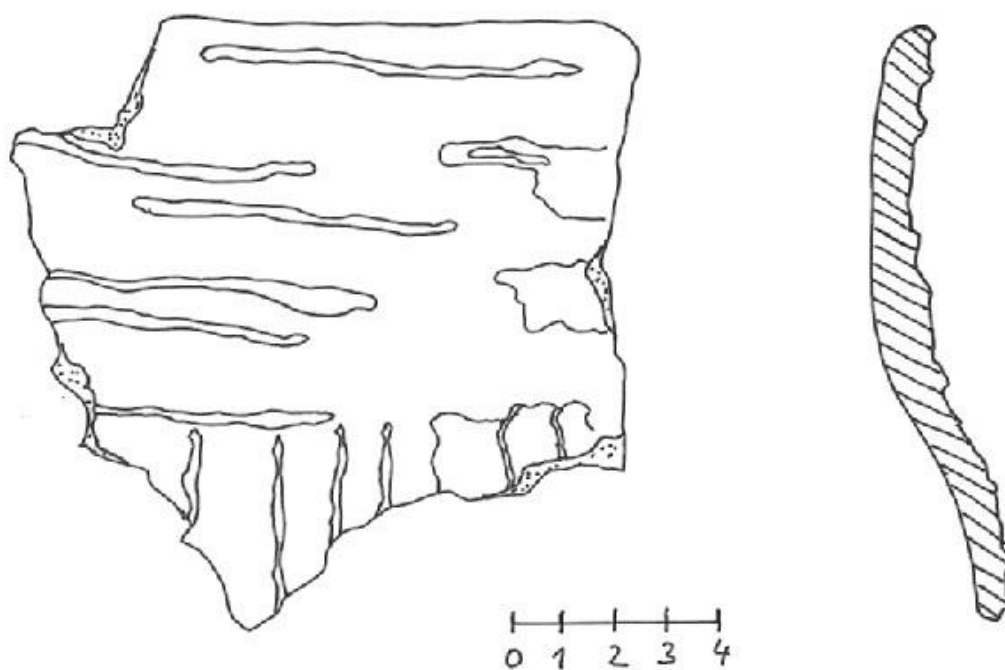

obr. N5-2 - obj. 36/09 (kreslil T.Beck)

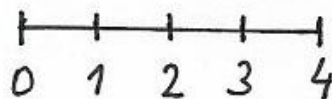
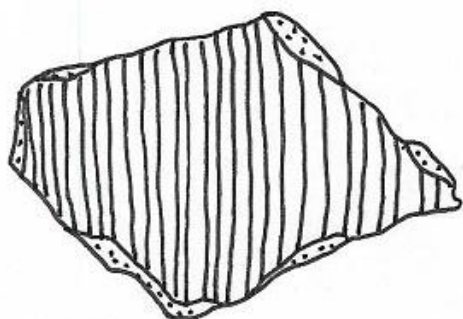

obr. N6 - obj. 5/09 (kreslil T.Beck)

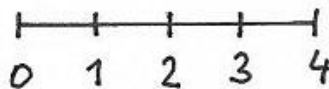
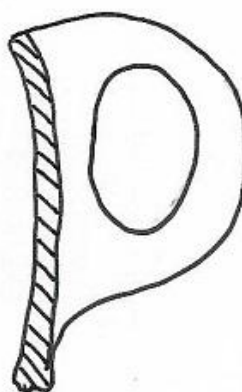
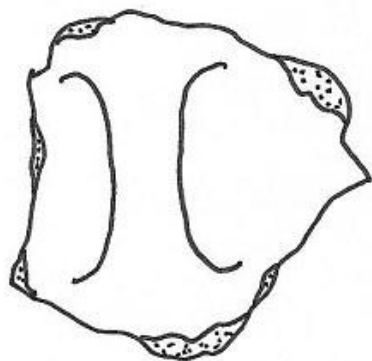

obr. N7 - obj. 5/09 (kreslil T.Beck)

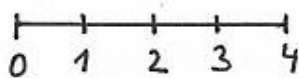
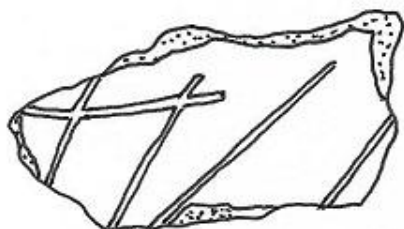

obr. N8 - obj. 132/09 (kreslil T.Beck)

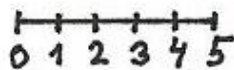
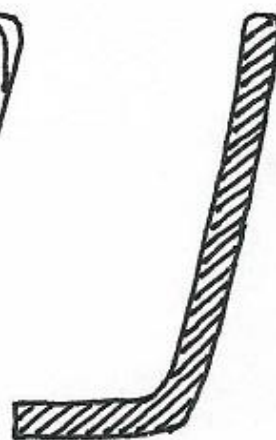
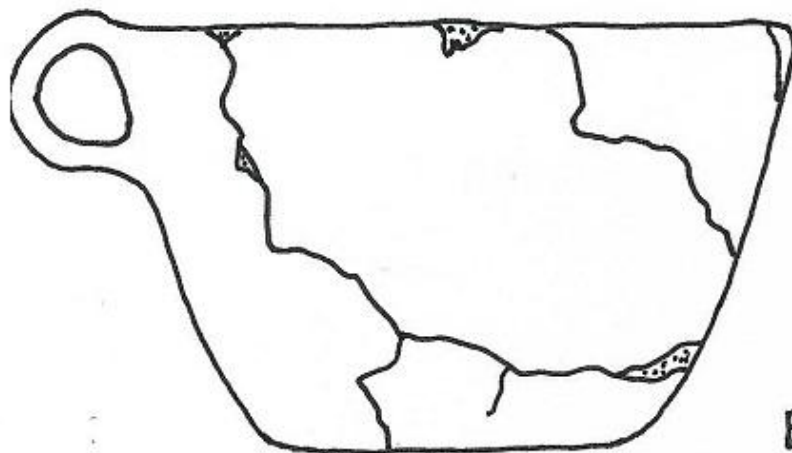

obr. N9 - obj. 50/09 (kreslil T.Beck)

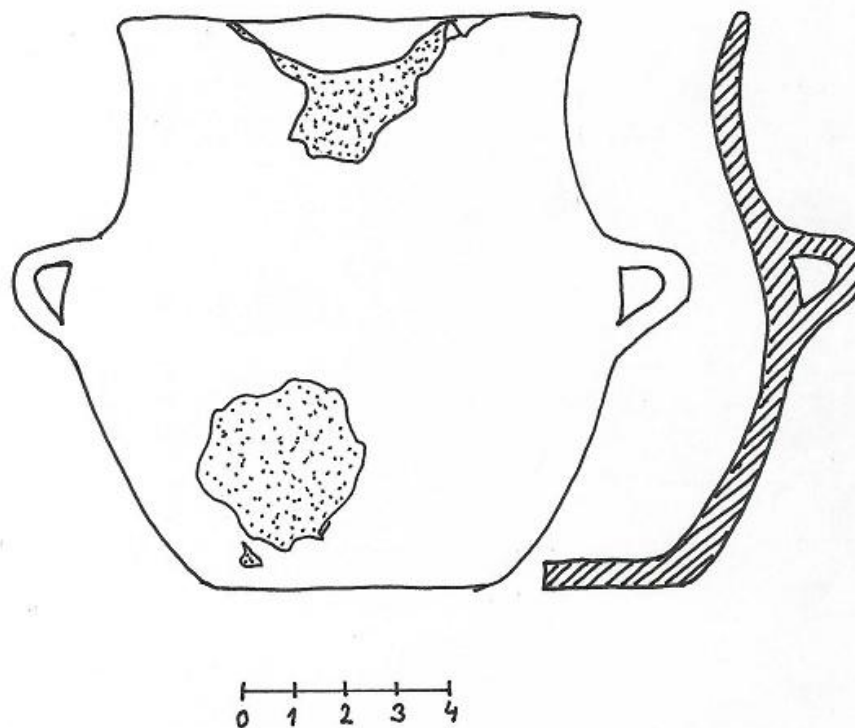

obr. N10 - obj. 132/09 (kreslil T.Beck)

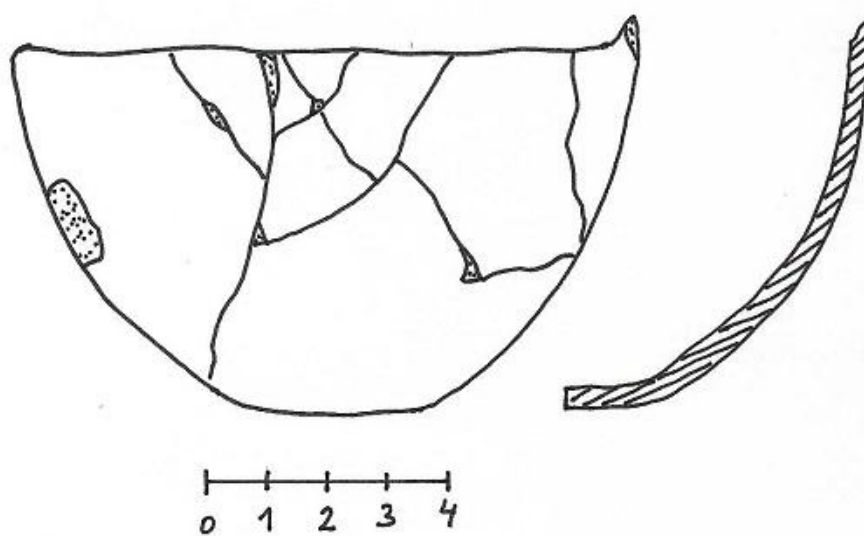

obr. N11 - obj. 51/09 (kreslil T.Beck)

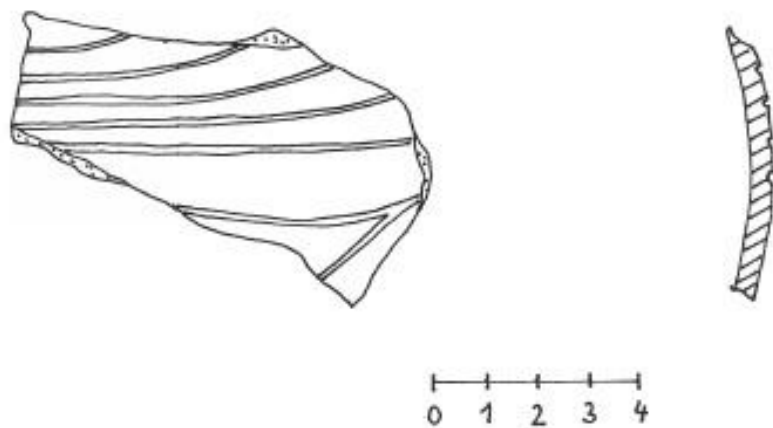

obr. N12 - obj. 47/09 (kreslil T.Beck)

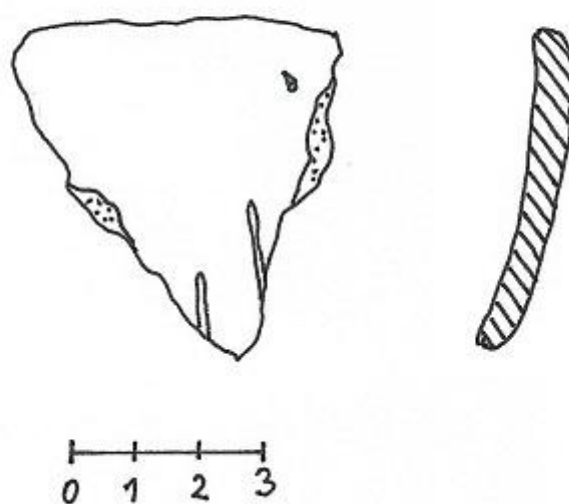

obr. N13 - obj. 51/09 (kreslil T.Beck)

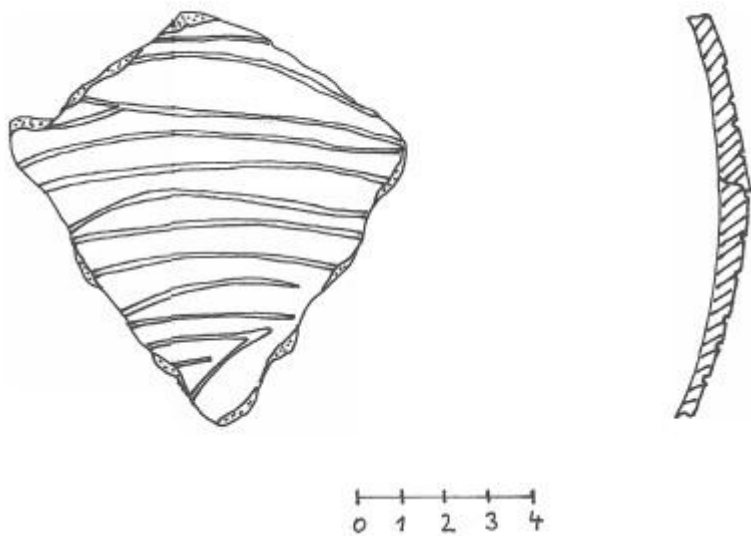

obr. N14 - obj. 51/09 (kreslil T.Beck)

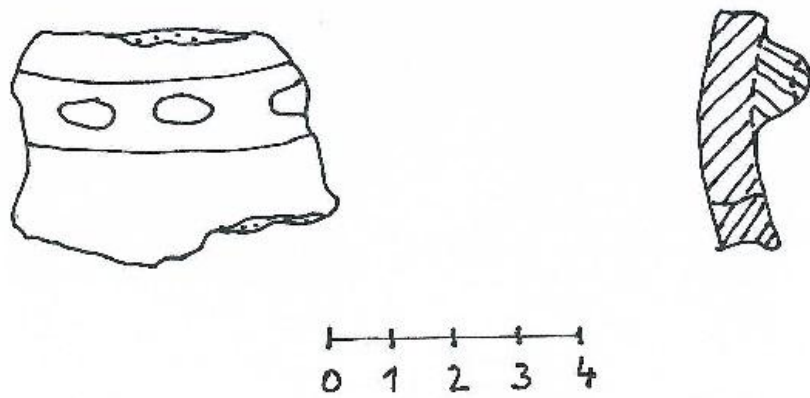

obr. N15 - obj. 132/09 (kreslil T.Beck)

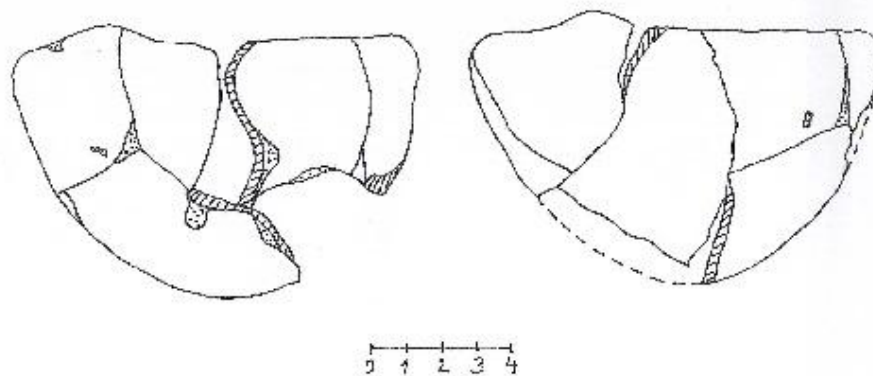

obr. N16 - obj. 35/09 (kreslil T.Beck)

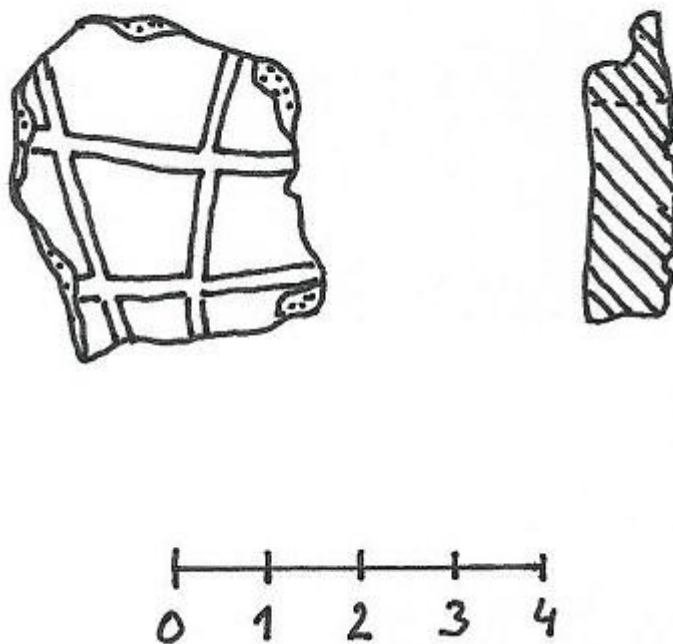



obr. N17 - obj. 35/09 (kreslil T.Beck)

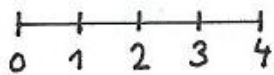

obr. N18 - obj. 5/09 (kreslil T.Beck)

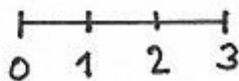
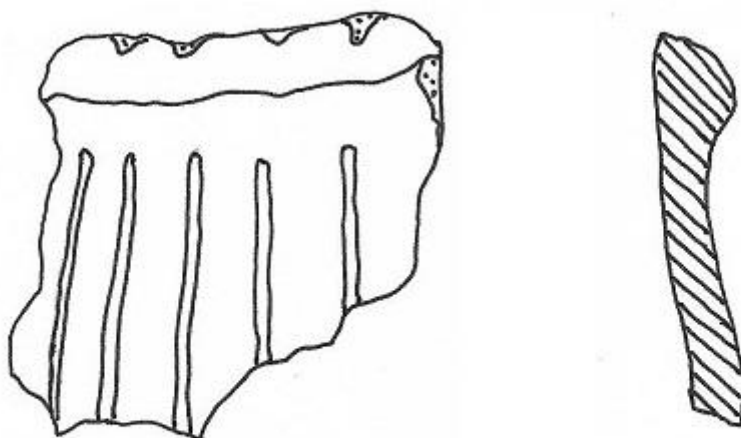

obr. N19 - obj. 132/09 (kreslil T.Beck)

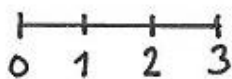
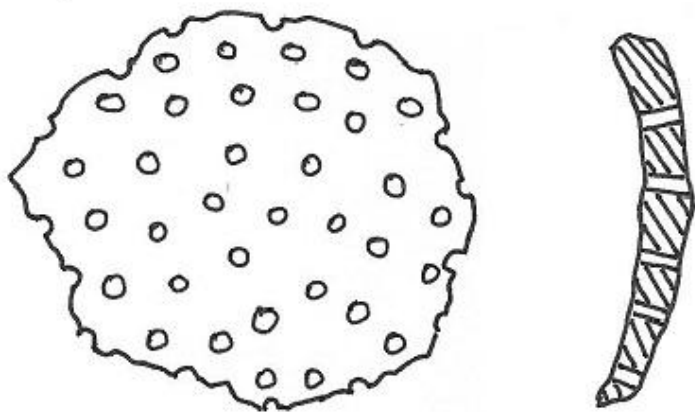

obr. N20 - obj. 132/09 (kreslil T.Beck)

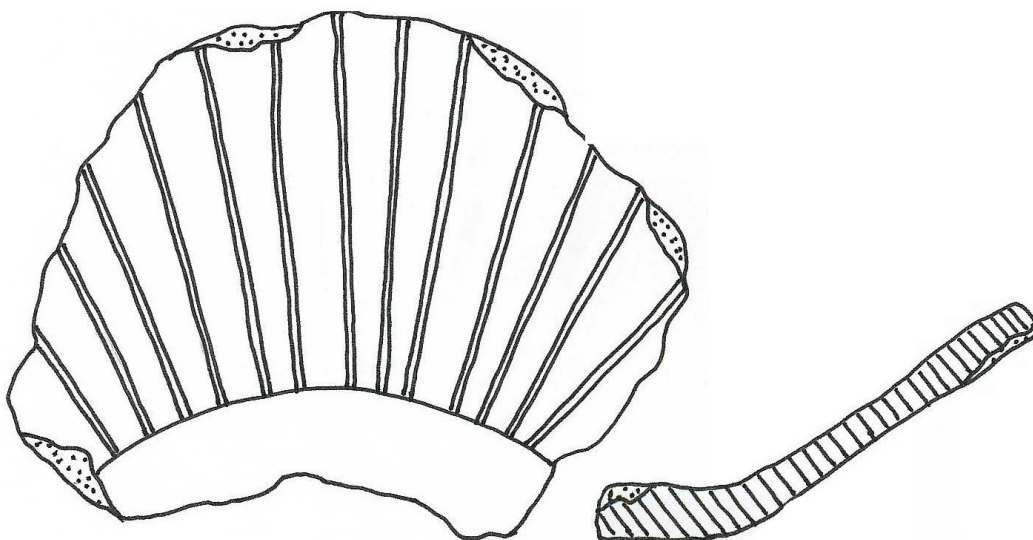

obr. N21 - obj. 132/09 (kreslil T.Beck)

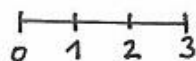
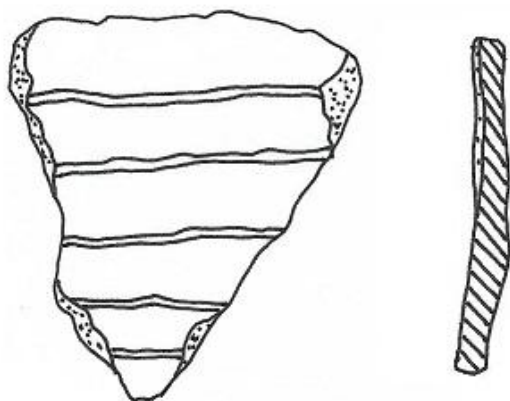

obr. N22 - obj. 132/09 (kreslil T.Beck)

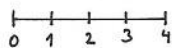
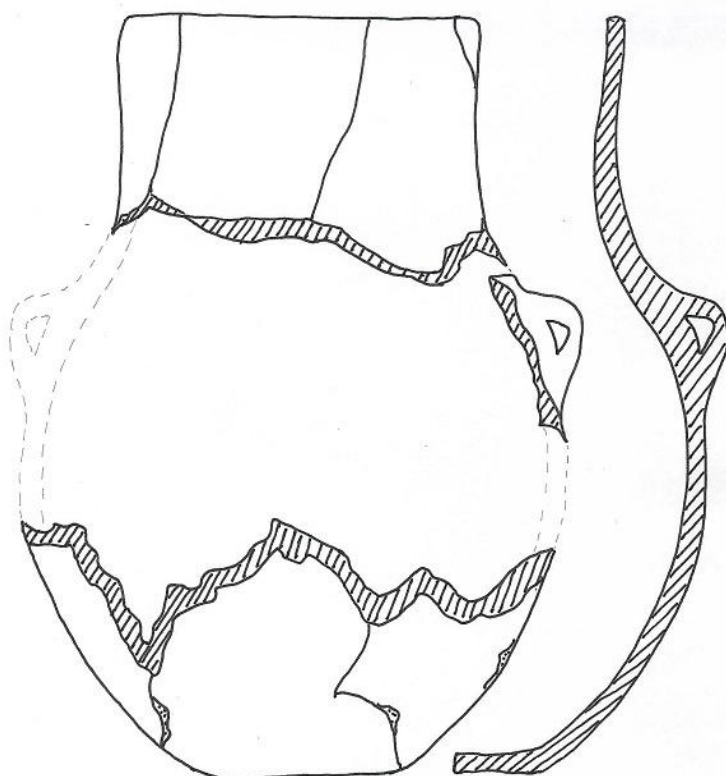

obr. N23 - obj. 50/09 (kreslil T.Beck)

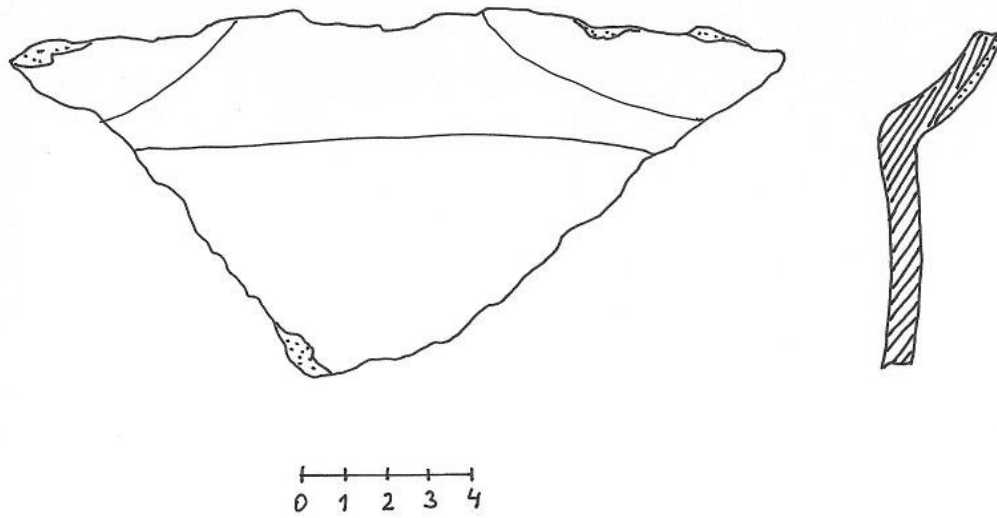

obr. N24 - obj. 50/09 (kreslil T.Beck)

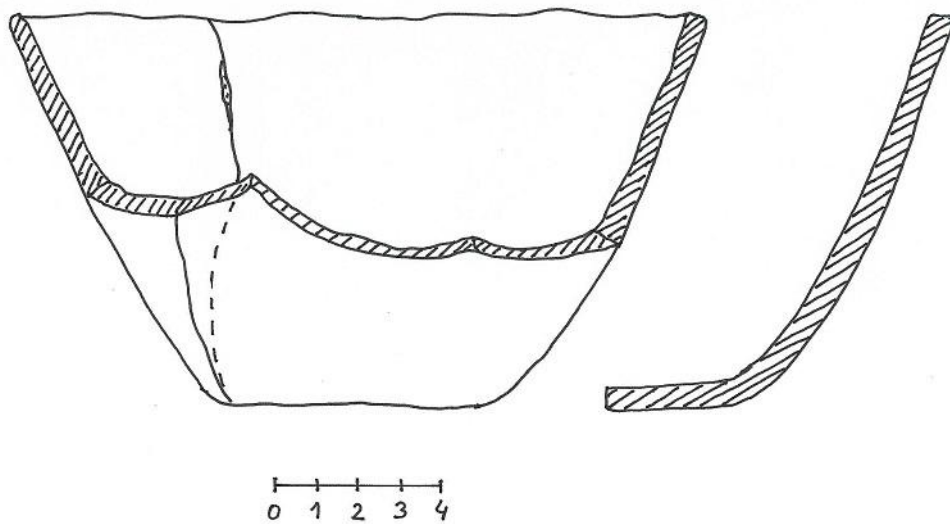

obr. N25 - obj. 5/09 (kreslil T.Beck)

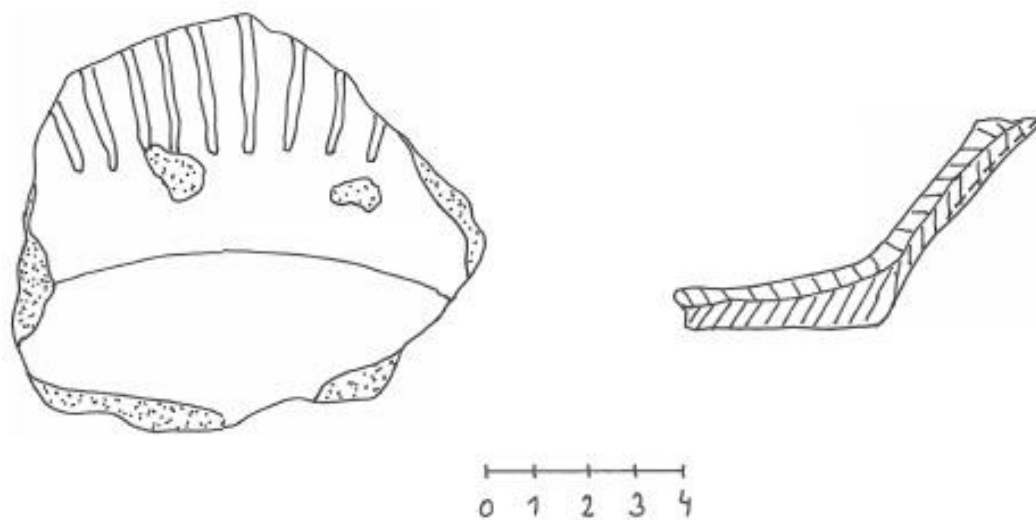

obr. N26 - obj. 5/09 (kreslil T.Beck)

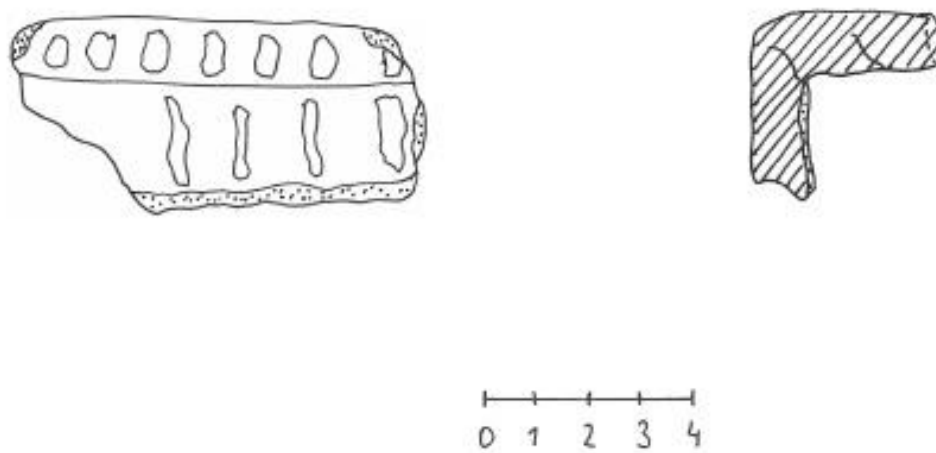

obr. N27 - obj. 5/09 (kreslil T.Beck)

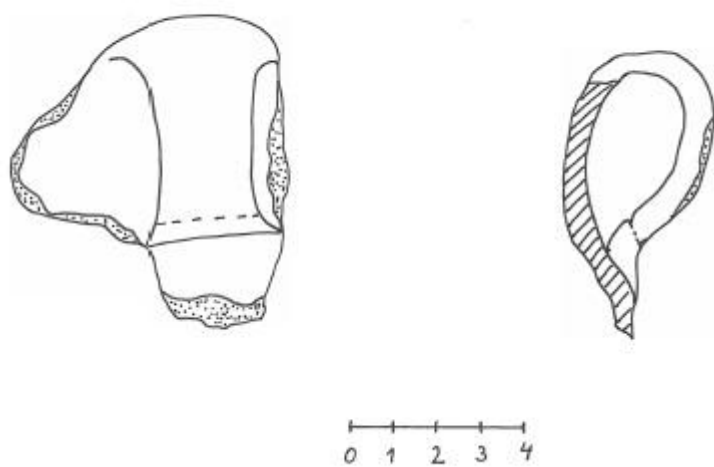

obr. N28 - obj. 43/09 (kreslil T.Beck)

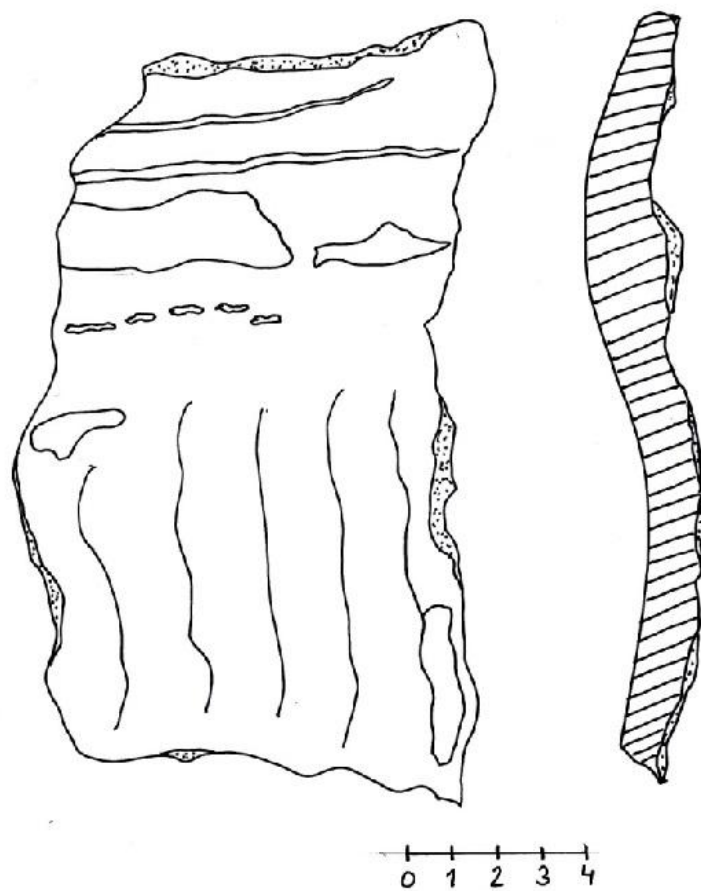

obr. N29 - obj. 43/09 (kreslil T.Beck)

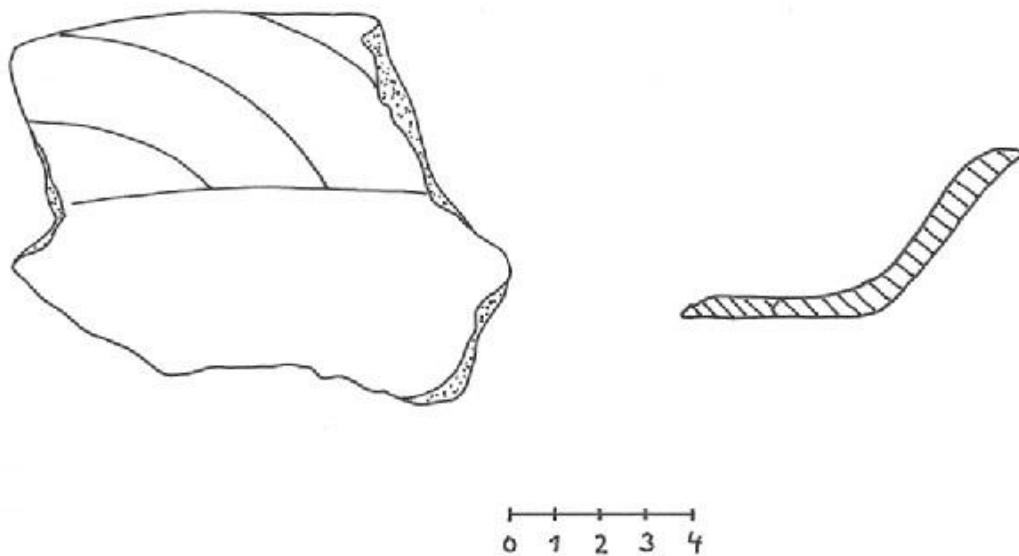

obr. N30 - obj. 132/09 (kreslil T.Beck)

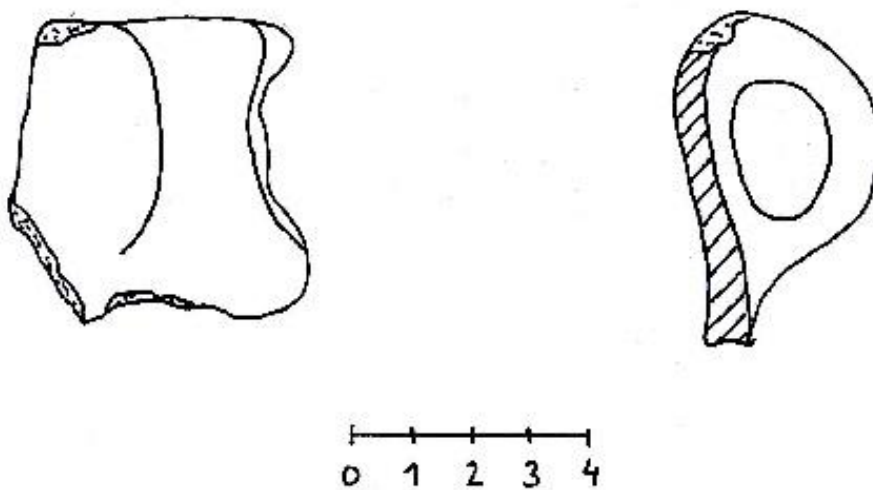

obr. N31 - obj. 132/09 (kreslil T.Beck)

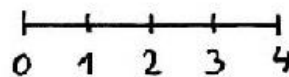
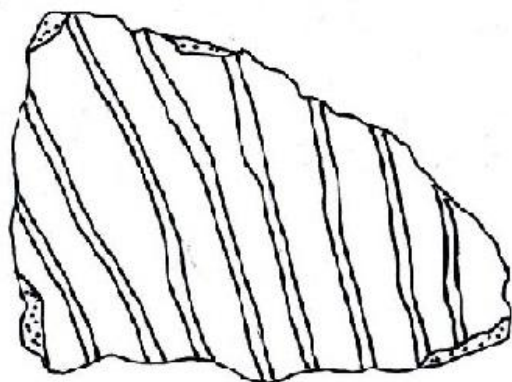

obr. N32 - obj. 132/09 (kreslil T.Beck)

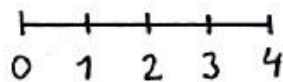
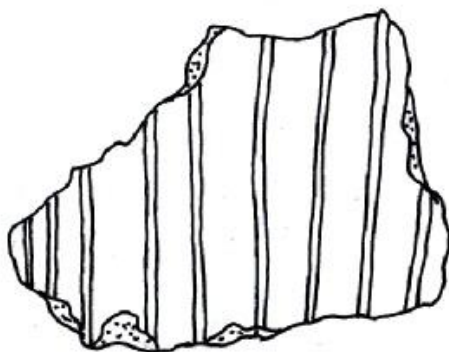



obr. N33 - obj. 132/09 (kreslil T.Beck)

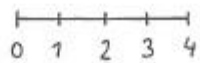
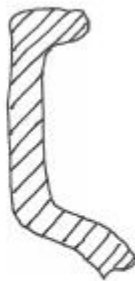

**Databáze keramiky k nahlédnutí v tištěné formě v Akademické knihovně JCU,  
nebo na sekretariátu archeologického ústavu JCU.**